

T.C.
İSTANBUL SABAHATTİN ZAİM ÜNİVERSİTESİ
LİSANSÜSTÜ EĞİTİM ENSTİTÜSÜ
İSLAM EKONOMİSİ VE FİNANSİ ANABİLİM DALI
İSLAM EKONOMİSİ VE ULUSLARARASI FİNANS BİLİM DALI

ADİL DÜZEN ARAYIŞLARINDA
KOOPERATİF UYGULAMALARIN YERİ VE ÖNEMİ:
AKEVLER KOOPERATİFİ ÖRNEĞİ

DOKTORA TEZİ

Adil GULİYEV

İstanbul

Temmuz 2025

T.C.
İSTANBUL SABAHATTİN ZAİM ÜNİVERSİTESİ
LİSANSÜSTÜ EĞİTİM ENSTİTÜSÜ
İSLAM EKONOMİSİ VE FİNANSI ANABİLİM DALI
İSLAM EKONOMİSİ VE ULUSLARARASI FİNANS BİLİM DALI

ADİL DÜZEN ARAYIŞLARINDA
KOOPERATİF UYGULAMALARIN YERİ VE ÖNEMİ:
AKEVLER KOOPERATİFİ ÖRNEĞİ

DOKTORA TEZİ

Adil GULİYEV

Tez Danışmanı

Prof. Dr. İbrahim Güran YUMUŞAK

İstanbul

Temmuz 2025

Lisansüstü Eğitim Enstitüsü Müdürlüğüne,

Bu çalışma, jürimiz tarafından İslam Ekonomisi ve Uluslararası Finans Anabilim Dalı, İslam Ekonomisi ve Uluslararası Finans Bilim Dalında DOKTORA TEZİ olarak kabul edilmiştir.

Danışman Prof. Dr. İbrahim Güran YUMUŞAK

Üye Prof. Dr. Ahmet TABAKOĞLU

Üye Prof. Dr. Yusuf DİNÇ

Üye Prof. Dr. Seyfettin ERDOĞAN

Üye Doç. Dr. Süleyman AKDEMİR

Onay

Yukarıdaki imzaların, adı geçen öğretim üyelerine ait olduğunu onaylarım.

Prof. Dr. Erhan İÇENER

Enstitü Müdürü

BİLİMSEL ETİK BİLDİRİMİ

Doktora tezi olarak hazırladığım “**Adil Düzen Arayışlarında Kooperatif Uygulamaların Yeri ve Önemi: Akevler Kooperatifi Örneği**” adlı çalışmanın öneri aşamasından sonuçlandığı aşamaya kadar geçen süreçte bilimsel etiğe ve akademik kurallara özenle uyduğumu, tez içindeki tüm bilgileri bilimsel ahlak ve gelenek çerçevesinde elde ettiğimi, tez yazım kurallarına uygun olarak hazırladığımı, bu çalışmamda doğrudan veya dolaylı olarak yaptığım her alıntıya kaynak gösterdiğimi ve yararlandığım eserlerin kaynakçada gösterilenlerden oluştuğunu beyan ederim.

Adil GULİYEV

ÖNSÖZ

Ekonomik sistemler toplumun refahını ve kaynaklarının dağılımını etkileyen temel unsurlardır. Kapitalizm ve sosyalizm gibi ana akım ekonomik sistemler uzun yıllardır küresel ekonomi sahnesine hâkim olmuştur. Ancak İslam ekonomisi ve Adil Düzen olarak bilinen kavram bu iki sistemin alternatifidir.

İslam ekonomisi, İslam'ın temel ilkelerine dayanan özgün bir ekonomik sistemdir. Sermaye ile emek arasında ortak iş birliğine dayanması, hukuk sistemiyle haksız kazançları imkân tanımaması, bu kapsamda emeksiz ve haksız kazançlara neden olan faizin haram kabul edilmesi, buna karşılık önceden siparişteki indirimini öne çıkaran selem sistemini alternatif olarak getirmesi, ortak hizmetlere dayalı vergi sistemini ifade eden zekât sistemini esas alması, dayanışma sistemiyle teminatlı topluma ortam oluşturması gibi kavramlar bu ekonomik sistemin temel taşlarını oluşturur. İslam ekonomisi, gelirin adil bölüşümüne ortam hazırladığı gibi ekonomik faaliyetlerde etik değerleri korur. Adil Düzen, bu ilkeleri modern dünyadaki ekonomik sistemlere ciddi bir alternatif sunar.

İslam Ekonomisi ve Adil Düzen, liberalist, kapitalist, sosyalist ve komünist sistemlere alternatif olarak daha adil ve etik bir ekonomik düzen oluşturma ve geliştirme girişimidir. Bu sistemler hem ideolojik temelleri hem de pratik uygulamaları açısından dikkat çeker.

Günümüzde adi şirket, kolektif şirket, komandit şirket, anonim şirket, limitet şirket, kooperatif şirket gibi çok sayıda şirket çeşidi bulunur. Bu şirket çeşitleri içinde kooperatifler diğer şirket çeşitlerine kıyasla ayrı ve önemli bir yer tutar. Öncelikle sadece yasalar ile değil aynı zamanda anayasalar ile desteklenir. Kooperatifler Kanunu düzenlemeleri arasında emredici ve ihtiyari hükümlere yer verir. Özellikle bu ihtiyari hükümler yeni model geliştirme imkanları sağlar. Bu konuda tezimizde aynı zamanda araştırma konu olan Akevler Kooperatifi örnek teşkil eder. Bu çalışmada örnek oluşturma bakımından Kooperatiflerin dayandığı esaslar ile İslam ekonomisi esasları arasında kurulan uygulama benzerlikleri öne çıkarılır. Bir başka deyişle kooperatiflerin doğrudan halk kuruluşları olarak öne çıkmaları bir taraftan toplumsal refahı tabana dayalı artırdığı gibi diğer taraftan toprak, emek, sermaye ve hizmetler arasında kaynakların adil dağılımını sağladığı ortaya konulmaya çalışılır. Günümüz şirket çeşitleri arasında sadece sermayeye değil aynı zamanda emek sermaye iş

birliđini esas alması, emek ve sermayeyi ynetme bakımından insan unsuruna dayanması, halka dayalı olması, demokratiklik ilkesini kabul etmesi ilkelerini benimseyen Kooperatiflerin İslam ekonomisi ile dođrudan iliřkili kabul edilir. Kooperatifler, bir taraftan ortaklık ekonomisi ilkelerine dayanırken diđer taraftan ortakların ekonomik faaliyetlerinde eřit sz hakkına sahip olduđu, kr ve zararın paylařımı esası ilkesini benimseyen kuruluřlar ve iřletmeler olarak tanımlanır.

Bu alanda alıřma yapma fikrinin oluřmasında Prof. Dr. Arif Ersoy'un byk katkısı bulunmaktadır. Kendisine Yce Allah'tan rahmet diliyorum. Tezin yrtlmesinde Prof. Dr. İbrahim Gran Yumuřak'ın ve Do. Dr. Sleyman Akdemir destekleri ve sabırları olmasaydı bu ařamaya gelinmezdi. Ayrıca diđer jri yeleri Prof. Dr. Ahmet Tabakođlu, Prof. Dr. Yusuf Din ve Prof. Dr. Seyfettin Erdođan'ın gerek tez izleme kurulu olarak gerekse bireysel grřmelerdeki katkıları olmasaydı yine bu ařamaya gelinemezdi. Kendilerine minnettım.

Adil GULİYEV

ÖZET

ADİL DÜZEN ARAYIŞLARINDA KOOPERATİF UYGULAMALARIN YERİ VE ÖNEMİ: AKEVLER KOOPERATİFİ ÖRNEĞİ

Adil GULİYEV

Doktora, İslam Ekonomisi ve Uluslararası Finans

Tez Danışmanı: Prof. Dr. İbrahim Güran YUMUŞAK

Temmuz, 2025- 251+xxv Sayfa

Ekonomik sistemler toplumun refahını ve kaynaklarının dağılımını belirleyen en temel unsurdur. Kapitalizm ve sosyalizm gibi ana akım ekonomik sistemler uzun yıllardır küresel ekonomi sahnesine hâkim olmuştur. Ancak bu iki sistemin alternatifi olan İslam ekonomisinin günümüzdeki uygulama alanları oldukça kısıtlıdır. Adil Düzen, Türkiye’de 1990’lı yıllarda Prof. Dr. Necmettin Erbakan tarafından ortaya atılan ve Refah Partisi’nin siyasi vizyonunu şekillendiren bir ekonomik, sosyal ve siyasal sistem önerisidir. Akevler Kooperatifi, Türkiye’de Adil Düzen fikrinin doğuşu, gelişimi ve yaygınlaşmasında merkezi bir rol oynamış, hem fikri altyapının olduğu zemin hem de uygulama alanı olarak büyük bir öneme sahip olmuştur. Adil Düzen’in teorik altyapısı, ilk kez Akevler çevresinde tartışılmış ve olgunlaştırılmıştır, Akevler Kooperatifi vasıtasıyla hayata geçirilmeye çalışılmıştır. İşçi, mühendis ve müteahhitlerin birlikte karar aldığı demokratik yapılar oluşturulduğu Akevler Kooperatifi, faizsiz ticaret ve üretim modelleri üzerine güncel uygulamalar yapmıştır. Bu pratikler, Adil Düzen’in ekonomik yönünü şekillendirmiştir.

Çalışma, Adil Düzenin insanların yaşadıkları ekonomik sorunlara kooperatifler yoluyla nasıl çözümler getirdiğini araştırmaya yöneliktir. Bu tezde iki konu öne çıkmıştır. Birincisi yeni bir dünya görüşü olarak kendisini ileri süren Adil Düzen arayışları arasında kesişen ve ayrışan hususlardır. İkincisi ise kapitalist ve sosyalist sistem uygulamaları karşısında savunmasız kalan kişiler ile emeklerinin nasıl korunacağı karşısında gelişen kooperatifçiliktir. Bu çalışmada öncelikle söz konusu sistem yaklaşımı ele alınmış, esasları belirlenmiş, tanımları üzerinde durulmuş, daha

sonra ise kooperatifçilik ile söz konusu sistem arasında nasıl bir bağ kurulduğuna yer verilmiştir.

Tezde Refah Partisi parti programı olarak Adil Düzen ile bu programın öne çıkmasında önemli bir rol oynayan kooperatifleşme ve nihayet söz konusu çalışmaları bir model olarak geliştiren Akevler Kooperatifi olmak üzere üç temel bileşenden oluşmaktadır. Ahlaki/dini, iktisadi, ilmi ve siyasi bileşenlerden meydana gelen Adil Düzen bu boyutları ile ele alınmıştır.

Araştırma sonucunda gerek Refah Partisi gerekse Akevler Kooperatifinin yönetici kadrolarının “hakkı üstün tutan bir medeniyet” siyasetini benimsedikleri ve özellikle ortaklık ekonomisine dayan faizsiz bir sistem oluşturmak için gayret gösterdikleri ve bu konuda İslami deliller arasında yer alan “içtihat” yöntemini esas aldıkları, İslam ahlak ve maneviyatını öne çıkardıkları, özellikle ortaklık ekonomisini esas alan faizi haram kabul eden İslam ekonomisi tecrübesini geliştirmeye çalıştıkları, ilimde ekollere ve rekabete dayanan sistemi öne çıkardıkları, siyasette ise çoğunluk yerine çoğulculuğu benimsedikleri gözlemlenerek tespit edilmiştir. Yeni bir dünya oluşturmaya çalıştıkları, başarıları ve karşılaştıkları zorluklar ve yapamadıkları nedenleriyle SWOT analizinde tartışılmış ve ortaya konulmuştur.

Anahtar Kelimeler: Refah Partisi, Adil Düzen Programı, Kooperatifçilik, Akevler Kooperatifi

ABSTRACT

THE PLACE AND IMPORTANCE OF COOPERATIVE PRACTICES IN THE SEARCH FOR FAIR ORDER: AKEVLER COOPERATIVE EXAMPLE

Adil GULİYEV

Ph. D. Islamic Economics and International Finance

Supervisor: Prof. Dr. İbrahim Güran YUMUŞAK

July, 2025 – 251+xxv Pages

Economic systems are the most fundamental factor determining society's well-being and the distribution of its resources. Mainstream economic systems such as capitalism and socialism have dominated the global economic scene for many years. However, Islamic economics, an alternative to these two systems, has very limited application areas today. The Just Order is a proposed economic, social, and political system proposed by Prof. Dr. Necmettin Erbakan in Turkey in the 1990s and shaped the political vision of the Welfare Party. The Akevler Cooperative played a central role in the birth, development, and dissemination of the Just Order idea in Turkey, holding great importance both as the foundation for its intellectual foundation and as a field of application. The theoretical foundation of the Just Order was first discussed and developed within the Akevler community, and its implementation was attempted through the Akevler Cooperative. The Akevler Cooperative, where democratic structures were created where workers, engineers, and contractors made decisions together, implemented current applications of interest-free trade and production models. These practices shaped the economic direction of the Just Order.

The study aims to explore how the Just Order offers solutions to people's economic problems through cooperatives. Two themes emerge in this thesis. The first is the intersection and divergence between the pursuit of a Just Order, which asserts itself as a new worldview. The second is cooperatives, which developed as a response to the protection of people and their labor, who were vulnerable to the practices of the capitalist and socialist systems. This study first examines this system approach,

defining its principles and emphasizing its definitions, and then examines the connection between cooperatives and the system in question.

The thesis comprises three fundamental components: the Just Order, as the Welfare Party's party program, cooperatives, which played a significant role in its rise to prominence, and finally, the Akevler Cooperative, which developed these efforts as a model. The Just Order, comprised of moral/religious, economic, scientific, and political components, is examined in these dimensions. The research revealed that the leadership of both the Welfare Party and the Akevler Cooperative adopted a policy of "a civilization that prioritizes justice." They particularly strived to establish an interest-free system based on a partnership economy, relying on the "ijtihad" method, a body of Islamic evidence, to support this approach. They emphasized Islamic morality and spirituality. They particularly sought to develop Islamic economic experience, which prioritizes partnership economics and prohibits interest. They emphasized a system based on schools of thought and competition in science. In politics, they embraced pluralism over majority rule. Their efforts to create a new world, their successes, challenges, and reasons for failure are discussed and presented in a SWOT analysis.

Keywords: Refah Party, Just Order Program, Cooperatives, Akevler Cooperative

İÇİNDEKİLER

TEZ ONAYI.....	i
BİLİMSEL ETİK BİLDİRİMİ.....	ii
ÖN SÖZ	iii
ÖZET.....	v
ABSTRACT	vii
İÇİNDEKİLER.....	ix
TABLolar LİSTESİ.....	xvi
GRAFİKLER LİSTESİ	xvii
ŞEKİL LİSTESİ.....	xii
KISATLAMALAR	xx
GİRİŞ	1
BİRİNCİ BÖLÜM: ADİL DÜZEN	5
1.1. İSLAM EKONOMİSİNİN TEORİK YAPISI.....	5
1.1.1. İslam Ekonomisi kavramı	5
1.1.2. İslam Ekonomisinin Temel İlkeleri	8
1.1.3. Mülkiyet, Hak ve Sorumluluk	10
1.1.4. Tarihte İslam Ekonomisinin Uygulama Örnekleri.....	11
1.2. ADİL DÜZEN KAVRAMININ MAHİYETİ	12
1.3. ADİL DÜZENİN VE PROF. ERBAKAN.....	14
1.3.1. Prof. Erbakan'ın Hayatı ve Akademik Arka Planı	14
1.3.2. Adil Düzen Yaklaşımı	20
1.3.3. Peygamberler Tarihinde Adil Düzen Anlayışı.....	21
1.3.4. Kutsal Metinlerde Adalet ve Düzen Arayışı.....	24
1.3.5. Adil Düzenin Politik ve Ekonomik Boyutları	25
1.3.6. Toplum Yapısı ve Sosyal Kurumlar	35

1.3.7. Adil Düzenin Temel Kurumları ve İşleyiş Modeli	36
1.4. ADİL DÜZENE YÖNELİK ELEŞTİRİLER	66
1.4.1. Batı Ekonomik Sistemleri İle Tezatlar.....	66
1.4.2. Literatürdeki Eleştirel Yaklaşımlar.....	67
1.5. MODERN DÜNYADA ADİL DÜZEN ARAYIŞLARI	68
1.6. ADİL DÜZENİN EKONOMİK YÖNÜ DİĞER SİSTEMLERLE KARŞILAŞTIRILMASI.....	68
İKİNCİ BÖLÜM : KOPERATİFLEŞME VE ADİL DÜZEN İLİŞKİSİ.....	71
2.1. KOOPERATİFÇİLİĞİN TARİHSEL GELİŞİMİ.....	71
2.1.1. Endüstriyel Devrim Ve Toplumsal Dönüşüm	71
2.1.2. Endüstriyel Devrim ve Toplumsal Dönüşüm	71
2.1.3. Adalet İhtiyacının Ortaya Çıkışı	72
2.1.4. Kooperatifçilik Yaklaşımının Doğuşu ve Gelişimi	72
2.1.5. Endüstriyel Devrim ve Günümüze Etkileri	73
2.2. KOOPERATİFLERİN TEMEL İLKELERİ VE KARŞILAŞTIĞI ZORLUKLARI	73
2.2.1. Temel İlkeleri.....	73
2.2.2. Adalet, Eşitlik ve Katılımcılık	76
2.2.3. Sosyal Etkileri ve Toplumsal Yansımaları	77
2.2.4. Kooperatiflerin Karşılaştığı Güncel Zorluklar.....	77
2.3. DAYANIŞMA EKONOMİSİ: KOOPERATİFLERDE YARDIMLAŞMA İLKESİ.....	78
2.3.1. Dayanışma ve Yardımlaşmanın Temelleri	78
2.3.2. Kooperatiflerin Sosyal Dayanışmadaki Temel Roller	80
2.3.3. Kooperatiflerin Sosyal Yardımlaşmadaki Somut Etkileri	81
2.3.4. Kooperatiflerin Dayanışma ve Yardımlaşma Rollerinin Önemi	83
2.4. SÜRDÜRÜLEBİLİR KALKINMA PERSPEKTİFİNDEN KOOPERATİFLER	83
2.4.1. Sürdürülebilir Kalkınma Nedir?	84
2.4.2. Kooperatiflerin Sürdürülebilir Kalkınmadaki Rolü.....	84

2.4.3. Kooperatiflerin Adalet ve Eşitlik Sağlamadaki Rollerini	86
2.4.4. Kooperatiflerin Zorlukları ve Sürdürülebilir Kalkınma Hedeflerine Ulaşma	87
2.5. İSLAM EKONOMİSİ PERSPEKTİFİNDEN KOOPERATİFÇİLİK.....	87
2.5.1. İslam Ekonomisinde Adalet Kavramı.....	88
2.5.2. Kooperatiflerin İslam Ekonomisi Açısından Önemi	89
2.5.3. Yerel Kalkınma ve Yoksullukla Mücadele.....	89
2.5.4. Kooperatiflerin Sürdürülebilir Kalkınma ve Adalet Açısından Rolü	90
2.5.5. İslam İktisadı ve Kooperatifler: Güncel Uygulamalar.....	91
2.6. KOOPERATİF MODELİNİN SEÇİLME NEDENLERİ	93
2.7. KÜRESEL KOOPERATİF UYGULAMALARI: ÖRNEK MODELLER.....	96
2.7.1. Mondragon Kooperatifler Grubu (İspanya).....	97
2.7.2. Fonterra Kooperatifi (Yeni Zelanda)	98
2.7.3. Rabobank (Hollanda).....	98
2.7.4. Ocean Spray (ABD).....	98
2.7.5. Grameen Bank (Bangladeş).....	99
2.7.6. REI (Recreational Equipment Inc., ABD)	99
2.7.7. İtalya'daki Sosyal Kooperatifler	99
2.7.8. Kanada'daki Tarım Kooperatifleri.....	100
2.7.9. Kenya'daki SACCOS (Tasarruf ve Kredi Kooperatifleri)	100
2.7.10. Arjantin'de İşçi Kooperatifleri.....	100
2.8. OSMANLI'DAN CUMHURİYET'E TÜRKİYE'DE KOOPERATİFÇİLİK.....	101
2.8.1. Ahilik Zümresi.....	102
2.8.2. Gaziler Zümresi	104
2.8.3. Abdallar Zümresi	108
2.8.4. Bacılar Zümresi.....	111

2.8.5. Fakihler	114
2.8.6. Memleket Sandıkları.....	118
2.9. CUMHURİYET DÖNEMİ KOOPERATİF GELİŞİMİ.....	120
2.9.1. Tarım Kooperatifleri	120
2.9.2. Ziraat Kooperatifleri ve Kredi Kooperatifleri.....	121
2.9.3. Konut Kooperatifleri.....	121
2.9.4. Kadın Kooperatifleri	122
2.9.5. İşçi Kooperatifleri	122
2.9.6. Sosyal Kooperatifler	123
2.10. MİKRO MODELDEN MAKRO EKONOMİK YAPIYA GECİŞDE KOOPERATİFLER ...	123
2.10.1. Pilot Uygulamalardan Sistematik Modellere Geçiş.....	123
2.10.2. Uluslararası Düzeyde Kooperatifleşme	125
2.11. ADİL EKONOMİK DÜZEN İLE KOOPERATİFÇİLİK İLİŞKİSİ.....	129
2.11.1. Temel İlkeler Arasında Uyum	129
2.11.2. Ekonomik Bağımsızlık ve Toplumsal Dayanışma.....	131
2.11.3. Toplumsal Dayanışma ve Sosyal Adalet	131
2.11.4. Uygulama Alanları ve Etki Analizi	131
2.12. KOOPERATİFLERİN SOSYO-EKONOMİK ÖZGÜRLÜĞE KATKISI.....	132
2.12.1. Ekonomik Özgürlük Açısından Kooperatiflerin Katkıları.....	132
2.12.2. Toplumsal Özgürlük Açısından Kooperatiflerin Katkıları	133
2.12.3. İstihdam ve Ekonomik Güvenlik	133
2.12.4. Ekonomik ve Sosyal Güçlenme	134
2.12.5. Ekonomik Krizlere Karşı Direnç	134
2.13. KOOPERATİFÇİLİK UYGULAMALARINA ELEŞTİRİLER VE GELİŞİM İYİLİŞTİRME ÖNERİLERİ	134
2.13.1. Yapısal ve Pratik Eleştiriler	135

2.13.2. Politikalar ve Stratejik Gelişim İyileştirme Önerileri	135
ÜÇÜNCÜ BÖLÜM: AKEVLER KOOPERATİFİ ÖRNEĞİ	137
3.1. AKEVLER KOOPERATİFİNE GİRİŞ VE KURULUŞ SÜRECİ.....	137
3.2. AKEVLER KOOPERATİFİ KURUCULARI İLE ÖNCÜLERİ.	140
3.2.1. Prof. Ahmet Tahir Satoğlu ve Yakınları.....	140
3.2.2. Yük. Müh. Süleyman Karagülle	141
3.2.3. Fehmi Kuru, İhsan Emci, Hüseyin Kayahan	159
3.2.4. Yük. Müh. Dr. Nebahat Kuru, Yük. Mimar Sabahat Güner,.....	160
3.2.5. Reşat Nuri Erol	161
3.2.6. Prof. Dr. Arif Ersoy	161
3.2.7. Doç. Dr. Süleyman Akdemir	168
3.2.8. Diğer Katkı Sağlayanlar ve Uzmanlar: Prof. Dr. Remzi Fındıklı, Doç. Dr. Ali sayı, Dr. Hilmi Altın, Dr. Hasan Özket, Kazım Erten, Harun Özdemir, Zafer Arslan.....	172
3.2.9. Uzm. Dr. Müh. Mehmet Lütfi Hocaoğlu	172
3.3. AKEVLER KOOPERATİFİNİN GÜNÜMÜZDEKİ YERİ VE ETKİSİ.....	173
3.4. AKEVLER KOOPERATİFİ VE ERBAKAN İLİŞKİSİ.....	182
3.4.1. Uygulama Alanı Olarak Akevler	182
3.4.2. Temel İlke Uyumu	182
3.4.3. Prof. Erbakan ile Akevler Kooperatifi Münasebetleri	183
3.4.4. Karşılıklı Katkılar	183
3.5. AKEVLER'DE FAİZSİZ FİNANSAL UYGULAMALAR VE ORTAKLIK MODELLERİ ...	185
3.5.1. Faizsiz finansman ve kredi sistemi:	185
3.5.2. Ortaklık Ekonomisine Dayalı Küçük İşletmeler.....	186
3.5.3. Küçük İşletmeler ve Ortaklık Ekonomisi Teşebbüsleri:.....	186
3.5.4. Sosyal Dayanışma ve İlmi Çalışmalar	186

3.6. AKEVLER ADİL DÜZEN UYGULAMALARI: ALAN ARAŞTIRMASI VE GÖRÜŞMELER	187
3.6.1. Görüşülen Kişiler ve Verilerin Niteliği	187
3.6.2. Uygulanan Yalova'daki Küçük İşletmeler: Marangozhane Atölyesi, Arazi ortaklığı, İnşaat ortaklığı, Bilişim ortaklığı ve diğer işletmeler	188
3.7. İZMİR'DE ÖNE ÇIKAN UYGULAMALAR: AKYAPI ADI ORTAKLIĞI, AKSANAYI SİTESİ ADI ORTAKLIĞI, AKEVLER SİTESİ 1. BLOK İNŞAATI VE DİĞER İŞLETMELER	192
3.8. AKEVLERE GÖRE FAİZLİ VE FAİZSİZ SİSTEM KARŞILAŞTIRMASI	204
3.8.1. Faizli Sistemin Mahzurları:	204
3.8.2. Faizsiz Modelin Avantajları	206
3.8.3. Akyapı Modeli Üzerinden Karşılaştırma	207
3.9. MAL SENEDİ MUKAVELESİ VE MÜLKİYET MODELLERİ	208
3.9.1. Mal Senedi Sisteminin İşleyişi	213
3.10. KURULUŞ TARİHİNDEN SONRA ÖNE ÇIKAN AKEVLER KOOPERATİFİ İZMİR UYGULAMALARI	213
3.10.1. Gıda ve Tarım Alanında Projeler:	213
3.11. DEĞERLENDİRMELER: AKEVLERİN BAŞARI TARTIŞMASI	214
DÖRDÜNCÜ BÖLÜM: ADİL DÜZEN PARTİ PROGRAMI İLE AKEVLER KOOPERATİFİ MODELİNİN KARŞILAŞTIRILMASI VE SWOT ANALİ	216
4.1. AKEVLER KOOPERATİFİ VE ADİL DÜZEN: UYGULAMA VE TEORİ ARASINDAKİ ETKİLEŞİM	216
4.1.1. Adil Düzen Teorisinin Temel Unsurları	216
4.1.2. Akevler Modelinde Teorik Prensiplerin Uygulama Biçimi	216
4.2. ADİL DÜZENİN SWOT ANALİZİ	217
4.2.1. Güçlü Yönler (Strengths):	218
4.2.2. Zayıf Yönler (Weaknesses)	225
4.2.3. Fırsatlar (Opportunities)	227
4.2.4. Tehditler (Threats)	230

4.2.5. SWOT Verilerine Dayalı Stratejik Öneriler ve Tedbirler.....	231
SONUÇ.....	232
KAYNAKÇA.....	240
ÖZGEÇMİŞ.....	Hata! Yer işareti tanımlanmamış.



TABLO LİSTESİ

Tablo 1.1: Demokratik-Ekonomik Birimler.....	63
Tablo 1.2: Siyası Organizasyon.....	64
Tablo 2.1: Ahilik Hareketi ile Kooperatifçilik Arasında Benzerlikler ve Bağlantılar.....	102
Tablo 2.2: Gaziler Zümresi ve Kooperatifçilik Karşılaştırması.....	105
Tablo 2.3: Abdallar zümresi ve Kooperatifçilik Karşılaştırması.....	109
Tablo 2.4: Bacılar zümresi ve Kooperatifçilik Karşılaştırması	112
Tablo 2.5: Kadılığın Bazı Yönleri, Modern Kooperatiflerin İşleyişine Benzerlikleri	116
Tablo 3.2: Akevler Muhasebe Kaydı Örnek	180
Tablo 4.1: SWOT Analizini Bileşenleri.....	216
Tablo 4.2: Güçlü Yönleri	221
Tablo 4.3: Zayıf Yönler ve Bunlara Karşı Alınabilecek Önlem ve Tedbirler.....	226
Tablo 4.4: Fırsatlar ve Bunlara Karşı Alınabilecek Önlem ve Tedbirler	228
Tablo 4.5: Tehditler	230
Tablo 4.6 Adil Düzen ve Kooperatifçilik Uzlaşması	234

GRAFİKLER LİSTESİ

Grafik 1.1: Adil Düzen- İkili Dengeler	24
Grafik 1.2: Haim Nahum Doktrini	29
Grafik 1.3: D 8-Temel İlkeler	31
Grafik 1.4: Ekonomik Düzenlerinin dayandıkları temel görüşler ve özellikler	34
Grafik 1.5: Adil Düzen Bileşenleri.....	35
Grafik 2.1: Temel İlkeleri.....	72
Grafik 2.2: Adalet ve Eşitlik	75
Grafik 2.3: Kooperatiflerin Sosyal Yardımlaşmadaki Somut Etkileri.....	80
Grafik 2.4:İslam Ekonomisinde Adalet Kavramı	87
Grafik 2.5: Kooperatiflerin İslam İktisadı Açısından Önemi	89
Grafik 2.6: Kooperatiflerin Sürdürülebilir Kalkınma ve Adalet Açısından Rolü.....	90
Grafik 2.7: İslam İktisadı ve Kooperatifler: Güncel Uygulamalar	91
Grafik 2.8: Kooperatiflerin tercih edilme nedenleri	92
Grafik 2.9: Mondragon Kooperatifler Grubu strüktürü	96
Grafik 3.1: İslam İktisadının Temeli	151
Grafik 3.2: İktisadın Temel Kanununu.....	152
Grafik 3.3: İslam İktisadının Temel.....	152
Grafik 3.4: İslam İktisadı	153
Grafik 3.5: Kapitalizm	155
Grafik 3.6: Kapitalist Düzen	155
Grafik 3.7: Sosyalizm	156
Grafik3.8: Sosyalist Düzen	156
Grafik 3.9: Komünizm	157
Grafik 3.10: Bölüşüm ve Gelir dağılımın Dengesi	163

Grafik 3.11: Temsilcilik Şubeleri.....	193
Grafik 3.12: Hizmet Pay-Bedel Akımı	194
Grafik 3.13: Hizmetler.....	195
Grafik 3.14: Hizmetler: Akevler Teşebbüsleri	196
Grafik 3.15: Hizmetler: Akevler Teşebbüsleri: Genel Çalışma Şeması.....	202
Grafik 3.16: Teşebbüs Strüktürleri.....	205
Grafik:4.1 Prof. Erbakan metodu.....	231
Grafik4.2: Akevler Kooperatifi metodu.....	232
Grafik 4.3: Siyasi ve Ekonomik hareket.....	232
Grafik 4.4: Adil Düzen' in Kooperatif Anlayışı	233
Grafik 4.5: Kooperatifçilik	234
Grafik 4.6: Kooperatif modelin sosyal sonuçları	236
Grafik 4.7: Kooperatif modelin başarısı uygulamada karşılaşılan zorluklar	237

ŞEKİL LİSTESİ

Şekil 1.1: İnsanlık Tarihi Boyunca Medeniyetler Tablosu	21
Şekil 1.1: Yeni Adil Düzen	47
Şekil 1.2: Ekmekte Faiz	50
Şekil 2.1: Adil Düzen ve Kooperatifçilik	128
Şekil:3.1 Faizli Ekonomik Gerçekleri	203



KISALTMALAR LİSTESİ

a.g.b: Adı Geçen Bildiri

a.g.e : Adı Geçen Eser

a.g.m.: Adı Geçen Makale

AB: Avrupa Birliđi

ABD: Amerika Birleşik Devletleri

AGD: Anadolu Gençlik Derneđi

AİH: Akevler İstanbul Hizmet ve Dayanışma Kooperatifi

AİK: Akevler İstanbul Konut Yapı Kooperatifi

Ak Parti: Adalet ve Kalkınma Partisi

Akt: Aktaran

ANAP: Anavatan Partisi

AP: Adalet Partisi

Ar-Ge: Araştırma Geliştirme

ASKON: Anadolu Aslanları İş adamları Derneđi

Bkz: Bakınız

BM: Birleşmiş Milletler

C.: Cilt

CKMP: Cumhuriyetçi Köylü Millet Partisi

Çev.: Çeviren

D-160: Developing 160 Countries

D-60: Developing 60 Countries

D-8: Developing 8 Countries

DED: Dini Adil Düzen

Der.: Derleyen

DESİYAB: Devlet Sanayi ve İşçi Yatırım Bankası
DİB: Diyanet İşleri Başkanlığı
DYP: Doğru Yol Partisi
EO: Emek Ortaklığı
ESAM: Ekonomik ve Sosyal Araştırmalar Merkezi
GDD: Gizli Dünya Devleti
GH: Genel Hizmet Ortaklığı
GİK: Genel İdare Kurulu
Haz.: Hazırlayan
HDÇ: Hisse Demir Çimento
HP: Halkçı Parti
IDP: Islahatçı Demokrasi Partisi
IHH: İnsani Yardım Vakfı
IMF: The International Monetary Fund
İKEV: İlim Kültür Eğitim Vakfı
İTÜ: İstanbul Teknik Üniversitesi
MC: Milliyetçi Cephe
MDP: Milliyetçi Demokrasi Partisi
MGH: Millî Görüş Hareketi
MGK: Millî Güvenlik Konseyi
MGV: Millî Gençlik Vakfı
MHP: Milliyetçi Hareket Partisi
MİLKO: Millî Görüşçü Kuruluş ve Organizasyonlar
MNP: Millî Nizam Partisi
MSP: Millî Selamet Partisi

MTB: Müslüman Topluluklar Birliđi
MÜSİAD: Müstakil Sanayici ve İş adamları Derneđi
NATO: North Atlantic Treaty Organization
OR: Ortađın kodu
RP: Refah Partisi
S: Sayı
s.a.v: Sallallahu aleyhi ve sellem
SHP: Sosyaldemokrat Halkçı Parti
SODEP: Sosyal Demokrasi Partisi
SP: Saadet Partisi
ss. : Sayfa sayısı
TBMM: Türkiye Büyük Millet Meclisi
TBP: Türkiye Birlik Partisi
TDK: Türk Dil Kurumu
TDV: Türkiye Diyanet Vakfı
TP: Taşınmaz Payı
vb.: ve benzeri
YÖK: Yüksek Öğretim Kurulu

GİRİŞ

Sanayi inkılabı ile ekonomik alanda meydana gelen gelişmeler önce liberalist düşünceyi, daha sonra kapitalizmi ortaya çıkarmıştır. O kadar ki mevcut kapitalist uygulamalar beraberinde tekelleşmeleri arttırdığı gibi emek sermaye bileşenleri arasında emek aleyhine sermaye lehine gelişmelere neden olmuş, ekonomik bölüşüm içinde yer alması gereken denge yerine özellikle gelir dağılımında dengesizlikleri beraberinde getirmiştir (Ersoy, 1995: s. 37). O kadar ki dünya servetinin %84'ü %1'in eline geçmiştir (Oxfham Raporu). Bu gelişmelere bağlı olarak günümüzde ekonomik buhranlar kâbus haline dönüşmüş, hemen her ülke bu gelişmelerden etkilenmiştir.

Her ne kadar bu gelişmeler yaşanırken 19 uncu Yüzyılın sonları, 20 Yüzyılın başlarındaki kapitalist uygulamalara karşı sosyalist düşünceler gelişmiş ve uygulamalar da yapılmışsa da bu defa denge devlet lehine sermaye aleyhine oluşmuş ve iktisadi denge yine bu defa devlet lehine olmak üzere bozulmuştur (Zaim, 1992: 26; Ersoy, 1995: 96-97). Geline bu aşamada Adil Düzen çalışmalarında öne çıkan husus ekonomik bölüşümün ortaklık ekonomisi kurallarına göre adil bir paylaşımı esas alması olarak karşımıza çıkmıştır. Böylesi bir yaklaşım piyasa serbestliği esasını benimserken aynı zamanda adil bir bölüşümü esas aldığı görülmüştür (Ersoy, 1995: 119).

Özellikle sanayi inkılabı ile ekonomi alanında gelişmeler yeni sistem ve düzen arayışlarını beraberinde getirmiştir. Liberal ekonomi düşüncesi kısa süre içinde kapitalizme, dengenin kapital/sermaye lehine emek aleyhine bozulması üzerine o da sosyalist düşünceyi o da komünist yaklaşımı doğurmuştur. Devlet sosyalizmi ve teşebbüs kapitalizmi adını verebileceğimiz yaklaşımlar da uygulanmaya gelmiştir (Hamidullah, 1963: 8; Karagülle, 1969: 10; Ersoy, 1995:75-76). Bu yaklaşımlar zamanla erozyona uğramış ve karma yaklaşımlara yol açmıştır. Örneğin sosyal demokrasi yaklaşımı böyle ortaya çıkmıştır. Bütün sorun söz konusu sistemleri ele alıp nerede isabet ettiklerini ve nerede yanlışla düştüklerini ortaya koymaktan ibarettir. İşte adil düzen çalışmalarının özünde söz konusu sistemler arasında ortaklık ekonomisi ve/veya bir başka deyişle faizi haksız kazanç kabul eden İslam ekonomisinin nasıl yer alacağı ve uygulanacağı sorularına cevap aramalar yatmaktadır.

Gerek Prof. Dr. Necmettin Erbakan tarafından Adil Düzen olarak parti programı haline getirilen gerekse bu çalışmaların merkezinde Akevler Kooperatifi bünyesinde yer alıp

söz konusu çalışmaya katılanların eserleri bir arada incelendiğinde bir taraftan ekonomik sistemlere yer verilirken diğer taraftan iktisadi bölümde ortaklık ekonomisini esas alan İslam ekonomisini de ele alarak bir senteze ulaştıkları görülür (Ersoy, 1986: 184).

Bu çalışmada iki konu öne çıkmıştır. Birincisi yeni bir dünya görüşü olarak kendisini ileri sürülen Adil Düzen arayışları arasında kesişen ve ayrışan hususlardır. İkincisi ise kapitalist ve sosyalist sistem uygulamaları karşısında savunmasız kalan kişiler ile emeklerinin nasıl korunacağı karşısında gelişen kooperatifçiliktir.

Bu çalışmada öncelikle söz konusu sistem yaklaşımı ele alınmış, esasları belirlenmiş, tanımları üzerinde durulmuş, daha sonra ise kooperatifçilik ile söz konusu sistem arasında nasıl bir bağ kurulduğuna yer verilmiştir.

Bu çalışma sırasında Prof. Erbakan'ın adil düzen ile ilgili eser ve tanımlarına göndermeler yapılacak, ayrıca bu konuda söz konusu çalışmanın odağında yer almış olan bilim insanları karşılıklı yüz yüze görüşmelerde elde edilen değerlendirmelere ve uygulama bakımından ise Akevler Kooperatifi yöneticileri ile yapılan deneyimlere yer verilecektir.

Diğer taraftan günümüzde gelişen bilimlerin uygulamasında proje ve model geliştirme öne çıkar. Hemen her ülkede araştırma geliştirme (Ar-Ge) çabaları önem kazanır özellikle sosyal bilimler alanında pilot uygulamalara yer verilir. Bir başka deyişle özellikle ekonomik reformlar pilot uygulamalar ile hayata geçirilmeye, tecrübe edilmeye, başarılar elde edildikçe kapsamı genişletilmeye çalışılır.

Pilot uygulamalara başvurulmadan önerilen sistem ve düzenler beraberinde aşılması zor sorunlar ortaya çıkarır. Bunun en tipik örneği sosyalist sistemin Sovyetler Birliğinde bir bütün halde uygulanmaya çalışılmış olmasıdır ki sonucunda çok ağır bedeller ödenmesine sebep olmuştur. O yüzden farklı sistemlerin, ideolojilerin tarihsel ekonomik tecrübelerini incelemek, artı ve eksiklerini belirlemek son derecede önemlidir. Kooperatif uygulamalarının her ideolojiye dayalı sistemlerde yer alması, tarım ve sanayi alanlarında faal olması geniş verilerin toplanmasına ve yeni modellerin oluşumuna hizmet edebilir. Bu bakımdan İngiltere, İsveç, SSCB, Azerbaycan, Rusya kooperatif sistemlerine işaret edilmiştir.

Bütün bu gelişmelerin yanında özellikle son dönemlerde faiz uygulamalarına karşı İslam ekonomisi çalışmaları önem kazanmış, bu konuda özellikle faizsiz ekonomik

sistem ile ilgili arayışlar artmıştır. Tarihteki uygulamalar tarım dönemi ve tüccar mübadelesi dönemi ile sınırlı olduğundan sanayi inkılabı ile bilgi çağı konusunda arayışlarla çözümler tam olarak ortaya konulamamıştır. Mevcut uygulamalar ile ortaya çıkan sorunlar her geçen gün artmış ve işin içinde çıkılmaz hale gelmiştir. Reel ekonomi yerine finans ekonomisine verilen ağırlık, karşılıksız para basmalar, enflasyon, gelir dağılımındaki dengesizlikler, borçlanma ve sömürü ve benzeri konular her geçen gün artmış, artmaya da devam etmektedir.

Söz konusu sorunlar ve nedenlerine inildiğinde karşımıza ilk sırada haksız kazançlar ile buna dayalı faizli ekonomi uygulamaları öne çıkar. O kadar ki özellikle başta faiz uygulamalarına bağlı olarak dünya servetinin %84'ü %1'in eline geçmiştir (Oxfham Raporu). Bu gidişe karşı faizsiz ekonomi arayışları önem kazanmışsa da bu konuda yapılan çalışmalar devam etmekte ise de yetersiz kalmaktadır.

Toplumsal duyarlılığa ilişkin kooperatifçilik deneyiminin incelenmesi kooperatiflerin hangi ekonomik alanlarında faaliyet gösterdikleri araştırma konusu edilmiştir. Bu çalışmada söz konusu Adil Düzen yaklaşımının nasıl bir model olduğunu ortaya koyduktan sonra bu yaklaşım ile kooperatifçilik arasındaki bağlantıyı kurmak ve Akevler Kooperatifi uygulamaları ile varılan sonuçları başarılı ve eksik yönleri ile hatta başarısız oldukları alanları da belirleyerek modelin gelişmesine ve geliştirilmesine katkı sağlamak şeklinde özetlenebilir. Bu şekliyle işbu çalışma bir başlangıç olarak değerlendirilebilir.

Tezde Refah Partisi parti programı olarak Adil Düzen ile bu programın öne çıkmasında önemli bir rol oynayan kooperatifleşme ve nihayet söz konusu çalışmaları bir model olarak geliştiren Akevler Kooperatifi olmak üzere üç temel bileşenden oluşmaktadır. Ahlaki/dini, iktisadi, ilmi ve siyasi bileşenlerden meydana gelen Adil Düzen bu boyutları ile ele alınmıştır.

Birinci Bölümde Adil Düzeni Refah Partisi parti programı haline getirmede öne çıkan Prof. Dr. Necmettin Erbakan'ın faaliyetleri, fikirleri, prensipleri ve uygulamaları incelenmiş ve alternatif bir sistem olarak ortaya konulması üzerinde durulmuştur.

İkinci Bölümde kooperatifleşme olgusu ve önemi üzerinde durulmuş, kooperatiflerin faaliyetlerine dikkat çekilmiş, dünya ve Türkiye üzerindeki uygulamalar öne çıkarılarak bir değerlendirilme yapılmıştır.

Üçüncü Bölümde adil düzen programına mesnet teşkil eden modelinin oluşmasında ve uygulamasında öne çıkan Akevler Kooperatifi üzerinde durulmuştur. Bu kapsamda Prof. Erbakan ile söz konusu sistem için çalışan birtakım bilim insanlarının oluşturduğu, halen bugüne kadar faaliyette olan 'Akevler Kooperatifi' öne çıkan uygulamalarıyla ele alınmıştır. Bu bölümde kooperatif uygulamasının model olarak yönetimde yerelden merkeze bir başka deyişle küçükten büyüğe, ekonomide ise mikrodan makro ekonomiye taşınması ve bu modelin gerçekleşme yolları tartışılarak gösterilmiştir.

Dördüncü Bölümde çalışma gerek parti programı gerekse model olarak geliştirilme arasındaki ilişkiler üzerinde durulmuş ve gerek Refah Partisi Adil Düzen Parti Programı gerekse Akevler Kooperatifi Modeli SWOT analizi ele alınmış, önerilenler güçlü ve zayıf yönleri ile getirdiği fırsatlar ve tehditler ele alınarak bir değerlendirme yapılmıştır.

BİRİNCİ BÖLÜM

ADİL DÜZEN

1.1. İslam Ekonomisinin Teorik Yapısı

1.1.1. İslam Ekonomisi kavramı

Ekonomik sistemler özellikle elde edilen hasılanın girdilerine vermiş oldukları değerler ile kendi yapılarını belirlerler. Sermayeyi esas alanlar kapitalizmi, kamu ve devleti esas alanlar ise sosyalizmi öne çıkarırlar. İslam ekonomisi ise özellikle usulü fıkhıta kabul edilen delillere göre fıkıh denilen İslam hukuku çerçevesinde oluşan prensipler ve kurallar çerçevesinde şekillenen bir ekonomik sistemdir. Bu sistem, İslam fıkhının temel kaynakları olan kitap, sünnet, icma ve kıyasa dayanır ve ekonomik faaliyetlerin ahlaki/dini, ilmi, hukuki hasılı sosyal boyutlarını kapsar. İslam ekonomisi, kapitalizm ya da sosyalizm gibi sistemlerden farklı olarak, bireysel kazanç ile toplumsal refah arasında denge kurmaya çalışır. Bu konuda özellikle İslam ekonomisi çalışmaları ile öne çıkan birkaç yazara işaret etmek gerekir. Bunlardan Pakistanlı yazar Mahmud Ahmed'e göre mevcut kapitalist ve sosyalist sistemleri inceleyerek eleştirdikten sonra İslam ekonomisinde faizin durumu, zekât ve İslami bankacılık üzerinde durur (Ahmed, 1975: s.8). Öncü yazarlardan Sezai Karakoç'a göre mevcut uygulamaları ile kapitalizm ve komünizm başarısızdır, buna karşılık İslam ekonomisi toplumu tam anlamıyla ekonomik refaha erdirmeye muktedir tek sistemdir ve kendine özgüdür (Karakoç, 1967: s. 7-8). Hem teori hem de uygulamaları ile öne çıkan Süleyman Karagülle'ye göre İslam ekonomisi liberalist, kapitalist ile sosyalist ve komünist ekonomilerden farklıdır ve İslam ekonomisi bu sistemlerde olumsuz özelliklerine sahip olmayan farklı "üçüncü bir yoldur (Karagülle, 1969: 40). Konuyu faizli sisteme alternatif olarak ileri sürdüğü ortaklık ekonomisi eserleri ile öne çıkan Prof. Dr. Arif Ersoy ise aynı zamanda doçentlik tezi olan İktisadi Müesseseleşme Tarihi İktisadi Kalkınmanın Tarihi Seyri isimli eserinde ortaklık ekonomisi üzerinde ayrıntılı olarak durur ve geline aşamada işçilik merhalesinden sonra ortaklık merhalesine geçileceğini, üretim tüketim dengesini sağlayacak müesseselerin ortaklık ekonomisine göre şekilleneceğini, buna göre mal arz ve talebi ile nakit arz ve talebinin karşılıklı olarak çıkarılacak senetler ile oluşacağını, mal ve hizmet piyasasında fiyatların serbest arz ve talebe göre gelişeceğini, devletin hiçbir şekilde bu piyasaya

müdahale etmeyeceğini, buna karşılık devletin tekelleşmeyi önleme işlevi olduğunu, ithalat ve ihracat dengesini sağlayacağını, emek piyasasında emek arz ve talebinin mukavelelerle serbestçe yapılmasına ortam hazırlayacağını, emek arzının işçinin serbest iradesiyle yapılabilmesi için asgari geçimine yetecek kadar gelirin devletin üstlenmesi gerektiğini, aç kalma korkusu içinde bulunan işçinin serbestçe pazarlık yeteneğinden söz edilemeyeceğini, makro planlar ile kredi mekanizmasıyla devletin istihdamı artırıcı önlemleri uygulayacağını, makroda planlama mikroda ise müteşebbislerin serbest kararlarına bırakılacağını, ortaklık merhalesinde üretim araçlarında özel mülkiyetin esas olacağını, mal üretiminin tamamen özel teşebbüse, buna karşılık alt yapı ile hizmetlerin ise alınan vergi paylarından dolayı kamuya ait olacağını öne sürer (Ersoy, 1986: s. 183-184). Konuyu tarihi perspektifini de Türkiye İktisat Tarihi isimli eseriyle ortaya koyan Prof. Dr. Ahmet Tabakoğlu ise İslam ekonomisinin Kur'an ve Hadislerde yer alan ilkelere dayandığını, bu ilkelerin zamanın değişmesiyle hükümlerin de değişeceği kural gereğince farklı biçimlerde uygulandığını, bu ekonomik sistemin belli bir bütünlüğe sahip olduğunu, İslam'ın diğer unsurlarıyla bir arada değerlendirilmesi gerektiğini yazdıktan sonra denge fikrini öne çıkararak söz konusu dengenin evren dengesi, insan dengesi ve toplum dengesine dayanması gerektiğini ortaya koyar. Bir taraftan insanın dengesinde yer alması gerekenleri belirledikten sonra toplumun dengesinin kurulmasına geçer. Bu kapsamda ilk kavram olarak adalet üzerinde durur kişi ile toplum arasındaki dengeye yer verir. Yazara göre İslam insanları doğuştan hür ve eşit kabul eder. İnsanı en yakınıyla olan ilişkisi olan ailesi, akrabaları ve komşularıyla ele alır. Özel mülkiyetin helal olmasını ve özel mülkiyeti tanımakla beraber toplumsal çıkarlarla çatışmamasını önemser, Ayrıca enerji kaynakları, madenler ve geniş tarımsal topraklar üzerinde kamu mülkiyetini öngörür. Devlet üretimle değil denetimle görevlidir. Prof. Tabakoğlu, İslam'ın emeği en yüce değer kabul ettiğini, emek ile sermayenin iş birliği şansını tanıdığını, emeğe verilen önemden dolayı emeksiz kazanç olan ribaya cephe aldığını, servet ve mülkiyetin yaygınlaştırılması ile adil gelir dağılımı ekonomi siyasetinin hedeflendiğini, bu hedefe doğru olmak üzere ilkin büyük mülkiyetlerin oluşma sürecini ortadan kaldırdığını, ayrıca bu sistemde sosyal sınıflaşmanın oluşmasına imkan verilmediğini, İslam'ın imtiyazlara karşı tutum takınmasına rağmen kabiliyet ve gelir farklılaşmasını tabii kabul ettiğini, bunu iş bölümü ve sosyal hareketliğinin ve sınamanın bir parçası olduğunu yazar. Zekâtı servet ve mülkiyetin yaygınlaşması aracı kabul eden Tabakoğlu, kısmen kişiler tarafından büyük ölçüde de bunun devlet

aracılığı ile bir asgari geçim çizgisinin (nisab) üstünde olanlardan altında olanlara transferi olarak yazar. İslam ekonomisinin kapitalizmin dayandığı kitlevi üretim olgusunu benimsemediğini, buna karşılık ihtiyaca göre üretim fikrini uyguladığını, küçük işletmeleri öne çıkardığını, ilke olarak toprağı işleyenin ona sahip olmasını, toprağın boş bırakılmaması gerektiğini, kişilere kullanım hakkı verilmesi, mülkiyetin ise kamuda olması gerektiğini ortaya koyar. Ayrıca İslam ekonomisinin istikrarlı ve reel para sistemini savunduğunu, bu noktada belirsizlik ve bilinmezliklerin giderilmesi gerektiği ilkesini dile getirir. Yazara göre bunun dışında da İslam ekonomisini farklılaştıran özellikler elbette vardır ve zamana göre bunlar da geliştirilmelidir (Tabakoğlu, 2009: s. 76-79).

Bütün bu tanımlar İslam Ekonomisinin ilkelerinin adaleti öne çıkararak gelir dağılımdaki paylaşımın denge esasına dayanan ortaklık ekonomisini düzenlediğini gösterir. Ekonomi üretim tüketim arasında dengeli bir şekilde doğru hedefe yönelmek ve doğru yolu bulmak anlamlarına gelir. İslam ekonomisi bir taraftan insan fitratına dayanırken diğer taraftan toplumsal dengeyi de ihmal etmez. İş birliğine dayalı ortaklık ekonomisine dayalı adil bir bölüşümü esas alır. Bu bölüşüm sağlanırken dengesizliğe götürecek unsurlar sistem içinde önlenir. İslam Ekonomisi vergide zekât sistemini esas aldığından dolaylı vergiler ile gelir vergilerini kabul etmez. Zengin ile fakir arasında zekât ile denge kurar (Hamidullah, 1963: 17; Zaim, 1992: 91). Karşılıklı kedileşme ile kredi kurumunun kamu tarafından düzenlenmesi demek olan karz-ı haseni kurumunu esas alır (Karagülle, 1993). Emek ile sermaye arasında sözleşmelere dayanır ve emeğin hakkı korunduğu gibi üretim faktörü olarak denge içinde kalması sağlanır ve emek daima ön planda tutulur. Esasen birikmiş emek demek olan sermaye ve/veya devlet tarafından sömürülmesi sistemlerine ortam sağlamaz. Diğer taraftan sermayenin de aktif olmasının önünü açar ve hem yatırıma hem de üretime dönüşmesine imkân sağlar; birtakım zümrelerin elinde birikmesi ortadan kalkar. Faizin haram edilişi ile parası olanın çalışmadan para kazanması engellenir ve kazanç emeğe dayalı hale getirilir. Duran nakitten zekât alınması ile de nakdin durağan hale gelmesini ortadan kaldırır, her zaman üretim öncelikli kabul edilir (Mannan, 2012). Nakdi faizle kazanç aracı olmaktan çıkarır, israfı haram kılar, denk bütçeler ile iç ve dış açıklara ortam hazırlamaz. Karşılıklık esasına dayandığında haksız kazançta neden olan enflasyona imkân vermez.

1.1.2. İslam Ekonomisinin Temel İlkeleri

1.1.2.1. Faizin Haram Kılınması (Riba):

İslam ekonomisinde, faiz (riba) kesin olarak haram kılınır. Faiz yerine kâr-zarar ortaklığı esasına dayanan paylaşım ekonomisi modelleri önerilir. Faizin haram kılınması her ne kadar dinen günah kabul edilse de ekonomik olarak bu haramlığın gerekçelendirilmesi hiçbir zaman göz ardı edilmez, edilemez. Bu konuda faiz tanımları bu gerçeği ortaya koyar. Örneğin bu tanımlar arasında, borcun zamanla artması, haksız kazanca neden olması, emek sarf edilmeden kazanılması, ekonomik kazançlarda risk faktörü her zaman olmakla beraber faizin riski kabul etmemesi, bu nedenden dolayı uzun dönemde sağlamış olduğu birikimler ile tekelleşmeleri beraberinde getirmesi üzerlerinde durulması gerekir (Ahmad, 1975: s. 35 vd.; Sayı, 1987: s. 28-34; Tabakoğlu, 2009: s. 78; Ersoy, 1995: 351).

1.1.2.2. Zekât ve Sadaka:

Gelir dağılımındaki adaletsizlikleri önlemek amacıyla zekât ve sadaka gibi sosyal yardımlaşma mekanizmaları önemli bir yere sahiptir. Sermayeden bir başka deyişle zenginlerden alınan zekâtın dağıtımında miskinler, fakirler ve borçlular yer alır. Esasen zekât İslam toplumlarında kamu hizmetlerine karşılık alınan bir vergiden ibarettir. Yüzde yirmileri ifade eden humus, yüzde onları ifade eden öşür ile yüzde iki buçukları (1/40) ifade zekât kavramı içinde yer alır ve kamunun payı olarak kabul edilir. Özellikle zekâtın yüzde olarak belirlenmesi ve aynı olarak tahsil edilmesi ve yapılan hizmetler ile görevler karşılığı alınması onun en önemli özelliklerindedir. Ancak İslamiyet'i sadece sosyolojik manada din ve inanç olarak kabul eden kesimler zekâtı vergiden ziyade bir hayır kurumu olarak kabul ederler. Bu yönü olsa da esasen İslam ekonomisini oluşturan temel bileşenlerden birisidir (Hamidullah, 1963: s.16-20; Zaim, 1992: s. 27-29).

1.1.2.3. Mülkiyet Hakkı:

İslam ekonomisi hukuk sistemi bakımından hakların kaynağını açıklarken doğal hukuk sistemini de içeren ilahi hukuk sistemine dayanır. Bu hukuk sisteminde ekonomik girdiler içinde yer alan emek ve sermaye arasında ortaklık sistemi öne çıkar. Bu da elde edilen ürünün sözleşmelere dayalı paylaşımı demektir ki esasen özel mülkiyete dayanır. Kamu ise bir taraftan hizmetleri yürütürken diğer taraftan diğer taraftan kamu görevlerini de zekât karşılığı yerine getirir (Zaim, 1992: 94). Bir diğer deyişle humus,

öşür, zekât adı verilen payları alır. Özellikle kamu mülkiyeti imar ve ihya edilmemiş toprak mülkiyeti yer altı kaynaklarını da kapsar (Tabakoğlu, 2009: 77). Bu şekliyle hem kamu hem de özel mülkiyet hakkını tanır da bu hakkın topluma zarar vermeyecek şekilde kullanılması şartını koşar.

1.1.2.4. Dayanışma Sistemi:

İnsanı diğer canlılardan ayıran bir diğer özellik iş birliği ve dayanışma sistemlerini kurabilmesidir. İslam toplumlarının ilk yıllarında âkile kurumunun ipka edilmesiyle bu sistem öne çıkarılmıştır. Bu konu aynı zamanda İslami sigorta kurumunu da ifade eder. Günümüz sigorta sistemlerinden farkı ise grup içi dayanışmayı esas alması, grup için taahhüt ve/veya kefalet sistemini kabul etmesi, olaydan sonra meydana gelen zararın zararı meydana getirenin dayanışması tarafından ödenmesi, zararın büyük olması halinde kapsamının genişletilmesi, konu alanları olarak ahlaki dayanışma, ilmi dayanışma, iktisadi dayanışma ve siyasi dayanışma olarak belirlenmesidir (Akdemir, 1988: 10 vd.).

1.1.2.5. Ticaret ve Etik:

İslam ekonomisi, her türlü alış ve satışlar ile ticaretin dürüstlük ve adalet ilkelerine uygun yapılmasını savunur. Alıcı ve satıcı arasında iradeyi fesada uğratan ve rızayı içermeyen hileli işlemleri akit olarak batıl kabul eder ve teminat altına almaz. Ayrıca bu konuda her kişinin teminatını sağlayan dayanışma (âkile) kurumu ortaya çıkan zararları tazmin eder.

1.1.2.6. Riziko Paylaşımı:

Toplumsal kurumlar arasında yer alan ekonomi insanı diğer canlılardan ayırır. Kriteri fayda ve zarardır. Ekonomik faaliyetler bu kriter ile ele alınır ve değerlendirilir. Bu kriter beraberinde riziko faktörünü getirir. Diğer ekonomik sistemler de bu kriterden ayrı düşünülemez. Ancak bu kriterin İslam ekonomi sistemindeki önemi riba/faizin haram kılınışından dolayıdır. Faizin tanımları arasında yer alan riske katılmayan kazanç konuyu daha da farklı kılar. O nedenle gerek İslam ekonomisi gerekse İslam finans sistemlerinde riziko paylaşımı önemli bir prensiptir. Esasen İslam ekonomisinde kârın helal kılınışının temelinde zarar ihtimalini de taşıyan ekonomik faaliyetlerdir. Bu bakımdan kâr-zarar ortaklığı esasına dayalı iş ve işlemler helal bir başka deyişle caiz kabul edilmiştir (Akdemir, 2018: 87).

İslam ekonomisi, sosyal adaleti sağlama, gelir dağılımını dengeleme ile iyileştirme ve ahlaki değerler çerçevesinde ekonomik faaliyetleri hedefler. Bu sistemde, ekonomik faaliyetler ile bir taraftan maddi kazançlar elde edilirken, diğer taraftan zekât ve benzeri kurumlar ile topluma ait hizmetler ile görevler de yerine getirilmiş ve ortak alan ve işler gerçekleşmiş olur.

Bir başka deyişle İslam ekonomisi bu yönleriyle hem kapitalizm hem de sosyalizm farklıdır ve bağımsızdır. İslam ekonomi sistemi farklılığını özellikle faizden dolayı gösterir. Bu sisteminin tarihte birçok uygulaması olmuştur. İslam karşıtı kapitalist yazarlar İslam ekonomisini liberalizme karşı komünizm benzeri görmek isterler. Buna karşılık yine bir İslam karşıtı sosyalist ve/veya komünist yazarlar ise tersini düşünürler ve ileri sürerler. İslam'ı kendi propagandaları için kullanmak isteyen söz konusu düşüncelerin yazarları İslam ekonomisi ile kendi ekonomik sistemleri arasındaki farkları yeterince ortaya koymazlar, koyamazlar, dini kalıplar içine sokarlar onun ekonomik yaklaşımını belirsiz bırakırlar. İslam'ın, ileri sürdüğü hemen her alanda olduğu gibi ekonomik perspektif açısı da benzer şekilde son derece özgün ve tutarlıdır. Bu konuda yazarlardan Sezai Karakoç'a göre birinci prensip, İslam ekonomik anlayışının özgünlüğünün kabul edilmesidir. İkinci prensip ise İslam'ın ekonomik cephesinin bir bütün olarak İslam'ın kendisinden ayrı ve İslam'ın diğer cephelerinden bağımsız olarak düşünülemezdir. İslam ekonomi anlayışı diğer toplumlarda görülen ekonomi perspektiflerinden bağımsız ve farklı olmasına rağmen, İslam'ın inanç ve ahlak gibi diğer alanlarından bağımsız düşünülemez (Karakoç, 1967:13). Bu yaklaşıma göre söz konusu İslam ekonomi sisteminin öncelikle onu bu özellikleriyle kabul eden bilim insanları tarafından ortaya konulabilir (Özket, 2020: 81 vd.).

1.1.3. Mülkiyet, Hak ve Sorumluluk

İnsan diğer canlılardan eşyaya isim verme yönüyle farklıdır. Ayrıca asimetric beyin yapısında hafıza bölümü ayrı ve önemli bir tutar. Duygu ve düşüncesi ile iradesi onun ferdi yönünü geliştirirken sosyal yönü onu toplu halde yaşama zorunda bırakır (Ersoy, 1995: 46). Üretimi kolektif olarak yapmasına rağmen bölüştükten sonra kendi payının sahibi olur. O yüzden topluluğa ait haklar ile ferde ait haklar oluşur. Bu sayede hak ve hukuk tanımı yapar ve hukuk düzeni oluşturur. Bir diğer ifade ile bu sayede mülk yoluyla ki mülk yönetme hakkı demektir, dünya üzerinde halife olarak kabul edilir. Onun mülkiyet hakkı ayrı bir önem taşır. İnsan dünyada büyük mal sahibi olabilir ama bunları gerek kamu gerekse özel olarak dengeli bir şekilde tasarruf etmelidir. Bu

açından bakıldığında mülk ve mülkiyet insanı Allah'a yaklaştıran bir araçtan ibarettir (Tabakoğlu, 2009: 77). Sahip olunan her mülkten hesap sorulacaktır bilinci ile hareket edilir. Bir taraftan artık emeği biriktirme özelliğine sahip insan aynı zamanda miras hakkını kabul eder (Öztürk, 2017: 149). Esasen miras hakkı da mülkiyet hakkının hem bir parçası hem de devamıdır. İnsan kazanırken ailesinin katkısı olmadan ne hayatta kalabilir ne de varlığını devam ettirebilir. Neslinin devamı da aynı zamanda onun canlı oluşunun bir gereğidir. Üretimde kendi payı kadar ailesinin ve neslinin hakkı vardır. Kişi kendisinden, ailesinden ve çevresinden sorumlu olduğu kadar toplumun da bir bileşeni olarak hareket eder. Devlet ise kamunun bir arada yönetilmesi için teşkilatlı olmaktan ibarettir. Bu sayede toplum ve ferdin görevleri/ödevleri belirlenmiş olur. Amaç ise barış içinde yaşamı gerçekleştirmektir. Toplumun hem sağlıklı hem de uzun ömürlü olması için onu birtakım tehlike ve tehditlerden bir baka deyişle haksızlıklardan ve haksız kazançlardan korumak ve adaleti sağlamak gerekir. Bu tehditlerin başında emeksiz haksız kazanç olarak sayılan ve kabul edilen faiz/ribadır (Akdemir, 2018: 88). O nedenle İslam'da faiz haram kabul edilir. Yine iktisadi girdiler arasında yer alan sermayenin ekonomi içinde etkin bir şekilde yer alması önem taşırken sermaye vergisi uygulaması ile etkin kullanılması sağlanır. Ekonomide sermayenin en etkin şekilde üretimde yer alması ve ekonomik hayat içine dönmesi sistemi kabul edilir. Yine toplum sağlığı için en önemli faaliyet müşterek/ortak hizmet ve görevlerin görülmesi için bütçe oluşturulmasıdır. Vergiler bu maksatla alınır. Ortak görev ve hizmetleri yapılmadığı yerlerde ekonomik faaliyetlerden söz açılmaz. O nedenle vergilerin toplanması kadar onun dengeli bir şekilde dengeli bir şekilde dağıtılması da önemlidir. O nedenle İslam hukukunda zekât farz ibadetler arasında yer alır. Gelir dağılımındaki dengesizlikler dengeye getirilmeye çalışılır. Faizin haram oluşunun yanında verginin zekât olarak alınması İslam ekonomisini kapitalizm ve sosyalizmden ayırır. Kapitalizmde hem kâr/ticaret hem de faiz serbesttir. Sosyalizmde ise her ikisi de yasaktır. İslam'da ise ticaret/kâr/piyasa helal kabul edildiği halde, faiz haram sayılmıştır. İslam iktisadı hem kapitalizmle hem de sosyalizm ile bu temel ayırımdan ötürü bir kabul edilemez. Ayrıca her iki görüş açısından ahlak ve maneviyat ekonomik düzenin bileşenleri arasında kabul edilmez.

1.1.4. Tarihte İslam Ekonomisinin Uygulama Örnekleri

İslam ekonomisinin ilk örnekleri ilk insan topluluklarına kadar gider. Ancak son verilen örnek Muhammed peygamber dönemi ve sonrası İslam uygarlığı aşaması

olarak kabul edilebilir. Medine site devletinin önemi o dönemde kabile yaşamından devlet dönemine geçilmesi olarak öne çıkar. Kabileler arası kan davaları sona ermiş, kısas ilkesi ile cezaların ve suçların şahsiliği ilkesi kabul edilmiş, her kabile iç işlerinde serbest bırakılmış, hakem başkan sistemi kabul edilmiş, dışa karşı savaşlar ile Medine savunması arasında ayırım net hale getirilmiş, ihtilafların giderilmesinde tahkim sistemi kabul edilmiş ve Medine Sözleşmesi ile farklılıkların bir arada yaşadığı bir yönetim modeline geçilmiştir. Bütün bu gelişmeler ve uygulamalar ile Medine'de adil bir düzen kurulduğu gibi ekonomik alanda da ayakta kalma sağlandığı gibi yeni gelişmeler de meydana gelmiştir. Söz konusu bu olağanüstü durum döneminin şartlarında güzel bir örnek teşkil etmiştir. Bir taraftan ekonomi zekât ile güç kazanırken diğer taraftan bunların dışında savaşlar ile büyük gelirler elde edilmiştir. Bu tür aslında savunma maksatlı olarak başlayan savaşlar ekonominin güç kazanmasını sağlamıştır. Ayrıca Osmanlılardaki tımar sistemi de farklı bir örnek oluşturmuştur. Bir taraftan orduyu oluşturan askerlerin geçimleri sağlanırken diğer taraftan halkın ihtiyaçları da karşılanmıştır (Karakoç, 1967:11).

Çalışmamızın temelini teşkil eden Refah Partisi Adil Düzen Parti Programı İslam birliğini ve Müslüman ülkelerin ekonomik ve siyasi iş birliğini savunuyordu. Prof. Erbakan, Bu bağlamda, emperyalizm ve Siyonizm'in baskı ve sömürsünden kurtulmak için özellikle İslam ülkelerinin birlikte hareket etmesi gerektiğini sürekli öne çıkarmaya çalışmıştır. Prof. Erbakan'ın söz konusu bakış açısının temel unsurlarından biri, İslam devletleri arasında ekonomik, sosyal ve kültürel münasebetlerin geliştirilmesine özel ve ayrı bir önem vermesidir. Bu doğrultuda, İslam ülkeleri arasında ekonomik iş birliğini teşvik eden D-8 gibi girişimlere öncülük etmiş ve bu gibi projelerle Müslüman ülkeler arasında daha güçlü bir birlik oluşturmayı hedeflemiştir. Prof. Erbakan'ın İslamcı bakışı, sadece ekonomik ve siyasi alanlarla sınırlı kalmayıp aynı zamanda kültürel iş birliğini de kapsamıştır. İslam ülkeleri arasında kültürel iş birliğini teşvik eden projelerle, İslam dünyasının birliğini ve dayanışmasını güçlendirmeyi amaçlamıştır. Bu bakış açısı, modern Türkiye siyasetinde önemli bir yer tuttuğu gibi Millî Görüş hareketi ile adil düzen parti programının temelini oluşturmuştur.

1.2. Adil Düzen Kavramının Mahiyeti

Tarafımızdan yapılan araştırma ve incelemelerde öncelikle Adil Düzen ne olduğu ve neyi amaçladığı sorularına cevaplar aranmış ve önerilenler ortaya konulmuştur. Ayrıca

bu konuda teorik çalışma yapanlar ile geliştirilen modeli uygulayanların elde ettikleri sonuçlar tespit edilmeye çalışılmış, bütün bu çalışmalar son bölümde SWOT analizi ile elde edilmiş olan neticeler değerlendirilmiştir.

- Bu kısımda Prof. Dr. Necmettin Erbakan tarafından dönemin Refah Partisi'nde parti programı olarak kabul edilen, sadece Türkiye için değil aynı zamanda tüm dünyaya kurtuluş reçetesi olarak sunulan Adil Düzen'in esasları ve bileşenleri ele alınmıştır.
- Adil Düzen Çalışanları: Prof. Dr. Necmettin Erbakan, Elek. Yük. Müh. Süleyman Karagülle, Prof. Dr. Arif Ersoy, Reşat Erol, Doç. Dr. Süleyman Akdemir, Prof. Dr. Hira Karagülle, Uzm. Dr. Mehmet Lütfi Hocaoglu, Ecz. Tayibet Erzen, Prof. Dr. Remzi Fındıklı, Doç. Dr. Ali Sayı, Dr. Hilmi Altın, Kazım Erten, Dr. Hasan Özket, Yük. Müh. Hüseyin Kayahan, Harun Özdemir, Veysel İpekçi, Zafer Arslan, Osman Aydın, Prof. Dr. Ali Erişen, Prof. Dr. Mehmet Sayım Tekelioğlu, Prof. Dr. Sabri Tekir, Prof. Dr. Osman Eskicioğlu, Ali Güneri, Dr. Nebahat Kuru, Yük. Mim. Sebahat Güner ve diğerleri olarak verilebilir.
- 1984 yılında başlayan çalışmaların ön hazırlıkları Akevler Kooperatifi'nde yürütülmüş, sunumlar ve karşılıklı müzakereler Prof. Erbakan'ın başkanlığında yazın Altınoluk'ta, kışın Balgat'ta sürdürülmüştür.
- Ekmekteki faiz ve vergi çalışması yapılmış, bu çalışma siyasi olarak parti programına eklenmiş, seçim dönemlerinin en etkili seçim propagandası haline gelmiştir.
- Çalışmalara partinin merkez karar organlarında da bulunan Ali Güneri, Fehim Adak, Oğuzhan Asiltürk, Muhittin Yıldırım, Beşir Hamitoğulları, Şevket Kazan gibi Ankara'dan da katılımlar olmuştur.
- Almanya başta olmak üzere çok sayıda Avrupa, Afrika, Asya ülkelerinde seminerler ve konferanslar düzenlenmiş, yabancı ilim insanları davet edilmiştir. O dönemde henüz hayatta olan Sovyetler Birliği kapsamında, Sovyetler Birliği Ankara Büyük Elçiliği'nde 5 adet toplantı düzenlenmiş, sunumlar yapılmıştır.
- Adil Düzen isim takımı üzerinde de kısaca durmak gerekirse bu sözcük adeta sihirli değnek kabul edilmiştir. Halkın katılımını artırmıştır. "ADL-ADİL-ADALET" kelimesinin anlamı sadece yargı ile sınırlı tutulamamış, devlet yönetiminin bütününe kapsar şekilde mana kazanmıştır. Barış ve güveni esas alarak kümelerden oluşan sistem ancak adalet ile kalıcı olur ve sürdürülebilir hale gelir kabul edilmiştir.

Adalet ile yakın mana taşıyan kelimeler mukayese edilmiş, özellikle hak ve kıst (kıstas) ile ilişkine işaret edilerek asıl olan denge kurmak olduğu görülmüştür. Bir başka deyişle kıst/kıstas kelimesi ölçütlerle ve kurullarla hareket etmeyi ifade ederken hak, gerçek ve geçerli olmayı adil/adalet ise dengeli davranma, denge kurma anlamını taşır. Demek ki Adil Düzen barış ve güveni esas alan düzenin her bakımdan dengeli bir şekilde oluşmasını ifade eder ki bu da ancak adalet ile ortaya konulabilir.

1.3. Adil Düzenin ve Prof. Erbakan

1.3.1. Prof. Erbakan'ın Hayatı ve Akademik Arka Planı

Prof. Erbakan; 29 Ekim 1926'da Sinop'ta doğar. 1943 yılında İstanbul Erkek Lisesi'nden mezun olur ve İstanbul Teknik Üniversitesine girer. İTÜ'den mezun olduktan sonra aynı üniversitede öğretmen olarak çalışmaya başlar. Erbakan, başarıları nedeniyle 1951 yılında İTÜ tarafından Aachen Teknik Üniversitesi'nde araştırmalar yapmak, bilgi ve becerilerini geliştirmek üzere Almanya'ya gönderilir. Aachen Teknoloji Üniversitesi'nde biri doktora tezi olmak üzere üç tez tamamlar. Alman üniversitelerinden kendisine "Doktor" unvanı verilir. Prof. Erbakan 1953 yılında İstanbul'a dönerek İTÜ Makine Bölümüne doçent unvanını kazanır.

Millî ağır sanayi fikri MGH'nin en önemli hedeflerinden biri haline gelir. 1956 yılında Türkiye'nin ilk yerli motorunu üreten Gümüş Motor A.Ş.'yi kurup faaliyete geçirir. Gümüş Motor Fabrikası'nın temeli 1956 yılında atılmış olmasına rağmen, bazı sorunlar nedeniyle seri üretime ancak 1960 yılında geçebilir. Gümüş Motor deneyi MGH açısından oldukça önemli bir girişim olarak değerlendirilir. Bu girişimin birçok sonucu olur. Çeşitli toplum gruplarını bir araya getiren ve destekleyen bu girişim, ülkenin birlikte yeni bir şeyler yapma yeteneğini geliştirir. Gümüş Motor'un birlik ruhu, MGH'nin sonraki dönemdeki siyasi ve ekonomik faaliyetlerinde de kendini gösterir. Bu girişim, Türkiye'de faizsiz bir yaklaşımın mümkün olduğuna dair inancı da güçlendirir. Faizsiz ortaklıklar yoluyla kayıtlı sermaye ile kurulan Gümüş Motor Şirketi'nin yönetimi, 1958 yılında kâr paylaşımı ilkesini benimser. Zamanla bu yaklaşım tarzı geliştirilir. Erbakan'ın 54. hükümet dönemindeki ekonomik adımlarından biri olan havuz modeli, Gümüş Motor'daki bu sisteme dayanır. Ayrıca ilk yerli motorun piyasaya sürülmesi, ilk yerli otomobilin yaratılabileceğine dair güveni güçlendirir. Gümüş Motor aynı zamanda Erbakan'ın sonraki geliştirme

aşamalarının da ilk prototipidir. Erbakan'ın 1960'lı yıllarda Gümüş Motor'da yaşadığı deneyim, onun siyasi kariyerinin başlangıcı sayılır. Türkiye'nin ilk motor fabrikasının sıkıntılarını bizzat yaşayan Prof. Erbakan, bu süreçte yer alır; Faiz, ithalatçı kota, vergi ve kredi politikaları olmadan iş yapmanın zorluğu, kredi dağılımındaki adaletsizlik vb. onu özellikle siyaset olmak üzere birçok konuda söz sahibi olabileceği bir alana taşır. Bu nedenle Gümüş Motor, Erbakan'ın siyasete attığı ilk adımdı. İTÜ'den izinli olarak ayrılıp Gümüş Motor Genel Müdürlüğü'ne katılan Erbakan, 1963 yılında görevine geri döner. Üniversitede edindiği bilgileri pratiğe dökerek ülke kalkınmasına katkıda bulunmak isteyen Gümüş Motor'da edindiği deneyim, Türkiye'de işlerin nasıl yürüdüğüne dair bilgi ve deneyimini artırır. Erbakan, 1959 yılında Gümüş Motor'un kuruluşu sırasında İstanbul Sanayi Odası Makine ve Teçhizat İmalatçıları Mesleki Sanayi Komitesi'ne katılır ve kısa süre sonra bu komitenin başkanı olur. 1965 yılında profesörlük unvanını alan Erbakan, 1966 yılında Ticaret Odaları Birliği Sanayi Dairesi Başkanı olur. Bu daire, Gümüş Motor'un faaliyetlerine ciddi zararlar veren ithalat kotalarını düzenleme yetkisi olan yerdir. Ancak Odalar Birliği Genel Sekreterliğinin, Sanayi Bakanlığının aldığı kararları kendi takdiriyle bozabileceğini görerek Genel Sekreter olmaya karar verir. Prof. Erbakan bu hedefine 1967 Mayıs'ında ulaşır. Prof. Erbakan, Mayıs 1968'de Ticaret Odaları Birliği Yönetim Kurulu üyesi olur. Daha sonra 25 Mayıs 1969'da yapılan seçimlerde %75 oy alarak TOBB Başkanlığı'na seçilir. Ancak dönemin Başbakanı Süleyman Demirel buna engel olur. 8 Ağustos 1969'da TOBB'daki görevinden polis tarafından uzaklaştırılır. Ülkenin kalkınmasında sanayileşme konusuna gereken önem verilmediği için Erbakan'ın önünde tek bir seçenek kalır ve bu engelin siyasi yollarla ortadan kaldırılması anlamına gelir. Ülkenin kalkınmasını ciddi biçimde engelleyen sorunların çözümünün siyasi yollarla mümkün olduğu anlaşılır.

Prof. Erbakan'ın siyasi hayatı, 1969 seçimlerinde Konya'dan bağımsız milletvekili olarak başlar; Milli Nizam Partisi (1970-1971), Milli Selamet Partisi (1972-1981), Refah Partisi (1983-1998), Fazilet Partisi (1997-2001) ve son olarak Saadet Partisi (2001) dönemleriyle devam eder). Bu siyasi yaşamında koalisyonlarda yer alır ve değişik zamanlarda Başbakan Yardımcısı olarak görev yapar. 1996-1997 yılları arasında 11 ay Başbakanlık olarak 54'üncü hükümeti kurar. Daha sonra 28 Şubat 1997 post modern darbe sürecine uğrar. Daha sonra Türkiye'nin birinci olmasına rağmen Anayasa Mahkemesi tarafından parti kapatılır ve Prof. Erbakan'a siyasi yasaklar gelir.

Yine de Parti kurma sevdasından vazgeçmez. Fazilet Partisi ve Saadet Partisi Yasakları bittikten sonra tekrar parti başkanı olsa da hakkında açılan birtakım davalar ile tekrar siyasi yasaklı hale gelir. 27 Şubat 2011’de vefat eder.

1.3.1.1. Prof. Erbakan ve Millî Görüş Hareketi (MGH)

Millî Görüş Hareketi (MGH): "Millî Görüş" kavramı, Türkiye’de 1960’larda ortaya çıkar ve Prof. Erbakan önderliğinde şekillenmiş olan bir siyasi ve toplumsal düşünceyi ifade eder. Bu kavram, Türk toplumu içinde yasal mevzuat içinde siyasi yapılanmayı ifade ettiği kadar aynı zamanda İslam’ı esas almaya dayalı bir ahlaki ve sosyal düzenin inşasını ve Türkiye’nin kendi kültürel değerlerine dayanan bir toplumsal yapı oluşturmasını amaçlar.

Millî Görüş’ün temel unsurları şunlardır:

- Milli Kimlik ve Bağımsızlık: Millî Görüş, Türkiye’nin bağımsızlığını koruması gerektiğine inanır ve Batı’dan gelen siyasi, ekonomik ve kültürel etkileri sınırlandırmayı savunur. Bu düşünce, Türkiye’nin kendi kimliğiyle, kendi değerleriyle olduğu kadar aynı zamanda İslami kökleriyle kalkınması gerektiği fikrine dayanır.
- Adalet ve Refah: Hareket, adaletin ve refahın sağlanmasının İslami bir toplum düzeniyle mümkün olabileceğini savunur. Sosyal adaletin sağlanması, yoksullukla mücadele, ahlaki değerlerin korunması gibi hedefler Millî Görüş’ün temel prensiplerindedir.
- Ekonomik Model: Millî Görüş, faizsiz bir ekonomik düzeni savunur ve bu yolla kapitalizmin getirdiği gelir adaletsizliklerini önlemeyi amaçlar. “Adil Ekonomik Düzen” adını verdikleri bu modelde, milli kaynakların kullanımı ve kalkınmanın öncelenmesi önemlidir.
- İslam Birliği ve Dayanışması: Millî Görüş, İslam dünyasının birleşmesi gerektiğine inanır ve Müslüman ülkelerin Batı karşısında daha güçlü bir duruş sergilemesi gerektiğini savunur. Bu fikir, İslam coğrafyasında barış ve dayanışmanın artırılması gerektiğini vurgular.

Bu kavram, özellikle 1970’li yıllarda Türk siyasal sahnesinde büyük etki yaratır ve MGH’nin çeşitli siyasal partiler ve örgütler arasında geniş bir etki alanı kurmasına imkân tanır. Millî Görüş Hareketi, Türkiye’nin ve Müslümanların, kültür ve değerlerini koruyarak bağımsız bir medeniyet inşa etmeleri gerektiğine inanır.

MGH'nın bazı temel konulardaki anlayışları.

Millî Görüş Hareketi (MGH), Türkiye ve İslam dünyasının sosyal, ekonomik, ahlaki ve siyasi alanlarda yeniden yapılandırılmasını savunan bir harekettir. Hareket, Prof. Erbakan liderliğinde şekillenmiş olup, İslami değerleri modern dünyaya entegre ederek toplumsal sorunlara çözüm bulmayı amaçlar.

İşte MGH'nin bazı temel konulardaki öne çıkan anlayışları:

➤ Din ve Toplum

Millî Görüş'e göre, toplum düzeninin sağlanabilmesi için ahlaki ve manevi değerlere dayalı bir yapının kurulması gerekir. Bu değerler İslam'dan alınmalı ve toplum yaşamında aktif bir rol oynamalıdır.

Din, MGH açısından sadece bireysel değil, toplumsal bir değer ve kurum olarak ele alınır. Toplumun huzur ve adalet içinde yaşayabilmesi için dinin toplum içindeki yerinin doğru ve yerinde olması gerektiği savunulur.

➤ Ekonomik Model: Adil Ekonomik Düzen

MGH, mevcut kapitalist sistemin neden olduğu ekonomik eşitsizliklere ve sömürüye karşı çıkar. Bu nedenle faizsiz bir ekonomi programını parti olarak öngörür.

"Adil Ekonomik Düzen" adı verilen bu parti programı, gelir adaletini sağlamak, milli kaynakları geliştirmek ve yabancı ekonomik bağımlılıktan kurtulmak amacıyla tasarlanmıştır. Bu manada kooperatifçilik, bir taraftan halkın organize olması bakımından önem taşıdığı gibi diğer taraftan milli üretim ve yerli sanayinin desteklenmesi MGH'nin ekonomik anlayışında önemli bir yere sahip kabul edilir.

➤ Milli ve Manevi Kimlik

Millî Görüş, Batı kültürünün etkilerinin azaltılmasını, Türkiye'nin kendi kültürüne, kendi tarihi ile dinine dayalı bir kimlik içinde olunmasını ve geliştirilmesini savunur. Bu yüzden parti programlarında milli kimlik, bağımsızlık ve manevi değerlere sıkı sıkıya bağlılık öne çıkar. Eğitimden aile yapısına kadar birçok alanda, milli ve manevi değerlere uygun bir yapı kurulması gerektiğine inanılır.

➤ Sosyal Adalet ve Ahlak

Sosyal adalet ve ahlak Millî Görüş'ün temel ilkelerindedir. Toplumsal refahın sağlanması, ahlaki yozlaşmanın önlenmesi ve yoksullukla mücadele edilmesi hareketin ana hedeflerinden biridir.

Zekât, yardımlaşma ve sosyal dayanışma gibi İslami değerlerin aktif olarak toplumda uygulanması gerektiği savunulur.

➤ Eğitim

MGH, eğitimin hem milli hem de manevi değerlere uygun bir şekilde düzenlenmesi gerektiğini öngörür. Eğitim sistemi, çağın gereklerini taşıdığı kadar aynı zamanda manevi kalkınma şeklinde ifade edilen İslam ahlakını ve değerlerini toplumda süreklilik kazandıracak şekilde yapılandırmayı gerektirir.

Gücü esas alan güçlüyü daha güçlü kılmayı gaye edinen Batı medeniyeti merkezli bir eğitim yerine, hakkı esas alan ve haklıyı güçlü kılan medeniyetlere dayanan milli bilinci hukukun üstünlüğü ile güçlendiren bir eğitim anlayışını benimsenir.

➤ Dış Politika: İslam Ülkeleri Birliği ve Bağımsızlık

Millî Görüş, Türkiye'nin Batı'ya bağımlı dış politikasını eleştirir ve İslam ülkeleriyle dayanışma ve iş birliğini ön planda tutar. Hareket, İslam ülkelerinin bir araya gelerek ortak ekonomik ve siyasi projeler geliştirmesi gerektiğini savunur.

"D-8" (Gelişen Sekiz Ülke) gibi uluslararası iş birliği projeleri, bu anlayışın bir ürünüdür. Millî Görüş, İslam ülkelerinin bağımsız ve güçlü bir blok oluşturmasını gerektiğini kabul eder.

➤ Adalet Anlayışı

Adalet, MGH'nin en önemli değerlerinden biridir. Toplumdaki tüm bireylerin eşit haklara sahip olması ve adil bir düzenin sağlanması gerektiğini savunur. Bu nedenle, hukukun tabii hukuku esas alan ve hakkı üstün tutup haklıyı güçlü kılan İslami değerlere dayanarak yeniden yapılandırılması gerektiğini savunur ve toplumda adaletin tesis edilmesini temel bir amaç olarak görür.

Millî Görüş Hareketi, İslam'ın ahlaki ve sosyal değerlerini temel alarak bağımsız, adil ve refah içinde bir Türkiye ve İslam dünyası inşa etmeyi hedefler. Bu anlayış çerçevesinde, MGH hem Türkiye'de hem de uluslararası platformda güçlü bir bağımsızlık, manevi değerlerin korunması ve dayanışma mesajı verir.

"Millî Görüş," Prof. Erbakan tarafından geliştirilen, Türkiye'de hakkı esas alan ve haklıyı güçlü kılan, bu yönüyle de İslam'ı temel alan bir siyasi ve toplumsal hareketin adıdır. Bu kavram, "milli" yani yerli ve milli değerlere bağlı olmayı, İslam ahlakını ve kültürünü merkeze alarak toplumsal yapıyı yeniden düzenlemeyi savunur. Millî Görüş hareketinin amacı, Batı medeniyetinin gücü esas alan ve güçlüyü haklı kabul eden anlayışı yerine hakkı esas alan ve haklıyı üstün kılan İslam ahlakına dayalı bir toplum ve devlet düzeni kurmak ve Türkiye'nin Batı kültüründen bağımsız, kendi değerlerine sahip bir ülke olarak kalkınmasını sağlamaktır.

Prof. Erbakan'ın geliştirdiği bu ideoloji, "maneviyatçı kalkınma" olarak da anılır ve toplumun sosyal, ekonomik ve siyasi alanlarda İslami değerlere göre şekillenmesini savunur. "Maneviyatçı kalkınma ideolojisi," Prof. Erbakan'ın Millî Görüş hareketi çerçevesinde geliştirdiği, kalkınmanın yalnızca ekonomik büyüme ile sınırlı olmadığını, manevi ve ahlaki değerlerin toplumun ilerlemesi için önemli olduğunu vurgulayan bir yaklaşımdır. Bu ideolojiye göre bireylerin ve toplumun refahını artırmak için maddi kalkınma kadar manevi gelişim de gereklidir. Ekonomik alanda "adil ekonomik düzen programı" ile kapitalizm ve sosyalizme alternatif olarak adil paylaşım öngörülür. Bu yaklaşımda ekonomik kalkınma, manevi kalkınma değerleriyle ortaklık ekonomisine göre adaletli bir şekilde bölüşülür ve sadece zenginleşme değil, toplumsal refah ve ahlaki değerlerin korunması sağlanır. Maneviyatçı kalkınma, toplumun sosyal yapısının güçlendirilmesini, bireylerin ahlaki değerlerle donatılmasını ve "adil düzen" olarak bilinen ekonomik modeli savunur. "Adil düzen" ise, kapitalizm ve sosyalizm gibi sistemlerin eksikliklerine bir alternatif olarak ortaya konulur; faizin olmadığı, üretime ve paylaşmaya dayalı, dayanışmacı bir ekonomik programdır.

Önerilen bu parti programında, kalkınma ve refah toplumun manevi sağlığı ve kültürel değerlerle uyumlu olarak sağlanmaya çalışılır. Millî Görüş, 1960'ların sonlarında ortaya çıkar ve değişik zamanlardaki kapanmalara rağmen yeni adlar alan çeşitli partiler aracılığıyla Türk siyasetinde etkili olur.

Prof. Erbakan'a göre Millî Görüş Düşüncesi, vatan ve milletin bölünmez bütünlüğü ve ülkenin bütün vatandaşlarının kardeş olarak tanınmasıdır. Onun yöntemi vatandaşı kınamak değil, ikna etmek ve inandırmaktır. Farklılıklar aslında zenginliktir. Millî Görüş'e göre elbette aynı milletin temsilcileri arasında da görüş ve kanaat ayrılıkları olabilir. Bunu kabul etmek gerekir. Bu durum kesinlikle ayrılığa, ayrımcılığa yol

açmaz, açamaz. Erbakan'ın bu kapsayıcı üslubunun etkisiyle oy oranları her zaman yükselir. Bu tür düşünceler toplumun diğer kesimlerinin yanı sıra farklı dini cemaatlerin de desteğini almanın zeminini oluşturur.

1.3.2. Adil Düzen Yaklaşımı

Her ne kadar Adil Düzen “ahlaki”, “ilmi”, “ekonomik ve “idari/siyasi” kurumlardan oluşursa da günümüzde en öncelikli çözülmesi gereken ekonomik sorunlar olduğundan Prof. Erbakan kurumlara ekonomi ile başlar. Adil ekonomik düzen ile bir taraftan İslam ekonomisi anlaşılırken diğer taraftan olması gerek ekonomik kurum ve kuruluşlar kastedilir. Faiz dinen haram ve dinen günah olması, onun ekonomide yine ekonomik kriterler ile değerlendirilmesi gerçeğini ortadan kaldırmaz. Nitekim faizin toplum içinde gelir dağılımını bozduğu, emek aleyhine sermaye lehine dengeyi bozduğu, emeksiz kazanç suretiyle haksızlıklara neden olduğu, aynı zamanda zamanla arttığı hele bileşik faizde bu artışın sömürüye dönüştüğü olumlu/olumsuz etkilere göre değerlendirilmesi gerekir. İslam ekonomisine bu şekilde yaklaşmak gerekir.

İslam ekonomisi usul ilimleri çerçevesinde Kitap, Sünnet, İcma ve Kıyas adı verilen dört delile dayanır. Ancak bu delillere dayanması, onun ekonomik kural ve kanunları ihlal edeceği veya aksi yönde hareket edeceği anlamına gelmez. Ekonomik yapı, araç ve teorilerin hızla değiştiği bu çağda, ortaya çıkan sorunların hukuki yöntemlerle çözülmesine ihtiyaç duyulur.

Prof. Erbakan, adil ekonomik düzen düşüncesi ile makroekonomik konular olan para sistemi, faiz, vergi vb. konuları ele alır. Diğer taraftan İslam ekonomisinin temelini oluşturan usul ve esaslara sahip olması genel ekonominin dışında olduğu anlamına gelmez. Bu parti programı ile bu yönüyle gerek deliller gerekse mevcut şartlar bakımından her türlü tartışmaya açık kabul edilir. Adil ekonomik düzen, faiz konusunda bir taraftan genel ekonomi ilke ve kurallarına uyarken diğer taraftan İslami kurallara sıkı sıkıya bağlı kalır. Faizin haram oluşunu göz ardı etmeksizin, onun nasıl bir kazanç aracı olduğunu ortaya koyar ve haksız bir kazanç olmasının yanında sermaye birikimi yoluyla ekonomide tekel yaratarak ekonomik düzeni ihlal ettiğini ileri sürer ve savunur.

Vergi ile zekâtı karşılaştıran Adil Ekonomik Düzen, vergileri görev ve hizmet karşılığında bir araç olarak görür. Devlet gelirlerini bu tutarla sınırlandırır ve denk bütçe ilkesini benimser. Bu sistemde haksızlık olduğu için bedava para basılamaz.

Böylece ekonomideki toparlanma süreci her döngüde devam etse de enflasyon olmaz. Prof. Erbakan'ın başbakanlığındaki 54. Refah Hükümeti döneminde ülkede durgunluğun tam tersi bir şekilde ekonominin canlanması yaşanır. Böylece adil ekonomik düzenin, günümüz sorunlarına çözüm olabileceği pratikte kısmen de olsa kanıtlanır. Bu bağlamda, modern çağın gereklerini de dikkate alan, çağdaş araçlarla yeni bir ekonomik sistemin hayata geçirilmesi istenir.

Prof. Erbakan'ın temel ilkeleri, modern İslam ekonomisinin temellerini içerdiğine inanılan, dört argümanla tanımlanan adil bir ekonomik düzen düşüncesidir. Dolayısıyla adil ekonomik düzeni İslam ekonomisi arayışları içinde kabul etmek yanlış olmaz. Tam tersine İslam ekonomisini aramaya yönelik bir parti programı olduğu rahatlıkla söylenebilir.

1.3.3. Peygamberler Tarihinde Adil Düzen Anlayışı

Prof. Erbakan'ın “Adil Düzen” modelinin ilham kaynağı olarak peygamberler tarihini ve onların toplum düzenini örnek aldığı söylenebilir. Prof. Erbakan, tarihteki peygamberlerin getirdiği adalet, ahlak ve toplumsal barış ilkelerinin modern dünyada yeniden tesis edilmesi gerektiğine inanır. Bu inanç doğrultusunda, Adil Düzeni, peygamberlerin toplumları için öngördüğü hak, hukuk, ahlak ve sosyal adalet prensiplerine dayandırarak oluşturma gayretine girişir.

Peygamberler Tarihinin Adil Düzen'e İlham Veren Temel İlkeleri

Hukukun Hakka Dayanması ve Haklının Güçlü Kılınması: Peygamberler, özellikle toplumdaki zayıfların ve ezilenlerin haklarını savunurlar. Peygamberler tarihi onların zulme, adaletsizliğe ve haksızlığa karşı durmak mücadelesi üzerine kuruludur. Örneğin Musa Peygamberin firavuna karşı mücadelesi ile Muhammed Peygamberin Mekke'deki eşitsiz düzene karşı çıkışı, bu anlamda önemli örnekler teşkil eder. Prof. Erbakan, Adil Düzen Parti Programında peygamberlerin adalet ve eşitlik mücadelesini referans olarak toplumsal adaletin sağlanmasını ön plana çıkarır.

Hak ve Kuvvet (Batıl) Merkezli Medeniyetlerin Seyri ele alınmadan günümüzü, gelinen noktayı ve geleceği anlaşılabilir. Prof. Erbakan ile Yük. Müh. Karagülle'ye göre İnsanlık Tarihi Boyunca medeniyetlerin seyri göz önüne alındığında tarihi bir dönüm noktasında bulunduğu görülür. Şöyle ki,

İnsanlık tarihinde hukukun hakka dayandığı doğru hak anlayışının egemen olduğu dönemlerde insanlar huzur ve güven içinde yaşamışlar, buna karşılık hukukun kuvvete

dayandığı ve güçlünün egemen olduğu dönemlerde huzur ve güvenin yerini korku ve zulümler almıştır. Birinci gruba “hukukun hakka dayandığı haklının güçlü olduğu dönemler” denilirken diğerine “hukukun güce dayandığı ve güçlünün haklı olduğu dönemler” adı verilir.

İnsan devlet merhalesine geçmeden önce göçer kabileler halinde yaşamışlardır. Kabilelerin reisler kaideler ile değil şahıs olarak idare etmişlerdir. M.Ö. 3000 yıllarında Nuh Peygamber Mezopotamya’da yerleşik medeniyete geçişe öncülük etmiştir. 1000 yıl süren Mezopotamya Medeniyeti kurulmuştur. Bu medeniyet 500 sene sonra Eski Mısır’da kuvvet medeniyetine dönüşmüştür. M.Ö. önce 2000’li İbrahim Peygamber gelmiş ve yeni medeniyete ortam hazırlamıştır. 500 sene sonra ikinci Eski Mısır medeniyetine dönüşmüştür. Sonra Musa Peygamber gelmiş, M.Ö. 1000’li yıllarda Süleyman ve Davut peygamberler tarafından İbrani medeniyeti hak medeniyeti olarak kurulmuştur. 500 sene geçtikten sonra bu medeniyet kuvvete dönüşmüştür ve Eski Yunan medeniyeti adını almıştır. Milat ile Hıristiyanlık gelmişse de o da Roma/Bizans adını alarak kuvvet medeniyeti olarak tarih sahnesinde yer almıştır. 600 sen sonra Muhammed Peygamber gelmiş, Kur’an nazil olmuş ve İslam Medeniyeti olarak adlandırılan birinci Kur’an medeniyeti kurulmuştur. Şimdi artık günümüzde Adil Düzen medeniyeti kurulacaktır. Medeniyetler Allah’ın nasıl doğada gece ile gündüz varsa aynen onun gibi dönemleridir. Birbirlerini izlerler. Aşağıdaki tabloda bu dönemler verilmektedir.

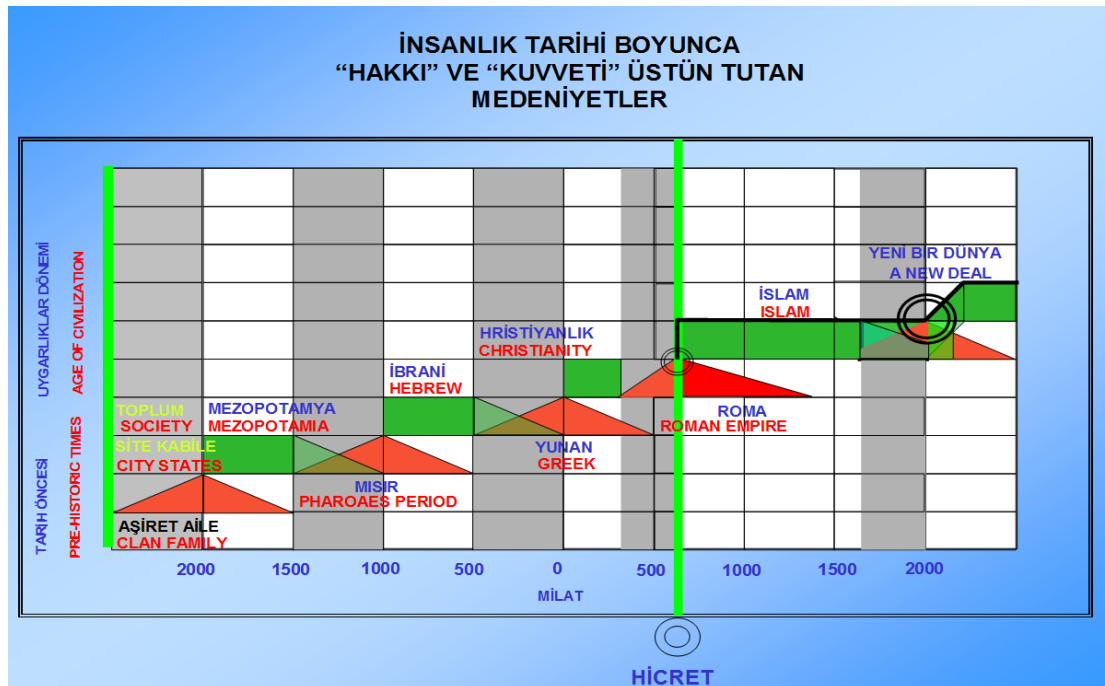

Şekil 1.1: İnsanlık Tarihi Boyunca Medeniyetler Tablosu

Kaynak: Akdemir, 1990: 245; Erbakan, 1993:10; Karagüle, 2012: 1

Ekonomik Bölüşümde Ortaklık Ekonomisi ve Faizsiz Sistem: Hemen tüm peygamberler ekonomik hayatta, faiz, haksız kazanç ve toplumdaki sınıf farklarına karşı çıkarlar. Muhammed Peygamber'in Medine'deki uygulamaları öncelikle kabile döneminden devlet aşamasına geçişi sağlar. Ekonomi dönemin şartları içinde değişime uğrar. Faizin haram kılınması düzenin kurulup yerleşmesinden sonra gerçekleşir. O kadar ki faizin haram kılınması ayeti son gelenler arasında yer alır. Veda Hutbesi sırasında faizin ayaklarının altında olduğunu söyler. O nedenle toplumsal yapı değişmeden ekonomik yapının istikrar ve güvene kavuşması beklenemez.

Ahlaki ve Manevi Değerler: Peygamberler bir taraftan toplumsal düzeni oluştururken aynı zamanda ahlak ve maneviyatı daima ön planda tutarlar. Dürüstlük, güven, yardımlaşma ve özellikle insani değerler ve benzeri erdemler bütün peygamberlerin tebliğlerinde vurgulanır. Adil Düzen, bu ahlaki ve manevi temellere dayanır. Prof. Erbakan'a göre, ahlaki bir toplum düzeni olmadan sağlıklı bir devlet yönetiminden bahis açılmaz.

Toplumda Barış ve Huzurun Temini: Peygamberlerin hiçbirinde toplumun değişimi sağlanmadan o toplumun barış ve huzuru geçişi görülmez. Örneğin Süleyman Peygamber, güçlü bir devlet kurarak toplumda adaleti sağlar, barış içinde bir yönetim uygular. Babası Davud Peygamber, adaletin sembolü olur. Erbakan, Adil Düzen'i, toplumun huzur ve barış içinde yaşaması için gerekli olan ilkelere göre oluştururken peygamberlerin bu yaklaşımlarını örnek alır (Ersoy, 1995:45; Akdemir, 1990: 48).

Ortak Paydalarda Buluşma ve Birliğin Temini: Peygamberler, toplumlarını ortak değerler etrafında birleştirmeye çalışırlar. Adil Düzen de Erbakan'ın ifadesiyle, farklı etnik ve dini grupların bir arada adil bir sistemde yaşayabileceği bir düzen olarak tanımlanır. Hoşgörü ve barış ilkeleri, Adil Düzen'in toplumsal dayanışmasını şekillendirir.

Erbakan'ın Adil Düzen modeli, tarih boyunca peygamberlerin toplumlarında sağladıkları adalet, ahlak, ekonomik refah ve huzuru hedef alan bir düzen arayışının modern bir yansımasıdır. Peygamberlerin adalet, merhamet, yardımlaşma, faizsiz

ekonomik düzen gibi evrensel değerleri, Erbakan'ın modelinin hem teorik hem de pratik yönlerinin temelini oluşturur.

Adil düzen sisteminin tüm kutsal metinler ile özellikle Tevrat ve İncil ile ilişkisi:

Prof. Erbakan'ın geliştirdiği Adil Düzen kavramı, İslam medeniyetlerini esas alırken peygamberler ve onların getirmiş oldukları kitapları göz ardı etmez. İslam kelimesini barış olarak kabul eder ve ilk insan Adem'den bu yana gelmiş olan tüm elçi ve nebilerin ortak kelimesi olarak kabul eder. Bu şekliyle İslam'ın sosyal, ekonomik ve siyasi ilkelerini modern dünyada uygulamayı amaçlayan bir parti programıdır. Prof. Erbakan, bu sistemin özünde adalet ve toplumsal barış ilkelerinin bulunduğunu vurgularken bunun tüm insanlığın meselesi olduğunu ileri sürer ve İslam'ın yanı sıra diğer kutsal kitaplarda da benzer temaların yer aldığını belirtir.

1.3.4. Kutsal Metinlerde Adalet ve Düzen Arayışı

Prof. Erbakan, Adil Düzen' in temel ilkelerinin, diğer kutsal kitaplarda yer alan ahlaki ve adaletle ilgili öğretilerle de uyumlu olduğuna inanır. Tevrat ve İncil'de de hak, adalet, toplumsal dayanışma ve ahlaki değerler gibi kavramlar üzerinde durulur. Örneğin, Tevrat'ta "komşunu kendin gibi sev" emri ya da İncil'deki "komşuna zulmetme" ve "yoksullara yardım et" öğretileri, Erbakan'ın Adil Düzen Parti Programının temelini teşkil eder. Yine insanlara ve toplum düzenine saygı gibi ilkeleri bu kapsamda ele alır. Erbakan

Benzerlikler ve Farklılıklar

Adalet ve Dayanışma: Adil Düzen'in temeli, sosyal adaletin ve toplumsal dayanışmanın sağlanmasıdır. Tevrat ve İncil de adalet ve toplumsal dayanışma kavramlarına vurgu yapar. Bu yönleriyle benzer bir ahlaki temel üzerine kurullar.

Ekonomik Düzen ve Faiz Yasağı: Erbakan, Adil Düzende faizsiz bir ekonomi modeli önerir. Tevrat'ta da Yahudilerin kendi aralarında faiz alması yasaklanır (Tesniye 23:20). Hristiyanlık da tarih boyunca, özellikle Orta Çağ'da, faiz yasağı üzerine kurulu ekonomik sistemleri destekler. Erbakan

Ahlaki Değerler: Erbakan, Adil Düzen' in ahlaki bir temele dayanmasını önemser. Bu anlamda, Tevrat ve İncil'deki ahlaki öğütler Adil Düzen'in ahlaki prensipleriyle örtüşür. Örneğin, dürüstlük, yardımseverlik ve yoksullara destek olma gibi değerler tüm bu kutsal kitaplarda mevcuttur.

Prof. Erbakan, Tevrat ve İncil'deki ahlaki ve toplumsal kurallardan ilham alsa da son gelen kutsal metin ile son gelen peygamberi her zaman önde tutar.

Bir başka deyişle hakkı üstün tutan uygarlıklar çerçevesinde toplulukların tüm kesimlerine adalet getirmeyi amaçlayan bir parti programıdır. Prof. Erbakan'a göre, mevcut kapitalist ve sosyalist düzenlerin yerine hakkı üstün tutan uygarlığa uygun ekonomi modellerin oluşturulması ve bununla birlikte ahlaki, ilmî ve siyasî kurumların da tesis edilmesi gerekir.

1.3.5. Adil Düzenin Politik ve Ekonomik Boyutları

Adil Düzen, İslam medeniyetinin temel kaynaklarına dayalı bir toplumsal sistem tasavvurudur. Bu düzen, yalnızca ekonomik adaletle değil, aynı zamanda siyasi temsilin, ahlaki bütünlüğün ve sosyal yapının da yeniden inşasını hedeflemektedir. Kapitalist ve sosyalist modellerin iktisadi ve siyasi açmazlarına alternatif olarak önerilen bu sistem, birey-toplum, kamu-özel, hak-sorumluluk gibi ikili dengeler üzerine kuruludur.

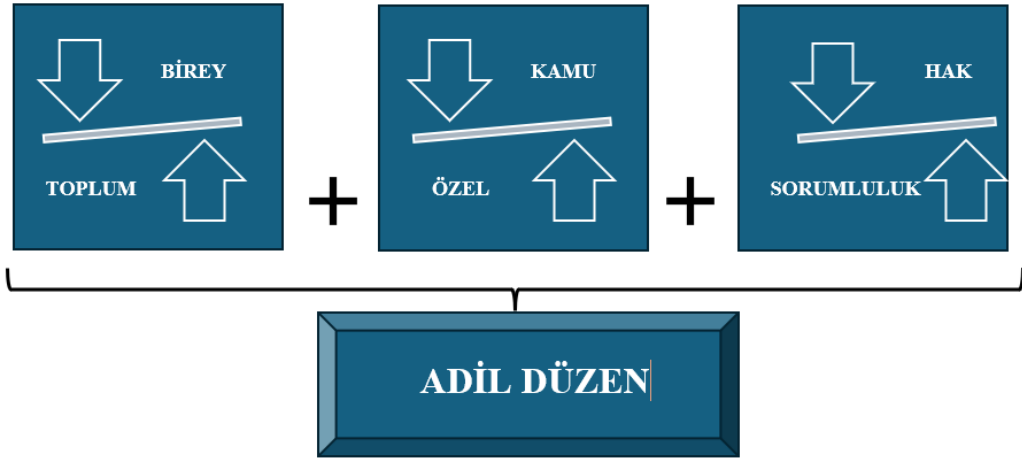

Grafik 1.1: Adil Düzen- İkili Dengeler

Kaynak: Yazar tarafından oluşturulmuştur

1.3.5.1. Adil Düzen: Hakkın Gücü ve Siyonizm'e Karşı Direniş

Adil Düzen, adaletin ve hakkın üstün tutulduğu bir düzenin adıdır. Bir toplumda hakka ulaşmak için, batıl olan her şeyin yok olması gerekir. Peki, günümüz dünyasında hakka engel olan nedir? Erbakan Hocanın derinlemesine açıklamalarıyla gözlerimizin önüne

serilen en büyük engel, Siyonizm'dir. Siyonizm, sadece bir ideoloji değil, aynı zamanda yüzyıllardır süregelen bir stratejidir ve bu strateji, tarihsel olarak 5700 yıl öncesine, Mısır'daki Firavun zulmüne karşı verilen mücadelenin ardından şekillenen bir düşünsel altyapıya dayanır.

Siyonizm, Yahudi halkının "üstün ırk" olduğu inancına dayanır. Bu inanç, Kabala adlı öğretiyile şekillenmiş. Tevrat'ta yapılmış değişikliklerle Kabala 'ya göre pekiştirilmiştir. Kabala 'ya göre, Beni İsrail'in amentüsü dört maddede özetlenebilir:

1. Yahudi üstün ırktır.
2. Bu üstünlük fiilen gerçekleşecektir.
3. Bu üstünlük gerçekleşmesi için uygulanması gereken adımlar şunlardır:
 - o Beni İsrail halkı Kudüs'te toplanacak.
 - o Fırat ile Nil arasında büyük bir İsrail devleti kurulacak.
 - o Bu devlete emniyet sağlanacak; yani Fas'tan Endonezya'ya kadar olan 28 devletin idaresi Yahudi kontrolünde olacaktır.
 - o Selçuklu ve Osmanlı mirası olan Türkiye, bu yeni düzenin bir parçası olamayacak.
4. Süleyman (AS) Mabedi inşa edilecek ve Mesih Davud'un (AS) tahtına oturulacak. Ancak bu Mesih, İsa (AS) değil, farklı bir figür olacaktır.

Bu felsefi ve ideolojik temeller, Siyonizm'in günümüzdeki en büyük motivasyon kaynağını oluşturmuştur. Erbakan Hocanın da belirttiği gibi, tüm bu süreç, Adil Düzenin önündeki en büyük engeldir. Siyonizm, tüm dünyayı kendi iradesi altına almak için bir dizi stratejik adım atmaktadır.

1.3.5.2. Siyonizm'in Küresel Etkisi ve Finansal Kontrol

On bir asır Müslümanlar dünya üzerinde büyük bir hâkimiyet kurdular. Adaletle idare ettiler. Asr-ı Saadet, Hulefâ-i Râşidin, Emevîler, Abbasîler, Selçuklular ve Osmanlı İmparatorluğu, adaletli yönetimlerinin örnekleriyle insanlık tarihine damgasını vurmuşlardır. Ancak bu altın çağ, özellikle İkinci Viyana kuşatmasından sonra sona ermiş, Siyonist güçler dünya hakimiyetini ele geçirmiştir.

Bugün, küresel egemenliğe sahip olan bu güçlerin arkasında, finansal sistemler ve kurumlar bulunmaktadır. Bu sistemlerin işleyişini anlamadan, dünya düzeninin özünü

kavrayamazsınız. Siyonistler, yıllar içinde küresel ekonomik yapılarını kurmuşlar ve bu yapıyı tüm dünyayı emen bir hortum gibi işleterek kendi çıkarlarına hizmet etmektedirler.

Siyonizm'in gücü, sadece ideolojik değil, aynı zamanda finansal alandadır. Dünya, büyük oranda birkaç güçlü finansal yapının kontrolü altındadır. Siyonistler, küresel finansal sistemleri kurmuş ve bu sistemleri dünya halklarını sömürmek amacıyla kullanmaktadırlar. Dünyanın en büyük finansal kuruluşlarının arkasında, Siyonist güçlerin parmağı vardır.

Siyonizmin ekonomik egemenliği, finansal sistemlerin her alanını kontrol etmeleriyle pekişmiştir. Mesela, havalanan her uçak, uluslararası hava trafiği için belirli bir sisteme üye olmak zorundadır. Bu sistem, Rockefeller'a bağlı olan Uluslararası Hava Taşımacılığı Birliği (IATA) tarafından denetlenmektedir. Örneğin, Türk uçağı ile hacca gitmek isteyen bir kişi, bileti ne kadar ucuz alırsa alsın, bilet fiyatının %9'una kadar olan bir kısmı, IATA'ya ödenmek zorundadır. Hangi aracı taşıma yöntemiyle giderse gitsin, bu tür Siyonist yapılarına ödeme yapmak zorunda kalır.

Benzer şekilde, mesela, Türkiye'den Pakistan'a bir para transferi yapıldığında, transferin yapıldığı banka, genellikle Siyonist bankalardan biri olacaktır ve işlem için yüksek komisyonlar talep edilecektir. Akreditif açtırmak isteyen bir kişi, %5 gibi bir oranla ödeme yapmak zorunda bırakılacaktır. Bu tür finansal egemenlikler, halkın cebinden büyük bir kısmın sürekli olarak sömürülmesine olanak tanımaktadır.

1.3.5.3. Dolar ve Küresel Siyonist Kontrol

Dolar, Amerikan parası olarak bilinse de gerçekte 7 büyük Siyonist bankanın kontrolünde olan Federal Rezerve (FED) tarafından basılmaktadır. Bu, Amerika'nın dış borçları ve uluslararası ticaret ile bağlantılı tüm finansal işlemleri denetleyen bir yapıdır. Bu sistemde, Amerika hükümeti FED'e, doları kullanmak için sürekli olarak "kira" ödemek zorundadır. Bugün Amerika, yıllık olarak 500 milyar doları aşan bir miktar, sadece FED'e kira olarak ödemektedir.

FED, sadece dolar basmakla kalmaz, bu dolarları küresel ticaretin temeli haline getirir. "Yeşil kağıt" olarak bilinen dolar, dünya çapında geniş çapta bir işlem aracı hâline gelmiştir. Doların değeri, dünya genelindeki ekonomik ilişkileri belirler. Ancak, doların karşılığı yalnızca kağıt değildir. Amerikan hükümeti, ABD tahvilleri satarak doların değerini artırmaya çalışır. Bu tahviller, Erbakan hocanın lisanı ile "sarı kağıt"

olarak tanımlanır ve tekrar dönüşümlü olarak merkez bankalarının teminatı (beyaz kağıt) altında işlenir. Yani üç kağıt oyunu gerçekleşir.

Dolaşımdaki dolar miktarı, yaklaşık 6 trilyon dolardır. Ancak bu 6 trilyon dolara karşılık gelen tahviller, merkez bankası tarafından ek bir teminat kâğıdı ile iki katına çıkarılır. Sonuçta, dünya genelinde dolaşımda olan 24 trilyon dolarlık bir değer ortaya çıkar. Bu, Siyonist güçlerin denetiminde olan büyük bir ekonomik gücün göstergesidir.

Daha da ilginç olan bir başka nokta ise, dünya genelinde yapılan alışverişlerin %30'luk kısmının, faiz ödemelerine ve %30 haksız vergi işlemlerine gittiğidir. İnsanlar, ekmek dahi alsalar, ödedikleri paranın %60'u çeşitli işbirlikçi holdinglere ve finansal kurumlara faiz ve vergi olarak aktarılmaktadır. Bu, ekonomik düzeyde halkın sürekli olarak yoksullaştırılmasına neden olur.

Toplamda, dünya genelindeki alışveriş hacmi yıllık 50 trilyon dolar civarındadır. Bu alışverişin 15 trilyon doları faiz ödemeleri olarak kaybolmaktadır. Ayrıca, %30'luk haksız verginin yarısı da Siyonist finansal yapılar ve kuruluşlara gitmektedir. Bu durum, sadece ekonomik anlamda değil, aynı zamanda insanların sosyal ve kültürel yapılarının zayıflamasına da yol açmaktadır.

Siyonist finansal yapılar, sadece dolar üzerinde değil, dünya çapında birçok sektörde de etkilerini göstermektedir. Örneğin, dünya genelindeki kuruluşlar, insanlardan yaklaşık 8 trilyon doları haksız bir şekilde silmektedirler. Sadece bu rakam bile, dünyanın ekonomik yapısının ne kadar manipüle edildiğini açıkça gösteriyor.

1.3.5.4. Siyonizm ve Haçlı Seferleri: Büyük İsrail'in Kuruluşuna Giden Yol

Tarih boyunca Siyonizm, büyük İsrail hedefini gerçekleştirebilmek için her türlü stratejiyi kullanmıştır. Yüzyıllar boyunca bu hedef doğrultusunda Haçlı Seferleri'nin bir uzantısı olan çeşitli savaşlar ve entrikalar yapılmıştır. 19.cu Haçlı Seferi, aslında Birinci Dünya Savaşı'dır ve temelde Büyük İsrail'in kurulması için bir dönüm noktası olmuştur. Bu savaş, Siyonist güçlerin dünya hâkimiyetini kurma yolunda attıkları en büyük adımlardan biriydi.

Siyonizm, Batı dünyasında özellikle Hristiyanlık ile derin bir ilişki kurarak, Hristiyanların eliyle kendi çıkarlarını elde etmiştir. Hristiyanlar ve Yahudiler arasında, görünüşte dini bir anlaşmazlık olsa da, aralarındaki iş birliği zamanla artmıştır. Bu bağlamda, Hahamların en dikkat çekici açıklamalarından biri, "Mesih'i bekliyor musunuz? Biz de onu bekliyoruz!" şeklindedir. Ancak burada önemli olan,

Yahudilerin beklediği Mesih'in, Hristiyanlıkta kabul edilen İsa (AS) Mesih değil, kendi inançlarına göre farklı bir figür olmasıdır. Yahudiler, tarihsel olarak İsa'yı öldürdüklerini savunmuş ve bu inanç doğrultusunda, Mesih'in gelişi ile ilgili özel bir öğreti geliştirmişlerdir.

Protestanlık, Yahudi etkisiyle şekillenen bir başka dini harekettir. Yahudiler, faizi helal kılmak amacıyla Protestanlık'ı kurmuşlardır. Aynı şekilde, Amerika'da kurulan Evangelist tarikatı da yine Yahudiler tarafından organize edilmiştir ve bugün bu tarikatın 90 milyon mensubu bulunmaktadır. Bu tarikatın temel amacı, İsrail'in egemenliğini pekiştirmek ve Yahudi halkının çıkarlarını desteklemektir. Amerika'nın eski başkanı Bill Clinton da, bu ideolojiye bağlı bir şekilde "İsrail için silah alıp savaşırım" diyerek, Siyonizm'in ne kadar güçlü bir etkiye sahip olduğunu göstermiştir.

Bugün Siyonizm, sadece Batı'da değil, Çin, Hindistan ve Japonya gibi doğu ülkelerinde de ekonomik ve siyasi gücünü arttırarak kalkınmayı şekillendirmektedir. Bu gücün arkasındaki ana hedef ise, tüm dünyayı kendi çıkarları doğrultusunda köleleştirerek, bu süreçte "**la ilahe illallah**" yani "Allahdan başka ilah yoktur", "Allah'tan başka kimseye köle olmam" anlayışını esas alan Müslümanların direnişine karşı bir zafer kazanmaktır. Siyonist güçlerin dünya üzerindeki egemenlik kurma çabalarına karşı Müslümanlar, hak ve adaletin hüküm sürdüğü bir düzeni savunarak bu tehlikeye karşı direnmektedirler.

1.3.5.5. Çanakkale ve 1. Dünya Savaşı: Büyük İsrail'in Kurulması İçin Bir Strateji

Çanakkale, Türk milletinin direnişinin simgesi olmuştur. Bu savaş, sadece Türkiye'nin bağımsızlığını savunması için değil, aynı zamanda Büyük İsrail'in kurulmasına karşı verilen bir mücadelenin sembolüdür. 1. Dünya Savaşı, Siyonist güçlerin Büyük İsrail için yol almayı planladığı bir dönemin parçasıdır. Fransızlar, Kahraman Maraş'a girmelerinin ardında sadece Türkiye'yi işgal etme niyeti taşımamışlardır. Onların amacı, Türk topraklarında yaşayanları İsrail'in egemenliğine katmaktır. Benzer şekilde, İngilizler Filistin'e girerek, bu bölgeyi Büyük İsrail için stratejik bir nokta olarak kullanmayı hedeflemişlerdir.

Amerika'nın eski başkanı George W. Bush'un, Irak'ı işgal etme gerekçesinin de ardında, Büyük İsrail'i kurma hayali yatmaktadır. Bush, Irak'ı işgal ederken, "İsa Mesih'in bana verdiği emirle bunu yapıyorum" diyerek, bu işgalin dini ve Siyonist bir

hedef göttüğünü açıklamıştır. Siyonizm, sadece ekonomik değil, aynı zamanda dini bir harekettir ve bu hareketin içinde Mesih'in dönüşünü bekleyen bir anlayış vardır. Bu anlayışa göre, Mesih geldiğinde, Büyük İsrail kurulacak ve dünya bu yapının egemenliğine girecektir.

1.3.5.6. Müslümanların Direnişi ve Manevi Güç

Bütün bu savaşlar ve işgallerin sonunda, 1919'da Kahraman Maraş'ta Sütçü İmam'ın halkı yönlendirerek Fransız askerini vurması, Türk milletinin bağımsızlık mücadelesinin simgelerinden biri olmuştur. Kahraman Maraş halkı, Fransızlara karşı sopa ile direnişe geçmiş ve Fransızları şehirden çıkarmıştır. Bu direniş, sadece askeri bir mücadele değil, aynı zamanda bir manevi varlık mücadelesi olmuştur. Rıdvan Hoca, hutbelerinde cihat çağrısı yaparak halkı birleşmeye ve direnmeye davet etmiştir.

Lozan Antlaşması, Türk milletinin bağımsızlık mücadelesinin ve büyük zaferinin simgesi olmasına rağmen, o dönemde Lozan'a imza atılmadan önce önemli bir arka plan bulunmaktaydı. Bu arka planda, İnönü'nün müşaviri Haim Naum'un rolü büyüktür. Haim Naum, Fransız Başbakanı Clemenceau ve İngiltere Başbakanı Lloyd George ile görüşerek, Türk milletini farklı yöntemlerle diz çöktürmeyi planlamıştır. Naum'un önerdiği dört strateji, halkı işsizlik, açlık, borçlanma ve dininden uzaklaştırma üzerine kurulu bir plana dayanıyordu. Ancak, bu stratejiler 100 yıl boyunca uygulanmaya çalışılsa da Türk halkı, manevi değerlerinden ve bağımsızlık mücadelesinden asla vazgeçmemiştir.



Grafik 1.2: Haim Nahum Doktrini

Kaynak: Prof. Erbakan 32 Gün Arşivi <https://youtu.be/-daCasuGfzo?si=zb1ETvU0FyE9G4h9>

1.3.5.7. 20. Yüzyıl ve Küresel Değişim

1990-larda Sovyetler çöktü. Dünyada büyük değişiklikler oldu. Artık sol sağ kalmadı. İş birlikçiminsin veya milli görüşçü. 1990-dan bu yana bu meydana gelmiş. İskoçya’da NATO toplantısında Margaret Tecer Sovyetler yoktur NATO bırakılsın mı? Hayır. Düşmanı olmayan hiçbir ideoloji yaşayamaz. Düşmanımız var. Oda İslam’dır. 20ci haçlı seferi başladı. Büyük İsrailin kurma vakti geldi. Fikir babaları Derzinski’ler, Mavkoyskiler dediler bu defa büyük İsraili kuracağız. 5700 senede bekliyoruz. Dünyanın hâkimi olacağız. Bildiğimiz gece ve gündüz uygarlıkları var. Biri gücü üstün tutar, diğeri Hakkı. Tarih boyunca gücü üstün tutan uygarlıkların yerine hakkı üstün tutan uygarlıklar gelmiş. Şimdi Adil Düzen zamanı.

1.3.5.8. Siyasal Boyut: D-8, Meşveret, Temsil ve Adalet

Adil Düzen ’de siyasal yapılanma, Batılı temsilî demokrasi kavramının ötesine geçerek “meşveret” esasına dayanır. Temsiliyet ehliyet ve liyakate göre yapılandırılırken, devletin işleyişi danışma, ortak karar alma ve toplumsal rıza ilkelerine göre belirlenir (Erbakan, 1991). Adil Düzen düşüncesi, yalnızca Türkiye’ye has bir iç politik refleks ya da bir alternatif iktisat modeli olarak kalmamış, İslam dünyasında ortak kader ve kalkınma perspektifi etrafında bir birlik arayışını da beraberinde getirmiştir. Bu bağlamda, 1997 yılında dönemin Başbakanı Prof. Dr. Necmettin Erbakan’ın öncülüğünde kurulan Gelişen Sekiz Ülke (D-8) girişimi, Adil Düzen ’in uluslararası düzlemde kurumsallaşması yönünde atılmış en kapsamlı adımdır. D-8; Türkiye, İran, Pakistan, Bangladeş, Endonezya, Malezya, Mısır ve Nijerya gibi büyük Müslüman nüfuslara sahip ülkelerin, küresel kapitalist sisteme karşı kendi aralarında adil, eşitlikçi ve iş birliğine dayalı yeni bir ekonomi-politik zemin inşa etme iradesini yansıtır. D-8’in kurucu deklarasyonunda yer alan temel ilkeler—*savaş yerine barış, çatışma yerine diyalog, çifte standart yerine adalet, baskı yerine özgürlük, sömürü yerine iş birliği*—Adil Düzen ’in temel felsefesi ile doğrudan örtüşmektedir (D-8 Sekreteryası, 1997).



Grafik 1.3: D 8-Temel İlkeler

Kaynak: Yazar tarafından oluşturulmuştur

Bu ilkeler, hem İslam hukukunun evrensel adalet anlayışına hem de Akevler modelinde geliştirilen ortaklık ekonomisine dayalı toplum düzenine tekabül eder. Bu anlamda D-8, yalnızca diplomatik bir birlik değil, Adil Düzen'in küresel ölçekte temsil edildiği ilk kurumsal adım olarak kabul edilmelidir. D-8 kapsamında önerilen ekonomik iş birliği modelleri, klasik kapitalist piyasa mekanizmalarının dışında, daha çok faizsiz finansman, ortaklık esaslı yatırım ve güçlü kamu koordinasyonu gibi Adil Düzen'e özgü prensiplerle uyum içindedir. Sermaye birikimi bireylerin tekeline bırakılmaksızın toplumun ortak yararına yönlendirilmekte; emeksiz kazanç yerine üretim temelli paylaşımcı ekonomi modeli önerilmektedir. Bu yönüyle D-8, İslam iktisadı bağlamında faizin haramlığı, zekâtın iktisadi denge aracı olması, kooperatiflerin asli kalkınma öznesi olarak konumlanması gibi ilkeleri uluslararası sistem içine taşımayı hedeflemiştir (Kahf, 2004). D-8'in öngördüğü ekonomik ve teknolojik iş birlikleri, Akevler kooperatif modelinin sınır-ötesi ölçekte uygulama imkânını gündeme getirmiştir. Akevler'de benimsenen "ortaklık esaslı üretim ve bölüşüm sistemi", D-8 kapsamında planlanan ortak üretim bölgeleri, bilgi paylaşımı, yerli sanayi iş birlikleri gibi girişimlerde somutlaşma potansiyeli taşımaktadır. D-8 bu anlamda, Akevler' de mahallî düzeyde inşa edilmeye çalışılan adil ekonomik yapının uluslararası düzeyde teşkilatlandırılması için bir prototip işlevi görmüştür. Adil Düzen'in dış politika vizyonu, yalnızca ekonomik iş birliğini değil, aynı zamanda yeni bir uluslararası hukuk ve siyasal temsil düzeni kurmayı da amaçlamaktadır. D-8, bu bağlamda, Batı merkezli dünya düzenine alternatif olacak bir çok kutuplu ve ahlaki temelli medeniyet inşasının siyasal altyapısını temsil eder. Erbakan'ın "Yeniden

Büyük Türkiye” ve “Yeni Bir Dünya” tasavvurunun dış politika düzlemindeki kurumsal açılımı olan D-8, Adil Düzen ’in küresel tezahürüdür (Erbakan, 1997). Bu vizyon hem Batı hegemonyasına karşı direnişi hem de ümmet dayanışmasını merkezine alır. Her ne kadar D-8, kurumsal yapısı ve işleyişi açısından arzu edilen düzeye ulaşamamışsa da, Adil Düzen ’in uluslararası arenada bir tez olarak tartışılmasına ve pratik iş birliklerine dönüştürülmesine olanak tanımıştır. Bu teşkilat, Adil Düzen ’in sadece teorik bir model değil, aynı zamanda uygulamaya yönelik reel stratejilere de sahip olduğunu göstermektedir. D-8’in güncellenmesi, dijital ekonomi, yeşil kalkınma ve İslam ülkeleri arası dijital altyapı paylaşımı gibi alanlarda genişletilmesi, Adil Düzen düşüncesinin geleceğe taşınması açısından kritik önemdedir.

Bu yapı otoriterleşmeyi engelleyen, toplumsal katılımı yükselten ve ahlaki yönü ön plana çıkaran bir devlet anlayışını teşvik eder.

1.3.5.9. Ekonomik Boyut: Faizsiz Finans, Mülkiyet Dengesi ve Kooperatifçilik

İslam ekonomisinin temel ilkelerinden biri olan faiz yasağı, Adil Düzen’in ekonomik yapısının omurgasını oluşturur. Kapitalist sistemdeki sermaye tekelleşmesinin yerine, üretime dayalı ve risk paylaşımı esaslı bir ekonomik model önerilir:

- Faiz yerine kâr-zarar ortaklığı (mudarebe, müşareke) ön plana çıkar.
- Mülkiyet meşrudur fakat kamu yararı ile sınırlıdır (Karaman, 2004).
- Emek-sermaye barışı ortaklık ekonomisi ile sağlanır.

Kooperatifçilik hem üretimde hem tüketimde temel örgütlenme modeli olarak sunulur.

Bu yönüyle Adil Düzen, Akevler Kooperatifi gibi pratik uygulamalarla test edilmiş bir alternatif modeldir. Akevler örneğinde, üretim kooperatifleri, faizsiz finansman ve ortak çalışma prensipleri esas alınmış; girişimcilik topluluk temelli bir dayanışma ile teşvik edilmiştir

Adil Düzen, vergi adaletini yalnızca gelir artırma aracı olarak değil, aynı zamanda sosyal dengeyi sağlama aracı olarak görür. Bu çerçevede:

Zekât, sadaka, infak ve kamu katkıları sistematik biçimde entegre edilir.

Zorunlu vergiler sınırlı, gönüllü katkılar teşvik edicidir.

Kamu harcamaları, bireysel hakları gözeten ve temel ihtiyaçlara yöneliktir.

Devletin mali rolü minimum düzeydedir, ancak adalet ve hizmet dağıtımını açısından etkin bir düzenleyicidir. Zekât, hem ekonomik canlanmanın hem de sosyal adaletin temel aracıdır (Zarqa, 2003).

1.3.5.10. Toplumsal Boyut: Ahlâk, Aile ve Nesil Güvencesi

Adil Düzen, bireyi yalnızca ekonomik ya da siyasi bir aktör olarak değil, aynı zamanda ahlaki, ailevi ve toplumsal bir varlık olarak ele alır. Bu yönüyle:

Aile, ekonomik düzenin temel çekirdeğidir.

Neslin korunması eğitim ve ahlaki terbiye ile mümkündür.

Toplum, bireylerin ahlaklı katkıları ile sağlıklı gelişir.

Sistem, insanın hem dünyevi hem uhrevi sorumluluğunu gözetir. Kapitalist bireycilik veya sosyalist kolektivizmin aksine, dengeli bir birey-toplum ilişkisinin kurulması esastır.

1.3.5.11. Adil Düzen ve Gelecek

Erbakan Hocanın "Adil Düzen"i, dünyada hak ve adaletin üstün tutulacağı bir dönemin başlangıcıdır. Tarih boyunca gücü üstün tutan uygarlıklar, sonunda hakkı üstün tutan uygarlıklarla yer değiştirmiştir. Bugün, Adil Düzen zamanıdır. İnsanlık, Siyonizm'in finansal ve ideolojik hegemonyasına karşı direnişini sürdürürken, her geçen gün adaletin, hakkın ve özgürlüğün daha fazla öne çıkacağı bir döneme doğru ilerlemektedir. Siyonizm'in planları, dünya üzerinde tüm insanları köleleştirerek, sadece kendi çıkarlarına hizmet etmek isteyen bir yapıyı inşa etmektedir. Ancak, bu yapıya karşı en büyük direnç, **Adil Düzen** anlayışına sahip olanlardan gelmektedir. **"Hakkı üstün tutan bir düzen"** inşa etmek, dünya üzerindeki zulmü sona erdirecek ve adaletin yeniden tesisi sağlanacaktır. Müslümanların direnişi, sadece kendi halklarını savunmak için değil, tüm insanlık için bir hak ve özgürlük mücadelesidir. Bu direniş, geçmişten gelen manevi gücün ve inancın bir yansımasıdır ve bu sayede, adaletin galip geleceği bir düzenin kurulması için gerekli olan temeller atılacaktır. Tüm bu manipülasyonlara ve Siyonist gücün baskılarına karşı verilecek en etkili cevap, **Adil Düzen** 'in hayata geçirilmesidir. İnsanlar, sadece ekonomik sistemlere karşı değil, aynı zamanda manevi değerlerine sahip çıkarak, küresel adaletsizlikle mücadele edebilirler. Bugün, bu direnişin en büyük savunucusu, sadece bir millet değil, tüm insanlık

olmalıdır. Siyonizm'in finansal ve ideolojik baskılarına karşı, hakkı üstün tutan bir düzenin inşa edilmesi hem bireysel hem de toplumsal bir zorunluluktur.

1.3.6. Toplum Yapısı ve Sosyal Kurumlar

Adil Düzen'in ileri sürdüğü toplumsal yapı insan merkezli, hakkı üstün tutan dünya görüşü ile ekonomik bölüşümde sözleşmeleri öne çıkaran adaleti tesis eden temele dayanır. Adil Düzen ile diğer yaklaşımlar arasında birtakım farklar bulunur. Bu yaklaşımlar her şeyden önce ahlakı öne çıkarmazlar ve maneviyatçı değillerdir. Parti programlarında manevi değerlere yer vermezler, verseler bile son derece azdır (Erbakan, 2022: 215-216).

Çalışmanın bu bölümünde Prof. Erbakan'ın parti programı olarak sunduğu Adil Düzen'e özetle temas edilecektir. Önerilen bu sistemin bileşenleri ahlaki, ilmî, siyasî ve iktisadî kurumlar olup bu kurumlar hakkı üstün tutan tabî/ilahî hukuk prensiplerine dayandırılır.

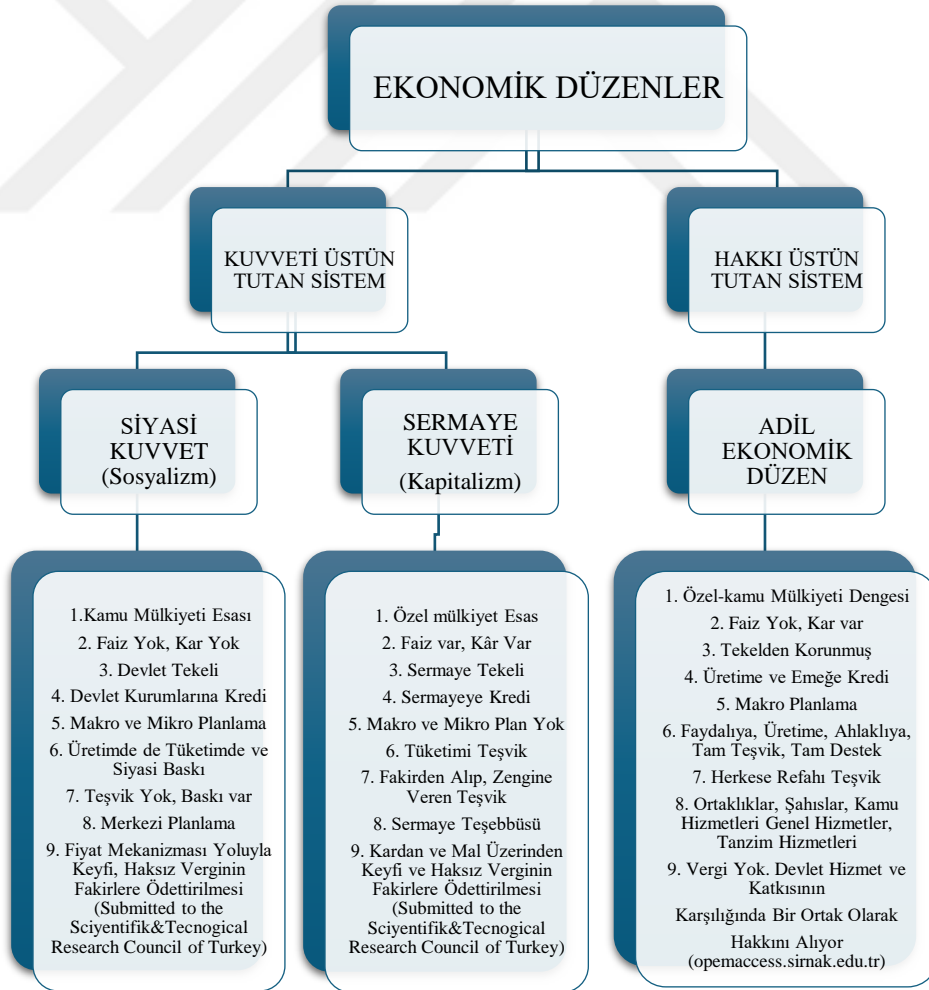

Grafik 1.4: Ekonomik Düzenlerinin dayandıkları temel görüşler ve özellikler

Kaynak: Erbakan, 2010c:102

Önerilen Adil Düzen'in temel ahlakî, ilmî, siyasî ve iktisadî kurumları ve işleyiş prensipleri özetle aşağıda Tablo 1.2'de verilmiştir.

1.3.7. Adil Düzenin Temel Kurumları ve İşleyiş Modeli

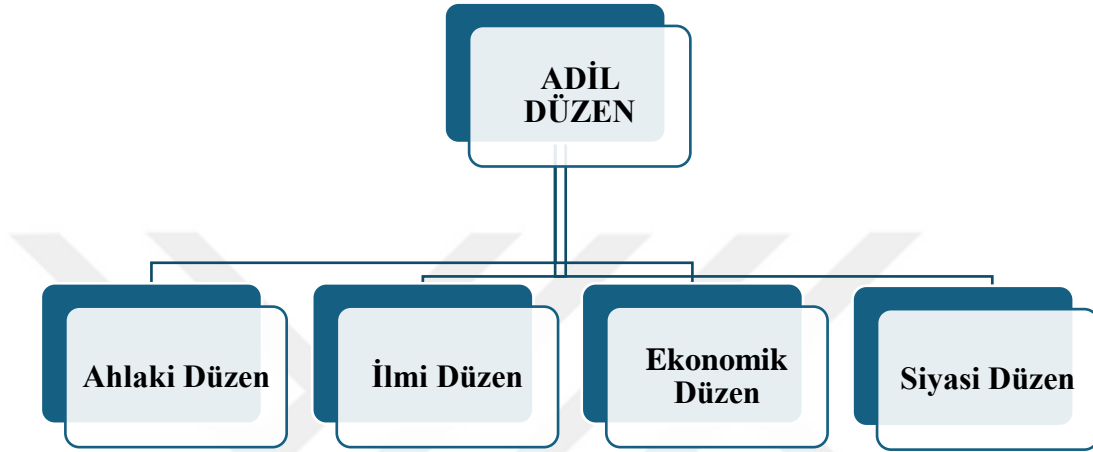

Grafik 1.5: Adil Düzen Bileşenleri

Kaynak: Yazar tarafından oluşturulmuştur

Önerilen Adil Düzen'in temel ahlakî temel esasları ve işleyiş prensipleri özetle aşağıda Tablo 1.2'de verilmiştir.

1.3.7.1. Adil Ahlaki Düzen

Ahlâksız ve maneviyatsız bir topluluk gerçek huzurla mutluluğu elde edemez, o toplulukta ne adalet sağlanır ne de hürriyetler korunabilir. Günümüzde gerek yeryüzünde gerekse ülkemizde ortaya çıkan bunalımlar ile belâların gerçek nedenlerinden birisi ahlaki kurum ve kuralların giderek zayıflamasıdır (Uzun, 2019). Prof. Erbakan'a göre tarihte dinin toplumsal bir kurum olarak bulunmadığı bir aşama gösterilemez. Bütün dinler aynı amaca hizmet etmeyi hedef edinirler. Dinlerin gelişimleri aşağıdaki tabloda gösterilir. İbrahim Peygamberin yaşadığı dönemde rasyonel düşünceye önem verilirken, Musa Peygamber ile Davud ve Süleyman peygamber zamanında şeriatın yani hukukun ekonomiye uygulanmasının örnekleri

öne çıkar. İsa Peygamber zamanında ahlak öne çıkarken son Muhammed Peygamber zamanında tüm kamu kurumlar bir arada birlikte uygulanır, örnek gösterilir.

İslam'da inanç ve ibadet esasları ve biçimleri kesin ve mükemmel olarak gösterildiğinden, ticaret, siyaset, sanat, ekonomi ve sosyal hayatı ilgilendiren "alışveriş" konuları değişime ve gelişime tabidir; Elbette bu konularda yeni hukuk anlayışlarına, yeni kurumlara, yeni kurallara ihtiyaç bulunur. Bu durum bize aynı zamanda her yüzyılda geçerli ve yeterli olacak yeni kurallar benimseme imkânı da vermiş olur. Bu sebeple tarikat, mezhep, vakıf, dernek, parti gibi ilmî, ahlâkî, siyasî ve içtimâî kurumlar ne ismen ne de şekil itibariyle kaynaklarımızda yer almaz. Ancak bu konularda kuşkusuzdur ki geçerli temel ilkeler ve hükümler bulunur. Bu, ilim sahiplerinin görevidir; yeni kurumlar ve bunlara dayalı yeterli kurallar yaratmak. (A.g.e. www.necmettinerbakan.net)

Prof. Erbakan, özellikle Türkiye’de ahlakî düzenin temelinin halkın inancı olan İslam’ın ahlak ve değer kurallarına dayandığını savunur. Bu düzen, İslam ahlakının bireysel ve toplumsal hayata tam anlamıyla yansımaları sağlar. Burada genel anlamda sadece İslamiyet’in değil aynı zamanda diğer dinlerin de manevî yönlerini kendi inançlarına göre kabul eder. Bir başka deyişle ahlak ve maneviyatı dinler üstü insanın ve insanlığın temel bir bileşeni olarak ele alır. Bu şekliyle programında bütün farklılıklara yer verir. Ahlakî kuralları, sadece bireysel hayat ile sınırlı değil, aynı zamanda ticaret, yönetim ve bütün topluluğa ilişkin ilişkilerde rehber kabul eder.

➤ İyilik ve Güvenilirlik

Adil Ahlakî Düzen, bireylerin her türlü yalan, hile ve sahtekârlıktan uzak durmasını gerektirir. İyilik ve dürüstlük, toplumsal ilişkilerin temel taşı kabul edilir. Prof. Erbakan’a göre, iyilik yapma ve güven verme duygusu toplumsal dayanışmayı güçlendirir. Bu nedenle, her bireyin güvenilir bir karaktere sahip olması esastır.

➤ Adalet ve Hakkaniyet

Adil bir ahlaki düzen, toplumsal hayatta adalet ve hakkaniyetin sağlanması anlamına gelir. Bireyler hukuka ve adalet ölçütlerine uygun hareket etmeli, kimsenin hakkını ihlal etmemelidir. Toplumsal ve ahlaki bir kurum olan manevi mesleklerin, gelişen ve değişen ihtiyaçlara paralel olarak değişmesi ve yeniden yapılanması doğal ve gereklidir. Yetkilerine uygun, nimet-kuvvet dengesi ilkesine uygun olarak görevlerini yerine getirirler. Bütün manevi hizmet grupları, buldukları ülkelerde ahlaklı ve

güvenilir insanlar yetiştirmeyi amaçlayarak, hayırseverlik ve iyilik yarışını başlatırlar. Aldatma ve ikiyüzlülük faydasızdır; Ahlaki kurumlardan olumlu geri bildirim alamayan kişi, kötülüğe fırsat bulamaz. Bu topluluğun tüm üyeleri, üyelerinin sebep olduğu maddi ve manevi her türlü zararı (genel bütçeden kendilerine düşen paydan ceza ödeyerek) ödemek zorunda kalacakları için, herkes sürekli olarak birbirini uyarır ve korur. (A.g.e. www.necmettinerbakan.net). Prof. Erbakan'a göre, iyilikler toplulukların oluşumunda bir taraftan adaleti sağlarken diğer taraftan toplumda huzur ve güven ortamını tesis eder, toplumsal düzeni ve barışı sağlar.

➤ Yrdımlaşma ve Dayanışma

Refah Partisi parti programında ifade edilen Adil Düzendeki herkes ekonomik bakımdan bir dayanışma grubuna ortak olur. Bu dayanışma grupları loncalar, sendikalar şeklinde organize olurlar. Üyelerine "Teminatlı Ehliyet" verirler. Her kişinin çalışma, işsizlik ve emeklilik dönemlerinde alacağı ücret, yaş, eğitim, iş deneyimi ve ehliyet sahibi olma gibi adil ölçüt ve kriterlere göre belirlenir. Buna göre bir insan çalıştığı zaman hakkı olan bu ücretini alır. İşsiz kaldığı zaman o takdirde işsizlik ücretini alır. Emekli olmak istediği zaman da emeklilik ücretini alır (Erbakan, 1991: s. 65).

➤ Rüşvet ve Yolsuzluktan Uzak Durma

Prof. Erbakan'a göre adil ekonomik düzenin uygulanması halinde ekonomi hızla gelişir. Hem bireyler hem de devlet kazanır. Refah herkese, her bölgeye yayılır. Böylece adil ekonomik düzen geri kalmışlığı, gruplar ve bölgeler arasındaki dengesizlikleri ortadan kaldırır. Faizci kapitalist sistem, özellikle ekonomide, insanların manevi gelişimine ve kendini eğitmesine önem vermez, çünkü maddiyat üzerine kurulur. Faizin artmasıyla zenginler daha da zenginleşir, fakirler daha da fakirleşir. Bu durum hem birey hem de toplum açısından ahlaki çöküşe yol açar. Kapitalizmin en büyük yıkımı ise buradan gelir.

Öz disiplini olmayan bir kişi yoksullukla karşılaştığında kolaylıkla manevi çöküşe düşer. Faiz ve haksız borç yoluyla çok zengin olanlar bu durumlarını sürdürebilmek için sömürülerini artırır. Bu durum toplumsal çatışmalara da yol açar. Haksız kazanç, faiz ve borç yoluyla zengin olanların eline astronomik miktarda paralar geçince, bu kişilerin uyuşturucu bağımlılığına, alkolizme, kumara ve diğer ahlaksız davranışlara eğilimleri artar. Bu ahlaki zaafıya odaklanan kurumlar artar. Bu tür yerler açıldığında, yoksullar ve diğerleri, bu yerlerden gelen ahlaki yozlaşmanın içine

çekilirler: Ahlaki olarak yozlaşmış kurum ve işletmeler, toplumu bir kanser gibi tahrip eder. Batı'da suç davalarının sayısı her geçen gün artar, uyuşturucu bağımlılığı, alkolizm, hırsızlık, mafya ve her türlü ahlaksızlık yaygınlaşır. Öte yandan, özellikle AIDS ve benzeri zührevi hastalıklar hızla yayılır, ahlaki çöküntü ise toplumu iflase sürükler. Prof. Erbakan'a göre Adil Düzen bütün bu felaketleri önleyen, insanlığa, topluma saadet getiren ilaçtır. (A.g.e. 85-86.) Prof. Erbakan, Adil Ahlakî Düzende her türlü rüşvet, yolsuzluk ve çıkar ilişkilerinin ortadan kaldırılması gerektiğini savunur. Rüşvet ve yolsuzluk toplumun ahlaki yapısını bozar ve adaleti zedeler. Yöneticilerin ve bireylerin, görevlerini kötüye kullanmadan, toplumun çıkarlarını gözeterek hareket etmeleri esastır.

➤ Manevî Değerlerin Korunması

Prof. Erbakan'a göre Adil Ahlaki Düzen, bireylerin manevî değerlerini korur ve geliştirmesine ortam hazırlar. Ahlaki düzen, toplumda merhamet, sabır, hoşgörü ve sevgi gibi erdemlerin yerleşmesini sağlar. Bu değerler, bireylerin birbirlerine saygı duymalarını ve toplumda barış içinde yaşamalarını mümkün kılar.

İslam hukukunda mağdurun korunması akile kurumu öne çıkar (Akdemir, 1988: 10). Suçtan mağdur olanlara ödenecek diyeti/tazminatı mensup olduğu kabilesi kendi aralarında bölüşerek öderler. Günümüzde tarihte bulunan kabileler ve aşiretler yerine, siyasi partiler, sendikalar, odalar, üniversiteler, farklı dinden cemaatler bulunur. Geçmişte akilelerin yaptığı teminat verme ve tazminat ödeme işlevini, şimdi Adil Düzende yukarıda sayılı sosyal grupların sorumluluğunu ele alması gerekir. Böylece gruplaşmanın meydana getirdiği güç bir nevi dayanışma demek olan sigortaya dönüşür. Akdemir, age. 101, (A.g.e. www.necmettinerbakan.net)

➤ Ahlakî Eğitim

Ahlakî düzenin sürekli ve sürdürülebilir olması için daha küçükken çocukların ve gençlerin ahlaki değerlerle yetiştirilmesi önemlidir. Prof. Erbakan, özellikle eğitim sisteminde ahlak ve maneviyat temelli eğitimin öncelikli olması gerektiğini savunur. Böylece hem çocuklar hem de gençler, topluma yararlı bireyler olarak yetişir ve toplumun ahlakî temelleri sağlamlaştırılır. Ahlakî eğitimde ilk ve en önemli yeri aile birliği sağlar.

Özetle, Prof. Erbakan'ın "Adil Ahlakî Düzen" anlayışı, bireylerin ve toplumun İslam ahlaki doğrultusunda hareket etmesini, yardımlaşma, dürüstlük, adalet ve manevi

değerlere bağlılık gibi erdemleri benimsemesini hedefler. Bu düzen, ahlakî ve sosyal açıdan sağlıklı, adil ve refah içinde bir toplum oluşturmayı amaçlar ve toplumun manevî kalkınmasına katkıda bulunur.

Adil Düzenin ahlaki sorunlar ile ilgili tespitleri, nedenleri ve çözümleri özetle aşağıda verilmiştir.

- Prof. Erbakan'a göre özellikle Medeniyetin Batıya geçmesi ile dinler ile ahlaka bakışlarda ciddi değişiklikler meydana gelmiş, materyalizm temelli düşünce sistemleri öne çıkmış, seküler düşünceye bağlı olarak dinler kurum yerine bireysel alana itilmiştir. Materyalist düşünceye dayalı gelişen kapitalist ve sosyalist düşünceler bir taraftan ahlaki erozyona neden olurken diğer taraftan dinlerin toplumsal kurum olarak işlevlerinin yitirilmesine neden olmuştur. Dinler adeta sadece ritüellerden ibaret hale gelmiş, kişilerin vicdanlarına itilmiştir. Toplumsal yapıda olması gereken işlevleri tamamen göz ardı edilmiştir. Dinler ve ahlak bu konuma itilince saadet getirme işlevi ile iyilik anlayışı da ortadan kalkmıştır.
- Din ile ilim arasında çatışma giderek artmış, adeta birbirlerini hasmı haline gelmiştir. İlim adeta dinleri tamamen dışlama aracı haline geldiği gibi ilim dini gibi düşünceleri de beraberinde getirmiştir.
- Din ile ekonomi arasında da ciddi bir kopukluk hatta çatışma meydana gelmiştir. Örneğin bütün dinler faizi emeksiz ve haksız kazanç kabul ederken özellikle kapitalist sistem ekonomiyi faizsiz tanımlamaz hale gelmiştir. Ekonomik kazançlarda meydana gelen bu değişiklik çalışma şartlarını değiştirmiş, dinler ve din adamları ve ahlaklı kimseler izole edilirken sermayedarlar ve varlıklı insanların yaşam tarzlarında büyük değişiklikler meydana gelmiş, ibadethaneler boş hale gelirken eğlence mekanlarında yer bulma imkânsız hale gelmiştir. İyiliğin yerini kibir ve küçük görme öne çıkmıştır.
- Söz konusu düşünce değişikliği beraberinde çıkarları öne çıkarmış ve sömürü düzenlerinin ortaya çıkmasına ortam hazırlamıştır. Eğitimdeki sadece ilim ile hareket edilip ahlakın göz ardı edilmesi, dinlerin tamamen kamu hizmeti dışında kabul edilerek beraberinde ahlaki eksikliğe bağlı birçok suç türünün ortaya çıkmasına neden olmuştur. O kadar ki dinlerin mevcut dışlanmış şekilleri ve ahlaki bakımdan yetersizlikler kişilerin huzur içinde yaşama

imkanlarını ortadan kaldırmış, ruhsal hastalıklar her geçen gün artarak beraberinde suç oranlarını ciddi boyutlara ulaştırmıştır.

- Sorunları artırmak ve çoğaltmak mümkündür. Ancak Prof. Erbakan'a göre söz konusu sorunların nedenlerini belirleyerek çözümler önermek gerekir. Dini kurumlar insanın his ve inançlarının topluma yansımış, kurumlaşmış şeklidir. Bir başka deyişle hisler ve inançlar bireysel olmasına karşın din ise toplumsaldır. O nedenle dinlerin bireysel ortama bir başka deyişle vicdanlar ile sınırlı hale getirilmesi tamamen sosyoloji ilmini inkâr anlamına gelir.
- Prof. Erbakan'a göre bireyi oluşturan psikolojik yetenekler ile toplumu meydana getiren kurumlar arasındaki ilişki anlaşılmadan bu sorunlar çözülemez. İnsan his/duygu, fikir/düşünce, irade/isteme ve ünsiyet/sosyallik olmak üzere dört yeteneğe sahiptir. His ve inançları ile iyiyi kötüden, fikir ve düşünceleriyle doğruyu yanlıştan, iradesi ile faydalı ile zararlıyı sosyal yönü ile de haklı ve haksızı birbirinden ayırır.
- İnsanın bu yetenekleri toplum yapısında din, ilim, ekonomi ve idare olmak üzere dört temel kurum olarak karşımıza çıkar. Toplumsal kurumlar kendisini meydana getiren yeteneklere dayanmakla birlikte toplum yapısında bireysellikten farklı olarak kurumlar şeklinde oluşur. Oksijen ile hidrojen ayrı iki element ise de bir araya geldiklerinde suyu meydana getirir ve ayrı bir madde olur. Kurumlar da buna benzer ve sosyolojik alana geçtikten sonra artık toplum kuralları işler. Prof. Erbakan bu benzetmeden hareket ile dinlerin bireysel değil toplumsal kurumlar olarak ele alınmasını önerir.
- Prof. Erbakan gerek bireysel yetenekler gerekse kurumsal kurumların her biri ayrı ayrı tanımlanabiliyorsa da bunlar aynı zamanda ahenk ve denge içinde olması gerektiğini ileri sürer. İnsan önce hisleri ile harekete başlar ve fikri ile bu hislerini nasıl gerçekleştireceğini ortaya koyar ve iradesi ile işe başlar. Bundan sonra yaptığı işin haklı mı haksız mı olduğunu daima göz önünde tutar. Bütün bunlar birbirini tamamlarken ahenk ve denge içinde olur. Bu durum kurumlar arasında da benzerdir. Her bir kurumun toplum içinde yer alması ve ahenk ve denge içinde bir arada hareket etmesi olmadan toplum huzur ve saadet bulamaz.
- Prof. Erbakan bu tespiti yaptıktan sonra diğer sorunların kolayca çözüleceğini ileri sürer. Öncelikle dinlerin toplum içindeki yerleri ve işlevleri dengenin ve ahengin bir unsur haline gelir. Her din kendi mensuplarını güvence altına alır

ve toplum içinde dengeli bir şekilde hareket eder. Yeterli mensupları varsa ateistler de kendi his inançları doğrultusunda toplumsal yapıda yer alabilirler. Farklı inanç ve dinler bir arada yaşayarak toplumun huzurunu denge ve ahenk içinde sağlamış olurlar. Dinlerin toplum içindeki yerleri bu şekilde belirlendikten sonra toplum içinde olması gereken katkıları üzerinde durulabilir. Hangi din mensuplarını daha iyi yetiştirmiş, hangi din mensupları suçları daha fazla işlemiş, hangi din üyeleri arasında dayanışma ve yardımlaşma daha fazla gerçekleşmiş, ahlaki derecelenme bakımından hangisi öne çıkmış, yaşadığı topluma ve insanlığa faydalı olmuş ortaya çıkar ve adil düzen gerçekleşmiş olur. **Kaynak:** Prof. Dr. Erbakan, 1993:30

Adil Düzenin ilmi ile prensipleri özetle aşağıdadır.

1.3.7.2. Adil İlmî Düzen

➤ İlim Alanında Karşılaşılan Sorunlar

Prof. Erbakan adil ilmi düzenin esaslarına geçmeden önce bu konuda karşılaşılan sorunlar ile nedenler üzerinde durur. İlk sorun insanın yetenekleri ile toplumsal kurumlarının denge ve ahenk içinde olmadığını belirler. İlim insanının şüphe yöntemini öne çıkararak deneme ve yanılgılar ile sonuca gitmesi gerekirken bu ortamın yeterince oluşturulmadığı ileri sürer. Ayrıca ilim insanlarının ya devletin veya sermayenin denetimi içinde bağımsız ve özerk olmadığı tespitini yapar. Tek tip öğretimin çıkardığı verimsizliğe işaret eder. Okul ve üniversitelerin diploma veren kuruluşlara indirgenmesini, buralarda yetişenlerin mezuniyetten sonra bu kuruluşların arkalarında olmadığını ya devlete girerek memur veya işletmelere girerek sermayenin emrinde güdümlü olarak çalışırlar. İlim alanında bir diğer sorun araştırma konularının keyfi ve indii olmasının yanında aynı zamanda hayattan kopuk olmasıdır. Hangi aşamada olunursa olursun mezun olanlar ile ilgi kesildiği gibi arkalarında duracak bir sistemde görülmez. İlim insanları tarafından meydana getirilen ilmi hatalara dayalı bir teminat da bulunmaz. Yıllarca çalışan bilim insanları elde ettikleri buluşları yeterince desteklenmediğinden sermaye ile anlaşarak patent haline dönüştürse de bu defa elde edilen buluşlar sadece firmalara hizmet etmekte halkın yararlanmasının önüne geçilmektedir. İlim alanında karşılaşılan bir diğer sorun açılan çığırklar ile buluşların sermaye veya devlet lehine kullanılması artan maliyetlerin halk aleyhine işlemesidir. İlim alanında karşılaşılan bir diğer sorun geliştirilen teorilerin yeterli deneme ve

yanılmalara tabi tutulmada bir bütün halinde uygulanması ve halka dayatılmasıdır. Örneğin geliştirilen sosyalizm model denemeleri yapılmadan Sovyetler Birliği gibi koca bir coğrafyaya dayatılmasıdır. Aynı şekilde kapitalizmin de faizin etkisiyle oluşturduğu sermaye birikimine sebep olarak gelir dağılımı dengesini bozmasıdır. Riziko taşımayan ve emeksiz kazanç olan faizin getirmiş olduğu tahribatlar göz ardı edilerek ilmin insanlığa faydalı olması terk edilmiştir.

➤ İlimin Toplumsal Kurum ve Değerlerle Uyumlu Olması

Prof. Erbakan'a göre ilim de diğer toplumsal kurumlar gibi toplum içinde dengeli olarak yer alır. Biraz önce yukarıda anlatıldığı üzere kurumlar arası denge ilim alanında da aynı şekilde geçerlidir. İlim, doğru ile yanlış kriterinden hareket eder ve yöntemi şüphedir. Bu doğrultuda, ilmin materyalizme veya insan doğasına aykırı ideolojilere hizmet etmemesi ayrı bir önem taşır.

➤ Ahlak ve Maneviyat Temelli İlim

Prof. Erbakan'a göre "İlmi Düzen", ilim ve teknolojinin toplumun refahı ve ahlaki gelişimi için kullanıldığı bir sistemdir. Bu sistemde ilim ve teknolojinin, insanlığın hayrına olacak şekilde geliştirilmesi gerekir. Prof. Erbakan, ilmin ahlakî bir temele dayanması gerektiğini savunur ve bilginin yalnızca teknik ilerleme için değil, aynı zamanda toplumsal adalet, etik değerler ve maneviyat doğrultusunda kullanılması gerektiğini belirtir. İşte Prof. Erbakan'ın Adil İlmî Düzen anlayışının temel özellikleri:

Prof. Erbakan'a göre, ilim ahlaktan bağımsız olarak düşünülemez. Biraz önce yukarıda anlatıldığı üzere kurumlar arası denge ilim alanında da aynı şekilde geçerlidir. İlmî çalışmalar, toplumun genel ahlak ve maneviyatına uygun olarak yapılmalı, özellikle insana ve insanlığa zarar vermekten kaçınılmalıdır. İlmî ilerlemeler, topluma ve çevreye zarar veremez. İnsanları materyalist bir dünya görüşüne sevk edemez.

➤ İnsanlığa Hizmet Eden İlim ve Teknoloji

Prof. Erbakan, ilmin insanın gereksinimlerine göre biçimlenmesi gerektiğini ortaya koyar ve savunur. İlim ve teknolojinin öncelikli amacı, insanın his ve inançları doğrultusunda huzur ve mutluluğu sağlamak üzere insanların yaşam koşullarını iyileştirmek, temel gereksinimlerini karşılamak ve ekonomik refahı artırmaktır. Savaş, yıkım veya zararlı sonuçlar doğuran ilmî çalışmalardan kaçınması bir tarafa aynı zamanda insan hayatını koruyan ve destekleyen bir araç olarak kullanılmalıdır.

➤ Yerel ve Milli Bilimsel Kalkınma

Prof. Erbakan, ilim ve teknoloji alanında dışa bağımlılığın ortadan kaldırılması gerektiğini savunur. Ülkelerin kendi ilmî kaynaklarını geliştirmesi, bağımsız ve milli bir ilim anlayışına sahip olmaları önemlidir. Millî kaynaklar ve değerler doğrultusunda yapılan çalışmalar, ülkenin bağımsızlığını ve kalkınmasını destekler. Bu nedenle, yerli ilim insanlarının yetiştirilmesi ve yerli teknolojinin geliştirilmesi teşvik edilmelidir.

➤ İlmî Eğitim ve Öğretimin Ekolleşmesi ve Ekoller Arası Yarışa Dayanması

Prof. Erbakan'a göre, ilmin tekelleşme yerine rekabet içinde farklı düşüncelerin yarıştığı bir ortam içine sokulması gerekir. O nedenle tevhide tedrisat Cumhuriyetin ilk yıllarında dönemin şartları gereği kabul edilmişse de ilmi düşünce mantığına aykırıdır. İlmî rekabet içinde olması yepyeni düşünceleri getirdiği gibi aynı zamanda yeni buluşlara da ortam hazırlaması bakımından önemlidir. Toplumun her kesimine ilmî eğitim ve öğretimin verilmesi önemlidir. Her bireyin ilmi tedrisatını yaptığı ve mensubu bulunduğu ekol içinde okuldan sonra da bağı devam etmeli ve hangi alanda mezun olduysa o konuda ilmi ekolünün teminatı ile işlerini yürütmeli ve sürdürmelidir. Böylece insanların ilime erişimi bir sistem içinde ekollere dayalı olarak gerçekleşmelidir. Herkes çağın gereklerine göre kendi ekolü içinde eğitim ve öğretim alırken, yeterli gelişmeyi sağlamayan ekoller yarışı kaybetmelidir. İlmî eğitim ve öğretim, sadece teorik bilgiye değil, aynı zamanda etik değerlere ve toplumun refahına katkı sağlayacak pratik bilgilere de dayanmalıdır.

➤ İlim ve Teknolojinin Sosyal Adaleti Sağlaması

Prof. Erbakan'a göre, ilim kurum olarak doğru ile yanlış ayırt eden kriteri ile toplum içinde bir unsur olarak yer alır. İlim dil ile matematiğe dayanır. İnsanı diğer canlılardan ayıran eşyaya isim verebilmesi ve hesap yapabilmesidir. Bu kapsamda doğa içindeki yasaları keşif ilim insanlarına aittir. Benzetme yoluyla sosyal ilimler de aynı kurallara tabidir. Yasaların keşfi bu kurum mensuplarına ait olduğuna toplumu oluşturan yasaların keşif ve buluşları da yine ilmin konusudur. Bu açıdan bakıldığında yasama kuvvetinin ilim insanlarına ait olması gerekir. Bu görevin siyasilere verilmesi nedeniyle ilim insanlarına ait olması gereken dokunulmazlıklar siyasilere sağlanmıştır. Bu yanlışlık adil düzen ile giderilecektir. Adil düzende ilmin en önemli görevi ister tabii hukuk olsun isterse ilahi hukuk olsun yasaları keşfetme ve düzenleme yetkisi olan yasama görevinin ilim kurumuna ve ilim insanlarına ait olması gerekir. İlmî Düzen'in

nihaî hedeflerinden biri sosyal adaleti sağlamaktır. İlim ve teknoloji, toplumdaki gelir ve bilgi farklarını azaltır, toplumun her kesimine fayda sağlar. Bu, adil bir düzen için ilmin doğru amaçlar doğrultusunda kullanılmasını ve teknolojiye erişimde fırsat eşitliğinin sağlanmasını içerir.

➤ İlmî Dayanışma

Prof. Erbakan'a göre Adil Düzende toplumsal yapıyı oluşturan kurumlar içinde dayanışma sistemi kurulur. İlmî dayanışma da ekoller içinde kurulacaktır. Her ekol kendi mensubuna güvence verecek onların o ekolün uygulayacağı ilmî hataya dayalı zararlardan o ekol sorumlu tutulacaktır. Karşılaşılan zararlar küçük ise önce bucak düzeyinde, orta düzeyde ise il düzeyinde, büyük ise devlet düzeyinde ekol mensupları tarafından dayanışma yolu ve yöntemi ile karşılanacaktır. Teminatsız görüş olmayacaktır.

Özet

Prof. Erbakan'ın İlmî Düzen anlayışı, ilmî yalnızca teknik bir gelişme aracı olarak görmekten ziyade, insanın düşüncesinin toplumda maşerileşmiş olarak kabul eder ve doğru ve yanlış kriterine dayandırır. İlmî diğer kurumlar ile dengede kabul eder ve onlarla ahenk içinde olması gerektiğini ileri sürer. Tek tiğ eğitim ve öğretim yerine ekolleşmeyi öne çıkarır. İlmî rekabet içinde gelişeceğini varsayar. İlmî teşkilatlanmasını bucak düzeyinde başlatır, il ve devlet düzeyi ve insanlık düzeyine kadar çıkarır. İlmî insanların bilgi derecelerini sınıflandırır. Ümmî, sail, ehli zikir, fakih ve rasih şeklinde derecelendirir. Ümmî bir şey bilmeyen iken rasih bilgide otorite olan şekilde kabul eder. Fakihler uzmanlara, ehli zikir ise lisans seviyesinde olanları ifade eder. Yine Prof. Erbakan ilim kurumu ve ilim insanlarını ahlaki ve manevî değerlere dayalı olmasını gerekli görür. İlmî Düzen, ilmin insanlığa fayda sağlayacak şekilde, adalet ve ahlak temelinde gelişmesini amaçlayan bir sistemdir.

1.3.7.3. Adil Ekonomik Düzen

Adil Ekonomik Düzen- Prof. Erbakan'ın iktisadi düşüncelerini açıklayan önemli bir ekonomik düşünce sistemidir. Erbakan ve bir grup arkadaşının üzerinde çalıştığı adil ekonomik düzen fikrinin İslami ekonomi olup olmadığı konusunda hala tartışmalar yapılır. Prof. Erbakan'ın hayatı, konuşmaları, başbakanlık deneyimleri ve bu düşüncenin İslam ekonomisiyle ilgili özellikleri bu tartışmayı haklı kılan temel nedenlerdir. Adil ekonomik düzen konusunda akademik çalışmalar sınırlı olmakla

birlikte, asıl odak noktası konunun İslam ekonomisi boyutudur. "Adil Düzen" birleşik bir ekonomik sistem sunma açısından önemli eksikliklere sahip olmasına rağmen, İslam ekonomisi araştırmaları için yararlı ve yapıcı bir çalışmadır. Çalışmanın temel amaçlarından biri, adil bir ekonomik düzenin İslam ekonomisinin temel kaynakları, genel ilkeleri ve ana temalarıyla uyumlu olup olmadığı konusunda bir görüş ortaya koymaktır.

➤ Ekonomik Sorunlar Nedenler ve Öneriler

Prof. Erbakan Adil Ekonomik Düzen ilgili sistemin unsurlarına geçmeden önce bu konuda karşılaşılan sorunlar, nedenleri ve çözümlerine ele alır. Ona göre bu alanda karşılaşılan sorunlar; açlık, fakirlik, işsizlik, sömürülme, pahalılık, enflasyon, gelir dağılımının bozulması, geri kalmışlık, savaşlar, ekonomik savaşlar, sosyal patlamalar, rüşvet ve dolandırıcılık, rantın dağılımı, dış borçlar,.. öne çıkar.

Prof. Erbakan bu sorunların nedenlerini açıklar. Ona göre ilk sırada faizler ile haksız vergiler yer alırken karşılıksız para basılması, para değerinin emirler ile düşürülmesi, mevcut bankacılık ile borsa sisteminin işleyiş şeklini ekler. Bunlara sosyal güvenlik sistemi uygulamalarını göz ardı etmez. Bütün bunlara emperyalizmi ekler ve bu konuda Siyonizm'in kurup yürüttüğü köle düzenini ana neden olarak görür.

Prof. Erbakan, faizli kapitalist düzenin 5 tohumunun ön tanısı adil bir ekonomik düzende yapılır. Erbakan, bu mikropların her türlü ekonomik ve sosyal yıkıma yol açtığını söyler. Bu mikroplar öncelikle gelir dağılımını bozar. Bu durum zengini daha zengin, fakiri daha fakir yapar. Bu mikroplara karşı sadece koruyucu önlemler yeterli değildir. Köklü değişikliklere ve reformlara ihtiyaç vardır.

Prof. Erbakan bu sorunları belirleyip nedenlerini açıkladıktan sonra çözümün adil ekonomik düzende olduğu ortaya koyar. Ekonomi kurumunun diğer kurumlar gibi toplum yapısındaki dengeli yerine işaret ettikten sonra ekonominin insanın irade ürününe dayandığını, kriterinin fayda/kâr zarar olduğunu belirtir. Sadece ekonomide değil aynı zamanda devletin bütün kurumlarının adalet içinde olması gerektiğini ileri sürer. Faize alternatif selem sistemi ve senedini, reel ekonomi ile karşılıksız para çıkarılmaması gerektiğini, ortaklık ekonomisi ile emek sermaye iş birliğini önerir. Vergileri kamu hizmetleri ve görevleri karşılığı üründen pay şeklinde alınması gerektiğini, vergi konusunun anayasal olduğunu yasalar ile olmaması gerektiğini ve adil olması gerektiğini anlatır. Dayanışmanın emek ortaklıklarından oluşan sendikalar

eliyle ele alırken kooperatifler yoluyla küçük sermayenin bir araya gelerek ortaklıklar sistemi içinde adil paylaşımı öngörür.

Prof. Erbakan'a göre bu açıdan bakıldığında "Adil Ekonomik Düzen" in ilk görevi, faizci kapitalist sistemin bu mikroplarını tümüyle yok etmektir. Ancak bu şekilde yukarıda sayılan eksikliklerin, haksızlıkların, felaketlerin önüne geçilebilir. Çünkü Adil Düzen, "hak öncelikli" bir düzen olduğundan, herkesin haklarını korur ve hiç kimsenin bir başkasını sömürmesine izin vermez. Çünkü Adil Düzen, sistemini "Çıkarların Paralelliği" üzerine kuran bir "Barış Düzeni"dir. Gücü ön planda tutan, çıkar çatışmasına dayanan, dolayısıyla sömürü ve baskı sistemi olan, refahı alt sınıflara, yani herkese yayan faizci kapitalist sistemin bütün eksikliklerini ortadan kaldırır.

➤ Adil Ekonomik Düzen

Prof. Erbakan tarafından bir parti programı olarak ileri sürülen adil ekonomik düzen, adalet ve denge prensiplerine dayalı bir ekonomik sistemi ifade eder. Bu sistem, ekonomi faktörlerinin emek sermaye arasında sözleşmelere dayalı bir denge kurar ve kaynakların daha eşit ve hakkaniyetli bir şekilde dağıtılmasına ortam hazırlar. Adil ekonomik düzen uygulamaları, serbest piyasa ekonomisinin yanında, sosyal refahın ve toplumsal dengenin sağlanmasına odaklanır. Bu düzen, genellikle kapitalist ve sosyalist sistemlere alternatif olarak ortaya atılmış bir parti programıdır ve bir taraftan ekonomik denge ve büyüme sağlanırken diğer taraftan toplumsal adalet de göz ardı edilemez.

Başlıca hedefleri şunlardır:

- Gelir Dağılımında Eşitlik: Zengin-fakir arasındaki uçurumun azaltılması, gelirin adil bir şekilde dağıtılması amaçlanır. Bu, vergi politikaları ve sosyal yardım programlarıyla desteklenir.
- Faizsiz Finans Sistemi: Faize dayalı ekonomi yerine, karşılıklı kredileşme (tekaruz) kâr-zarar ortaklığı, selem gibi ekonomik kurumlar benimsenir. Bu, ekonomik dengenin sağlanmasına ve borçlanma sorunlarının önüne geçilmesine yardımcı olur.
- İş Ahlakı ve Adil Ticaret: Üretim ve ticarete ahlaki değerlere önem verilmesi, haksız kazanç sağlanmasının önlenmesi ve çalışanların emeğinin karşılığı olan payını tam alması hedeflenir.

- Dayanışmaya dayalı Sosyal Güvence ve Refah Devleti: Devletin sosyal güvenlik mekanizmalarını güçlendirmesi, herkesin temel ihtiyaçlarını karşılayabileceği bir yaşam standardını garanti altına alması sağlanır.
 - Yerli Üretimi Destekleme: Ekonomik bağımsızlık için yerli üretimin öne çıkarılarak dışa bağımlılığın azaltılması ve yerli sanayinin korunması önceliklidir.
- Yeni Adil Ekonomik Düzenin hayal olması eleştirisi Prof. Erbakan tarafından böyle cevaplandırılmış. “Bir şeye yapmadan önce hayal etmek ondan sonra onu gerçekleştirmek lazımdır”. Onun önerdiği sistem Şekil 1.1’de.

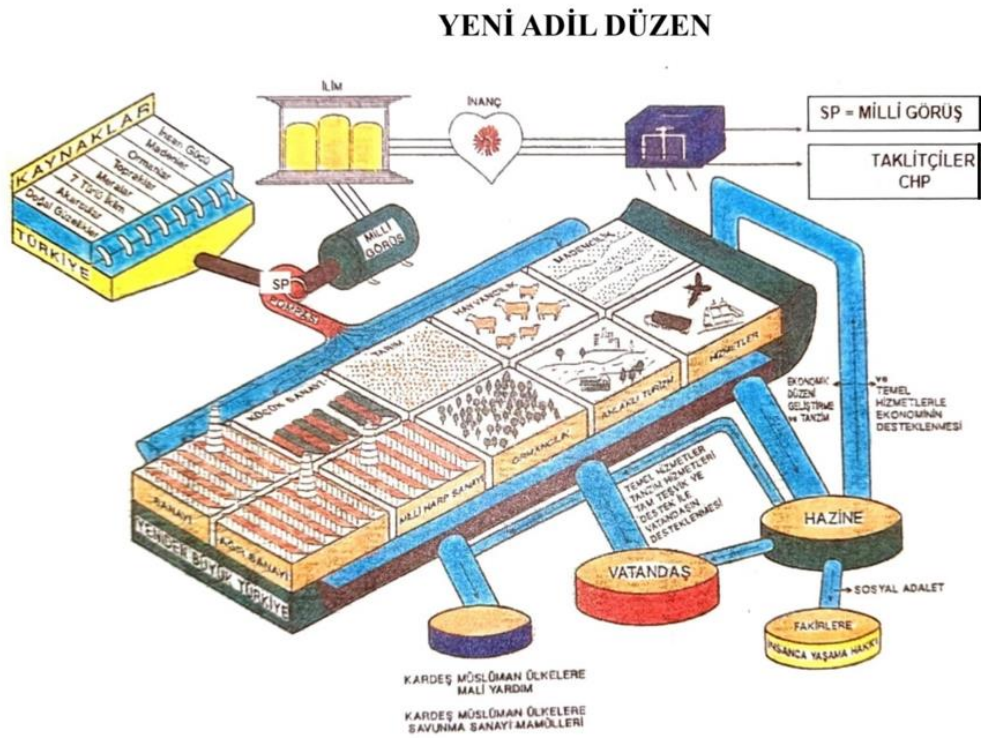

Şekil 1.1: Yeni Adil Düzen

Kaynak: Erbakan, 2010c:107

Türkiye Cumhuriyeti Anayasası Madde 2.’de paylaşımında adil bir düzenin kurulmasını gerekli görür. Madde metni içinde "Türkiye Cumhuriyeti, toplumun huzuru, milli dayanışma ve adalet anlayışı içinde insan haklarına saygılı, Atatürk milliyetçiliğine bağlı, başlangıçta belirtilen temel ilkelere dayanan, demokratik, laik ve sosyal bir hukuk Devletidir." İfadelerine yer verilir.

Devletin adaletli olması temel ilke olarak kabul edilir. Üstelik bu madde değiştirilemez. Benzer şekilde Anayasa'nın birçok yerinde yurttaşların eşitliği, fırsat eşitliği ve zorla çalıştırmanın yasaklanması açıkça ifade edilir. Prof. Erbakan'a göre, uygulamada madde metni göz ardı edilir ve bu temel ilkelere aykırı bir uygulamalar olduğunu gösterir. Bir başka deyişle sistemin adil olduğu tespit edilse de nasıl adil olacağı gösterilmez. Sistemin adil olabilmesi için gerekli koşulların program şeklinde sağlanması tarafların görevidir (Erbakan,2019: 51).

Prof. Erbakan'a göre Adil Düzen, toplumda adaleti sağlamak amacıyla ahlak ve hukuk prensiplerine dayanan bir sistemdir. Bu düzenin ekonomi kurumunun temel amacı, herkesin refah içinde yaşadığı, gelir dağılımının dengelendiği, faizsiz ve sömürüye yer vermeyen bir ekonomik yapı kurmaktır. Prof. Erbakan'a göre Adil Ekonomik Düzen "adil bölüşüm" Anayasanın başlangıç hükümleri çerçevesinde asıl kabul edilir. Servetin toplumda dengeli bir şekilde dağıtılmasını ifade eder. Bu sistemde zengin ile fakir arasındaki fark en aza indirilir ve toplumdaki her bireyin emeğinin karşılığını hakkıyla alması sağlanır. Prof. Erbakan'a göre adil ekonomik bölüşüm öncelikli olarak ele alınması gereken konulardır. Bu açıdan bakıldığında Adil Ekonomik Düzen'in başlıca prensipleri şunlardır:

➤ Faizsiz Ekonomi

Prof. Erbakan, dinen haram kabul edilen faizi, ekonomi içinde vücudu hasta eden mikrop olarak kabul eder. O'na göre faiz, ekonomik dengesizliğin ve sömürünün temel nedeni olarak kabul edilir. Ayrıca tekelleşmelere ortam oluşturur. Ekonominin temel ilkeleri arasında önemli bir yer tutan rizikosuz ve emeksiz kazançlara neden olur.

Prof. Erbakan faizin topluluk içinde nasıl fiyatlara etkilediğini ekmeğ üzerinden açıklar. Parti programında "Ekmeğdeki Faiz" adı verilen bu örnek tüm mallara kıyasen uygulanabilir. Şöyle ki;

Prof. Erbakan'a göre "ekmeğdeki faiz", günlük hayatımızdaki temel ihtiyaçlara yansıyan faiz maliyetini ifade eder. Erbakan, faiz sisteminin yalnızca bankalarda veya finans sektöründe değil, toplumun her alanında, özellikle de temel tüketim mallarının fiyatlarında gizli olarak yer aldığını belirtir. Bu görüşe göre faiz, üretim ve dağıtım süreçlerine dâhil olan her aşamada maliyetleri artırarak, nihai tüketiciye, yani halka yansır.

Ekmekteki Faiz Nasıl Oluşur?

Erbakan'ın ekmek örneği üzerinden anlattığı bu sistem şu aşamalardan geçer:

- Üretim Maliyetlerinde Faiz:
- Çiftçinin buğday üretimi için kullandığı tohum, gübre, mazot ve ekipman maliyetlerinin bir kısmı, borçlanma ya da krediyle karşılanıyorsa faiz yükü oluşur. Bu durum üretim maliyetini artırır ve bu maliyet ekmeğin fiyatına yansır.
- Nakliye ve Dağıtımda Faiz:
- Ürünler tüketiciye ulaşmadan önce nakliye ve depolama süreçlerinden geçer. Eğer bu süreçlerde kullanılan araçlar veya tesisler krediyle finanse edilmişse, faiz maliyeti nakliye ve dağıtım giderlerine eklenir. Bu da ekmek fiyatını artırır.
- Fırın ve Mağazalardaki Faiz:
- Fırıncılar veya marketler, işletme sermayesini kredi ile sağladıklarında ya da tesis yatırımları için borçlandıklarında, faiz giderleri oluşur. Bu faiz maliyeti, ekmeğin fiyatına eklenir.
- Genel Ekonomideki Faiz Yükü:
- Ekonomide faizle dönen bir yapı olduğunda, tüm sektörlere yayılan bu faiz maliyeti, dolaylı olarak tüketici fiyatlarına yansır. Erbakan'a göre, bu durum özellikle düşük gelirli kesimleri olumsuz etkiler ve toplumsal adaletsizlik yaratır.
- Prof. Erbakan'a göre "ekmekteki faiz", aslında tüketicilerin farkında olmadan her temel ihtiyacına yansıyan bir maliyet unsurudur. Bu nedenle faiz sistemi, sadece bankalar ve finans sektörü üzerinden değil, en temel ihtiyaçların fiyatına kadar toplumun tüm katmanlarına yayılmış gizli bir yük olarak kabul edilir. Bu görüş, Adil Düzen'in faizsiz ekonomi modeline olan ihtiyacı vurgulamak için öne sürülmüştür.

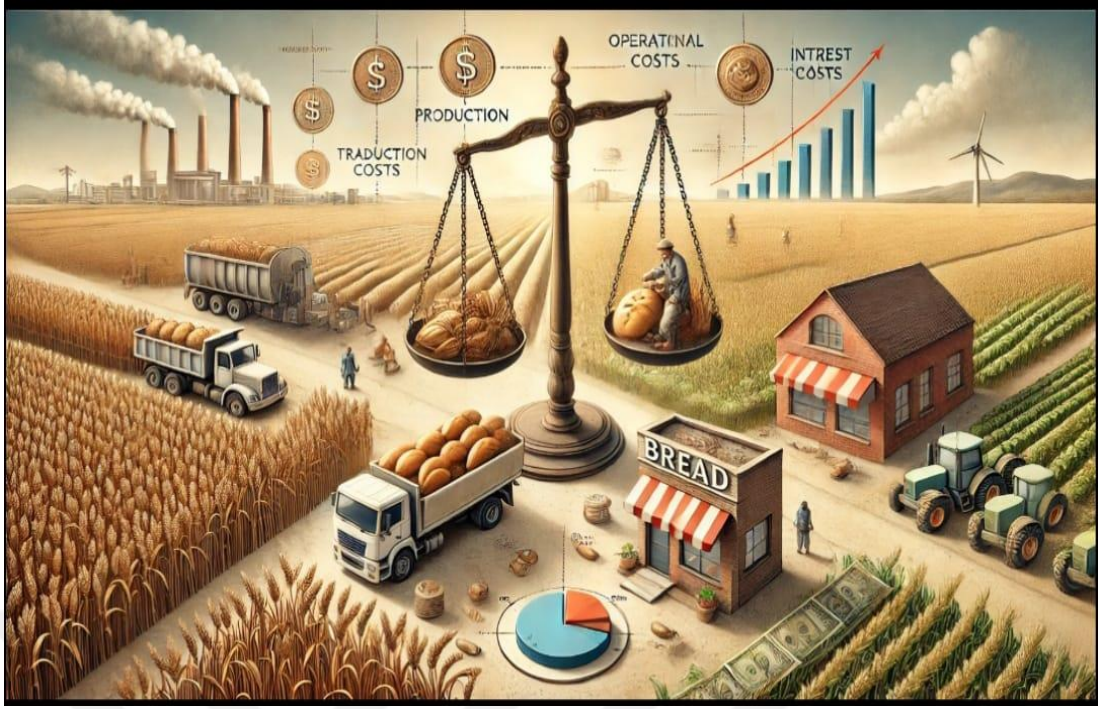

Şekil 1.2: Ekmekte Faiz

Kaynak: Yazar Tarafından Oluşturulmuştur

Prof. Erbakan'a göre faize çatmak yerine selem sistemi gibi alternatifler oluşturmadan yanadır. Ayrıca sermaye ile emek arasında sözleşmelere dayalı kâr-zarar ortaklığı çeşitleri üretimi artırışından dolayı öne çıkarır. Karşılıklı ve altın ile gümüşe dayalı para sisteminin yanında adil vergi sistemini önerir. Vergi adaleti kamunun temel işlevleri arasında yer alır. Yine Prof. Erbakan sosyal güvenlik bakımından dayanışma sistemi öngörür.

Ortaklıklara dayalı adil bölüşümü esas alan faizsiz ekonomi sistemi, sermayenin belli ellerde toplanmasını önler ve toplumun geneline fayda sağlar. Bir başka deyişle Prof. Erbakan'a göre faiz, toplumsal adaletsizliklerin en önemli sebepleri arasında yer alır. Bu nedenle, Adil Düzendeki faiz yerine selem sistemi ile üretime ve ticarete dayalı kazanç sistemleri öne çıkarılır. Faizsiz bir ekonomi modeli, üretim odaklı bir yapıyı teşvik eder. Sermaye, kâr-zarar ortaklığı veya kira modeli gibi yöntemlerle dolaşıma girmelidir.

Faiz ortadan kaldıracak selem sistemi ile sermaye, kâr-zarar ortaklığına dayalı sistemler öncelenir ve dolaşıma sokulur. "Adil ekonomik düzen" kavramı, adalet ve denge prensiplerine dayalı bir ekonomik sistemi ifade eder. Bu sistem, kaynakların daha eşit ve hakkaniyetli bir şekilde dağıtılmasını hedefler. Adil ekonomik düzen

uygulamaları, serbest piyasa ekonomisinin aksine, sosyal refahın ve toplumsal dengenin sağlanmasına odaklanır. Gelir ve servet dengesi sağlanarak zengin-fakir uçurumu kapatılır.

Aşağıdaki Tablo 1.9'da Faizci Kapitalizmin neden olduğu başlıca sorunlar başlıklar altında gösterilir. Bu sorunları doğuran nedenlere işaret edilir. Bu sorunların Adil Düzen'e geçildikten sonra hangi usul ve metotlar ile halledileceği belirtilir (Erbakan, 2019: s. 127).

Üretim ve İstihdam Odaklılık:

➤ Adil düzende faiz ortadan kalkınca üretilen malların maliyetleri ve satış fiyatları bugünkünden üçte birine düşer. Mevcut işletmeler kendi imkanları ile üretimlerini 3 katına çıkarabilir hale gelir. Böylece bir taraftan üretim hızla katlanırken halkın alım gücü artar ve fiyatlar düşer.

Öte yandan, "Adil Ekonomik Düzen" çerçevesinde uygulamaya konulan makro planlar sayesinde her bölgede öncelikli ve verimli yatırım projeleri geliştirilir, tüm yatırımlar için yeterli ortaklık ilişkileri açılır ve bunların desteklenmesi sağlanır.

➤ İşsizliğin önlenmesi

Faiz maliyetleri ortadan kalktığına üretim arttığı gibi emeğin de iş gücü kapasitesi artar. Bu da emeğe kolayca iş bulunması ortamını kazandırır.

Kaldı ki Adil Ekonomik Düzende yatırımlar gerek makro planlar gerekse ortaklıklar yoluyla desteklenip geliştirilir. Diğer yandan emeğe boş zamanlarında yatırımlarda her zaman iş garantisi verilir. "Emek Kredisi" ile çalışan her insanın hakkı olan payı muhasebe kayıtlarında yer aldığı için ortada işsizlik diye bir mesele kalmaz. Tam tersine herkes çalıştıracak insan aramaya başlar. İşsizlik böylesi projeler ile önlenir. (A.g.e. :81-82)

Bu uygulamalar ile yerli üretim artırılır, emeğin iş bulması ortamı tam olarak sağlanmış olur.

➤ Üretime Dayalı Kazanç

Adil Ekonomik Düzende gelir, üretim ve ticaret yoluyla kazanılır. Toplumun refah seviyesini yükseltmek için sanayi, tarım ve diğer üretim alanlarında faaliyetler desteklenir.

Üretim, ekonomik büyümenin en temel unsuru olarak kabul edilir, böylece halkın kazancı ve iş gücü değer kazanır.

➤ Emeğin Hakkını Verme

Erbakan, emeğin kutsallığına inanır ve işçinin emeğinin karşılığını almasını savunur. Herkesin çalışarak kazandığı ücretin, geçimini sağlayabilecek bir seviyede olması gerektiğini belirtir.

Üretimden elde edilen gelirin hakça paylaşımı, çalışanların da refahını artırır.

➤ Ahlak ve Maneviyat Temelli Yönetim:

Prof. Erbakan'a göre Adil düzende idareciler, ahlaki değerlere sahip olurlar ise yolsuzluk ve rüşvet önlenir. Maneviyat olmadan huzur ve saadet gerçekleşmez.

Saadet Partisi'nin dışındaki diğer partiler, maneviyatı esas almazlar. Programlarında maneviyat bahsi bile yoktur. İçerisinde sorumluluklara yer verilmediği gibi hesap anlamına gelen ahiret kelimesinin yanına yaklaşılmaz. Prof. Erbakan'a göre maneviyat ve ahiret hesabı olmadan saadete erişilemez. Ne dünya saadeti sağlanır ne de ahiret. Ahiret inancı bulunmayan bir insan için şehitlik ve vatanın korunması askıda kalır. Şehitliği maneviyat olmadan ahiret inancı olmadan anlatmak mümkün değildir. Maneviyatsız bir insan için şehitlik, adeta budalalık sayılır (Erbakan, 2010: s. 21)

➤ Bağımsız ve Milli Ekonomi:

Dışa bağımlılık azaltılır, milli kalkınmaya öncelik verilir.

Adil Düzen, toplumda sosyal adalet ve ekonomik refahı sağlamak için tasarlanmış, İslamî ilkelere dayalı bir sistemdir.

➤ Adil Vergilendirme

Prof. Erbakan'a göre, Adil Ekonomik Düzende devletin gelirleri hizmetler karşılığında adil vergilerle sağlanır.

Devlet, sermayeyi vergilendirmeyi doğal kabul eder. Vergiler barış, düzen ve güvenlik karşılığında çıkarılmamış servetin korunmasını sağlar. Dolayısıyla devletin de üzerine düşeni yapması gerekir.

Devlet aynı zamanda toprakların, madenlerin, ormanların ve meraların da sahibi sayılır. Prof. Erbakan'a göre bunların gerçek efendileri şehitlerdir. Devlet aynı

zamanda şehitleri de temsil eder. Bu nedenle bunlardan yararlananlar, belirlenen haklara uygun olarak kendi paylarını da topluma verirler.

Prof. Erbakan'a göre devlet özel sektör alanına girmez. Devlet şu veya bu sebeple bazı tesislerin ve işletmelerin de sahibi olmuş ise bu takdirde söz konusu tesislerin üretimlerinde sadece hizmet payı değil katılmış olduğu pay ile de hakkını alır.

İşte Adil Ekonomik Düzenle devletin gelirleri hizmet karşılığı belli oranlarda oluşur ve devlet bu oranları aşamaz. Ayağını denk bütçeye göre uzatır. Adil Düzenle vergiyle ilgili aşağıdaki temel prensipler öne çıkar:

1.3.7.4. Vergiyle İlgili Temel Esaslar

- Vergi sadece hizmetler karşılığı kabul edilir,
- Üretim aşamaları içinde "Tek Vergi" prensibi uygulanır. Mükerrer vergi alınmaz.
- Vergi, bir başka deyişle kamu payı "üretim cinsinden" pay olarak alınır.
- Gelir vergisi sistemi kaldırılır.
- Kişiler veya kurumlar ne kadar çok vergi öderler ise kamudan o oranda kredi kullanma hakkını kazanırlar ve öncelikle hizmet almak imkanına kavuşurlar.
- Vergiler beyan esasına göre alınır.
- Üretimden alınacak payların oranları anayasa ile belirlenir.

Bu ile ve prensipler Prof. Erbakan'ın eserlerinde ayrıntılı bir şekilde açıklanır. Tezimizde sadece ilkelere yer verilmiş olup mevcut düzen ile farklılıklara işaret edilmiştir.

Adil Düzenle kamu iktisadi girdilere genel hizmetleri ile bir ortak olarak girer ve bu nedenle de vergiyi istihkak eder. Hisse senetleri bu şekilde oluştuğu için hem ekonominin hem de diğer kaynakların, emek ve sermayenin en güçlü destekçisi ve geliştiricisidir. Adil Bir Düzenle çalışabilen herkesin adil sınırlar içinde rahatlıkla iş bulup yüksek reel gelir elde edebileceği, yetenekli her insanın rahatlıkla yatırım ve üretim yapabileceği göz önüne alındığında, Adil Bir Düzenle vergi sistemi ekonominin en büyük hizmetkarıdır.

1.3.7.5. Ekonomik Düzenin Sosyal Güvenlikle İlgili Esasları

Prof. Erbakan'a göre Adil Düzenle Sosyal Güvenlik ile ilgili temel prensipler özetle şöyledir:

Bu esaslar şunlardır:

- Dayanışma sistemi içinde herkes sigortalıdır.
- Sigorta ve emeklilik için prim ve kesinti ödenmez. Zararlar müşahhas olduktan sonra dayanışma yoluyla giderilir.
- İşsizlik ve emeklilikte herkesin (yaş, tahsil, hizmet, ehliyet) esasına göre ne alacağı bir "katsayı" ile belirlenir.
- İşsizlik ve emeklilik karşılıkları genel bütçeden ödenir. Milli gelirle orantılı pay sistemi kabul edilir.
- İşsizlik ve emeklilik: kişilerin taleplerine ve beyanlarına göre olur. Bütçe ona göre denkleştirilir.
- Emekli olanlar kredi haklarını kaybederler.

Adil Düzen, gelir ve kazanç üzerinden alınan vergi yerine üretimden pay şeklinde alınması esasını benimser. Vergiler, üretim arttıkça artar. Reel ekonomi esas kabul edilir. Kamu kendisi de payları artarak daha çok kazanır. Bu sayede sosyal refah yükselir. Adil Düzen, üretim ile gelir dağılımında dengeyi sağlamayı hedefler. Zengin ile fakir arasındaki uçurumun kapanması için gelirler dengeli bir şekilde dağıtılır.

Sosyal adaleti sağlamak için devlet, zenginlerden alacağı zekât adı verilen vergilerle yoksullara destek sağlamış olur. Zekât adil düzen uygulamalarının bir parçası kabul edilir. Böylece gelir adaleti sağlanarak devletin sosyal hizmetleri genişletilir.

1.3.7.6. Zekât, Sadaka ve Sosyal Yardımlar

İslamî yardımlaşma prensipleri olan zekât ve sadaka, Adil Düzen’de sosyal adaleti sağlamak için önemli bir araçtır. Zenginler, sahip oldukları servetin bir kısmını ihtiyaç sahiplerine aktararak toplumdaki dengesizliği azaltır.

Bu yardımlar, yoksul ve ihtiyaç sahibi kişilerin temel ihtiyaçlarını karşılamalarına yardımcı olur.

Zekât, Sadaka ve Yardım Fonları:

Adil vergi sistemi, İslamiyet’te zekâta dayanır. Ancak bu konu halk arasında yardım ve sadaka olarak kabul edilir. Aslında zenginler ile fakirler ve miskinler arasında denge ile kamu hizmet ve görevleri zekat ve sadaka adı verilen bu kurumun kamu eliyle yapılmasını ve gerçekleşmesini ifade eder. Böyle bir taraftan kamu hizmet ve görevleri yerine getirilirken diğer taraftan zengin ile fakir arasındaki fark da dengelenmiş olur.

Bu şekilde, toplumdaki gelir ve servet dengesi korunur ve dayanışma ile yardımlaşma sistemli hale getirilir.

Özetle Prof. Erbakan'ın "adil bölüşüm" ve "iktisadi bölüşüm" anlayışında, gelir ve servet dengesi sağlanarak herkesin emeği ölçüsünde refaha ulaşması amaçlanır. Bu, toplumda sosyal adaletin temel dayanağı olarak görülür ve herkesin hakkının korunduğu bir ekonomik sistem önerir. Prof. Erbakan'ın Adil Düzen anlayışı, toplumdaki gelir dağılımını dengelemeyi, üretimi artırmayı ve bireylerin ahlaki değerlere bağlı kalarak refah içinde yaşamasını amaçlayan bir sistem olarak tasarlanmıştır. Bu model, adil ve kapsayıcı bir toplum yaratmayı hedefler.

Akile/Dayanışma Sistemi:

Sosyal güvenlik sistemleri, toplumsal dayanışmayı artırmak ve ihtiyaç sahiplerini korumak için güçlendirilmelidir. Prof. Erbakan'a göre dayanışma sistemi olan "Akile", İslam'ın temel sosyal güvenlik ve yardımlaşma modeli olarak öne çıkar. Akile sistemi, toplumsal dayanışma ve sorumluluk esasına dayanır ve bireylerin zorluklarla karşılaştıklarında birbirlerine destek olmalarını sağlar. Bu sistemde devlet, toplumun refahını koruyarak, ihtiyaç sahiplerine yardım edilmesini sağlar.

Akile Sisteminin Başlıca Özellikleri

- Toplumsal Sorumluluk:
- Akile, bireylerin toplum içindeki sorumluluklarını vurgular. Aile, akrabalar ve toplumun diğer bireyleri, zor durumda kalan insanlara yardım ederek dayanışma içinde hareket ederler.
- Bu, hem bireylerin zor anlarında yalnız kalmamasını sağlar hem de sosyal dayanışma ruhunu güçlendirir.
- Zararların Giderilmesi: Topluluk için her zaman riskler ile karşılaşılır ve ortaya zararlar çıkar; çıkabilir. Bu tür zararlar ihmallerden kaynaklanabileceği gibi bilgisizlikler nedeniyle meydana gelebilir. Ekonomik olabileceği gibi siyasi olarak da gerçekleşebilir. İslam hukuk sistemi içinde akile adı verilen kurum ile bu zararlar bir nevi sigorta sistemine benzer dayanışma yolu ile karşılanır. Meydana gelen zararın büyüklüğüne ve miktarına göre küçük birimlerden büyük birimlere doğru halkalar halinde genişler.
- Prim Yerine Ortak Dayanışma:
- Olaydan sonra ödeme:

- Kaza ve Zararların Derhal Giderilmesi: Erbakan'ın Akile sisteminde, kaza veya beklenmedik olaylar sonucu zarara uğrayan bireylere dayanışma yolu ile zararları karşılanır.
- Akile üyeleri, birbirlerine karşı maddi sorumluluk taşır ve bu da toplumda güven ve dayanışmayı artırır.
- Ahlaki, İlmî, İktisadî ve Siyasî Dayanışma İlkesi:
- Akile, bireylerin ahlaki ve manevi olarak birbirlerine destek oldukları gibi aynı zamanda zararları da hemen giderdiğinden toplumsal düzenin bozulmasının önüne geçer. Bu dayanışma modeli, insanların hem maddi hem de aynı zamanda moral olarak da destekler. Kişilerin gerçekten bir topluluk mensubu olduğu gerçeğini ortaya çıkarır.
- Topluluğun her bireyine, komşularına ve yakın çevresine karşı sorumluluk duygusuyla hareket etmesi sağlanır.
- Özetle; Prof. Erbakan'a göre Akile, bireylerin birbirine yardım ettiği, toplumun ihtiyaç sahiplerine sahip çıktığı ve toplumsal dayanışmanın üst düzeyde olduğu bir sistemdir. Bu sistem, yalnızca ekonomik yardımla değil, ahlaki, ilmî, iktisadî ve sosyal dayanışma ile toplumun refahı en üst düzeye çıkar ve Adil Düzen'in sosyal güvenlik anlayışının temelini oluşturur
- Prof. Erbakan'a göre bu sistem, devletin sosyal güvenlik hizmetlerinin bir parçası olmalıdır ve toplumsal adaleti sağlamada önemli bir rol oynar.

1.3.7.7. Adil Siyasî Düzen:

Prof. Erbakan bu düzeni ele almadan önce diğer kurumlarda olduğu bu kurumların günümüzde karşılaştığı sorunları, nedenlerini ve özetle çözümlerine işaret eder, daha sonra da olması gerek adil siyasi düzeni anlatır.

➤ Sorunlar

Prof. Erbakan'a göre idari/siyasi düzen diğer kurumlar olan din, ilim, ekonomi gibi toplumun ana unsurları içinde yer alması gerekir. Bugün bu dengeden söz edilemez. Diğer kurumlar gibi bu kurumun da dengesi yoktur. İdare ile icra bir aradadır. Prof. Erbakan idari sorunlar arasında anarşi, savaşlar, silahlanma, bürokrasi, ekseriyete dayalı çatışmaya ve kutuplaşmayı getiren seçim sistemi, yönetimde israflar, mevzuat kargaşası, mevzuatın çağın gerisinde kalması, mevzuatın güce dayalı oluşturulması, rüşvet, haksız soruşturmalar ve işkenceler, işlerin sürüncemede bırakılması, yargı

sisteminin işlememesi ve gecikmesi, ceza sisteminin caydırıcı olmaması, ceza infaz sisteminin yetersizliği ve benzeri konuları sayar.

➤ Nedenler

Prof. Erbakan bu denli fazla olan ve saymakla bitmeyen sorunların nedenlerine yer verir. Bu kapsamda öncelikle sosyolojik kurumlar olan din, ilim, ekonomi ve siyaset arasındaki deęe olmayışı, siyaset kurumunun kendi işlevini aşarak dięer kurumlar baskı kurduğunu söyler. Siyaset hakkı üstün tutma ve haklıyı koruma sistemi yerine gücü üstün tutma ve güçlüyü koruma yanlış anlayışına dayanır. Prof. Erbakan hak anlayışının kaynağını doğal/ilahi hukuka, ezcümle insanlar arasında akrabalığa, yakın komşuların ile çevreye, emeğe ve sözleşmeye dayandırır. Buna karşılık pozitivistlerin ileri sürdüğü imtiyazlara, kuvvete, çıkar ve ekseriyete dayanmasına karşı çıkar. Prof. Erbakan bürokrasinin çalışma sistemi ve işleri savsaması, merkezi yönetimler ile vesayet sistemleri, yargıda tahkik sistemine dayalı sistem, sistemin uzlaşmaya değil çatışmaya dayanması, dayanışma sisteminin olmaması, kuvvetler ayrılığının yasama, yürütme, yargı olarak teşkil edilmesi ve kurumlar arasında denge yerine çatışmanın öne çıkması ve benzeri nedenlere yer verir.

➤ Çözümler

Prof. Erbakan Adil Düzen parti programı içinde siyasi çözümlere de yer verir. Öncelikle hukukun hakka dayanması ve haklının güçlü kılınması sistemin kabul edilmesi, yerinden yönetim ile merkezi yönetim arasında denge kurulması, yargıda hakemleri esas alan tahkime dayalı itham sisteminin benimsenmesi, seçimlerde ekseriyet sistemi yerine çoğulculuğa dayalı bir arada yaşama sistemlerinin kabul edilmesi, siyasi düzenler ile dięer düzenlerin bir arada denge ve ahenk içinde iş birliği içinde bulunması, kuvvetler ayrılığı yerine kuvvetler dengesi sisteminin oluşturulması, kuvvetlerin yasama, yürütme, kaza ve idare olmak üzere dörtlü olarak yeniden teşkil edilmesi ve benzeri önerilerde bulunur. Bu önerileri Adil Düzen Parti Programı içinde çözümler olarak sunar (Erbakan, 1993:20)

➤ Halkın İradesine Dayalı Yönetim.

Adil Siyasi Düzen, halkın iradesine tam anlamıyla saygı göstermeyi gerektirir. Erbakan, gerçek demokrasinin halkın iradesinin yansısıyla kurulabileceğini savunur. Çoğunluk sistemleri yerine birlikte bir arada yaşamayı öneren çoğulculuk

yaklaşımını önerir. Halkın seçtiği temsilciler, halkın ihtiyaçlarına ve beklentilerine göre karar alırlar, toplumun refahı için çalışırlar.

➤ Adaletin Esas Alınması

Adil Siyasi Düzen'in temel ilkesi, her alanda adaletin sağlanmasıdır. Siyaset, hiçbir ayırım yapmadan toplumun tüm kesimlerine eşit hizmet götürmelidir. Adalet öncelikle yönetimin aslı görevidir. Adil bir mevzuat gerçekleşmeden adil kararlar alınamaz. Ancak adil bir siyasi yönetimin sonunda ortaya çıka nizalar ve ihtilaflar tahkim sistemi içinde yargılanarak toplumdaki her bireyin adil yargılanma hakkına sahip olması sağlanır. Bu, siyasi düzenin en temel unsurlarından biridir.

➤ Ahlaki ve Manevi Değerlerin Siyasete Yansıması

Prof. Erbakan'a göre siyaset, ahlak ve maneviyat ilkeleri çerçevesinde yürütülür. Siyasetçiler, sadece mevki ve maddî kazanç peşinde değil, halkın hizmetinde olan kişilerdir. Siyasette dürüstlük, samimiyet ve adalet ilkeleri gözetilir. Böylece yöneticiler, toplumda güven kazanır ve toplumun manevi değerleri korunur.

➤ Milli Bağımsızlık ve Özgürlük

Adil Siyasi Düzen'de millî bağımsızlık esastır. Ülke, kendi bağımsız kararlarını kendisi alır ve dış güçlerin etkisinden korunur. Prof. Erbakan, dışa bağımlılığın toplumu ve ülkeyi sömürüye açık hale getireceğini vurgular. Ülkenin iç ve dış politikalarının bağımsız bir şekilde belirlenmesi, halkın menfaatleri doğrultusunda hareket edilmesi anlamına gelir.

➤ Şeffaflık ve Hesap Verebilirlik

Siyasî düzenin en önemli unsurlarından biri, şeffaflık ve hesap verilebilirliktir. Yöneticiler, aldıkları her kararda topluma karşı sorumludurlar ve bu sorumluluklarını yerine getirmek zorundadırlar. Adil düzende kamu kaynaklarının yöneticiler tarafından nasıl kullanıldığı, kararların hangi gerekçelerle alındığı toplumla paylaşılır ve bu kararlar halk adına denetim yapanlara açık olur ve halkla paylaşılır.

➤ Yolsuzluk ve Rüşvetin Önlenmesi

Prof. Erbakan'a göre Adil Siyasî Düzen, yolsuzluk ve rüşvetin tamamen ortadan kaldırılmasını gerektirir. Mevcut yapı ve bürokrasi tekelci özelliği ile hem yolsuzluklara hem de rüşvet ile irtikaplara ortam hazırlar. Adeta çanak tutar. O nedenle kamu hizmetlerinin meslek odaları tarafından yürütülmesi, ancak bu odaların tek tip

olması yerine rekabete açık ve birbiriyle yarışan şekle sokulması sisteminin kurulması gerekir. Örneğin nasıl noterler çoklu ise ve kamu hizmeti görüyorsa aynen onun gibi çoklu barolar, çoklu tabip odaları, çoklu mimarlar ve mühendis odaları olacak şekilde kamu hizmetleri bu kuruluşlar tarafından mevzuata göre yürütülür. Böylece bürokrasinin önüne serbest meslek odalarına verilecek yetkiler ile geçilmiş olur. Sorumlu olanlar da söz konusu odalar şeklinde bir sistem kurulur. Odaların mensupları kendi içinde üyelerine teminat verirler. Meydana gelen veya çıkacak zararlara karşı dayanışma sistemini kurarlar. Çoğulcu kurulacak sistemler hem rüşveti önler hem de yolsuzlukların önüne set çekilmiş olur. Vatandaş ile odalar ve devlet arasında çıkarlar paralel hale gelir ve sistem işler. Böylece kamu hizmeti ve görevinde bulunanlar, çıkar ilişkileri yerine kendi mensubu bulunduğu odanın yarışı içinde en iyisini yapmaya çalışırlar. Bu sayede topluma hizmet ön plana çıkmış olur. Adil düzen kuracağı sistemle hem siyasetin ahlakî yapısını korur hem de halkın yönetimden beklentilerini karşılar.

➤ Toplumun Her Kesimine Eşit Hizmet

Adil Siyasî Düzen, toplumun her kesimine eşit hizmet götürmeyi amaçlar. Bu düzende hiçbir etnik, dini veya sosyal grup ayrımcılığa uğramaz.

Prof. Erbakan, devletin insan haklarına uymasının yanında aynı zamanda yurttaş haklarına da hizmet etmesi gerektiğini savunur. Bu sayede toplumda sosyal adalet sağlanır ve toplumsal birlik güçlenir.

➤ İstişare ve Katılımcılık

Prof. Erbakan, siyasette karar çeşitleri bakımından ekseriyetin meydana getirdiği kutuplaşma ve çatışmalara karşı çıkar. Karar alma bakımından farklı karar çeşitlerinin olması gerektiğini ileri sürer. Bu karar çeşitleri içinde istişare başta olmak üzere içtihat, icma ve ittifak kararları üzerinde de durur. Karar alma birimlerini apartman, bucak, il ve devlet olarak belirler. Her birim kendi istişaresi veya ittifakı ile meclisle oluştururken aynı zamanda o yönetim biriminde içtihatlar ile alınan kararlar ve yine o birimlerde meydana gelen icmalara dikkat çeker (Akdemir, 2019: 10). Prof. Erbakan'a göre başka karar çeşitleri de vardır ve bunların geliştirilmesi gerekir. Bütün mesele halkın gerçek iradesini ortaya çıkaracak karar çeşitlerinin geliştirilmesinden geçer. Batılıların dayandığı ve geliştirdiği ekseriyet sistemi sadece ve sadece kutuplaşma ve çatışma doğurur. Kararların halkın görüşleri doğrultusunda alınması sisteminin

kurulması ve halkın temsilcileri aracılığıyla yönetime katılması Adil Siyasi Düzen'in bir parçasıdır. Toplumun tüm kesimleriyle her kademedede o kademe yetkilileri tarafından istişare edilerek alınan kararlar, halkın yönetimle olan bağlarını güçlendirir.

Prof. Erbakan'ın "Adil Siyasi Düzen" anlayışı, halkın iradesine ve çoğulculuğa dayalı, adaletin ön planda olduğu, milli bağımsızlığın korunduğu ve ahlakî değerlere dayalı bir siyaset anlayışını ifade eder. Bu düzen, halkın refahını sağlamak, milli çıkarları korumak ve toplumda adalet ve barışı tesis etmek amacı güder. Prof. Erbakan'a göre böyle bir siyasî düzen, toplumun huzur içinde yaşamasını ve devletin halkla birlikte güçlü bir yapı haline gelmesini sağlar.

➤ Yerinden Yönetim Merkezi Yönetim Dengesi:

Prof. Erbakan yerinden yönetim ile merkezi yönetim arasında dengeli bir yapılanmayı önerir. Prof. Erbakan'a göre yerinden yönetim ve merkezi yönetim dengesi, toplumun ihtiyaçlarını en verimli ve adil şekilde karşılamak için oluşturulması gereken bir yapı özelliğini taşır. Bu denge, merkezi yönetimin genel çerçeveyi çizip ana hizmetleri sunarken, yerel yönetimlerin bölgesel ihtiyaçlara ve koşullara göre daha esnek çözümler üretmesiyle sağlanır. Prof. Erbakan, merkezi ve yerel yönetimler arasında adil bir denge kurarak, karar alma sürecinde halkın daha fazla katılımını, toplumsal kalkınmayı ve verimliliği artırmayı amaçlar. Bu konuda kişiliği olan siyasi birimler ile ekonomik birimler ayırımı yapar ve bunlar arasında denge kurar. O'na göre bireyin gerçek kişiliği her zaman vardır ve toplumun temel unsurudur ve özellikle emek üretmesinden dolayı ekonomik bir birim olan aile içinde varlığını sürdürebilir. Bundan sonra 10 ailenin yaşadığı aşiret ve/veya apartman gelir ki bu birimin tüzel kişiliğinin olması gerekir. Apartmanlar ekonomik bir birim olan bir site, semtler ve/veya köylerde bulunurlar. Bunun üzerinde Bucak/nahiye adı verilen tüzel kişiliğe sahip bir siyasi birimin olması gerekir. Nahiyeler ilçe adı verilen ekonomik birimlerden hizmetlerini alırlar. Bunun üzerinde tüzel kişiliğe sahip iller gelir. İller ekonomi bölgeler içinde bulunur ve üst hizmetlerini buralardan elde eder. Nihayet tüzel kişiliğe sahip devlet gelir ki bu dünya üzerinde ekonomik özellikler taşıyan kıtalarda bulunur. Böylece en küçük siyasi birimler ile yine küçükten başlayarak meydana gelen ekonomik birimler arasında denge kurularak bir taraftan özgürlükler yaşanırken diğer taraftan ekonomik değerler de etkin bir şekilde kullanılmış olur. Şekilde görüleceği üzere her kademedede nüfus kriteri öne çıkar ve denge ona göre belirlenir.

Prof. Erbakan'ın bu dengeyi kurmadaki ilkeleri aşağıda verilmiştir:

➤ Merkezi Yönetimin Ana Görevleri Belirlenmesi

Merkezi yönetim, ülkenin genel politikalarını, güvenliğini, temel yasal çerçeveyi ve ekonomik istikrarı sağlar. Erbakan'a göre merkezi yönetim, yerel yönetimlerin ihtiyaçlarını göz önünde bulundurarak ülke çapında eşit hizmet sunmayı hedeflemelidir. Merkezi yönetim, ülkenin birliği, milli değerleri ve stratejik önemi olan konularda düzenlemeler yaparak ana çerçeveyi oluşturur. Böylece ülkenin genel yönetiminde uyum sağlanır.

➤ Yerel Yönetimlerin Karar Alma ve Uygulamada Özgür Olması

Prof. Erbakan, yerel yönetimlerin bölgesel farklılıkları göz önünde bulundurarak, halkın taleplerine ve yerel ihtiyaçlara göre kararlar alabilmesi gerektiğini savunur. Yerel yönetimlerin özellikle eğitim, sağlık, altyapı gibi konularda kendi halkıyla daha yakın iletişim kurarak daha verimli çözümler üretmesi, halkın memnuniyetini artırır

➤ Merkezi Yönetimin Rehberlik Etmesi ve Denetleme Görevi Üstlenmesi

Merkezi yönetim, yerel yönetimlere rehberlik eder ve onları destekleyici politikalar üretir. Burada sistem denetimi öne çıkar. Siyasi özerklik ile ekonomik güç arasında sisteme dayalı denge kurulur. Tüzel kişiliğe sahip birimler seçimle ekonomik birimler ise seçilenler tarafından atama yoluyla görevlerini yerine getirirler.

➤ Yerel Yönetimlerin Halkla Yakın Temasta Olması

Prof. Erbakan, kurulacak sistemle, özellikle nahiye sistemi ile doğrudan demokrasinin ilk adımlarının halkla dayalı olarak gerçekleşeceğini ileri sürer. Osmanlı devleti 600 seneyi aşan ömrünü Cuma birimi kabul ettiği nahiyelere borçlu olduğunu 23 maddeden oluşan 1921 Anayasasının 7 maddesinin nahiyeler olduğunu belirtir. Cumhuriyet döneminde nahiye sisteminin terk edilmesini büyük bir yanlışlık olarak görür.

Yerel birimler halkın sorunlarını ve ihtiyaçlarını doğrudan karşılar. Kaza yani birimleri buralarda kurulur. Buralarda çözülmeyen sorunlar kademe kademe üst birimlere aktarılır. Böylece hizmetler yerel birimlerde yerinde çözüldüğünde üst birimler az sayıda iş düşer ve merkezi birimler ile yerel birimler arasında güçlü bir iletişim ve iş birliği köprüsü kurulmuş olur.

➤ Mali Yetki ve Sorumluluk Dengesi

Prof. Erbakan, yerel birimlerin mali kaynaklara erişim konusunda ilk kademedeyi yer aldıklarından söz konusu imkanları en verimli ve doğru kullanmış olurlar. Böylece verimlilik artar. Yerel birimler kendilerine yeterli mali imkanlar ile yetkileri doğrudan kullanmış, böylece hizmetlerini yerine getirmiş olurlar. Ancak bu birimlerdeki verimlilik doğrudan yönetildiği için istismar edilmez. Merkezi yönetim ile bu birimler arasında karşılıklı dengeler kurulur.

➤ İstişareye Dayalı Yönetim

Prof. Erbakan yukarıda da açıklandığı üzere ekseriyete dayalı karar alma şekilleri yerine alternatif karar çeşitlerinin geliştirilmesi gerektiğini, bunların başında istişare ile ittifak ve içtihat ile icma geldiğini savunur. Bu karar şekillerinin her siyasi birimde öne çıkarılmasını ileri sürer. Yerel yönetim birimlerinin halkla, merkezi yönetimin ise yerel temsilcilerle istişare etmesi, kararların daha sağlıklı alınmasını sağlar. Böylelikle merkezi ve yerel yönetimlerin uyum içinde çalışması, halkın yönetimle olan ilişkisini güçlendirir ve daha demokratik bir işleyiş sağlar.

➤ Milli Birlik ve Manevi Değerlerin Korunması

Prof. Erbakan yerel yönetim birimlerinin özgürlüğü hatta özerkliğini sistemli bir şekilde ele alırken, ülke genelinde milli birliği ve manevi değerleri koruyacak bir çerçeveyi de ihmal etmez. Prof. Erbakan'a göre merkezi yönetim, ülkenin birliğini ve milli değerlerini korumakla yükümlüdür. Yerel yönetim birimlerinin uygulamalarında bu değerler dikkate alınır. Toplumda uyum ve ortak bir kimlik duygusu korunur.

Özetle Erbakan'a göre adil bir yerinden yönetim ve merkezi yönetim dengesi, her iki yönetim yapısının da kendi rollerini tam olarak yerine getirmesiyle sağlanabilir. Merkezi yönetim ülkenin genel bütünlüğünü ve ana ilkeleri korurken, yerel yönetim birimleri doğrudan demokrasi iyice yaklaşır ve halkın ihtiyaçlarına yerinde ve hızlı çözümler sunar. Bu sayede halkın memnuniyetini sağlanırken hem toplumsal refah artar hem de ülkenin bütünlüğünü ve istikrarını korunur.

Dayanışma Ortaklıkları Sistemi Hususiyetleri:

- Temel yapı: Ekonomik, Siyasi, İlmi, Dini.
- Gurup Üyelik değil, Ortaklık yani mali sorumluluk.
- Gurup Sayısı: 7-20, veya 5-15 kişi.
- Her gurubun ana sözleşmesi olacak, Ortak esaslar; (Konsensus=İcma)

- Ortak zarar verince teminat vermeli
- Zarar paylarının ortaklarca ödenmesi dayanışma esasına göre olmalı ve ortakları mağdur etmeyecek şekilde sınırlandırılmalı.
- Ortaklık dayanışma birimi; ortağın hukuki ihtiyaçlarına yardımcı olmalı
- Her ortak istediği zaman ortaklığını değiştirebilmeli ancak, mutlaka bir ortaklığa mensup olmalı

Serbest Ehliyetli Kamu Hizmetleri Sistemi

Sosyal Denge

- * İlmî Guruplar: Kuralların Koyucusu
- * Matî Guruplar: Yürütücü
- * Siyasi Guruplar: Bekçi
- * Ahlakî Guruplar: Denetleyici

4. Yerinden Yönetim Merkezi Yönetim Sistemi

5. Hakemlik Sistemi

6. Ayrılma Sistemi ve Sürgün

Tablo 1.1: Demokratik-Ekonomik Birimler

DEMOKRATİK BİRİMLER	EKONOMİK BİRİMLER
(KİŞİ)	AİLE
İLK TOPLUM (AŞİRET)	SEMT-KÖY
BUCAK	İLÇE
İL	BOLGE
DEVLET	DEVLET TOPLULUĞU
İNSANLAR	DÜNYA

Kaynak: Prof. Dr. Erbakan, 1993:18

Tablo 1.2: Siyası Organizasyon

SOSYAL	SOSYO EKONOMİK	ORTALAMA NÜFUS	YÖNETİM BİÇİMİ
KİŞİ		1	YERİNDEN
	AİLE	3-10	MERKEZİ
AŞİRET		30-100	YERİNDEN
	KÖY	300-1000	MERKEZİ
BUCAK		30.000-100.000	YERİNDEN
	İLÇE	300.000-1.000.000	MERKEZİ
İL		3.000.000-10.000.000	YERİNDEN
	BÖLGE	30.000.000-100.000.000	MERKEZİ
DEVLET		300.000.000-1000.000.000	YERİNDEN
	TOPLULUK	3.000.000.000-1.0000.000.000	MERKEZİ
INSANLIK			

Kaynak: Prof. Dr. Erbakan, 1993:19

Prof. Erbakan'a göre "Adil Siyasi Düzen", hukuku hak anlayışına dayandırır ve haklı olanı güçlü kılma ilkesini kabul eder. Ekseriyete dayalı çatışmacı seçim sistemleri yerine uzlaşmayı ve bir arada yaşamayı benimseyen çoğulculuğa dayanır. Yerel ile merkez arasında denge kurulmasını ve iş birliğini öne çıkarır. Yasama, yürütme ve yargı üçlü kuvvetler ayrılığı yerine yasama, yürütme, yargı ve yönetme olmak üzere dördü kuvvetler dengesi sistemini önerir. Ayrıca bürokrasi sorununun serbest meslek mensupları tarafından çoğulculuk içinde rekabete dayanarak çözülebileceğini varsayar ve bunlar ile ilgili dayanışma sisteminin kurulmasını önerir. Yargıda tahkik sistemine yerine itham/tahkim sistemini kabul eder. Bu sistemde yönetim, halkın refahını ve ülkenin bağımsızlığını esas alır, adalet ve hakkaniyet ilkelerine göre şekillenir. Prof. Erbakan'ın Adil Siyasi Düzen anlayışında ahlak, maneviyat, adalet ve toplumsal sorumluluk öne çıkar.

1.4. Adil Düzene Yönelik Eleştiriler

Prof. Erbakan'ın "Adil Düzen Parti Programı", 1990'lı yıllarda özellikle Türkiye'de tartışılmış bir sistemdir. Bu dönemde, Adil Düzen'in ideolojik ve pratik yönleri Batılı düşünce sahipleri tarafından ilgi ile izlenmesine rağmen büyük ölçüde karşı çıkılmış, olumsuz ya da eleştirel bir tavır sergilenmiştir. Özellikle Batılı ülkeler ve kapitalist sistemin etkisindeki lider devletler, Adil Düzen'i kendi ekonomik, siyasi ve sosyal sistemleriyle çelişkili bulmuşlardır.

1.4.1. Batı Ekonomik Sistemleri İle Tezatlar

Medeniyetler tablosuna bakıldığında günümüzde gücü üstün tutan ve güçlüyü haklı kabul eden Batı medeniyeti içinde yer alındığı görülür. Batılı değerler içinde ekseriyete dayalı yönetim sistemleri esas alınır. Kurmuş olduğu ekseriyete dayalı seçim sistemleri ile dörder veya beşer yılda yapılan seçimler ile istediğini halka seçtirir ve isteklerini halka rağmen yasalaştırır ve imtiyazlarını, başkasının zararında olsa çıkarlarını, kuvvetli oluşunu hukuku da güdümüne alarak hukukun üstünlüğünü savunur. Materyalist düşüncenin etkisinde dinler vicdanlar ile sınırlı kabul edilir. İlim alanında elde edilen buluşlar ve yenilikler sermayenin emrine verilir. Sermaye kârı maksimize ederken patent hakları ile sömürü düzenini kurar ve bu düzeni siyasiler eliyle yasalaştırır. Bu sayede sömürü sistemi yoluyla egemenliğini sürekli hale getirir. Bir de buna faizi ekler ki bu sayede bir taraftan sermaye birikimini sağlarken diğer taraftan tekelleşmelerin önünü de açar. Bu sayede fiyatlar iki katına çıkarken üretim de azalmış olur. Barış yerine savaşları esas alır.

Batılılar dinleri vicdanlar ile sınırlı tutan bir laiklik ilkesini benimserler. Dinlere toplum içinde herhangi bir işlev vermezler. Toplum içinde her ne kadar din ve vicdan özgürlüğünü ileri sürüp savunurlarsa da kendileri ile çatışmayı hiçbir şekilde kabul etmezler. Laikliğin ne tanımını yaparlar ne de sınırlarını belirler. Dinleri insanlık tarihinin tarihte kalmış ve işlevini yitirmiş bir kurum olarak görürler. Yerine ilmi din haline getirmek isterler. Materyalizmi öne çıkarırlar.

Batılı düşüncede olanlar her ne kadar doğal hukuk kaynak olarak gösterirlerse de buna pozitivistlerin imtiyazlarını, kuvvet anlayışını- güçlü olanın hakkını alabileceğini, başkasının zararına olsa çıkarları ve ekseriyeti hukukun kaynakları arasına dahil ederler. Bir arada birlikte yaşama yerine ekseriyete göre çatışma ve kutuplaşmayı ilke edinirler. Batılılara göre ahlak hukuk içinde ise anlam taşır. Ahlaki eğitimi veren dini

kuruluşlara çocuklar teslim edilemez. İlim de dinlerden tamamen bağımsızdır ve tamamen materyalist eğitim sistemi aydınlanmanın gereğidir kabul ederler.

Prof. Erbakan ve benzeri ilim insanları tarafından İslamiyet'in öne çıkan doğal hak anlayışı, faizin haram kabul edilmesi, ekseriyet yerine bir arada yaşamayı getiren çoğulculuk düşüncesi ve benzeri düşüncelerin ortaya çıkmasını önlemek için İslamafobi gibi düşünceler geliştirirler ve hatta marjinal grupları destekledikleri gibi olmazsa yerine çakma terör örgütleri de kurarlar. Bu gibilerin bırakın adil düzene karşı çıkmaları ve eleştirmelerini bu tür kelimeleri işlerine gelmediği için lügatlerden bile çıkarmak isterler. Olmadı, bu defa İslamafobi gibi karalama taktiklerini geliştirirler.

Prof. Erbakan, Adil Düzen düşüncesini parti kurullarından geçirerek bir parti programı olarak ilan edince bazı yazarlar tarafından eleştiriler maruz kalmıştır. Bu eleştiriler söz konusu düşünceye karşı çıkmaktan çok, bir parti programı içinde bu şekilde girmesini eleştirmişlerdir. Ana düşünceye karşı çıkmama olmasa da özellikle İslami bakımdan konunun bu şekilde özellikle içtihadî bir yaklaşım ile ele alınması tartışmaları beraberinde getirmiştir. O dönemde içtihat kelimesine karşı oluşan reaksiyon ve/veya duyarlılık günümüz şartlarında önemini kaybetmiştir. Hasılı elbette eleştiriler olacak ve tartışmalar yapılacaktır. Bütün bunlar daha iyiye ve güzele ulaşmanın sadece ve sadece bir aracı olarak kabul edilmelidir.

1.4.2. Literatürdeki Eleştirel Yaklaşımlar

Batılı devletler Adil Düzen'i, laiklik, bireysel özgürlükler, küresel ekonomik sistemle uyum ve demokrasi ilkeleri çerçevesinde eleştirmişlerdir. Bu devletler, Adil Düzen'in İslam'a dayalı bir yönetim anlayışı getirmesini kendi siyasi değerleri ve ekonomik sistemleriyle bağdaşmaz bulmuşlardır. Batı'nın yanı sıra, kapitalist ülkeler ve liberal ekonomiye dayalı sistemlerin bulunduğu diğer devletler de Adil Düzen'in ekonomik boyutunun küresel piyasa ve ticaret normlarıyla uyumsuz olduğunu düşünmüşlerdir.

Özetle

Adil Düzen, İslami temellere dayanan bir model olduğu için, Batılı ülkeler ve lider devletler tarafından pek kabul görmemiş ve eleştirilmiştir. Bu eleştirilerin çoğu, Adil Düzen'in küresel sistemle uyum sağlamayacağı, laiklik ilkesini ihlal edebileceği ve bireysel özgürlükleri kısıtlayabileceği yönünde olmuştur. Bu nedenle, lider devletler Adil Düzen'i, kendi siyasi ve ekonomik sistemleri açısından potansiyel bir tehdit olarak algılamışlardır.

Kooperatifler, Adil Düzen'in önemli bileşenlerindedir. Kooperatifler, ortakların ekonomik faaliyetlerde eşit söz hakkına sahip olduğu ve kar-zarar ortaklığı prensibine dayalı işletmeler olarak tanımlanır. İslam ekonomisinde kooperatifler hem toplumsal refahı artırmayı hem de kaynakların adil dağılımını sağlamayı hedefler

1.5. Modern Dünyada Adil Düzen Arayışları

Adil Düzen, hukuku hakka dayandıran ve haklıyı güçlü kılan peygamberler sistemini savunur. Aslında insanlığın çaresiz kaldığı bu dönemde en önemli arayış olarak kabul edilmesi gerekir. Ekonomide faizin meydana getirdiği sömürü düzenine karşı insanlığın adeta bir kurtuluş reçetesidir. Elbette ileri sürülenler arasında eksiklikler olabilir. Ancak insanlığın saadeti bakımından böylesi aramalar dışında herhangi bir çıkış yolu gözükmemektedir.

Bu konuda öne çıkan ve adım adım her geçen gün ilgisi artan İslam ekonomisine dayalı çalışmalara burada işaret etmek isteriz. Adil düzen Türkiye ve Refah partisi örneğidir. Bu düzen, kaynakların adil bir şekilde dağıtılmasını ve toplumun tüm kesimlerinin ekonomik refahını sağlamayı hedefler. Adil Düzen'in modern dünyadaki benzer uygulama örneklerinden bazıları şunlardır:

Kooperatifler: Kooperatifler, ortakların ekonomik faaliyetlerde eşit söz hakkına sahip olduğu ve kar-zarar ortaklığı prensibine dayalı işletmeler olarak tanımlanır. Kooperatifler hem toplumsal refahı artırmayı hem de kaynakların adil dağılımını sağlamayı hedefler.

Faizsiz Finans Sistemleri: Faizin haram kabul edilmesi nedeniyle, İslam ekonomisi faizsiz finansman yöntemlerini kullanır. İslami bankalar, müşareke (ortaklık) ve murabaha (satış) gibi finansman yöntemleriyle faaliyet gösterir.

Toplumsal Dayanışma: Adil Düzen, toplumsal dayanışmayı ve yardımlaşmayı teşvik eder. Sosyal yardımlar ve dayanışma fonları, ihtiyaç sahiplerine destek olur ve ekonomik eşitsizlikleri azaltır.

1.6. Adil Düzenin Ekonomik Yönü Diğer Sistemlerle Karşılaştırılması.

Adil Ekonomik Düzen (AED) fikri, Türkiye'de 1990'lı yıllarda Refah Partisi tarafından önerilmiş ve mevcut kapitalist ve sosyalist sistemlere bir alternatif olarak sunulmuştu. "Adil ekonomik düzen karşıtları" ifadesi, "Adil Ekonomik Düzen" (AED) fikrine karşı

olan bireyleri veya grupları tanımlar. Bu düzen, kapitalizme ve sosyalizme bir alternatif olarak sunulmuştu ve temel olarak İslamî ekonomik ilkeler üzerine kuruluydu. Ancak bu düzen, birçok yönüyle eleştirilmiş ve uygulanabilirliği konusunda şüpheler doğurmuştu. AED ile ilgili "çözülmemiş" sayılabilecek bazı sorular şunlardır:

➤ Ekonomik Sistem ve Uygulama Ayrıntıları:

AED'nin nasıl işleyeceği, somut ekonomik politikalara nasıl dönüştürüleceği ve bu sistemin günümüz küresel ekonomisinde nasıl uygulanacağı tam olarak açıklığa kavuşmadı. Örneğin, faizsiz finans sistemi gibi kavramların geniş çapta nasıl sürdürülebileceği belirsiz kaldı.

- Gelir Dağılımında Adaletin Sağlanması: AED, gelir dağılımında adalet sağlamayı vaat ediyor ancak bu hedefin uygulanabilirliği sorgulanıyor. Bu sistemin işsizlik, enflasyon ve yoksulluk gibi sorunlarla nasıl başa çıkacağı konusunda somut çözümler belirtilmemişti.
- Finansman ve Kaynak Yaratma Yöntemleri: AED'nin kapitalizm ve sosyalizmden farklı olarak nasıl finansman kaynakları yaratacağı ve ekonomik büyümeyi sürdürebileceği konusunda belirsizlikler var. İslami finans ilkelerine dayalı faizsiz bir ekonomik modelin, piyasa ekonomisiyle entegre bir şekilde çalışabilirliği ve büyük projelerin finanse edilebilirliği tartışmalı kaldı.
- Piyasa Mekanizmalarının ve Özgürlüklerin Rolü: AED, devletin piyasada daha etkin bir rol almasını öngörüyordu. Ancak, piyasaların doğal işleyişini devletin ne ölçüde düzenleyeceği ve serbest piyasa ekonomisine nasıl uyum sağlayacağı belirsizdi.
- Küresel Ekonomiye Uyum: AED, Türkiye özelinde ortaya atılmış bir ekonomik model olarak şekillendirildi, ancak küreselleşen ve kapitalist bir düzene sahip dünya ekonomisinde rekabet gücünü nasıl koruyacağı sorusuna cevap bulunamadı.
- İdeolojik Kapsam ve Laiklik Sorunu: İslamî temeller üzerine kurulu bir ekonomik düzen olması, AED'nin laiklik ilkesine nasıl uyum sağlayacağı ve çoğulcu bir toplumda farklı inançlardan bireylerin ekonomik hak ve özgürlüklerini nasıl koruyacağı sorularını gündeme getirdi.

Bu çözülmemiş sorunlar nedeniyle AED, uygulanabilirliği ve sürdürülebilirliği açısından eleştirildi ve 1990'ların ardından gündemden düşmeye başladı. AED'nin

modern Türkiye’de bir alternatif ekonomik model olarak geliştirilip geliştirilemeyeceği hâlâ tartışmalı bir konu olarak varlığını sürdürüyor.

AED’ye karşı çıkanların başlıca gerekçeleri şunlardı:

- Kapitalist ve Sosyalist Görüşlere Ters Düşmesi: AED, İslamî temellere dayandığı için kapitalist ve sosyalist ilkelerle çelişmekteydi. Laik bir ekonomi politikası benimseyen kesimler, bu düzenin devlet yönetiminde dini öğelerin öne çıkmasına sebep olabileceğini düşündü.
- Kaynak Dağıtımını ve Adalet: AED'nin gelir dağılımında adaleti sağlama vaadi olsa da, bu vaatlerin uygulanabilirliği sorgulandı. Eleştirmenler, sistemin karmaşık ve ideolojik olduğunu, bu nedenle pratikte yeterli ekonomik büyüme ve refah sağlamayacağını savundu.
- Ekonomik Modelin Belirsizliği: AED'nin nasıl uygulanacağı, finansman kaynaklarının nasıl oluşturulacağı ve piyasaların nasıl düzenleneceği gibi konularda belirsizlik vardı. Eleştirmenler, bu ekonomik düzenin teorik düzeyde kaldığını, uygulanabilir detaylar sunmadığını öne sürdü.
- Modern Ekonomik Gerçeklere Uygunsuzluk: Küreselleşen dünya ekonomisinde AED'nin bazı ilke ve uygulamalarının sürdürülebilir veya rekabetçi olamayacağına inanıldı.

Adil Ekonomik Düzen, o dönemde bazı kesimlerce desteklense de, eleştiriler ve pratikte uygulanabilir olup olmadığı konusundaki şüpheler nedeniyle geniş bir kabul görmedi.

İKİNCİ BÖLÜM

KOPERATİFLEŞME VE ADİL DÜZEN İLİŞKİSİ

Kooperatifleşme ilkeleri arasında yer alan iş birliği, dayanışma ve yardımlaşma düşüncesi ve buna bağlı uygulamalar ilk insanlar kadar gider.

Çağdaş kooperatiflerin tarihsel olarak günümüzde aldığı şekil ise özellikle 18. Yüzyılın sonlarında sanayileşen toplumlardaki ekonomik eşitsizliğe bir yanıt olarak ortaya çıkar. Kooperatiflerin temel amacı ekonomik ve sosyal adaleti sağlamak ve insanların ekonomik zayıflıklarını kolektif bir yapı içerisinde aşmalarını sağlamaktır. Bu amaçla kooperatifler sadece ekonomik birimler olarak değil, aynı zamanda toplumsal dayanışmayı ve adaletin gerçekleşmesini sağlayan yapılar olarak oluşturulur.

2.1. Kooperatifçiliğin Tarihsel Gelişimi

2.1.1. Endüstriyel Devrim ve Toplumsal Dönüşüm

İnsanlık tarihinin en önemli endüstri fevrimi, 18. Yüzyılın sonlarında İngiltere’de başlayıp kısa sürede Avrupa’ya ve dünyaya yayılır. Bu devrim, buhar makinesinin icadı ve üretim süreçlerinin makineleşmesiyle başlamış, tarıma dayalı ekonomiden sanayiye dayalı ekonomiye geçişi hızlandırır. Ancak bu büyük teknolojik ve ekonomik atılım aynı zamanda sosyal adaletsizliği ve sınıf çatışmasını da beraberinde getirir.

2.1.2. Endüstriyel Devrim ve Toplumsal Dönüşüm

Bu devrimin sonuçları bireylerden topluma kadar her alanda hissedilir

Ekonomik değişimler: Fabrikaların çoğalması ve üretim kapasitesinin artması, tarım toplumundan sanayi toplumuna geçişi hızlandırır. Ancak bu süreç, servet ve gelir dağılımında büyük eşitsizlik yaratır. Kapitalist burjuvazi hızla iktidara gelirken, işçi sınıfı zorlu çalışma koşulları ve düşük ücretlerle karşı karşıya kalır.

Göç ve kentleşme. Kırsal kesimden kentlere büyük göç dalgaları başlar. Ancak bu hızlı kentleşme aynı zamanda yetersiz altyapıyı, gecekondulaşmayı ve kötü yaşam koşullarını da beraberinde getirir.

İşçi sınıfının doğuşu. Bu devrim ile birlikte ekonomik yapıda emek yoğun bir üretim modeli ortaya çıkar. İşçiler günde 12-16 saat düşük ücretle çalışır, kadınlar ve çocuklar sömürülür. Bu durum işçi sınıfının örgütlenmesini zorunlu hale getirir.

2.1.3. Adalet İhtiyacının Ortaya Çıkışı

Endüstriyel devrim, ekonomik büyümeyi ve teknolojik ilerlemeyi beraberinde getirir de toplumun tüm kesimleri bu gelişmelerden eşit derecede yararlanamaz. Bu, adalet ihtiyacını acil bir sorun haline getirir.

Gelir eşitsizliği. Fabrika sahipleri ve sermaye sınıfı büyük kârlar elde ederken, işçiler yoksulluk içinde yaşarlar. Bu eşitsizlik toplumsal hoşnutsuzluğa yol açar.

Çalışma koşulları: İşçilerin çalışma saatleri uzar, ücretler düşer ve iş güvenceleri ortadan kalkar. Bu durum iş kanunlarının sosyal adaleti sağlayacak şekilde düzenlenmesi ihtiyacını ortaya çıkarır. Toplumsal Hareketler: 19. Yüzyılda bu adaletsizliklere tepki olarak sosyalist ve sendikal hareketler ortaya çıkar. Karl Marx ve Friedrich Engels gibi düşünürler kapitalist sistemi eleştirirken işçi sınıfının haklarını savunan sosyalist teoriyi geliştirirler.

Kadın ve çocuk hakları: Kadın ve çocuklar ucuz iş gücü olarak sömürülür. Bu, kadın hakları hareketinin ve çocuk işçiliğine karşı yasaların kabul edilmesinin ana nedenlerinden biri olarak kabul edilir.

2.1.4. Kooperatifçilik Yaklaşımının Doğuşu ve Gelişimi

Endüstriyel/sanayi devriminin yol açtığı adaletsizlikler, zaman içinde reformlar ve politikalarla aşağıda sayılanlarla hafifletilmeye çalışılır:

- İşçi hakları. İşçilerin yaşam koşullarının iyileştirilmesi amacıyla sınırlı çalışma saatleri, asgari ücret düzenlemeleri ve iş güvenliği kanunları gibi reformlar hayata geçirilir
- Sendikal hareketler. Sendikaların kurulması yoluyla işçilere toplu pazarlık hakkı verilmesi, ekonomik eşitsizliğin azaltılmasına yönelik önemli bir adım teşkil eder.
- Eğitim reformları: Çocuk işçiliğinin önlenmesi ve zorunlu eğitimin getirilmesi ile adalete katkıda bulunur.
- Refah devletleri. 20. Yüzyılda birçok ülke sosyal güvenlik sistemleri oluşturulur. Bu konuda sağlık sigortası, emeklilik sigortası, işsizlik sigortası gibi mekanizmaları uygulamaya konulur.

2.1.5. Endüstriyel Devrim ve Günümüze Etkileri

Endüstriyel devrimin sonuçları bugün hâlâ adalet tartışmalarının merkezinde yer alır. Gelir eşitsizliği, sanayileşmiş ülkelerde işçi hakları, gelişmekte olan ülkelerde ise emek sömürsününün devam etmesi gibi sorunlar sosyal adalet ihtiyacının hala canlı olduğunu gösterir. Ayrıca çevre sorunları ve teknolojik gelişmelerin küresel ölçekte etkisi adalet anlayışını da değiştirir.

Endüstriyel devrimi insanlık tarihinin en önemli dönüm noktalarından biridir. Ancak bu devrim yalnızca teknolojik ilerleme ve ekonomik büyümeyle ilgili değil, aynı zamanda derin adaletsizlikle de ilgilidir. Adalet ihtiyacı bu dönüşümün bir yan ürünü olarak ortaya çıkar ve işçi haklarından kadın hareketlerine, işçi örgütlerinden refah devletlerine kadar pek çok alanda süregelen değişimlere yol açar. Günümüzde sanayi devriminin mirasını taşıyan yeni teknolojik devrimler karşısında adalet de aynı derecede önemli bir gereklilik olmaya devam eder.

2.2. Kooperatiflerin Temel İlkeleri Ve Karşılıklı Zorlukları

2.2.1. Temel İlkeleri



Grafik 2.1: Temel İlkeleri

Kaynak: Yazar tarafından oluşturulmuştur

Kooperatifler uluslararası düzeyde kabul edilen 7 temel prensip temelinde faaliyet gösterirler. Bu ilkeler kooperatiflerin temel felsefesini ve çalışma ilkelerini tanımlar. Bu ilkeler kooperatiflerin demokratik, katılımcı ve toplumsal fayda odaklı bir yapıya sahip olmasını sağlar. Uluslararası Kooperatifler Birliği (ICA) tarafından tanımlanan bu ilkelere konumuz açısından kısaca da olsa değinmek isteriz.

2.2.1.1. Gönüllü ve Açık Üyelik

Kooperatifler cinsiyet, sosyal statü, ırk, din ve siyasi görüş ayrımı gözetmeksizin herkese açık bir şekilde hizmet verirler. Ortaklık tamamen isteğe bağlıdır ve zorlama olmaz. Bu ilke ayrımcılığı ortadan kaldırır.

2.2.1.2. Demokratik Üyelik Kontrolü

Kooperatifler ortaklar tarafından demokratik usuller ile yönetilir. Her üye eşit oy hakkına sahiptir. Buna “bir üye, bir oy” ilkesi de denilir. Kararlar ortakların oylaması ile oy birliği veya oy çokluğu alınır. Bazı özel durumlarda nitelikli çoğunluklar aranır. Bir başka deyişle ortakların katılımı etkin olarak sağlanır ve ortaklar yönetişimde aktif roller alırlar.

2.2.1.3. Ortakların Ekonomik Katılımı

Kooperatiflerin sermayesi ortaklar tarafından oluşturulur ve yönetilir. Ortaklar kooperatifin finansmanını büyük ölçüde kendileri oluştururlar. Kooperatif içinde oluşan kârlar hisselerine dağıtılır. Bir başka deyişle kazançlar kooperatif ortaklarının katkı paylarına göre paylaşılır. Bu suretle bir taraftan ekonomik paylaşma gerçekleşirken diğer taraftan dayanışma da sağlanmış olur.

2.2.1.4. Özerklik ve Bağımsızlık

Kooperatifler, sadece ortakları tarafından yönetilen bağımsız kuruluşlardır. Kooperatifler dış kuruluşlarla iş birliği yaparken aynı zamanda özerkliklerini korurlar. Kooperatifler gerek hükümet gerekse diğer kurumların etkisi altında kalmadan tamamen ortaklarının çıkarlarına göre hareket ederler. Böylece her türlü kararı bağımsız bir şekilde alırlar.

2.2.1.5. Eğitim, Bilgi ve Tavsiye

Kooperatifler, ortaklarına, çalışanlarına ve topluma kooperatifler hakkında eğitim ve bilgi sağlar. Bunlar, ortakların haklarını, sorumluluklarını ve kooperatiflerin işleyişini anlamalarını sağlar. Kooperatife dair eğitim programları, ortak katılımını artırmak ve kooperatiflerin performansını iyileştirmek için tasarlanır. Burada bilinçli ortaklık ve sürdürülebilir yönetim amaçlanır.

2.2.1.6. Kooperatifler Arası İş Birliđi

Kooperatifler farklı düzeylerde diđer kooperatiflerle iş birliđi yaparak güçlerini birleřtirdikleri gibi üst birlikler de kurarak etkilerini artırırklar. Kooperatifler ile üst birlikler arasındaki dayanışma daha geniş sosyal faydalar sağlar. Ortak kaynakların etkin kullanımını küçük birimlerden başlayarak sermaye birikimine imkan sağladığı gibi kolektif kalkınmaya katkı verir.

2.2.1.7. Topluma Karşı Sorumluluk

Kooperatifler, buldukları toplumların ekonomik, sosyal ve kültürel kalkınmasına katkıda bulunmaya çalışırlar. Sürdürülebilir kalkınma ve çevre dostu uygulamalar bu prensibin temel unsurlarıdır. Kooperatifler sadece ortaklarının iş birliđini deđil aynı zamanda toplumun genel refahını da önemserler. Bütün bunlar ile sosyal sorumlulukla ilgili bilgilerin yaygınlaştırılması hedeflenir.

Yukarıda sayılan bu 7 temel ilke, kooperatiflerin ekonomik paylaşımlar ile birlikte bir dayanışma ve toplumsal kalkınma mekanizması olmasını sağlar. Kooperatiflerin sürdürülebilir bir yapı çerçevesinde faaliyet göstermeleri bu ilkelere uygun çalışmalarına bađlı kabul edilir. Bu ilkeler kooperatiflerin hem ortaklarına hem de topluma fayda sağlamasını sağlar.

Kooperatiflerin en önemli özelliđi, ortaklarının çıkarlarını yoğunlaştırır. Onları ekonomik verimliliđi sağlayacak şekilde bir araya getirir. Bu kuruluşlar, bireysel kârı merkeze alan ve toplumsal deđerleri ön planda tutan kapitalist sisteme alternatif bir model sunar. Kooperatiflerin temel ilkeleri arasında yer alan eşitlik ve adalet, bu yapıların sürdürülebilirliğini ve toplumsal fayda yaratma yeteneđini artıran en önemli unsurlar kabul edilir.

2.2.2. Adalet, Eşitlik ve Katılımcılık



Grafik 2.2: Adalet ve Eşitlik

Kaynak: Yazar tarafından oluşturulmuştur

Tekrar edecek olursak kooperatiflerin ana faaliyetleri adalet ve eşitlik ilkelerine dayanır. Bu ilkeler hem kooperatif içindeki faaliyetlerini hem de kooperatifin toplum üzerindeki etkilerini düzenler.

2.2.2.1. Adalet

Adil olmak, herkesin hak ettiğini almasını sağlamak ve kooperatiflerde dengeyi sağlamaktır. Bu ilke, kooperatiflerin sürdürülebilirliği ve ortaklar arasında güven inşası açısından hayati öneme sahiptir: Kooperatiflerde elde edilen kârlar, ortakların katkılarına göre adil bir şekilde dağıtılır. Bu, gelir dağılımındaki eşitsizliği en aza indirir. Tüm ortaklar, ortak faaliyetlere eşit şekilde katılma ve bunlardan eşit şekilde yararlanma haklarına sahip olurlar. Kooperatifler, özellikle tarım ve sanayi gibi sektörlerde de faaliyet gösterirler. Bu alanlarda da ortaklarına adil ücret ve iş güvenliği sağlayarak ekonomik adaleti desteklerler.

2.2.2.2. Eşitlik

Eşitlik, kooperatiflerin demokratik yapısının temel taşı kabul edilir. Her ortak için eşit oy hakkı ile hareket edilir. Kooperatiflerin yönetimi ve denetimi bu esasa göre gerçekleşir. Bir başka deyişle kooperatiflerde her üyenin bir oy hakkına sahip olması eşitlik ilkesinin somut bir göstergesi olarak karşımıza çıkar. Bu sayede, ortakların

karar alma süreçlerinde aktif rol oynaması imkânı gerçekleşir. Kooperatifler sosyal eşitsizliğin azaltılmasına yardımcı olur. Kadınların ve dezavantajlı grupların ekonomik hayata katılımını ortam hazırlar. Kooperatifler, ortaklarına eğitim ve bilgi sağlayarak karar alma sürecine destek olurlar.

2.2.3. Sosyal Etkileri ve Toplumsal Yansımaları

Kooperatiflerin adalet ve eşitlik ilkelerine dayalı faaliyetleri sadece ortaklarına değil, tüm topluma fayda sağlar:

- Gelir dağılımında Denge

Kooperatifler, ortaklarına adil gelir sağlayarak toplumdaki gelir eşitsizliğini azaltır.

- Dayanışma ve Yardımlaşma

Kooperatifler ortaklar arasındaki dayanışmayı sağladıkları gibi toplumsal kutuplaşmayı azaltır.

- Pozitif Eylemler ile Kadınların Güçlendirilmesi:

Kadın kooperatifleri kadınların ekonomik bağımsızlığa kavuşmasını sağlar ve cinsiyet eşitliğini destekler.

- Yerel Kalkınma:

Kooperatifler, yerel kaynakların etkin kullanımını sağlayarak semtlerin ve köylerin kalkınmasına ve yerel ekonomilerin güçlendirilmesine imkân sağlar. Kalkınma tabandan başlatılmış olur.

- Sürdürülebilirlik:

Kooperatifler üst birlikler oluşturmak suretiyle varlıklarına süreklilik kazandırır. Küçükte büyüğe giden teşkilatlanma bir taraftan sermaye birikimi sağlarken diğer taraftan büyümeye katkıda bulunurlar. Ayrıca çevresel sürdürülebilirliği ön planda tutarak hem çevre dostu hem de ekonomik açıdan sürdürülebilir bir yapı sunarlar.

2.2.4. Kooperatiflerin Karşılaştığı Güncel Zorluklar

Kooperatifler adalet ve eşitlik ilkelerine uyma konusunda bazı zorluklarla karşılaşır.

Bunların başında finansman zorlukları gelir. Sermaye eksikliği kooperatiflerin büyümesini ve rekabet gücünü sınırlayabilir. Karşılaşılan bir diğer sorun eğitim eksikliği şeklinde gözükür. Ortakların kooperatif sistemini tam olarak bilememesi

hatta anlayamaması işleyişinde sorunlara neden olabilir. Ekseriye dayalı demokratik yönetim ilkeleri, yönetim süreçlerini çatışma ortamını getirebilir. Karşılaşılan bir diğer önemli sorun yasal düzenlemeler ile bu konuda yapılan sürekli değişiklikler gösterilebilir. Bu konuda yasal altyapı eksikliğine de işaret etmek gerekir. Kooperatifler, adalet ve eşitlik ilkelerini merkeze alan, ekonomik kalkınmayı ve toplumsal dayanışmayı destekleyen önemli kuruluşlardır. Bu yapılar, kapitalist sistemin yarattığı gelir eşitsizliğine ve sosyal adaletsizliğe etkili bir alternatif sunar. Adalet ve eşitlik ilkelerinin uygulanması sadece kooperatiflerin başarısı için değil aynı zamanda daha adil ve sürdürülebilir bir toplum inşa etmek için de hayati önem taşır. Günümüzde kooperatiflerin bu ilkelere dayalı olarak gelişmesi ve yaygınlaşması hem bireylere hem de topluma uzun vadeli faydalar sağlar.

2.3. Dayanışma Ekonomisi: Kooperatiflerde Yardımlaşma İlkesi

Kooperatifler, insanların ortak ekonomik, sosyal ve kültürel ihtiyaçlarını karşılamak üzere gönüllü olarak bir araya geldiği demokratik kuruluşlardır. Ancak kooperatiflerin önemi ekonomik kalkınmayı desteklemenin ötesine geçer; Toplumsal dayanışma ve iş birliği açısından da önemli bir rol oynarlar. Özellikle sosyal eşitsizliğin arttığı, ekonomik krizlerin yaşandığı veya insanların bireyselleştiği dönemlerde kooperatifler, iş birliği ve dayanışma mekanizmaları aracılığıyla toplumu bir arada tutmanın önemli bir aracı haline gelir.

2.3.1. Dayanışma ve Yardımlaşmanın Temelleri

Gerek Kur'an-ı Kerim ve gerekse sünnette bu ilke daima tekrarlanır. Sadece Müslümanlar arasında değil aynı zamanda tüm beşeriyet için dayanışma ve yardımlaşmanın önemini vurgular. Bu ilkeler, bireylerin ve toplumların huzur içinde yaşamalarını sağlamak ve sosyal adaleti tesis etmek için rehberlik eder.

2.3.1.1. Kur'an'da Dayanışma ve Yardımlaşma

Birbirine Yardım Etmek: Allah, iyilik ve takva üzere yardımlaşmayı emreder:

> “İyilik ve takva üzere yardımlaşın; günah ve düşmanlık üzere yardımlaşmayın.”

(Maide, 5/2)

Yetim ve Fakirleri Gözetmek: Kur'an, yetimleri, fakirleri ve ihtiyaç sahiplerini gözetmenin önemini sıkça vurgular:

> “Yetimi sakın hor görme. İsteyeni azarlama. Rabbinin nimetini anlat da şükret.”

(Duha, 93/9-11)

Sadaka ve Zekât: Müslümanlar, mallarından ihtiyaç sahiplerine zekat ve sadaka vermekle yükümlüdür:

> “Onların mallarında, isteyen ve (isteyemeyip) mahrum olanın hakkı vardır.”

(Zariyat, 51/19)

Birlik ve Beraberlik: Müslümanlar arasındaki kardeşlik bağı vurgulanır:

> “Hep birlikte Allah’ın ipine sınımsız sarılın, ayrılığa düşmeyin.”

(Al-i İmran, 3/103)

2.3.1.2. Sünnette Dayanışma ve Yardımlaşma

Müslümanlar Kardeşler: Peygamber Efendimiz (s.a.v.), Müslümanların kardeş olduklarını ve birbirlerine destek olmaları gerektiğini şöyle ifade etmiştir:

> “Müslüman, Müslüman’ın kardeşidir; ona zulmetmez, onu düşmana teslim etmez. Kim kardeşinin bir ihtiyacını giderirse, Allah da onun bir ihtiyacını giderir.”

(Buhari, Mezalim, 3; Müslim, Birr, 58)

Komşuluk Hakkı: Komşulara yardım ve iyilik yapılması sünnettir:

> “Komşusu açken tok yatan bizden değildir.”

(Müslim, İman, 74)

Toplumsal Dayanışma: Müminlerin birbirine bağlılığı şu şekilde anlatılmıştır:

> “Müminler, birbirlerini sevmeye, birbirlerine merhamette ve birbirlerine şefkat göstermeye bir beden gibidirler. Bedenin bir organı hastalanırsa, diğer organlar da uykusuzluk ve ateş ile ona katılır.”

(Buhari, Edeb, 27; Müslim, Birr, 66)

Yetim ve Fakirlere Yardım: Yetimlere kol kanat germenin fazileti şöyle ifade edilmiştir:

> “Ben ve yetimi himaye eden kimse, cennette şöyleyiz” dedi ve işaret parmağıyla orta parmağını birleştirerek gösterdi.

(Buhari, Edeb, M, 24)

Özetle.

Kur'an ve sünnet, dayanışma ve yardımlaşmayı Müslüman toplumun temeli olarak görür. İyilik, sadaka, yetimlere sahip çıkma ve toplumsal birlik gibi konularla, bireyler arasında güçlü bir kardeşlik bağı kurulmasını teşvik eder. Bu öğretiler, toplumun huzur ve adaletle yaşamasını sağlar.

2.3.2. Kooperatiflerin Sosyal Dayanışmadaki Temel Roller

Kooperatiflerin toplumsal dayanışma ve iş birliğine katkısı birkaç ana yönde ele alınabilir:

- Toplumsal dayanışmanın güçlendirilmesi

Kooperatifler insanlar arasındaki dayanışmayı güçlendiren yapılar oluşturur:

- Ortak Amaçlara Hizmet Etmek:

Kooperatifler, toplulukları ortak hedefler etrafında birleştirir ve insanları yalnızca kişisel kazanç aramaktan kurtarır. İnsanlar arasında güçlü bir dayanışma duygusu yaratır.

- Kriz zamanlarında destek:

Kooperatifler, özellikle ekonomik kriz, doğal afet veya toplumsal çalkantı zamanlarında ortaklarına destek vererek dayanışmayı somutlaştırır. Örneğin gıda kooperatifleri temel ihtiyaçların karşılanmasında önemli rol oynuyor.

- Sosyal güvenliğin sağlanması:

Kooperatifler düşük gelirli veya dezavantajlı kişilere ekonomik güvence sağlar. Bu, sosyal uyumu artırır ve yoksullukla mücadelede etkili bir araçtır.

- İş birliği kültürünün canlandırılması

Kooperatifler iş birliği kültürünü destekleyen bir yapıya sahiptir:

- Kaynak tahsisi:

Kooperatifler, ortaklarının kaynaklarını bir havuzda toplayarak bu kaynakların daha verimli kullanılmasını sağlar. Örneğin tarım kooperatifleri, çiftçilerin makine ve tohumları paylaşmasına olanak tanıyarak maliyetleri düşürür.

- İhtiyaçların Karşılanması:

Kooperatifler ortaklarının temel ihtiyaçlarını karşılamak için çalışırlar. Örneğin kredi kooperatifleri düşük faizli krediler sağlayarak üyelerinin mali yükünü hafifletmektedir.

- Bağışlar ve Topluluk Desteđi:

Kooperatifler gelirlerinin bir kısmını yerel topluluk projelerine veya dezavantajlı gruplara yardım etmek için kullanabilirler.

- Eşitsizliđin azaltılması

Kooperatifler gelir ve fırsat eşitsizliğini azaltmak için önemli bir araçtır:

- Ekonomik fırsatlara erişim:

Kooperatifler yoksul ve dezavantajlı grupların ekonomik fırsatlara erişimini sağlar. Bu durum toplumdaki gelir ve fırsat eşitsizliğini azaltır.

- Kadınların Güçlendirilmesi:

Kadın kooperatifleri kadınların ekonomik bağımsızlığını ve işgücüne katılımını desteklemektedir. Cinsiyet eşitliğini teşvik eder.

- Kırsal kalkınma:

Kooperatifler, özellikle kırsal alanlarda faaliyet gösterenler, ekonomik faaliyetleri teşvik ederek bu bölgelerdeki sosyal eşitsizliđin azaltılmasına yardımcı olmaktadır.

2.3.3. Kooperatiflerin Sosyal Yardımlaşmadaki Somut Etkileri

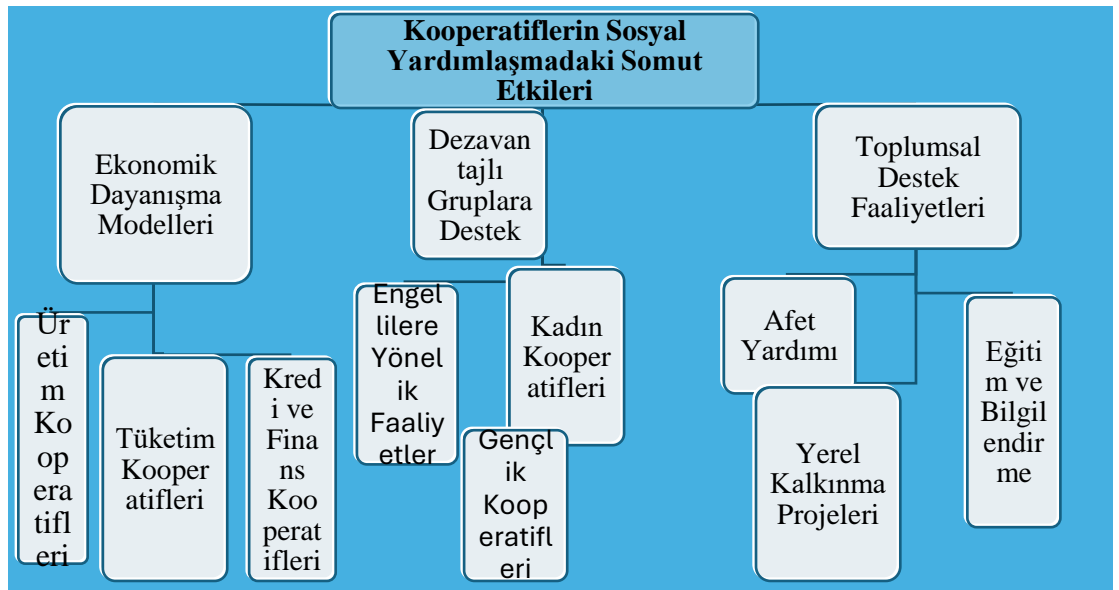

Grafik 2.3: Kooperatiflerin Sosyal Yardımlaşmadaki Somut Etkileri

Kaynak: Yazar tarafından oluşturulmuştur

Kooperatiflerin iş birliği ve dayanışma alanındaki rolleri pratik uygulamaya dönüştürülüyor:

Ekonomik dayanışma modelleri

- Tüketici kooperatifleri:

Tüketicilerin bir araya gelerek ürünlerini uygun fiyatlarla satın almalarına olanak tanır. Örneğin toplu alım yaparak maliyet avantajı yaratıyor.

- Üretim kooperatifleri.

İşçilerin bir araya gelerek üretim süreçlerini birlikte yönettikleri bu kooperatifler ekonomik dayanışmanın bir örneğidir. Bu sayede adil bir gelir dağılımı sağlanmış olur.

- Kredi ve finans kooperatifleri:

Üyelerine düşük faizli krediler sunarak borçların silinmesini ve ekonomik güvenliği sağlarlar.

- Topluluk Destek Faaliyetleri

Eğitim ve Bilgilendirme: Kooperatifler, üyelerine ve topluma yönelik eğitim programları düzenleyerek dayanışma ve iş birliği kültürünü teşvik eder.

- Toplumsal Kalkınma Projeleri:

Kooperatifler, yerel toplumun ihtiyaçlarını karşılayan projelere kaynak tahsis edebilir. Örneğin altyapı projelerine destek verebilir veya sosyal sorumluluk projeleri geliştirebilir.

- Afet Yardımı:

Doğal afetler gibi kriz durumlarında kooperatifler acil yardım sağlayabilir ve toplumun iyileşmesine katkıda bulunabilir.

Dezavantajlı gruplara destek

- Engellilere yönelik faaliyetler:

Kooperatifler engellilerin işgücüne katılımını teşvik edecek projeler geliştirebilir.

Kadın kooperatifleri. Kadınların ekonomik hayata daha aktif katılımını sağlayan bu kooperatifler toplumsal dayanışmanın önemli bir örneğidir.

➤ Gençlik kooperatifleri:

Genç girişimciliğini destekleyen ve onların işgücü piyasasına katılımlarını kolaylaştıran yapılar oluşturabilir.

2.3.4. Kooperatiflerin Dayanışma ve Yardımlaşma Rollerinin Önemi

Günümüzde kooperatiflerin iş birliği ve dayanışma alanındaki rolü özellikle aşağıdaki nedenlerden dolayı daha da önemli hale gelmiştir:

Ekonomik krizler. Artan işsizlik oranları ve gelir eşitsizliği, kooperatif dayanışma ve yardım mekanizmalarını daha önemli hale getirdi.

Sosyal kutuplaşma. İnsanların ayrıştırıldığı, bireyselliğin ön planda olduğu bir dünyada kooperatifler toplumsal bağları güçlendiren yapılar olarak öne çıkıyor.

Çevresel sürdürülebilirlik: Kooperatifler, çevre dostu uygulamalarla toplumsal dayanışmayı çevresel sürdürülebilirlikle birleştirir.

Küreselleşmenin Sonuçları: Kooperatifler, küreselleşmenin yarattığı toplumsal eşitsizliklerle mücadelede yerel dayanışma mekanizmaları aracılığıyla çözüm bulmaktadır.

Kooperatifler toplumsal dayanışma ve iş birliğinde olağanüstü bir rol oynamaktadır. Ekonomik işlevlerinin yanı sıra sosyal bağların güçlendirilmesine, dezavantajlı grupların desteklenmesine ve eşitsizliğin azaltılmasına yardımcı olur. Modern dünyada artan sosyal ve ekonomik sorunlar koşullarında kooperatiflerin dayanışma ve iş birliği potansiyeli daha da değerli hale gelmektedir. Bu yapılar sadece üyeleri için değil, aynı zamanda toplumsal barış ve kalkınma için de paha biçilemez bir araçtır.

2.4. Sürdürülebilir Kalkınma Perspektifinden Kooperatifler

Kooperatifler ekonomik verimlilik sağlamanın yanı sıra sosyal, çevresel ve kültürel sürdürülebilirliğe de katkı sağlayan sosyal girişimlerdir. Kooperatiflerin temel özellikleri adalet, eşitlik, demokrasi ve dayanışmayı içerse de bu unsurlar sürdürülebilir kalkınma ilkeleriyle birleştirilmiştir. Kooperatifler, gelirin adil dağılımını sağlamanın yanı sıra çevreyi koruyarak ve toplumsal eşitsizliği azaltarak daha adil ve sürdürülebilir bir gelecek inşa etmeye çalışmaktadır. Bu bağlamda

kooperatiflerin sürdürülebilir kalkınma ve eşitliğin desteklenmesindeki rolünün daha geniş bir perspektiften incelenmesi önemlidir.

2.4.1. Sürdürülebilir Kalkınma Nedir?

Sürdürülebilir kalkınma, çevresel, ekonomik ve sosyal boyutları dengeli bir şekilde dikkate alan bir kalkınma modelini ifade etmektedir. Birleşmiş Milletler (BM), sürdürülebilir kalkınmayı "bugünün ihtiyaçlarının, gelecek nesillerin ihtiyaçlarından ödün vermeden karşılanması" olarak tanımlıyor. Sürdürülebilir kalkınma üç ana bileşene dayanmaktadır:

Ekonomik sürdürülebilirlik: Ekonomik büyümeyi teşvik ederken doğal kaynakların tükenmesini ve çevresel bozulmayı önlemek.

Çevresel sürdürülebilirlik: Çevrenin korunması ve yenilenebilir kaynakların kullanılması.

Sosyal sürdürülebilirlik: Toplumsal eşitlik, adalet, eğitim ve sağlık gibi temel hakların sağlanması.

Kooperatifler bu üç temel bileşeni birleştirerek sürdürülebilir kalkınmayı teşvik eder.

2.4.2. Kooperatiflerin Sürdürülebilir Kalkınmadaki Rolü

Kooperatifler ekonomik, sosyal ve çevresel sürdürülebilirlik açısından özellikle önemli bir araçtır. Kooperatiflerin sürdürülebilir kalkınmada oynadığı önemli rollerden bazıları şunlardır:

- Ekonomik sürdürülebilirlik

Kooperatifler toplumların ekonomik kalkınmasına destek veren kuruluşlardır. Bu, daha geniş ekonomik sistemden bağımsız olarak yerel ve bölgesel kalkınmanın teşvik edilmesi anlamına gelir:

- Yerel ekonominin desteklenmesi:

Kooperatifler yerel üretim ve tüketimi teşvik eder. Bu özellikle kırsal kesimdeki gelir eşitsizliğinin azaltılması açısından önemlidir. Kooperatifler büyük şirketler yerine yerel üretim yaparak ekonomik bağımsızlığı sağlarlar.

- İstihdam yaratma:

Kooperatifler yerel işgücünü kullanarak istihdam yaratır. Kooperatifler özellikle kadınlar, gençler ve engelliler gibi dezavantajlı gruplara ekonomik fırsatlar sunmaktadır.

➤ Adil ücretlendirme:

Kooperatifler ortaklarına adil getiri sağlar. Bu, gelir eşitsizliğinin azaltılmasına ve üyelerin yaşam kalitesinin iyileştirilmesine yardımcı olur.

➤ Çevresel sürdürülebilirlik

İnsan, yaşadığı doğal çevrenin olanaklarını kullanarak ihtiyaçlarını gidermeye çalışır. İkel toplumlardan günümüze kadar doğal çevre, ekonomik faaliyetleri ve organizasyonları önemli ölçüde etkilemiştir. (Ersoy, 1986:18)

Kooperatifler aynı zamanda çevrenin korunmasında ve doğal kaynakların verimli kullanılmasında da önemli bir rol oynamaktadır:

➤ Sürdürülebilir Tarım ve Üretim:

Tarım kooperatifleri çevre dostu tarım uygulamaları kullanarak organik ürünler üretir. Bu yöntemler toprak erozyonunu ve kimyasal gübre kullanımını azaltarak çevreye zarar vermek yerine doğal dengeyi korur.

➤ Yenilenebilir enerji:

Kooperatifler yenilenebilir enerji kaynaklarına yatırım yaparak temiz enerji üretirler. Örneğin enerji kooperatifleri güneş, rüzgar veya biyokütle gibi temiz enerji kaynaklarını kullanarak yeşil projeler geliştiriyor.

➤ Atık yönetimi ve geri dönüşüm:

Kooperatifler atık yönetimi ve geri dönüşüm projeleri geliştirerek çevresel etkilerini en aza indirir. Bu uygulama doğal kaynakların verimli kullanımını teşvik etmektedir.

➤ Sosyal sürdürülebilirlik

Sosyal çevre, insan ile birey, insan ile toplum, toplum ile sosyal kurumlar arasındaki ilişkilerin oluşturduğu ortamdır. Bilindiği üzere bireyin ihtiyaçlarını gidermeye yönelik faaliyeti sosyal çevre içerisinde gerçekleşmektedir. Ekonomik faaliyetlerin olduğu sosyal çevre içerisindedir. Üretim ilişkilerinin toplumsal kurumsallaşma biçimini önemli ölçüde belirlediği ileri sürülmektedir. Buradaki amacımız ekonomik yapının sosyal yapıyı mı belirlediği yoksa sosyal yapının ekonomik yapıyı mı

belirlediği tartışmasını sürdürmek değil. Bilindiği gibi sosyalist düşünörlere göre üretim ilişkileri toplumsal yapıyı belirler. Üretim ilişkilerindeki deęişimlere baęlı olarak toplumun sosyal kurumları da deęişmektedir (Baby, 1975:5-11). Piyasa mekanizması, insanlar arasındaki sosyal ilişkilerin serbestçe sürdüröldüğü bir ortamda gelişmiş; Bu mekanizma ekonomik aktivitenin yönetiminde aktif rol oynamıştır. Ekonomik faaliyetin serbestçe yürütölmesi özel mülkiyet kurumunun kurulmasına yol açmıştır (Ersoy, 1986:19).

Kooperatiflerin toplumsal sürdürülebilirliğe katkısı toplumsal eşitlik ve adalet ilkelerine dayanmaktadır:

Sosyal adalet ve eşitlik: Kooperatifler eşitlikçi ve demokratik bir yapıya sahiptir. Her üyenin söz hakkı vardır ve yönetim süreçlerine aktif olarak katılır. Bu, yetkilerin ve kararların adil bir şekilde dağıtılmasını sağlar.

Kadınları güçlendirmek. Kadın kooperatifleri kadınların işgücüne katılımını artırmak ve toplumsal cinsiyet eşitliğini desteklemek için çalışmaktadır. Kooperatifler kadınların ekonomik bağımsızlık kazanmasına yardımcı olur.

Eđitim ve bilgilendirme: Kooperatifler, ortaklarına eğitim ve gelişim fırsatları sağlayarak sosyal becerileri geliştirir. Toplumsal kalkınmaya ve insan refahına katkıda bulunur.

2.4.3. Kooperatiflerin Adalet ve Eşitlik Sağlamadaki Rollerini

Kooperatifler sosyal adalet ve eşitliğin desteklenmesinde önemli bir rol oynamaktadır. Bu durum özellikle gelir dağılımındaki eşitsizliğin azaltılması, kadınların güçlendirilmesi ve yoksullukla mücadele konularında açıkça görölmektedir:

Gelir dağılımı: Kooperatifler zenginlik ve kaynakların daha adil bir şekilde dağıtılmasına olanak tanır. Üyeler kooperatifin kârını katkıları oranında paylaşırlar, bu da gelir eşitsizliğinin azaltılmasına yardımcı olur.

Eşitlikçi yapılar: Kooperatifler yönetim ve karar alma süreçlerinde eşitlik ilkesine dayanır. Sınıf, cinsiyet veya ırk ayrımı gözetmeksizin herkesin eşit fırsatlara sahip olmasını sağlar.

Yoksulluğun Azaltılması: Kooperatifler, düşük gelirli insanlara ekonomik fırsatlar sunarak yoksullukla mücadelede önemli bir araçtır. Uygun fiyatlarla düşük faizli

krediler, hizmetler ve mallar sağlamak, kooperatiflerin sosyal adaleti geliřtirmedeki rollerinden biridir.

2.4.4. Kooperatiflerin Zorlukları ve Sürdürülebilir Kalkınma Hedeflerine Ulaşma

Kooperatifler sürdürülebilir kalkınma ve hakkaniyete önemli katkılar sağlasa da bazı zorluklarla da karşı karşıyadır:

Mali zorluklar: Kooperatifler çoğu zaman sermaye bulma konusunda zorluk yaşayabilirler. Finansman zorlukları kooperatiflerin büyümesini ve sürdürülebilirlik hedeflerine ulaşmasını engelleyebilir.

Eğitim ve farkındalık eksikliği: Kooperatif üyelerinin yönetim becerilerinin geliştirilmesi gerekebilir. Yönetim ve liderlik eğitimi kooperatiflerin uzun vadeli başarısı için kritik öneme sahiptir.

Yasal ve politika sorunları: Bazı ülkelerde kooperatiflere ilişkin yasal altyapı yetersizdir. Ayrıca kooperatiflerin çevresel ve sosyal hedeflerine ulaşabilmeleri için yeterli devlet desteğine ve teşviklerine ihtiyaçları vardır.

Kooperatifler sürdürülebilirliğin ve eşitliğin desteklenmesinde önemli bir rol oynamaktadır. Ekonomik ve sosyal eşitlik açısından kooperatifler gelirin adil dağılımını sağlar, çevreyi korur ve yerel kalkınmayı destekler. Ancak bu hedeflere ulaşabilmek için kooperatiflerin mali, yönetsel ve hukuki zorlukların üstesinden gelebilmesi gerekmektedir. Kooperatifler, sürdürülebilir kalkınma ilkeleri doğrultusunda toplumların daha adil, daha eşitlikçi ve daha yeşil bir geleceğe doğru ilerlemesini sağlayabilir.

2.5. İslam Ekonomisi Perspektifinden Kooperatifçilik

İslam ekonomisi adalet, eşitlik ve toplumsal dayanışma ilkelerine dayanan bir ekonomik sistemdir. Bu sistemde temel mal ve servetler yalnızca belirli bir grubun elinde toplanmamakta, toplumun genel refahını sağlayacak şekilde dağıtılmaktadır. Kooperatifler İslam ekonomisinin bu temel ilkelerinin hayata geçirilmesinde önemli bir araç olarak değerlendirilmektedir. Adalet ve eşitlik, İslam ekonomisinde olduğu gibi kooperatiflerin de temel değerleridir. Dolayısıyla kooperatifler İslam ekonomisinin hem teorik hem de pratik uygulamasını destekleyen yapılardır.

2.5.1. İslam Ekonomisinde Adalet Kavramı

Adalet, İslam'ın hem manevi hem de ekonomik boyutunda temel ilkesidir. İslam ekonomisinde adalet, insanların ihtiyaçlarının karşılanması, fırsat eşitliğinin sağlanması ve ekonomik dengenin sağlanması anlamına gelir. Adalet kavramını şu şekilde özetleyebiliriz:

Adil gelir dağılımı. Kuran'da zenginliğin toplumun sadece bir kesimi arasında dolaşmaması gerektiği bildirilir:

"...Zenginlik sadece zenginler arasında dolaşan bir güç haline gelmemelidir..." (Haşr, 59/7).

Bu ayet, ekonomik adaletin sağlanmasında kooperatiflerin önemine işaret etmektedir. Kooperatifler gelir ve kaynakların daha geniş bir dağılımını kolaylaştırır.

2.5.1.1. Faiz Yasağı:

İslam ekonomisinde faiz yasaktır çünkü faiz, ekonomik eşitsizliğe ve gelir dağılımında dengesizliğe neden olur. Kooperatifler, faizsiz finansman modelleri ile ortaklarına düşük maliyetli kredi ve finansman sağlayarak bu prensibe uygun bir yapı sunmaktadır.

2.5.1.2. Zekât ve Sadaka.

İslam ekonomisinde zenginler servetlerinin bir kısmını fakirlere dağıtmak zorundadır. Kooperatifler, toplumsal dayanışmayı artırarak zekat ve hayırseverlik uygulamasının modern ekonomik yansıması olarak görülebilir.



Grafik 2.4:İslam Ekonomisinde Adalet Kavramı

Kaynak: Yazar tarafından oluşturulmuştur

2.5.2. Kooperatiflerin İslam Ekonomisi Açısından Önemi

Kooperatifler İslam ekonomisinin temel ilkelerini bünyesinde barındıran bir modeldir. Bunların İslam ekonomisi açısından önemli noktaları şunlardır:

2.5.2.1. Dayanışma ve İş Birliği

Kooperatifler insanlar arasındaki dayanışmayı artırır. Bu, İslam'ın emrettiği "birlikte hareket etme" ve "birbirine yardım etme" ilkelerine uygundur:

"Sadaka ve takva konusunda birbirinizle yardımlaşın..." (Maide, 5/2).

Kooperatiflerin ortaklarına sunduğu ekonomik faydalar sosyal adalete katkı sağlamaktadır.

2.5.2.2. Adalet ve Ortaklık

Kooperatiflerin yönetim ilkesi eşitlik ve ortaklığa dayanmaktadır. Her üyenin bir oy hakkı olması, İslam'ın şûra (istişare) esasına uygundur. Ayrıca kooperatiflerde kârın adil dağıtımı, gelir eşitsizliğini azaltarak sosyal adaleti sağlar.

Kooperatifler faizsiz kredi sağlayarak İslam ekonomisinin faizsiz prensibine çözüm sunmaktadır. Bu özellik özellikle finansmana ihtiyaç duyan düşük gelirli kesimler için büyük bir avantajdır.

2.5.3. Yerel Kalkınma ve Yoksullukla Mücadele

Kooperatifler yerel ekonomik faaliyetleri teşvik eder ve yoksulluğun azaltılmasında etkili bir araçtır. Bu, insanların ekonomik refahını iyileştirmeye yönelik İslami emirlere uygundur.

Kaynakların verimli kullanımı

Kooperatifler, ortaklarının kaynaklarını paylaşarak verimliliği artırır. İsrafi önleyen ve kaynakların adil dağılımını sağlayan bir modeldir. İslam ekonomisi israfı da yasaklıyor: "Yiyin, için ama israf etmeyin. Çünkü Allah, israfçıları sevmez." (Araf, 7/31).



Grafik 2.5: Kooperatiflerin İslam İktisadı Açısından Önemi

Kaynak: Yazar tarafından oluşturulmuştur

2.5.4. Kooperatiflerin Sürdürülebilir Kalkınma ve Adalet Açısından Rolü

İslam ekonomisine dayalı bir sistemde kooperatiflerin sürdürülebilir kalkınmayı nasıl destekleyebileceği şu şekilde açıklanabilir:

- Ekonomik adalet

Kooperatifler, üyelerinin ekonomik faaliyetlerden eşit pay almasını sağlar. Bu, gelir eşitsizliğini azaltır ve sosyal refahı artırır. Ayrıca kârların adil dağıtımı, İslam ekonomisinin gelir dağılımında adalet ilkesini de uygulamaktadır

- Sosyal adalet

Kooperatifler toplumun farklı katmanlarını bir araya getirerek toplumsal dayanışmayı güçlendirir. Bu da özellikle düşük gelirli gruplar için ekonomik fırsatlar yaratıyor. Kadın kooperatifleri veya gençlik kooperatifleri toplumsal cinsiyet eşitliği ve gençlerin ekonomiye katılımı açısından önemli bir rol oynamaktadır.

- Çevre adaleti

İslam çevrenin korunmasını emrediyor. Kooperatifler çevre dostu uygulamaları benimser ve İslam'ın çevreye saygı ilkesine uygun bir yapı sunar. Özellikle tarım kooperatifleri doğal kaynakların korunması ve sürdürülebilir kullanılması yönünde yaptıkları çalışmalarla dikkat çekmektedir.

➤ Faizsiz finansman modelleri

Kredi kooperatifleri İslam ekonomisinin temel prensiplerine göre faaliyet göstermekte ve üyelerine faizsiz finansman sağlamaktadır. Bu, düşük gelirli insanların ekonomik faaliyetlere katılımını artırır ve yoksulluğun azaltılmasına yardımcı olur.

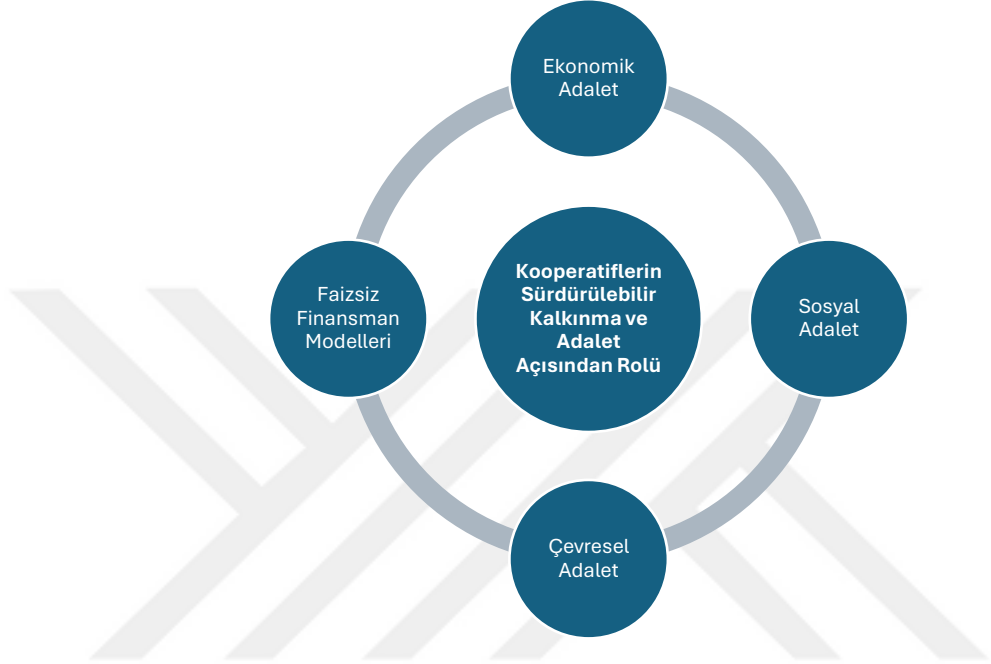

Grafik 2.6: Kooperatiflerin Sürdürülebilir Kalkınma ve Adalet Açısından Rolü

Kaynak: Yazar tarafından oluşturulmuştur

2.5.5. İslam İktisadı ve Kooperatifler: Güncel Uygulamalar

İslam ekonomisinde kooperatiflerin etkili bir şekilde uygulanabileceği alanlar şunlardır:

➤ İslami mikro finans kooperatifleri:

İslami mikro finans kooperatifleri, faizsiz krediler yoluyla yoksul insanların küçük işletme kurmasını desteklemektedir. Yoksullukla mücadelede önemli bir araçtır.

➤ Tarım kooperatifleri:

Kırsal kesimdeki çiftçilere yönelik kurulan tarım kooperatifleri, ürünlerin adil fiyatla satılmasını sağlayarak çiftçilerin gelirinin artmasını sağlıyor.

➤ Kadın kooperatifleri:

Kadınların ekonomik katılımını destekleyen kooperatifler toplumsal cinsiyet eşitliğini desteklemektedir. Bu tür kooperatifler kadınların ekonomik bağımsızlık kazanmasını sağlamaktadır.

➤ Eğitim ve sağlık kooperatifleri:

Eğitim ve sağlık alanlarında faaliyet gösteren kooperatifler toplumsal refahın artmasına katkı sağlamaktadır. Bu tür kooperatifler düşük maliyetli, yüksek kaliteli hizmetler sunarak sosyal adaleti teşvik eder.

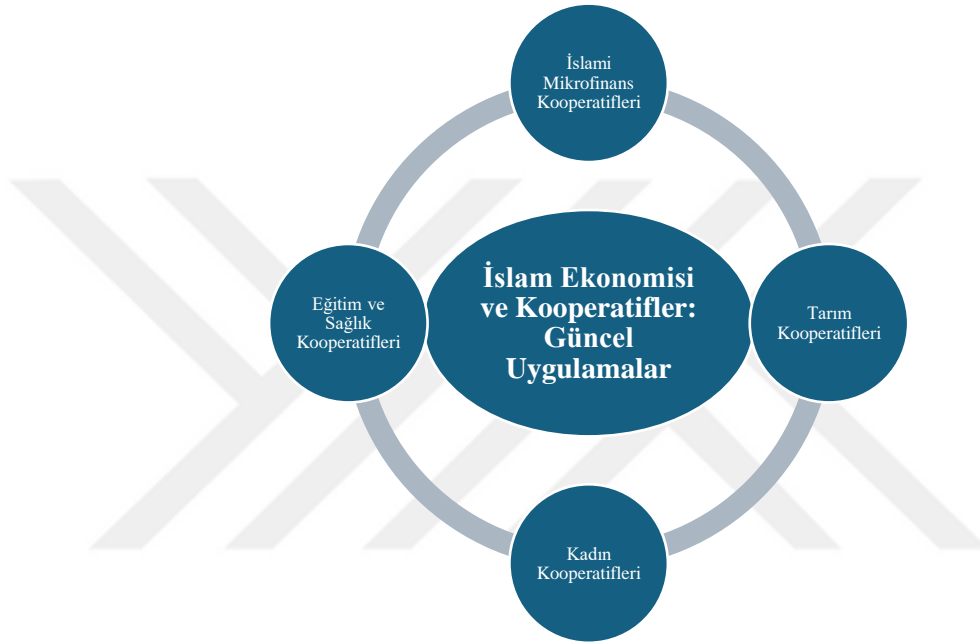

Grafik 2.7: İslam İktisadı ve Kooperatifler: Güncel Uygulamalar

Kaynak: Yazar tarafından oluşturulmuştur

Özetle

İslam ekonomisi açısından bakıldığında kooperatifler adalet, eşitlik ve sürdürülebilir kalkınma hedeflerine ulaşmada etkili bir modeldir. Hem ekonomik hem de sosyal fayda sağlayan kooperatifler İslam'ın temel ilkelerine göre çalışırlar. Faizsiz finansman, gelir dağılımında eşitlik, çevresel sürdürülebilirlik ve toplumsal dayanışma gibi konularda İslam ekonomisinin uygulanmasında kooperatifler önemli bir rol oynamaktadır. Günümüzde kooperatiflerin İslami değerler ışığında desteklenmesi, hem bireysel hem de toplumsal refahın artmasına yardımcı olabilir.

Kooperatifler ekonomik ve sosyal adaletin geliştirilmesinde önemli bir araçtır. Bu yapılar adil gelir dağılımı, eşitlik ve dayanışma gibi ilkeler üzerine inşa edilmiş topluluklardır ve insanların ekonomik geleceklerini kolektif olarak şekillendirmelerine olanak tanır. Kooperatiflerin entelektüel birikimi ekonomik eşitsizliğe bir alternatif sunmakta ve toplumda adaletin desteklenmesinde önemli bir rol oynamaktadır. Kooperatifler sadece ekonomik başarıyı değil aynı zamanda sosyal adaleti de destekleyen bir model olarak geniş uygulama alanına sahiptir.

2.6. Kooperatif Modelinin Seçilme Nedenleri

Kooperatiflerin model olarak seçilmesinin temel nedeni yapılarının işbirliğini, dayanışmayı ve sürdürülebilirliği ön plana çıkarmasıdır. Kooperatifler, bireysel gücün sınırlı olduğu alanlarda kolektif güç yaratarak insanların ortak ekonomik, sosyal veya kültürel ihtiyaçlarının karşılanmasına olanak sağlar. Kooperatiflerin tercih edilme nedenleri şunlardır:

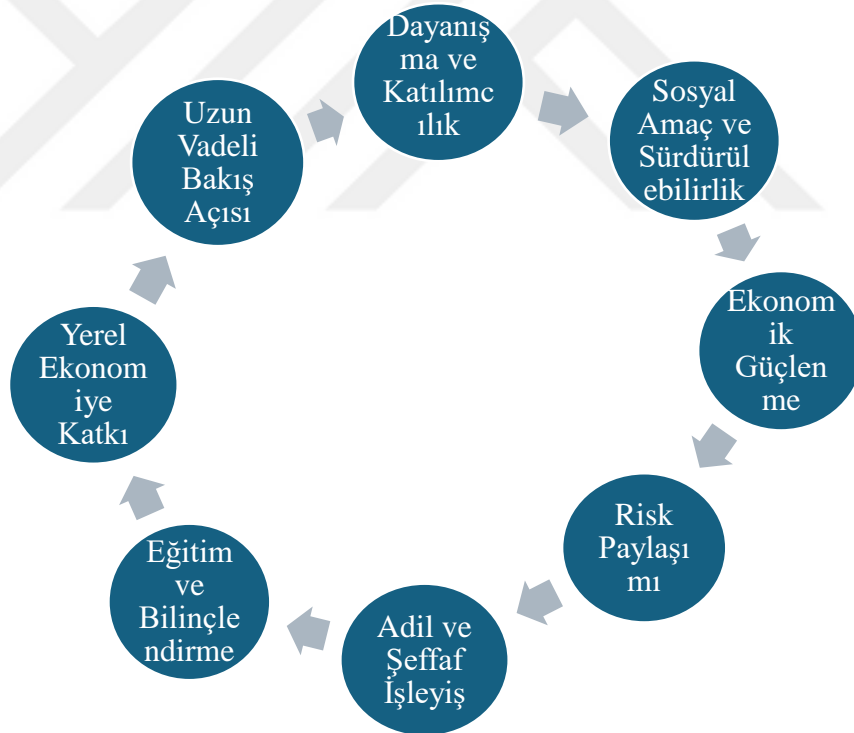

Grafik 2.8: Kooperatiflerin tercih edilme nedenleri

Kaynak: Yazar tarafından oluşturulmuştur

- Dayanışma ve ortak yönetim

Kooperatifler, ortakların eşit haklara sahip olduğu demokratik bir yapıya dayanmaktadır. Her üyenin eşit oy hakkı vardır, bu da adaleti ve karar alma süreçlerine katılımı sağlar. Bu yapılar:

- Dayanışmayı artırır:

Katılımcılar birbirlerinin başarısından doğrudan faydalanır, insanlar arasında güçlü bir bağ oluşur.

- Bu, ortak karar alma kültürü yaratır:

Herkesin yönetim sürecine katılması teşvik edilir ve toplumun ihtiyaçlarını daha iyi karşılayan çözümlerin geliştirilmesi sağlanır.

- Ekonomik fırsatlar ve rekabet avantajları

Kooperatifler özellikle ekonomik açıdan dezavantajlı grupların veya küçük işletmelerin güçlendirilmesi için önemli bir araçtır. Şirketlerin aksine kâr bir öncelik değildir; Üyelerin ihtiyaçlarının karşılanması temel amaçtır. Bu doğrultuda:

Üyeler bir araya gelerek kaynaklarını bir araya getirir ve daha güçlü bir ekonomik yapı oluştururlar.

- Pazarlık gücünü artırır:

Özellikle tarım, balıkçılık ve el sanatları gibi alanlarda üreticilerin piyasa koşullarında daha rekabetçi olmalarını sağlar.

- Maliyetleri azaltır:

Toplu alım, üretim veya satış yoluyla işlemler bireylere göre daha düşük maliyetlerle tamamlanır.

- Sosyal sürdürülebilirlik ve sosyal fayda

Kooperatifler kârdan çok toplumsal fayda ararlar. Bu bağlamda:

- Yerel ekonomiyi destekler:

Yerel kaynakları kullanır ve gelirin topluluk içinde kalmasını sağlar.

Toplumsal eşitliği sağlar. Kooperatiflerin amacı ekonomik faydaların tüm ortaklar arasında adil bir şekilde dağıtılmasıdır. Bu da gelir eşitsizliğinin azalmasına yol açıyor.

- Çevre dostu projeleri tercih eder:

Kooperatifler uzun vadede çevresel sürdürülebilirliği destekleyen uygulamaları hayata geçirme eğilimindedir.

- Risk paylaşımı

Kooperatifler, bireylerin normalde tek başına üstlenmek zorunda kalacakları finansal veya ticari riskleri topluluk içinde paylaşarak riske maruz kalmayı azaltır. Örneğin:

Bir tarım kooperatifinde çiftçiler ürünlerini doğrudan değil kooperatif aracılığıyla satarlar, bu da piyasa dalgalanmalarından kaynaklanan riskleri azaltır.

Üretim veya yatırım maliyetleri üyeler arasında paylaşıldıkça bireyler üzerindeki mali baskı azalır.

- Eğitim ve farkındalık

Kooperatifler sadece ortaklarına ekonomik gelir sağlamak için değil, aynı zamanda onların bilgi ve becerilerini geliştirmeye de çalışırlar. Bu doğrultuda:

Üyelerine işletme yönetimi, finansal okuryazarlık ve liderlik gibi konularda eğitimler sunmaktadır.

Bu da daha dürüst ve yetenekli insanlar yetiştirerek kooperatifin sürdürülebilirliğini artırır.

Bu, bölge sakinlerinin haklarının ve seçeneklerinin farkında olmalarını sağlar.

- Yerel kalkınmaya katkı

Kooperatifler, özellikle kırsal veya ekonomik açıdan az gelişmiş bölgelerde kalkınmayı hızlandırır. Bu bağlamda:

Yerel İş Yaratır: Kooperatifler, üyelerine ve topluma yeni iş fırsatları sunar.

Sermayenin yerel topluluklarda kalmasını sağlar: Kooperatifler kârın dışarıdaki yatırımcılara değil yerel topluluğa dönmesini sağlar.

Bölgesel ekonomik ağlar geliştirir: Kooperatifler yerel üreticileri, tedarikçileri ve tüketicileri birbirine bağlayarak ekonomik sinerji yaratır.

- Uzun vadeli perspektif

Kooperatifler kısa vadeli karlardan ziyade uzun vadeli sürdürülebilirliğe öncelik verirler. Çünkü:

Karar alırken üyelerinin ve toplumun gelecekteki ihtiyaçlarını dikkate alır.

Çevreye ve topluma duyarlı politikalar benimser.

Bu da ekonomik dalgalanmalara karşı daha dayanıklı bir yapı yaratıyor.

- Dürüst ve şeffaf iş

Şeffaf ve hesap verebilir kooperatif yapıları üyeler arasında güven oluşturur. Her üyenin kooperatifin mali durumu, faaliyetleri ve kararları hakkında bilgi alma hakkı vardır. Bu:

- Şeffaflığı Sağlar:

Üyelerin kooperatifle ilgili tüm süreçlerden haberdar olmasını sağlar.

Karların adil dağılımını sunar: Kooperatiflerde karlar genellikle üyeler arasında onların ihtiyaçlarına göre dağıtılır veya toplum yararına yeniden yatırılır.

Kooperatifler, insanların ekonomik, sosyal ve kültürel ihtiyaçlarını kolektif olarak karşılar, dayanışmaya ve kaynakların adil dağılımına dayalı bir model sunar. Bu hem bireylerin güçlenmesini hem de toplumların gelişmesini sağlar. Bu özellikleri onu özellikle sürdürülebilir kalkınma, sosyal eşitlik ve yerel ekonomilerin desteklenmesi gibi konularda çözüm odaklı bir kurum olarak öne çıkarıyor. Bu nedenlerden dolayı kooperatifler, kırsal kalkınmadan kentsel sosyal hizmetlere kadar dünya genelinde tercih edilen modeldir.

2.7. Küresel Kooperatif Uygulamaları: Örnek Modeller

Türkiye için derlenen örneklerin yanı sıra farklı ülkelerden örneklerin de sunulması konunun daha kolay anlaşılmasını sağlayacaktır. Örnekleme bankacılık ve finans sektöründe kurulan kooperatifler yer alsa da araştırmada ağırlıklı olarak tarım sektöründe kurulan kooperatifler ele alınmıştır. Soğuk Savaş sırasında Avrupa'daki toprak reformu kooperatifleri, ortaklarına gübre, tohum ve makine gibi ucuz ürünler sağlamayı ve ürünlerin işlenmesini ve pazarlanmasını kolaylaştırmayı amaçladı. İtalya'da çiftçilerin belirli bir süre için kooperatiflere üye olmaları zorunlu kılındı. (Öksyüz, 1982: 346). Avrupa'da tarımsal üretimde yüksek verim elde etmek ve çiftçilerin çıkarlarını korumak için İtalya örneğinde olduğu gibi kooperatiflere başvurulduğu, hatta bir zorunluluk haline geldiği görülmektedir. Sonuç olarak çiftçiler arasında işbirliği sağlanarak üyelerin güçlendirilmesinin yanı sıra ulusal faydanın da beklenmesi amaçlandığı görülmektedir. Öyle ki İspanya'da zeytinyağı üretiminin

yüzde 80'i kooperatifler tarafından gerçekleştirilirken, İtalya'da üretilen Parmesan peynirinin yüzde 90'ı bu şekilde pazarlanıyor. (Summermater 2012)

Dünya genelinde kooperatifçilik hareketi ekonomik, sosyal ve çevresel sorunlara sürdürülebilir çözümler sunan başarılı örneklerle doludur. Kooperatiflerin özellikle tarım, finans, enerji, sağlık, konut ve perakende ticaret gibi sektörlerde toplumun kalkınmasında büyük etkisi olmuştur. Dünyanın dört bir yanından seçilen başarılı uygulama ve iş birliği modellerinden bazıları şunlardır:

2.7.1. Mondragon Kooperatifler Grubu (İspanya)

Mondragon kooperatifçilik denilince akla gelen en önemli örneklerden biridir. 1956 yılında İspanya'nın Bask bölgesinde kurulan Mondragon kooperatifler grubu, bugün dünyanın en büyük kooperatiflerinden biri olarak kabul ediliyor.

Özellikler:

Faaliyet alanları: Sanayi, finans, perakende, eğitim ve tarım.

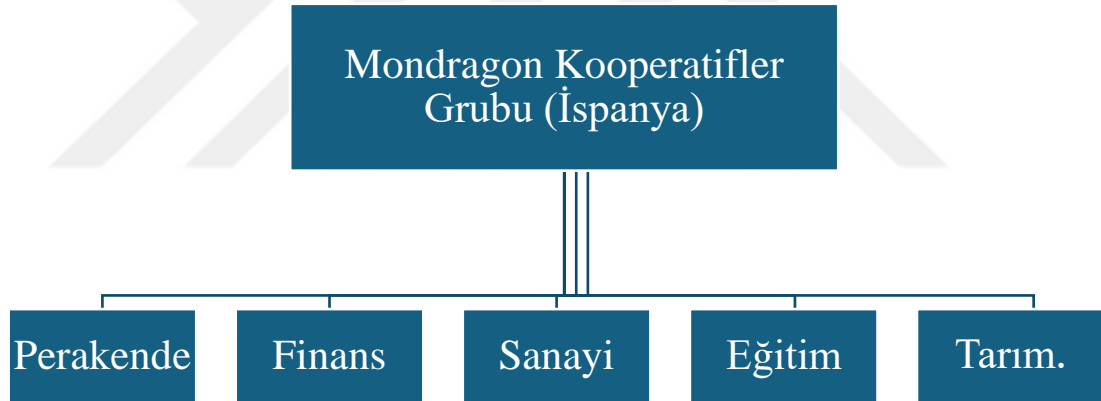

Grafik 2.9: Mondragon Kooperatifler Grubu strüktürü

Kaynak: Yazar tarafından oluşturulmuştur

İş Modeli: Mondragon, çalışanların kooperatifin hem çalışanı hem de sahibi olduğu bir yapı sunmaktadır. Çalışanlar şirketin yönetiminde söz sahibidir.

Eğitim: Kendi üniversitesi olan Mondragon Üniversitesi ile üyelerine sürekli eğitim ve gelişim olanakları sunmaktadır.

Başarı: Bugün şirket 80.000'den fazla çalışanı ve milyarlarca Euroluk cirosu ile güçlü bir ekonomik yapı oluşturmuştur.

2.7.2. Fonterra Kooperatifi (Yeni Zelanda)

Yeni Zelanda merkezli Fonterra, dünyanın en büyük süt ürünleri ihracatçılarından biridir.

Özellikler:

Üreticilerin Sahipliği: Kooperatif, 10.000'den fazla süt üreticisine aittir. Üreticiler, sütlerini kooperatif aracılığıyla işleyip dünya pazarına sunar.

Küresel Etki: Fonterra, süt ürünlerini 140'tan fazla ülkeye ihraç eder ve Yeni Zelanda'nın ihracat gelirinin önemli bir kısmını oluşturur.

Verimlilik: Üretim zinciri, en yüksek kalite standartları ve sürdürülebilirlik hedefleri doğrultusunda optimize edilmiştir.

2.7.3. Rabobank (Hollanda)

Rabobank, tarım ve gıda sektörüne odaklanmış bir kooperatif bankasıdır ve dünyanın en büyük kooperatif finans kuruluşlarından biridir.

Özellikler:

Yerel Odak: Başlangıçta yerel çiftçilerin finansmana erişimini kolaylaştırmak için kurulmuş, ancak zamanla küresel bir finans devine dönüşmüştür.

Sürdürülebilirlik: Çiftçileri çevresel sürdürülebilirlik projelerine yönlendirir ve destekler.

Küresel Faaliyet: Dünya çapında tarım sektörüne yönelik kredi ve danışmanlık hizmetleri sunar.

2.7.4. Ocean Spray (ABD)

Amerika merkezli Ocean Spray, dünyanın en büyük meyve suyu ve meyve bazlı ürün üreticilerinden biridir.

Özellikler:

Üretici Sahipliği: 700'den fazla kıvılcık ve greyluft üreticisi tarafından sahiplenilmektedir.

Markalaşma: Ocean Spray, üreticilerinin ürünlerini küresel bir marka haline getirmiştir.

Başarı: Şirket, dünya çapında milyarlarca dolarlık gelir elde etmektedir ve üreticilere düzenli olarak yüksek gelir sağlamaktadır.

2.7.5. Grameen Bank (Bangladeş)

Grameen Bank, mikrofinans alanında dünya çapında devrim yaratan bir kooperatif modelidir.

Özellikler:

Hedef Kitle: Yoksulluk sınırının altındaki bireyler, özellikle de kadınlar.

Küçük Krediler: Banka, geleneksel bankaların hizmet vermediği düşük gelirlili insanlara küçük çaplı krediler sunar.

Sosyal Etki: Krediler, kadınların ekonomik bağımsızlık kazanmasını sağlamış ve yoksullukla mücadelede önemli bir rol oynamıştır.

Ödüller: Grameen Bank, kurucusu Muhammed Yunus ile birlikte Nobel Barış Ödülü'ne layık görülmüştür.

2.7.6. REI (Recreational Equipment Inc., ABD)

REI, ABD merkezli bir tüketici kooperatifidir ve açık hava spor ekipmanları satışı konusunda uzmanlaşmıştır.

Özellikler:

Üyelik Modeli: REI'nin milyonlarca üyesi bulunmaktadır ve üyeler yıl sonu kâr payı alırlar.

Doğa Koruma: Şirket, gelirinin bir kısmını çevresel koruma projelerine aktarır.

Müşteri Memnuniyeti: REI, kaliteli ürünleri ve müşteri odaklı hizmet anlayışıyla bilinir.

2.7.7. İtalya'daki Sosyal Kooperatifler

İtalya, sosyal kooperatifçilikte lider bir ülkedir. Sosyal kooperatifler, dezavantajlı grupların sosyal entegrasyonu ve ekonomik kalkınmasını desteklemek amacıyla kurulmuştur.

Özellikler:

Hedef Kitle: Engelliler, işsizler, eski hükümlüler ve diğer dezavantajlı gruplar.

Hizmet Alanları: Eğitim, sağlık, sosyal bakım ve iş gücü piyasasına katılım.

Başarı: İtalya'da sosyal kooperatifler, 500.000'den fazla kişiye istihdam sağlamaktadır.

2.7.8. Kanada'daki Tarım Kooperatifleri

Kanada, tarım kooperatifleriyle tanınan bir ülkedir. Özellikle tahıl üreticileri, kooperatifler aracılığıyla ürünlerini daha etkin bir şekilde pazarlamaktadır.

Özellikler:

Pazar Gücü: Üreticiler, kooperatifler aracılığıyla pazarlık gücünü artırır ve fiyat avantajı elde eder.

Sürdürülebilir Tarım: Kooperatifler, çevre dostu tarım uygulamalarını teşvik eder.

Başarı: Kanada'daki tarım kooperatifleri, tarım ekonomisinin temel taşlarından biridir.

2.7.9. Kenya'daki SACCOS (Tasarruf ve Kredi Kooperatifleri)

Kenya, Afrika'daki kooperatifçilik hareketinin en güçlü olduğu ülkelerden biridir.

Özellikler:

Finansal Erişim: SACCOS, kırsal kesimlerdeki insanların finansmana erişimini artırır.

Yoksullukla Mücadele: Kooperatifler, küçük ölçekli çiftçilerin gelirini artırarak yoksulluğu azaltır.

Yerel Kalkınma: Kooperatifler, yerel toplulukların ekonomik ve sosyal kalkınmasında önemli rol oynar.

2.7.10. Arjantin'de İşçi Kooperatifleri

Arjantin, ekonomik kriz sonrası işçilerin işlerini kaybetmemek için terk edilen fabrikaları devralarak kooperatifler kurduğu bir ülke olarak bilinir.

Özellikler:

İşçi Sahipliği: İşçiler, fabrika yönetimini demokratik bir şekilde yürütür.

Ekonomik Dayanıklılık: İşçi kooperatifleri, kriz dönemlerinde iş kayıplarını azaltır ve yerel ekonomiye katkıda bulunur.

Başarı: Arjantin'deki işçi kooperatifleri, dünya çapında övgüyle karşılanmaktadır.

Dünyada kooperatifçilik modeli, farklı alanlarda toplumsal sorunlara etkili ve sürdürülebilir çözümler sunan başarılı örneklerle kendini kanıtlamıştır. Mondragon'un işçi odaklı yapısından Fonterra'nın tarımsal ihracat başarısına, Grameen Bank'ın yoksullukla mücadeledeki rolünden İtalya'nın sosyal kooperatifçiliğine kadar geniş bir yelpazede, kooperatifler hem ekonomik kalkınmayı hem de sosyal refahı destekleyen güçlü bir model olarak öne çıkmaktadır. Bu başarılı örnekler, farklı ülkelerde ve sektörlerde kooperatifçiliğin uygulanabilirliğini ve etkinliğini göstermektedir.

2.8. Osmanlı'dan Cumhuriyet'e Türkiye'de Kooperatifçilik

Türkiye'de kooperatifler tarihsel olarak önemli bir yere sahip olmuş ve birçok sektörde önemli ilerlemeler kaydedilmiştir. Ortak eylemin temeli önceden oluşturulmalıdır. Türkiye'nin tarihsel gelişimi birçok faktöre bağlıdır ve önemli unsurlardan biri de toplumsal yapının oluşumudur.

Sosyal yapının oluşmasında temel olarak nüfus, yerleşme, istihdam, gelir, eğitim, sağlık gibi hususlar yer almaktadır. "Osmanlı'nın sosyal teşkilatının Selçuklu sosyal teşkilatının devamı olduğudur. Selçuklular' dan Osmanlılar' a geçişte dört sosyal zümre devamlılığı sağlamaktadır. Bunlar ahiler, gaziler, abdallar ve bacılardır." (Tabakoğlu,2009:159)

Ahiler, esas itibarıyla Anadolu'nun ekonomik hayatını örgütleyen, çekirdeğini debbağların oluşturduğu tüccarların önderliğindeki bir gruptu. Anadolu'da Fütüvvet teşkilatının devamı niteliğinde olan, eski Türk ve İran geleneklerinden güç alarak oluşturulan Ahilik teşkilatı, Moğollara karşı silahlı mücadeleye katılmış, özellikle hükümetin çöktüğü geçiş dönemlerinde geçici yönetimler kurmuşlardır. kuruluşlar. hükümetler. Ankara ve Konya'da olduğu gibi, daha sonra bütün güçlerini Osmanlı Devleti'ne karşı yönelttiler. Emri verdiler. İkinci olarak, İslamiyet'ten etkilenen ve kadim Türk geleneğinde Alp olarak adlandırılan Alperenler ve Gazi silahlı birlikleri, Osmanlı Devleti'nin bölgedeki hakimiyetinde önemli rol oynamıştır. Ahillerle birlikte devletin kuruluşunda etkin rol oynadılar. İlk Osmanlı padişahları hem kadı hem de ahi idi.

Üçüncü sosyal grubu oluşturan bacılar ise Ehl-i Cemaat'in kadın örgütüdür. Bunlar da silahlı kadın birlikleri. Tasavvuf geleneğinde tarikatın kadın üyelerine (öğrencilere) rahibe denirdi. Moğollara karşı mücadelede Ahilar'ın yanında aktif rol oynamışlar, Anadolu'da tekstil sanayisinin gelişmesinde de önemli rol oynamışlardır.

Dördüncü grubu oluşturan Abdallar da tasavvuf kökenlidir. Anadolu ve Balkanların İslamlaşmasında en büyük rolü bu gruplar oynamıştır. Kıyı alanlarını ıslah etmek, yolları ve çevreyi güvenli hale getirmek, bağ ve bahçe yetiştirmek, sebze ve meyve çeşitlerini geliştirmek, sulama tesisleri kurmak gibi tarımsal işlerle uğraşan Abdallar, ordu gelmeden önce toprakları fethedip kendi barınaklarına dönüştürdüler. kurulmuş. Kültür merkezleri. bölgelerinde görev almış ve gerektiğinde güvenlik gücü görevini yerine getirmişlerdir. Yerleşme ve kolonileşme açısından büyük önem taşıyorlardı. Devletin kesin olarak kurulmasından sonra zaviyeler, devlet kontrolünde faaliyet gösteren birer hizmet işletmesi olarak faaliyetlerini sürdürmüşler, ulaştırma ve ticaret güvenliğinin sağlanması yönündeki hizmetleri devlet tarafından teşvik edilmiştir.

Toplumsal yapıyı oluşturan dört gruba daha yakından baktığımızda kooperatiflerin alt yapısını oluşturduklarını görürüz.

2.8.1. Ahilik Zümresi

Ahilik hareketi ile kooperatifçilik arasında önemli benzerlikler ve bağlantılar bulunmaktadır. Bu iki yapı, toplumsal dayanışmayı, ekonomik adaleti ve iş birliğini esas alan modeller olarak dikkat çeker. İşte bu bağlantılar:

2.8.1.1. Dayanışma ve İş birliği Esasları

Ahilik Hareketi: Ahilik, esnaf ve zanaatkârlar arasında kardeşlik, dayanışma ve karşılıklı yardımlaşma esasına dayanır. Ahi teşkilatları, üyelerinin ekonomik ve sosyal ihtiyaçlarını karşılamak için organize olmuşlardır.

Kooperatifçilik: Kooperatifler de bireylerin ekonomik ve sosyal ihtiyaçlarını karşılamak için dayanışma ve iş birliği ilkeleriyle hareket eder. Bireylerin ortak amaçlar doğrultusunda bir araya geldiği yapılardır.

2.8.1.2. Adil Paylaşım ve Eşitlik

Ahilik Hareketi: Ahilikte kazanç, adalet ve hakkaniyetle dağıtılır. Esnaf arasında rekabetin adil olması sağlanır ve haksız kazanç önlenir.

Kooperatifçilik: Kooperatiflerde gelir dağılımı üyelerin katkılarına göre yapılır ve genellikle eşitlik ilkesine uygun hareket edilir. Amaç, bireyler arasında ekonomik dengesizliği azaltmaktır.

2.8.1.3. Eğitim ve Mesleki Gelişim

Ahilik Hareketi: Ahilik, sadece ekonomik bir örgütlenme değil, aynı zamanda mesleki eğitim ve ahlak sistemini de içinde barındırır. Çıraklık, kalfalık ve ustalık aşamalarıyla mesleki ve ahlaki olgunluk kazandırılır.

Kooperatifçilik: Kooperatifler de üyelerine mesleki eğitim ve bilinç kazandırmayı hedefler. Özellikle üretim ve yönetim süreçlerinde eğitim, kooperatiflerin sürdürülebilirliği için önemlidir.

2.8.1.4. Toplumsal Sorumluluk ve Yerel Kalkınma

Ahilik Hareketi: Ahilik, bulunduğu toplumu ahlaki, ekonomik ve sosyal açıdan kalkındırmayı amaçlar. Yerel halkın ihtiyaçlarına cevap veren bir yapıdır.

Kooperatifçilik: Kooperatifler de buldukları bölgelerin kalkınmasında aktif rol oynar. Yerel üretimi destekler, istihdam sağlar ve toplumun refah seviyesini artırır.

2.8.1.5. Demokratik Yönetim

Ahilik Hareketi: Ahilik teşkilatları demokratik bir yapıya sahiptir. Kararlar ortak alınır ve herkesin söz hakkı vardır.

Kooperatifçilik: Kooperatiflerde de "bir üye, bir oy" ilkesi benimsenir. Bu ilke, yönetimde demokratik katılımı garanti eder.

Ahilik ve kooperatifçilik, farklı dönemlerde ortaya çıkmış olsa da toplumsal dayanışma, adalet ve iş birliği gibi ortak değerlere sahiptir. Ahilik, kooperatifçiliğin tarihsel bir öncüsü olarak düşünülebilir. Modern kooperatifler, Ahilikteki dayanışma ve adalet ilkelerini farklı bir çerçevede günümüze taşımaktadır.

Tablo 2.1 : Ahilik Hareketi İle Kooperatifçilik Arasında Benzerlikler ve Bağlantılar

	Ahilik Hareketi	Kooperatifçilik
Dayanışma ve İşbirliği Esasları	Ahilik Hareketi: Ahilik, esnaf ve zanaatkarlar arasında kardeşlik, dayanışma ve karşılıklı yardımlaşma esasına dayanır. Ahi teşkilatları, üyelerinin ekonomik ve sosyal ihtiyaçlarını	Kooperatifler de bireylerin ekonomik ve sosyal ihtiyaçlarını karşılamak için dayanışma ve işbirliği ilkeleriyle hareket eder. Bireylerin ortak amaçlar doğrultusunda bir araya geldiği yapılardır.

	karşılmak için organize olmuşlardır.	
Adil Paylaşım ve Eşitlik	Ahilikte kazanç, adalet ve hakkaniyetle dağıtılır. Esnaflar arasındaki rekabetin adil olması sağlanır ve haksız kazanç önlenir.	Kooperatiflerde gelir dağılımı üyelerin katkılarına göre yapılır ve genellikle eşitlik ilkesine uygun hareket edilir. Amaç, bireyler arasında ekonomik dengesizliği azaltmaktır.
Eğitim ve Mesleki Gelişim	Ahilik, sadece ekonomik bir örgütlenme değil, aynı zamanda mesleki eğitim ve ahlak sistemini de içinde barındırır. Çıraklık, kalfalık ve ustalık aşamalarıyla mesleki ve ahlaki olgunluk kazandırılır.	Kooperatifler de üyelerine mesleki eğitim ve bilinç kazandırmayı hedefler. Özellikle üretim ve yönetim süreçlerinde eğitim, kooperatiflerin sürdürülebilirliği için önemlidir.
Toplumsal Sorumluluk ve Yerel Kalkınma	Ahilik, bulunduğu toplumu ahlaki, ekonomik ve sosyal açıdan kalkındırmayı amaçlar. Yerel halkın ihtiyaçlarına cevap veren bir yapıdır.	Kooperatifler de buldukları bölgelerin kalkınmasında aktif rol oynar. Yerel üretimi destekler, istihdam sağlar ve toplumun refah seviyesini artırır.
Demokratik Yönetim	Ahilik teşkilatları demokratik bir yapıya sahiptir. Kararlar ortak alınır ve herkesin söz hakkı vardır.	Kooperatiflerde de "bir üye, bir oy" ilkesi benimsenir. Bu ilke, yönetimde demokratik katılımı garanti eder.

Kaynak: Yazar tarafından oluşturulmuştur

2.8.2. Gaziler Zümresi

Osmanlı'da Gaziler Zümresi ve Kooperatifçilik Karşılaştırması

Gaziler zümresi, Osmanlı'nın kuruluş döneminde, fetih hareketlerinin öncüsü olan ve devletin sınırlarının genişlemesine katkıda bulunan bir topluluktu. Bu zümre, yalnızca askeri faaliyetlerle değil, aynı zamanda sosyal dayanışma, ekonomik paylaşım ve yerel kalkınma faaliyetleriyle de önemli bir rol üstlenmiştir. Bu özellikleri, modern kooperatifçilik ilkeleriyle kıyaslandığında bazı benzerlikler dikkat çekmektedir.

2.8.2.1. Dayanışma ve Kolektif Hareket

Gaziler Zümresi: Gaziler, fetihler sırasında ve sonrasında birlikte hareket ederek dayanışmayı esas almıştır. Fethedilen bölgelerde birlikte tarım yapar, toprakları işler

ve yerel halkla ilişkileri düzenlerlerdi. Ortak hareket etme ve kazancı paylaşma kültürü yaygındı.

Kooperatifler: Kooperatiflerin temelinde de dayanışma ve ortak hareket etme prensibi yatar. Üyeler, bir araya gelerek ekonomik ve sosyal hedeflerine ulaşmak için birlikte çalışır ve elde edilen kazancı paylaşır.

2.8.2.2. Yerel Kalkınma ve Toplum Hizmeti

Gaziler Zümresi: Gaziler, fethedilen topraklarda yerleşerek hem sınır güvenliğini sağlar hem de bölgelerin ekonomik ve sosyal kalkınmasına öncülük ederdi. Yerel halkla ortak projeler geliştirerek üretim ve ticaretin canlanmasına katkıda bulunurlardı.

Kooperatifler: Kooperatifler, buldukları bölgenin ekonomik kalkınmasını hedefler. Özellikle tarım, ticaret ve sanayi kooperatifleri, yerel toplulukların ekonomik olarak güçlenmesine katkıda bulunur.

2.8.2.3. Ortak Mülkiyet ve Gelir Paylaşımı

Gaziler Zümresi: Gaziler, fetihlerle elde edilen ganimetleri eşit şekilde paylaşır ve ortak kaynaklar oluştururdu. Fethedilen topraklarda birlikte üretim yaparak gelirlerini adil bir şekilde dağıtırlardı.

Kooperatifler: Kooperatiflerde üyeler, kooperatifin kazancından eşit şekilde veya katkıları oranında pay alır. Ortak mülkiyet anlayışı, gazilerin gelir paylaşımı modeline benzer bir yapı sunar.

2.8.2.4. Demokratik Katılım ve Yönetim

Gaziler Zümresi: Gaziler, karar alma süreçlerinde genellikle kolektif bir yaklaşım benimserdi. Liderlerini seçerken veya topluluk içindeki işleri düzenlerken herkesin görüşü dikkate alınırdı.

Kooperatifler: Modern kooperatifler, "bir üye, bir oy" prensibine dayanır. Tüm üyelerin karar alma süreçlerine eşit şekilde katılımı sağlanır. Gaziler arasındaki demokratik katılım anlayışı, kooperatiflerin yönetim modeline paraleldir.

2.8.2.5. Toplumsal Dayanışma ve Yardımlaşma

Gaziler Zümresi: Gaziler, yalnızca kendi aralarında değil, fethedilen bölgelerde yaşayan halkla da dayanışma içindeydi. Halkın ihtiyaçlarını karşılamak, köyleri ve şehirleri kaldırmak için çaba gösterirlerdi.

Kooperatifler: Kooperatifler, üyeleri arasında yardımlaşmayı teşvik eder ve toplumsal dayanışmayı destekler. Özellikle sosyal kooperatifler, toplumun dezavantajlı kesimlerine hizmet sunarak gazilerin toplumsal fayda misyonunu yansıtır.

2.8.2.6. Eğitim ve Ahlaki İlkeler

Gaziler Zümresi: Gaziler, İslam'ın ve Türk geleneklerinin ahlaki ilkelerine bağlı kalarak hareket ederdi. Toplumun ahlaki ve sosyal değerlerini korumaya önem verirlerdi. Aynı zamanda genç gazilere tecrübelerini aktarıp onları eğitirlerdi.

Kooperatifler: Kooperatifler de toplumsal değerleri gözetir ve üyelerinin eğitimi için çeşitli faaliyetler düzenler. Mesleki gelişim ve topluluk bilincini artırma, kooperatiflerin temel amaçlarından biridir.

2.8.2.7. Uzun Vadeli Hedefler ve Sürdürülebilirlik

Gaziler Zümresi: Gaziler, sadece askeri fetihleri değil, fethedilen bölgelerde kalıcı bir düzen kurmayı da hedeflemiştir. Bu, sürdürülebilir bir kalkınma anlayışıyla paralellik taşır.

Kooperatifler: Kooperatifler, üyelerinin ekonomik ve sosyal refahını sürdürülebilir bir şekilde artırmayı hedefler. Gazilerin uzun vadeli düzen kurma gayesi, kooperatiflerin sürdürülebilirlik ilkesiyle örtüşmektedir.

Tablo 2.2 : Gaziler Zümresi ve Kooperatifçilik Karşılaştırması

	Gaziler Zümresi	Kooperatifler
Dayanışma ve Kolektif Hareket	Gaziler, fetihler sırasında ve sonrasında birlikte hareket ederek dayanışmayı esas almıştır. Fethedilen bölgelerde birlikte tarım yapar, toprakları işler ve yerel halkla ilişkileri düzenlerlerdi. Ortak hareket etme ve kazancı paylaşma kültürü yaygındı.	Kooperatiflerin temelinde de dayanışma ve ortak hareket etme prensibi yatar. Üyeler, bir araya gelerek ekonomik ve sosyal hedeflerine ulaşmak için birlikte çalışır ve elde edilen kazancı paylaşır.
Yerel Kalkınma ve Toplum Hizmeti	Gaziler, fethedilen topraklarda yerleşerek hem sınır güvenliğini sağlar hem de bölgelerin ekonomik ve sosyal kalkınmasına öncülük ederdi. Yerel halkla ortak projeler geliştirerek üretim ve ticaretin	Kooperatifler, buldukları bölgenin ekonomik kalkınmasını hedefler. Özellikle tarım, ticaret ve sanayi kooperatifleri, yerel toplulukların ekonomik

	canlanmasına katkıda bulunurlardı.	olarak güçlenmesine katkıda bulunur.
Ortak Mülkiyet ve Gelir Paylaşımı	Gaziler, fetihlerle elde edilen ganimetleri eşit şekilde paylaşır ve ortak kaynaklar oluştururdu. Fethedilen topraklarda birlikte üretim yaparak gelirlerini adil bir şekilde dağıtırlardı.	Kooperatiflerde üyeler, kooperatifin kazancından eşit şekilde veya katkıları oranında pay alır. Ortak mülkiyet anlayışı, gazilerin gelir paylaşımı modeline benzer bir yapı sunar.
Demokratik Katılım ve Yönetim	Gaziler, karar alma süreçlerinde genellikle kolektif bir yaklaşım benimserdi. Liderlerini seçerken veya topluluk içindeki işleri düzenlerken herkesin görüşü dikkate alınırdı.	Modern kooperatifler, "bir üye, bir oy" prensibine dayanır. Tüm üyelerin karar alma süreçlerine eşit şekilde katılımı sağlanır. Gaziler arasındaki demokratik katılım anlayışı, kooperatiflerin yönetim modeline paraleldir.
Toplumsal Dayanışma ve Yardımlaşma	Gaziler, yalnızca kendi aralarında değil, fethedilen bölgelerde yaşayan halkla da dayanışma içindeydi. Halkın ihtiyaçlarını karşılamak, köyleri ve şehirleri kalkındırmak için çaba gösterirlerdi.	Kooperatifler, üyeleri arasında yardımlaşmayı teşvik eder ve toplumsal dayanışmayı destekler. Özellikle sosyal kooperatifler, toplumun dezavantajlı kesimlerine hizmet sunarak gazilerin toplumsal fayda misyonunu yansıtır.
Eğitim ve Ahlaki İlkeler	Gaziler, İslam'ın ve Türk geleneklerinin ahlaki ilkelerine bağlı kalarak hareket ederdi. Toplumun ahlaki ve sosyal değerlerini korumaya önem verirlerdi. Aynı zamanda genç gazilere tecrübelerini aktarıp onları eğitirlerdi.	Kooperatifler: Kooperatifler de toplumsal değerleri gözetir ve üyelerinin eğitimi için çeşitli faaliyetler düzenler. Mesleki gelişim ve topluluk bilincini artırma, kooperatiflerin temel amaçlarından biridir.
Uzun Vadeli Hedefler ve Sürdürülebilirlik	Gaziler, sadece askeri fetihleri değil, fethedilen bölgelerde kalıcı bir düzen kurmayı da hedeflemiştir. Bu, sürdürülebilir bir kalkınma anlayışıyla paralellik taşır.	Kooperatifler, üyelerinin ekonomik ve sosyal refahını sürdürülebilir bir şekilde artırmayı hedefler. Gazilerin uzun vadeli düzen kurma gayesi, kooperatiflerin sürdürülebilirlik ilkesiyle örtüşmektedir.

Kaynak: Yazar tarafından oluşturulmuştur

Osmanlı'da Gaziler Zümresi, sosyal dayanışmayı, ortak çalışmayı ve yerel kalkınmayı esas alan bir yapı olarak, modern kooperatifçiliğin temel ilkeleriyle pek çok benzerlik taşımaktadır. Gazilerin demokratik katılımı, ortak mülkiyet anlayışı ve topluma hizmet odaklı çalışmaları, günümüz kooperatif sistemine ışık tutabilecek bir model sunar. Bu nedenle Gaziler Zümresi, hem Osmanlı'nın toplumsal yapısını hem de kooperatifçilik ilkelerini anlamak açısından önemli bir örnek teşkil eder.

2.8.3. Abdallar Zümresi

Abdallar zümresi ve Kooperatifçilik Karşılaştırması

Osmanlı'da abdallar, toplumda hem kültürel hem de ekonomik anlamda önemli bir yere sahip olan bir topluluktur. Abdallar, genellikle müzik, zanaatkârlık ve çeşitli hizmet faaliyetlerinde bulunmuş, aynı zamanda dayanışma ve kolektif yaşam tarzını benimsemişlerdir. Bu özellikler, modern kooperatifçilikle birçok açıdan benzerlik taşır. İşte Osmanlı'daki abdallar ile modern kooperatifçilik arasındaki bağlantılar:

2.8.3.1. Kolektif Yaşam ve Dayanışma

Abdallar: Abdallar, genellikle bir arada yaşayan, ortaklaşa üretim ve paylaşım esasına dayalı bir yaşam süren topluluklardı. Birlikte çalışır, gelirlerini ve kaynaklarını paylaşırlar, toplumsal dayanışmayı esas alırlardı.

Kooperatifçilik: Modern kooperatifçilik de dayanışma ve kolektif iş yapma anlayışı üzerine kuruludur. Kooperatifler, bireylerin ortak çıkarları doğrultusunda birlikte hareket ettiği ve kazançlarını adil şekilde paylaştığı yapılar sunar.

2.8.3.2. Kültürel ve Ekonomik Faaliyetlerin Birleşimi

Abdallar: Abdallar, müzik ve sanat gibi kültürel faaliyetlerde bulunurken, aynı zamanda zanaatkârlık ve hizmet sektörlerinde de üretken olmuşlardır. Bu faaliyetler, onların ekonomik bağımsızlıklarını sağlarken topluma da katkıda bulunmalarına imkân tanımıştır.

Kooperatifçilik: Kooperatifler de kültürel ve ekonomik faaliyetleri birleştirir. Özellikle el sanatları ve kültürel üretimle ilgili kooperatifler, hem bireylerin gelir elde etmesini sağlar hem de kültürel değerlerin korunmasına katkıda bulunur.

2.8.3.3. Ortak Çıkarların Gözetilmesi

Abdallar: Abdallar arasında güçlü bir dayanışma bağı bulunurdu. Bu topluluklar, bireylerin ihtiyaçlarını karşılamak ve topluluğun refahını artırmak için ortak hareket ederdi.

Kooperatifçilik: Modern kooperatifler, üyelerinin ortak ekonomik ve sosyal ihtiyaçlarını karşılamak için kurulmuştur. Abdalların ortak çıkarları gözetmesi, kooperatiflerin temel işleviyle örtüşmektedir.

2.8.3.4. Demokratik Yönetim

Abdallar: Abdallar arasında kararlar genellikle kolektif olarak alınır. Topluluk içindeki bireylerin eşit söz hakkına sahip olması önemli bir prensiptir.

Kooperatifçilik: Kooperatiflerde "bir üye, bir oy" ilkesiyle demokratik katılım sağlanır. Abdalların topluluk içindeki eşitlikçi yönetim anlayışı, modern kooperatiflerin demokratik yapısıyla benzerlik gösterir.

2.8.3.5. Toplumsal Entegrasyon ve Destek

Abdallar: Abdallar, toplumun marjinal kesimlerinden biri olarak görülebilir de, kültürel ve ekonomik katkılarıyla topluma entegre olmuşlardır. Özellikle sosyal dayanışma ve yardımlaşma faaliyetleri, topluma destek olma hedeflerini yansıtır.

Kooperatifçilik: Kooperatifler de toplumsal entegrasyonu destekler ve sosyal adaletin sağlanmasında önemli bir rol oynar. Dezavantajlı grupları ekonomik sisteme dâhil ederek toplumun geneline katkı sağlarlar.

2.8.3.6. Yerel Kalkınma

Abdallar: Abdallar, özellikle kırsal ve yerel alanlarda kültürel faaliyetleri ve ekonomik üretimleriyle önemli bir rol üstlenmişlerdir. Yerel halkın ihtiyaçlarına yönelik üretim ve hizmetlerde bulunmuşlardır.

Kooperatifçilik: Kooperatifler, genellikle yerel kalkınmayı hedefler. Abdalların yerel topluluklardaki faaliyetleri, kooperatiflerin bölgesel kalkınmaya katkı sağlayan yapısıyla paraleldir.

2.8.3.7. Gelir Dağılımında Adalet

Abdallar: Abdallar topluluğu içinde gelir, dayanışma ve ihtiyaçlara göre dağıtılabılır. Topluluğun hiçbir üyesi dışlanmaz, herkesin geçim kaynağı garanti altına alınır.

Kooperatifçilik: Kooperatiflerde de gelir adil bir şekilde dağıtılır. Üyeler, katkılarına göre gelir elde eder ve kooperatiflerin kazancı topluluk içinde paylaşılır.

Özetle

Osmanlı'daki abdallar, dayanışma, kolektif üretim ve paylaşım kültürüyle modern kooperatifçiliğin bazı temel prensiplerini yansıtır. Abdalların ekonomik, kültürel ve sosyal işlevleri, modern kooperatiflerin amaç ve işleyişine ilham kaynağı olabilecek bir model sunar. Bu bağlamda, abdalların toplumsal dayanışmaya dayalı yaşam tarzı, modern kooperatifçiliğin tarihsel bir öncüsü olarak değerlendirilebilir.

Tablo 2.3 :Abdallar zümresi ve Kooperatifçilik Karşılaştırması

	Abdallar zümresi	Kooperatifçilik
Kolektif Yaşam ve Dayanışma	Abdallar, genellikle bir arada yaşayan, ortaklaşa üretim ve paylaşım esasına dayalı bir yaşam süren topluluklardı. Birlikte çalışır, gelirlerini ve kaynaklarını paylaşır, toplumsal dayanışmayı esas alırlardı.	Modern kooperatifçilik de dayanışma ve kolektif iş yapma anlayışı üzerine kuruludur. Kooperatifler, bireylerin ortak çıkarları doğrultusunda birlikte hareket ettiği ve kazançlarını adil şekilde paylaştığı yapılar sunar
Kültürel ve Ekonomik Faaliyetlerin Birleşimi	Abdallar, müzik ve sanat gibi kültürel faaliyetlerde bulunurken, aynı zamanda zanaatkârlık ve hizmet sektörlerinde de üretken olmuşlardır. Bu faaliyetler, onların ekonomik bağımsızlıklarını sağlarken topluma da katkıda bulunmalarına imkân tanımıştır.	Kooperatifler de kültürel ve ekonomik faaliyetleri birleştirir. Özellikle el sanatları ve kültürel üretimle ilgili kooperatifler, hem bireylerin gelir elde etmesini sağlar hem de kültürel değerlerin korunmasına katkıda bulunur.
Ortak Çıkarların Gözetilmesi	Abdallar arasında güçlü bir dayanışma bağı bulunurdu. Bu topluluklar, bireylerin ihtiyaçlarını karşılamak ve topluluğun refahını artırmak için ortak hareket ederdi.	Modern kooperatifler, üyelerinin ortak ekonomik ve sosyal ihtiyaçlarını karşılamak için kurulmuştur. Abdalların ortak çıkarları gözetmesi, kooperatiflerin temel işleviyle örtüşmektedir.
	Abdallar arasında kararlar genellikle kolektif olarak alınırdu. Topluluk içindeki bireylerin eşit söz hakkına	Kooperatiflerde "bir üye, bir oy" ilkesiyle demokratik katılım sağlanır. Abdalların topluluk içindeki eşitlikçi

Demokratik Yönetim	sahip olması önemli bir prensipti.	yönetim anlayışı, modern kooperatiflerin demokratik yapısıyla benzerlik gösterir.
Toplumsal Entegrasyon ve Destek	Abdallar, toplumun marjinal kesimlerinden biri olarak görülebilse de, kültürel ve ekonomik katkılarıyla topluma entegre olmuşlardır. Özellikle sosyal dayanışma ve yardımlaşma faaliyetleri, topluma destek olma hedeflerini yansıtır	Kooperatifler de toplumsal entegrasyonu destekler ve sosyal adaletin sağlanmasında önemli bir rol oynar. Dezavantajlı grupları ekonomik sisteme dâhil ederek toplumun geneline katkı sağlarlar
Yerel Kalkınma	Abdallar, özellikle kırsal ve yerel alanlarda kültürel faaliyetleri ve ekonomik üretimleriyle önemli bir rol üstlenmişlerdir. Yerel halkın ihtiyaçlarına yönelik üretim ve hizmetlerde bulunmuşlardır.	Kooperatifler, genellikle yerel kalkınmayı hedefler. Abdalların yerel topluluklardaki faaliyetleri, kooperatiflerin bölgesel kalkınmaya katkı sağlayan yapısıyla paraleldir.
Gelir Dağılımında Adalet	Abdallar topluluğu içinde gelir, dayanışma ve ihtiyaçlara göre dağıtıldı. Topluluğun hiçbir üyesi dışlanmaz, herkesin geçim kaynağı garanti altına alınırdı.	Kooperatiflerde de gelir adil bir şekilde dağıtılır. Üyeler, katkılarına göre gelir elde eder ve kooperatiflerin kazancı topluluk içinde paylaşılır

Kaynak: Yazar tarafından oluşturulmuştur

2.8.4. Bacılar Zümresi

Osmanlı döneminde bacılar, özellikle Ahilik teşkilatına bağlı olarak kadınların ekonomik, sosyal ve kültürel hayatta aktif rol aldığı bir yapılanmayı temsil eder. Bacıyan-ı Rum (Anadolu Bacıları) olarak bilinen bu topluluklar, kadınların dayanışma içinde üretim yapmasını, kendi ihtiyaçlarını karşılamasını ve toplumsal hayata katkıda bulunmasını sağlayan bir sistemdi. Bu yapı ile modern kooperatifler arasında birçok benzerlik bulunmaktadır:

2.8.4.1. Dayanışma ve İş birliği İlkesi

Bacılar: Bacıyan-ı Rum teşkilatı, kadınların iş birliği içinde çalışmasını teşvik ederdi. El sanatları, dokuma, tarım ve diğer üretim alanlarında kadınlar bir araya gelir ve hem kendi ihtiyaçlarını karşılar hem de topluma katkıda bulunurdu.

Kooperatifler: Modern kooperatifler de ortak ekonomik hedeflere ulaşmak için dayanışma ve işbirliğini esas alır. Üyeler, üretim sürecine katılarak hem bireysel hem de toplumsal fayda sağlar.

2.8.4.2. Kadınların Ekonomik Katılımı

Bacılar: Osmanlı'da Bacılar, kadınların ekonomik bağımsızlıklarını kazanmaları ve gelir elde etmeleri için bir platform sağlardı. Kadınlar, ürettikleri malları pazarda satarak kendi ayakları üzerinde dururdu.

Kooperatifler: Kadın kooperatifleri, kadınların ekonomik hayatta aktif rol almasını destekler. Üretim ve satış süreçlerinde kadınların eşit haklarla yer alması, Bacıyan-ı Rum'un temel ilkeleriyle örtüşür.

2.8.4.3. Sosyal Dayanışma ve Yardımlaşma

Bacılar: Bacılar, yalnızca ekonomik bir yapı değil, aynı zamanda sosyal dayanışma ve yardımlaşma üzerine kurulu bir sistemdi. Dul, yetim ve muhtaç kadınlara destek sağlanır ve bu kişiler üretim sürecine dahil edilirdi.

Kooperatifler: Kooperatifler, üyeleri arasında dayanışmayı teşvik ederek ihtiyaç sahiplerine destek olmayı amaçlar. Özellikle kadın kooperatifleri, Bacıyan-ı Rum'un sosyal dayanışma anlayışını günümüzde yaşatmaktadır.

2.8.4.4. Eğitim ve Mesleki Gelişim

Bacılar: Bacıyan-ı Rum teşkilatında, kadınların mesleki becerilerini geliştirmesi ve sosyal hayatın kurallarını öğrenmesi önemsenirdi. Çıraklık ve ustalık sistemi ile hem meslek hem de ahlaki değerler öğretilirdi.

Kooperatifler: Kooperatifler, üyelerine mesleki eğitim verir ve onların bilgi ve becerilerini artırmayı hedefler. Kadın kooperatifleri özellikle el sanatları, tarım ve girişimcilik gibi alanlarda eğitim programları sunar.

2.8.4.5. Demokratik Yönetim ve Katılım

Bacılar: Bacı teşkilatlarında kadınlar, kendi aralarında dayanışma esasına dayalı bir yönetim modeli geliştirdi. Kararlar ortak alınır, herkesin fikirleri dikkate alınırdı.

Kooperatifler: Modern kooperatiflerde de demokratik bir yönetim esastır. "Bir üye, bir oy" prensibiyle herkesin eşit söz hakkına sahip olduğu bir sistem yürütülür.

2.8.4.6. Yerel Kalkınma ve Toplumsal Fayda

Bacılar: Bacıyan-ı Rum, bulunduğu bölgenin ekonomik kalkınmasına katkı sağladı. Kadınların üretimi, yerel pazarların canlanmasını ve toplumsal refahın artmasını sağladı.

Kooperatifler: Kooperatifler de yerel kalkınmayı hedefler. Kadınların ekonomik üretime katılmasıyla, bölgesel kalkınma desteklenir ve toplumsal fayda artırılır.

2.8.4.7. Üretim ve Paylaşım Kültürü

Bacılar: Bacılar arasında üretilen malların adil bir şekilde paylaşılması ve ihtiyaç sahiplerinin gözetilmesi temel bir prensipti. Bu, toplumsal dengeyi sağlamada önemli bir rol oynardı.

Kooperatifler: Kooperatiflerde gelir, üyelerin katkısına ve ortak kararlarına göre paylaşılır. Toplumun refahını artırmaya yönelik bir paylaşım kültürü bulunur.

Tablo 2.4 : Bacılar zümresi ve Kooperatifçilik Karşılaştırması

	Bacılar	Kooperatifler
Dayanışma ve İşbirliği İlkesi	Bacıyan-ı Rum teşkilatı, kadınların iş birliği içinde çalışmasını teşvik ederdi. El sanatları, dokuma, tarım ve diğer üretim alanlarında kadınlar bir araya gelir ve hem kendi ihtiyaçlarını karşılar hem de topluma katkıda bulunurdu.	Modern kooperatifler de ortak ekonomik hedeflere ulaşmak için dayanışma ve işbirliğini esas alır. Üyeler, üretim sürecine katılarak hem bireysel hem de toplumsal fayda sağlar.
Kadınların Ekonomik Katılımı	Osmanlı'da Bacılar, kadınların ekonomik bağımsızlıklarını kazanmalarını ve gelir elde etmeleri için bir platform sağladı. Kadınlar, ürettikleri malları pazarda satarak kendi ayakları üzerinde dururdu.	Kadın kooperatifleri, kadınların ekonomik hayatta aktif rol almasını destekler. Üretim ve satış süreçlerinde kadınların eşit haklarla yer alması, Bacıyan-ı Rum'un temel ilkeleriyle örtüşür.
Sosyal Dayanışma ve Yardımlaşma	Bacılar, yalnızca ekonomik bir yapı değil, aynı zamanda sosyal dayanışma ve yardımlaşma üzerine kurulu bir sistemdi. Dul, yetim ve muhtaç kadınlara destek sağlanır ve bu kişiler	Kooperatifler, üyeleri arasında dayanışmayı teşvik ederek ihtiyaç sahiplerine destek olmayı amaçlar. Özellikle kadın kooperatifleri, Bacıyan-ı Rum'un sosyal dayanışma

	üretim sürecine dahil edilirdi.	anlayışını günümüzde yaşatmaktadır.
Eğitim ve Mesleki Gelişim	Bacıyan-ı Rum teşkilatında, kadınların mesleki becerilerini geliştirmesi ve sosyal hayatın kurallarını öğrenmesi önemsenirdi. Çıraklık ve ustalık sistemi ile hem meslek hem de ahlaki değerler öğretilirdi.	Kooperatifler, üyelerine mesleki eğitim verir ve onların bilgi ve becerilerini artırmayı hedefler. Kadın kooperatifleri özellikle el sanatları, tarım ve girişimcilik gibi alanlarda eğitim programları sunar
Demokratik Yönetim ve Katılım	Bacı teşkilatlarında kadınlar, kendi aralarında dayanışma esasına dayalı bir yönetim modeli geliştirdi. Kararlar ortak alınır, herkesin fikirleri dikkate alınırdı.	Modern kooperatiflerde de demokratik bir yönetim esastır. "Bir üye, bir oy" prensibiyle herkesin eşit söz hakkına sahip olduğu bir sistem yürütülür
Yerel Kalkınma ve Toplumsal Fayda	Bacıyan-ı Rum, bulunduğu bölgenin ekonomik kalkınmasına katkı sağlardı. Kadınların üretimi, yerel pazarların canlanmasını ve toplumsal refahın artmasını sağlardı.	Kooperatifler de yerel kalkınmayı hedefler. Kadınların ekonomik üretime katılmasıyla, bölgesel kalkınma desteklenir ve toplumsal fayda artırılır.
Üretim ve Paylaşım Kültürü	Bacılar arasında üretilen malların adil bir şekilde paylaşılması ve ihtiyaç sahiplerinin gözetilmesi temel bir prensipti. Bu, toplumsal dengeyi sağlamada önemli bir rol oynardı.	Kooperatiflerde gelir, üyelerin katkısına ve ortak kararlarına göre paylaşılır. Toplumun refahını artırmaya yönelik bir paylaşım kültürü bulunur.

Kaynak: Yazar tarafından oluşturulmuştur

Osmanlı'daki Bacılar teşkilatı, kadınların ekonomik ve sosyal hayatta örgütlü bir şekilde yer almasını sağlayan, dayanışmayı ve işbirliğini merkeze alan bir sistemdi. Bu yapı, modern kadın kooperatiflerinin temelleriyle benzer özellikler taşır. Bacıyan-ı Rum, kadınların ekonomik bağımsızlığı ve toplumsal dayanışma için tarihi bir model olarak değerlendirilebilir ve günümüzdeki kooperatifçilik anlayışına ilham kaynağı olmuştur.

2.8.5. Fakihler

Ayrıca Osmanlı Devleti'nin teşekkül döneminde hayatî bir rol oynayan fakılları (fakihler) zikretmeliyiz. Bunlar köy imamlarından kadıllara kadar uzanan bir hukuk ve

idare zümresi oluştururlar. Şeyh Edebali, Tursun Fakih, İshak Fakih, Yahşi Fakih, İvaz Fakih, Sinaneddin Yusuf, Çandarlı Kara Halil bunların en meşhurlarıdır. Son ikisinin vezir olması fakıların Osmanlı Devleti'nde oynadıkları rolün önemini vurgular. Tahrir defterlerinden öğrendiğimize göre kendilerine ahilerle birlikte, birçok köy ve çiftlik vakıf olarak verilmiştir. (Tabakoğlu,2009:160).

Hukuk ve idare zümresi adaleti ve beraberliği savunur, Allahın emirlerine uygun hükmederdiler. İlahi kanunların mükemmel olması toplumda huzur ve inkişafı sağlatırdı. Kooperatiflerin aynı amaçla kurulması ve faaliyeti söz edilen zümre ile çok hususlarda uzlaşması tarihsel olarak kooperatifçilik modelinde yönetin ve denetim ilkelerinin oluşmasına zemin yaratmıştır.

Osmanlı'da kadılık, adalet ve toplumsal düzenin sağlanmasında önemli bir yere sahipti. Kadılar, sadece hukuk ve yargı işleriyle ilgilenmekle kalmaz, aynı zamanda toplumun ekonomik, sosyal ve idari işlerini de düzenleyen birer otoriteydiler. Kadılığın bazı yönleri, modern kooperatiflerin işleyişine benzeyen yapılar ortaya koyar. Bu benzerlikleri şu şekilde açıklayabiliriz:

2.8.5.1. Yerel Ekonomik Düzenleme

Kadılık: Kadılar, Osmanlı'da pazarların, fiyatların ve esnaf teşkilatlarının denetlenmesinden sorumluydu. Yerel halkın ekonomik ihtiyaçlarını adil bir şekilde karşılamak için pazar fiyatlarını kontrol eder ve haksız rekabeti önlerdi.

Kooperatifler: Modern kooperatifler de üyelerinin ekonomik çıkarlarını koruma ve topluma uygun fiyatlarla ürün ya da hizmet sunma amacı güder. Kadıların ekonomik düzenlemeleri, kooperatiflerin fiyat ve üretim denetimiyle örtüşmektedir.

2.8.5.2. Toplum İhtiyaçlarına Yönelik Hizmet

Kadılık: Kadılar, yerel halkın ihtiyaçlarını göz önünde bulundurarak kararlar alırdı. Zengin ile fakir arasında ekonomik dengesizliklerin artmasını önlemek için müdahalelerde bulunurdu.

Kooperatifler: Kooperatifler, toplumun ekonomik ve sosyal ihtiyaçlarını karşılamak için üyeleri arasında dayanışmayı esas alır. Kadıların toplum odaklı hizmet anlayışı, kooperatiflerin temel işleyiş prensibiyle benzerlik gösterir.

2.8.5.3. Adalet ve Şeffaflık İlkesi

Kadılık: Kadılar, adil bir düzenin sağlanması ve tarafsız yargılama yapmakla yükümlüydü. Aynı zamanda kararlarını halka açık bir şekilde ilan eder, hesap verilebilirlik esasına göre hareket ederdi.

Kooperatifler: Kooperatiflerde şeffaflık ve demokratik katılım esastır. Tüm üyeler, karar alma süreçlerinde yer alır ve faaliyetlerin denetimine katkı sağlar. Bu, kadılık sistemindeki adalet ve şeffaflık ilkelerine benzer.

2.8.5.4. Dayanışma ve Yardımlaşma

Kadılık: Kadılar, toplumda yardımlaşma ve dayanışmayı teşvik ederdi. Zekât ve vakıf sistemlerini denetleyerek, yoksulların korunması ve toplumdaki gelir dağılımının dengelenmesini sağlardı.

Kooperatifler: Kooperatiflerin temel amacı da üyeleri arasında dayanışma ve ekonomik yardımlaşmayı teşvik etmektir. Kadıların toplumsal refahı artırma çabaları, kooperatiflerin dayanışma ruhuyla uyum içindedir.

2.8.5.5. Yerel Yönetim ve Katılım

Kadılık: Kadılar, Osmanlı'nın yerel yönetim yapısında önemli bir rol oynardı. Yerel halkın ihtiyaçlarını merkeze iletmek ve yerelde sorunların çözümüne liderlik etmek kadının görevleri arasındaydı.

Kooperatifler: Kooperatifler de yerel sorunların çözümünde ve bölgesel kalkınmada aktif rol oynar. Yerel katılım ve demokratik yönetim, kadıların liderlik rolüne benzer bir yapı sunar.

2.8.5.6. Esnaf ve Ticaret Düzeni

Kadılık: Kadılar, esnaf loncalarını (Ahilik teşkilatının devamı) denetler ve ticari faaliyetlerin kurallarına uygun yapılmasını sağlardı. Esnafın etik ve ahlaki kurallara bağlı kalmasını temin ederdi.

Kooperatifler: Kooperatifler de üyelerinin iş etiği ve kalite standartlarına uygun şekilde hareket etmesini sağlar. Kadıların esnaf üzerindeki düzenleyici rolü, kooperatiflerin yönetim ve denetim işlevlerine benzemektedir.

Tablo 2.5 :Kadılığın Bazı Yönleri, Modern Kooperatiflerin İşleyişine Benzerlikleri

	Kadılar	Kooperatifler
Yerel Ekonomik Düzenleme	Kadılar, Osmanlı'da pazarların, fiyatların ve esnaf teşkilatlarının denetlenmesinden sorumluydu. Yerel halkın ekonomik ihtiyaçlarını adil bir şekilde karşılamak için pazar fiyatlarını kontrol eder ve haksız rekabeti önlerdi.	Modern kooperatifler de üyelerinin ekonomik çıkarlarını koruma ve topluma uygun fiyatlarla ürün ya da hizmet sunma amacı güder. Kadıların ekonomik düzenlemeleri, kooperatiflerin fiyat ve üretim denetimiyle örtüşmektedir.
Toplum İhtiyaçlarına Yönelik Hizmet	Kadılar, yerel halkın ihtiyaçlarını göz önünde bulundurarak kararlar alırdı. Zengin ile fakir arasında ekonomik dengesizliklerin artmasını önlemek için müdahalelerde bulunurdu.	Kooperatifler, toplumun ekonomik ve sosyal ihtiyaçlarını karşılamak için üyeleri arasında dayanışmayı esas alır. Kadıların toplum odaklı hizmet anlayışı, kooperatiflerin temel işleyiş prensibiyle benzerlik gösterir
Adalet ve Şeffaflık İlkesi	Kadılar, adil bir düzenin sağlanması ve tarafsız yargılama yapmakla yükümlüyüdü. Aynı zamanda kararlarını halka açık bir şekilde ilan eder, hesap verilebilirlik esasına göre hareket ederdi.	Kooperatiflerde şeffaflık ve demokratik katılım esastır. Tüm üyeler, karar alma süreçlerinde yer alır ve faaliyetlerin denetimine katkı sağlar. Bu, kadılık sistemindeki adalet ve şeffaflık ilkelerine benzer.
Dayanışma ve Yardımlaşma	Kadılar, toplumda yardımlaşma ve dayanışmayı teşvik ederdi. Zekât ve vakıf sistemlerini denetleyerek, yoksulların korunması ve toplumdaki gelir dağılımının dengelenmesini sağlardı.	Kooperatiflerin temel amacı da üyeleri arasında dayanışma ve ekonomik yardımlaşmayı teşvik etmektir. Kadıların toplumsal refahı artırma çabaları, kooperatiflerin dayanışma ruhuyla uyum içindedir.
Yerel Yönetim ve Katılım	Kadılar, Osmanlı'nın yerel yönetim yapısında önemli bir rol oynardı. Yerel halkın ihtiyaçlarını merkeze iletmek ve yerelde sorunların çözümüne liderlik etmek kadının görevleri arasındaydı.	Kooperatifler de yerel sorunların çözümünde ve bölgesel kalkınmada aktif rol oynar. Yerel katılım ve demokratik yönetim, kadıların liderlik rolüne benzer bir yapı sunar
Esnaf ve Ticaret Düzeni	Kadılar, esnaf loncalarını (Ahilik teşkilatının devamı) denetler ve ticari faaliyetlerin kurallarına uygun yapılmasını sağlardı. Esnafın etik ve ahlaki kurallara bağlı kalmasını temin ederdi.	Kooperatifler de üyelerinin iş etiği ve kalite standartlarına uygun şekilde hareket etmesini sağlar. Kadıların esnaf üzerindeki düzenleyici rolü, kooperatiflerin yönetim ve denetim işlevlerine benzemektedir.

Kaynak: Yazar tarafından oluşturulmuştur

Osmanlı'da Kadılık, yerel halkın ekonomik ve sosyal düzenini sađlayan, adaleti tesis eden ve toplumsal dayanışmayı teşvik eden bir sistemdi. Bu özellikler, modern kooperatiflerin amaç ve işleyişine önemli ölçüde benzemektedir. Kadılık makamı, kooperatifçiliğin tarihsel köklerine ışık tutan bir model olarak değerlendirilebilir.

2.8.6. Memleket Sandıkları

Tarihsel olarak Osmanlı devleti ekonomisinde Memleket Sandıkları yer almaktadır. Memleket sandıkları, Osmanlı İmparatorluğu'nda ekonomik dayanışma ve yerel kalkınma amacıyla hayata geçirilen, modern kooperatifçiliğin temel ilkelerini barındıran önemli bir girişimdi. Bu yapı, özellikle kırsal bölgelerdeki ekonomik sorunlara çözüm arayışıyla ortaya çıkmış ve daha sonra Türkiye'de kooperatifçiliğin gelişimine öncülük etmiştir. Memleket sandıklarının işleyişindeki prensipler, kooperatifçiliğin yerel kalkınma, demokratik yönetim ve dayanışma gibi temel özellikleriyle birebir örtüşmektedir. Bu nedenle memleket sandıkları, Türkiye'nin kooperatifçilik tarihinin ilk basamağı olarak kabul edilebilir.

2.8.6.1. Memleket Sandıkları ve Kooperatifçiliğin Temeli

Vatan fonları, 19. yüzyılın ikinci yarısında Osmanlı Devleti'nin karşılaştığı ekonomik ve sosyal sorunlara çözüm bulmak amacıyla oluşturulan bir mikrofinans sistemi olarak oluşturulmuştur. Bu fonlar tarım sektörünün güçlendirilmesi, kırsal kesimde yaşayanların ekonomik bağımsızlığının sağlanması ve tefeciliğin önlenmesi amacıyla oluşturulmuş ve modern kooperatifçiliğin temel ilkelerine uygun bir yapıya sahiptir.

2.8.6.2. Memleket Sandıklarının Kuruluşu ve Amaçları

Memleket sandıkları, 1863 yılında Mithat Paşa tarafından Niş vilayetinde başlatılan bir uygulama olarak hayata geçirilmiştir. Amaç, köylülerin yüksek faizli borçlarla tefecilere bağımlı hale gelmesini engellemek ve tarım faaliyetlerini desteklemektir. Sandıklar, köylülerin kendi aralarında oluşturduğu fonlardan kredi sağlıyor, borçlanmayı düzenliyor ve üretimi teşvik ediyordu.

2.8.6.3. Kooperatifçilik İlkeleriyle Benzerlikleri

Dayanışma ve Ortak Çıkar:

Memleket sandıkları, köylülerin kendi kaynaklarını bir araya getirerek oluşturduğu bir yapıydı. Bu dayanışma modeli, kooperatifçiliğin temelini oluşturan ortak çıkar anlayışına dayanıyordu. Her üye hem fonun sahibi hem de faydalanıcısıydı.

Demokratik Yönetim:

Sandıkların yönetimi yerel halkın seçtiği temsilciler tarafından gerçekleştirilirdi. Bu, modern kooperatiflerde görülen “bir üye, bir oy” prensibiyle paralellik gösterir. Herkesin karar alma süreçlerine eşit katılımı sağlanırdı.

Yerel Kalkınma:

Memleket sandıkları, tarımsal üretimi destekleyerek yerel ekonomiyi güçlendirmeyi amaçladı. Aynı şekilde kooperatifler de buldukları bölgenin kalkınmasına katkı sağlamak için faaliyet gösterir.

Faizsiz veya Düşük Faizli Kredi:

Sandıklar, üyelerine tefecilikten çok daha düşük faiz oranlarıyla kredi sunuyordu. Bu, kooperatiflerin üyelerine uygun şartlarda finansal hizmet sağlaması ilkesini yansıtır.

Gelir Dağılımında Adalet:

Memleket sandıkları, köylülerin elde ettiği krediyi üretim amaçlı kullanmasını ve gelir dağılımında adaletin sağlanmasını hedefledi. Kooperatiflerde de üyeler, kooperatifin kazancından adil bir şekilde pay alır.

Memleket Sandıklarından Kooperatifçiliğe Geçiş

Memleket sandıkları, 1883 yılında Menafî Sandıkları adıyla yeniden düzenlenmiş ve daha kurumsal bir yapıya kavuşmuştur. Ancak bu yapılar, modern anlamda kooperatifçilikten farklı olarak devlet denetiminde işleyen bir sistemdi. Zamanla, bu sandıkların işleyişindeki ilkeler Cumhuriyet döneminde tarım kredi kooperatiflerinin ve diğer kooperatif türlerinin kurulmasında temel teşkil etti.

2.9. Cumhuriyet Dönemi Kooperatif Gelişimi

Kooperatifler, Türkiye’de tarım, konut, finans ve sosyal hizmetler gibi pek çok alanda faaliyet göstermektedir. Kooperatifçilik, özellikle kırsal kalkınma, yerel ekonomi ve toplumsal dayanışma açısından büyük bir potansiyel taşımaktadır.

Kooperatifler çeşitli sınıflara ayrılır:

Mesleğe, yerleşim yerine, ekonomik faaliyetin klasik düzenine (üretim, tüketim, kredi, yapılan işin niteliği, tek amaçlı veya çok amaçlı) göre. bu gibi sınıflandırmalar Türkiye’de şu şekilde ayrılmıştır. Tarımsal ve tarım dışı kooperatifler. İçerisinde tarımsal kredi, tarımsal ürün satışı, sulama, su ürünleri yetiştiriciliği ve şeker pancarı çiftçiliği gibi. Tarım dışı kooperatiflerin yanı sıra tüketici, konut, ticaret ve zanaat kredileri ve garantileri de yer almaktadır. -Tarımsal hizmet kooperatifleri (ulaşım, küçük yaratıcı sanatlar, eczacılık, işyeri inşaatı, turizm) (T.K. Ekoloji ve Şehircilik Bakanlığı, 2016).

Türkiye’deki kooperatifçilik hareketi, hem ulusal hem de yerel düzeyde pek çok başarılı örnekle kendini göstermektedir. Bu yazıda, Türkiye’de öne çıkan bazı kooperatif uygulamaları ve projelerinden bahsedeceğiz.

2.9.1. Tarım Kooperatifleri

Tarım kooperatifleri, Türkiye’de kooperatifçiliğin en yaygın olduğu alanlardan biridir. Bu kooperatifler, çiftçilerin ürünlerini daha verimli bir şekilde üretmelerine, pazarlamalarına ve gelir elde etmelerine yardımcı olurlar. Türkiye’nin tarım kooperatifleri, üretimden pazarlamaya kadar bir dizi alanda faaliyet göstermektedir.

Çukurova Tarım Kooperatifleri Birliği

Faaliyet Alanı: Adana bölgesinde faaliyet gösteren bu kooperatif birliği, özellikle pamuk, buğday ve sebze üreticilerini bir araya getirir.

Başarı: Kooperatifler, çiftçilere toplu alım ve pazarlama imkânları sunarak ürünlerini daha iyi fiyatlarla satmalarını sağlar. Ayrıca, çiftçilerin daha kaliteli üretim yapabilmeleri için eğitimler düzenler.

Anadolu Tarım Kooperatifleri

Faaliyet Alanı: Bu kooperatifler, Türkiye’nin farklı bölgelerinde tarımsal faaliyet gösteren çiftçilerin oluşturduğu bir yapıdır.

Hedef: Kooperatifler, çiftçilerin ürünlerini toplu şekilde pazarlamalarını, tedarik zincirlerini yönetmelerini ve finansal açıdan güçlenmelerini sağlar.

Sosyal Etki: Kooperatiflerin oluşturduğu ağlar, küçük çiftçilerin büyük işletmelere karşı rekabet edebilmesini sağlar ve sürdürülebilir tarım uygulamalarını teşvik eder.

2.9.2. Ziraat Kooperatifleri ve Kredi Kooperatifleri

Kredi kooperatifleri, Türkiye’de özellikle kırsal alanda yaşayan bireylerin finansal hizmetlere erişimini kolaylaştıran önemli yapılar haline gelmiştir.

Kredi Kooperatifleri (Sosyal Kredi ve Kredi Birlikleri)

Faaliyet Alanı: Türkiye genelinde birçok kredi kooperatifi, tarım ve kırsal kalkınma projeleri için düşük faizli kredi imkânları sunar.

Başarı: Kooperatifler, özellikle bankacılık sistemine erişimi olmayan köylü ve çiftçilere kredi vererek, onların ekonomik açıdan güçlenmesini sağlar. Kredi kooperatifleri sayesinde, düşük gelirli kesimler, kooperatif aracılığıyla finansal desteğe ulaşabilir.

Türkiye Ziraat Kooperatifleri Merkez Birliği (TZKB)

Faaliyet Alanı: TZKB, çiftçilere tohum, gübre ve tarımsal ürün temini sağlarken, aynı zamanda pazarlama ağlarını da güçlendirir.

Başarı: TZKB, yıllık büyük bir pazar payına sahip olup, Türkiye’nin en büyük tarımsal kooperatiflerinden birisidir. Çiftçilerin ürünlerini pazarlama ve finansman sağlama konusunda önemli bir rol oynar.

2.9.3. Konut Kooperatifleri

Konut kooperatifleri, Türkiye’de konut edinmek isteyen bireylerin bir araya gelerek ortaklaşa projeler geliştirmelerine olanak tanır. Bu model, özellikle büyük şehirlerdeki konut ihtiyacını karşılamak amacıyla yaygın bir şekilde kullanılmaktadır.

TOKİ (Toplu Konut İdaresi Başkanlığı) ve Kooperatifler

Faaliyet Alanı: TOKİ, sosyal konut üretiminin öncüsü olmakla birlikte, aynı zamanda konut kooperatiflerinin kurulmasına da destek verir.

Başarı: TOKİ, konut kooperatiflerinin aracılığıyla dar gelirli ailelere uygun fiyatlarla ev sahibi olma imkânı sunmaktadır.

Kooperatifler: Türkiye’de birçok konut kooperatifi, üyelerinin daha uygun şartlarla ev sahibi olabilmesi için çalışmalar yapmaktadır.

İstanbul’daki Kooperatif Konut Projeleri

Faaliyet Alanı: İstanbul’daki konut kooperatifleri, özellikle dar gelirli vatandaşlar için uygun fiyatlarla ev projeleri gerçekleştirir.

Başarı: Bu projeler, üyelerine düşük taksitlerle ev sahibi olma imkânı sunar, böylece konut edinme konusunda büyük şehirdeki ekonomik bariyerleri aşmaya yardımcı olur.

2.9.4. Kadın Kooperatifleri

Kadın kooperatifleri, Türkiye’de özellikle kadınların ekonomik olarak güçlendirilmesi, istihdam fırsatlarının artırılması ve kadınların sosyal hayatta daha fazla yer alması için önemli bir modeldir.

Kadın Emeği Kooperatifleri

Faaliyet Alanı: Türkiye’nin çeşitli illerinde kadınlar tarafından kurulan kooperatifler, tekstil, el sanatları, gıda ve diğer birçok sektörde faaliyet göstermektedir.

Örnekler:

Kadın Emeği Kooperatifi (KADİKÖP), İstanbul’da kadınların iş gücüne katılımını artırmak amacıyla tekstil ve zanaat ürünleri üretmektedir.

Koza Kadın Kooperatifi, Adana’da kadın çiftçilerin tarım ürünlerini pazarlayarak ekonomik bağımsızlık kazanmalarına yardımcı olur.

Kadın Kooperatiflerinin Sosyal Etkisi

Kadın kooperatifleri, kadınların iş gücüne katılmasını sağlayarak toplumsal cinsiyet eşitsizliğinin azaltılmasına katkıda bulunur.

Kadınların gelir elde etmelerini sağlarken, aynı zamanda kadın girişimciliğini teşvik eder.

2.9.5. İşçi Kooperatifleri

İşçi kooperatifleri, Türkiye’de de işçilerin işyerlerinin sahipliğini devralarak veya kooperatifler aracılığıyla kendi işlerini kurarak ekonomik özgürlüklerini artıran bir model olarak dikkat çekmektedir.

Arjantin Tarzı İşçi Kooperatifleri

Faaliyet Alanı: 2000’li yılların başında yaşanan ekonomik kriz sırasında, bazı Türkiye işletmeleri işçi kooperatifleri tarafından devralındı. Örnek olarak, çeşitli işçi kooperatifleri fabrikaların yönetimini devralarak işletmelerini sürdürdü.

Başarı: Bu tür kooperatifler, işçilerin sadece çalıştığı yerin değil, aynı zamanda yönetim süreçlerinin de ortak sahibi olmalarını sağlar. Bu model, işçilerin işyerine olan bağlılıklarını artırır.

2.9.6. Sosyal Kooperatifler

Sosyal kooperatifler, toplumsal hizmetlerin sağlanmasında ve dezavantajlı grupların desteklenmesinde önemli bir rol oynar. Türkiye’de son yıllarda sosyal kooperatifler, yerel düzeyde toplumsal kalkınmaya katkı sağlamak amacıyla kurulmuştur.

Eğitim ve Sosyal Yardım Kooperatifleri

Örnekler: Türkiye’de, özellikle kırsal bölgelerde sosyal yardımlar ve eğitimi artırmaya yönelik sosyal kooperatifler kurulmaktadır.

Başarı: Bu tür kooperatifler, dezavantajlı gruplara eğitim, sağlık hizmeti ve diğer sosyal yardımlar sağlayarak toplumda daha eşitlikçi bir yapı kurar.

Türkiye’deki kooperatifçilik, pek çok alanda toplumsal dayanışmayı, ekonomik gücü ve sürdürülebilirliği teşvik eden başarılı uygulamalar sunmaktadır. Tarım kooperatiflerinden kadın kooperatiflerine, konut kooperatiflerinden işçi kooperatiflerine kadar çeşitli alanlarda faaliyet gösteren kooperatifler hem bireylerin hem de toplulukların kalkınmasına katkıda bulunmaktadır. Kooperatifçilik, özellikle yerel ekonomik kalkınmayı desteklemek, toplumsal eşitsizlikleri azaltmak ve sürdürülebilir kalkınmayı teşvik etmek adına önemli bir araç olmaktadır. Bu yapılar, Türkiye’deki ekonomik modelin daha adil ve dengeli bir şekilde gelişmesine katkı sağlamakta, özellikle kırsal kalkınma ve sosyal yardımlaşma konularında büyük bir potansiyel taşımaktadır.

2.10. Mikro Modelden Makro Ekonomik Yapıya Geçişte Kooperatifler

2.10.1. Pilot Uygulamalardan Sistemik Modellere Geçiş

Kooperatifler, dayanışma ekonomisinin temel taşlarından biri olarak toplumsal kalkınmaya önemli katkılar sağlar. Yerel ihtiyaçlara dayalı olarak geliştirilen bu yapıların, küçük ölçekli pilot projelerden ulusal veya uluslararası makroekonomik modellerin bir parçası haline gelmesi, ekonomik ve sosyal kalkınma için büyük bir

potansiyel taşımaktadır. Bu başlık altında, kooperatiflerin pilot uygulamalardan geniş çaplı bir ekonomik modele dönüşme süreci, stratejileri ve gereklilikleri ele alınacaktır.

2.10.1.1. Kooperatiflerin Potansiyeli ve Önemi

Kooperatifler, bireylerin ortak ekonomik, sosyal ve kültürel ihtiyaçlarını karşılamak için gönüllü olarak bir araya geldiği demokratik organizasyonlardır. Yerel kalkınmayı desteklerken, şu alanlarda önemli avantajlar sağlar:

Toplumsal Katılım: Yerel halkın ekonomik süreçlere katılımını artırır.

Sürdürülebilirlik: Uzun vadeli faydaları hedefler ve çevresel duyarlılığı teşvik eder.

Gelir Dağılımı Adaleti: Kârın adil bir şekilde paylaşılmasını sağlar.

Bu nitelikler, kooperatifleri makroekonomik modellemenin önemli bir unsuru haline getirir.

2.10.1.2. Pilot Uygulamaların Büyütülmesi

Kooperatiflerin başarıya ulaşabilmesi için önce küçük ölçekli pilot projelerin uygulanması ve ardından bu projelerin ölçeklendirilmesi gerekir. Bu süreçte aşağıdaki adımlar önemlidir:

Yerel Analiz ve İhtiyaç Tespiti: Bölgesel ekonomik, sosyal ve kültürel ihtiyaçlar belirlenmelidir.

Eğitim ve Kapasite Geliştirme: Katılımcılara kooperatif yönetimi ve finansal sürdürülebilirlik eğitimi verilmelidir.

Yatırım ve Finansman Modelleri: Kamu destekleri, mikro krediler ve uluslararası fonlar kullanılarak sermaye sağlanabilir.

Dijitalleşme ve Teknoloji Kullanımı: Dijital platformlar, hem yönetimi hem de piyasa erişimini kolaylaştırabilir.

2.10.1.3. Makroekonomik Modellerde Kooperatiflerin Rolü

Üretim yöntem ve tekniklerinde sağlanan gelişmeler, iktisadi müesseselerin değiştirilmesini gerektirmiştir. Üretim birimleri yeni tekniklerin bulunmasıyla büyümüş ve dev firmaların ortaya çıkmasına sebep olmuştur. Daha önce bir kişi veya sınırlı sayıda ailenin sahip olduğu üretim birimlerinin büyük fabrika ve işletmeler haline gelmesi, sermaye mallarında ortak mülkiyetin yaygınlaşmasını gerektirmiştir. Firmaların büyük çapta üretim yapmaları piyasaların sınırını genişletmiş; sermaye

oluşumunu sağlayan para-banka kurumlarının iktisadi faaliyetler üzerindeki belirleyici etkilerini artırmıştır. Günümüzde büyük firmalar, hayatımızı daha çok etkilemektedir. (Prof. Ersoy, 1986:141).

Pilot uygulamaların büyümesiyle kooperatifler, ulusal ekonomi içinde önemli bir yer edinebilir. Kooperatiflerin makroekonomik modellere entegrasyonu için şu unsurlar değerlendirilebilir:

Politika ve Yasal Çerçeve: Kooperatiflere yönelik teşviklerin artırılması ve uygun yasal düzenlemeler yapılması.

Ulusal ve Uluslararası İş Birlikleri: Kooperatiflerin ihracat, teknoloji transferi ve bilgi paylaşımı gibi alanlarda diğer ülkelerle iş birliği yapması.

Sektörel Çeşitlilik: Tarım, enerji, sağlık ve teknoloji gibi farklı sektörlerde kooperatiflerin yaygınlaştırılması.

Veri Tabanı ve İzleme Sistemleri: Kooperatiflerin performansını izlemek ve sonuçlarını değerlendirmek için bir ulusal veri tabanı oluşturulması.

Kooperatifler, yalnızca ekonomik büyümeyi değil, aynı zamanda toplumsal refahı da hedefleyen bir kalkınma modeli sunar. Pilot uygulamalardan makroekonomik bir yapıya dönüşüm sürecinde hem yerel hem de ulusal düzeyde stratejik adımlar atılması gereklidir. Bu dönüşüm, dayanışmayı, sürdürülebilirliği ve ekonomik adaleti destekleyen yeni bir ekonomi anlayışının temelini oluşturabilir.

2.10.2. Uluslararası Düzeyde Kooperatifleşme

Küçükten Büyüğe: Kooperatiflerin Evrensel Büyümesi ve Adil Ekonomik Düzenin İnşası

Kooperatifler, yerel ihtiyaçlara dayalı çözüm mekanizmaları sunarak ekonomik dayanışmanın ve toplumsal kalkınmanın en etkili araçlarından biri olarak görülür. Küçük ölçekli yerel girişimlerden başlayarak, bu yapılar adil bir ekonomik düzenin temel taşı olabilir. Ancak bu dönüşüm hem stratejik bir planlama hem de evrensel bir vizyon gerektirir. Bu başlık altında, kooperatiflerin küçükten büyüğe evrensel bir yapıya dönüşüm süreci ile adil ekonomik düzenin sisteme entegre edilmesinin yolları ele alınacaktır.

2.10.2.1. Kooperatiflerin Temeli: Yerelden Evrensele

Kooperatiflerin büyüme süreci, tabandan tavana bir model olarak değerlendirilebilir. Bu süreçte:

Yerel Kooperatiflerin Güçlendirilmesi: Küçük ölçekli kooperatifler, yerel toplulukların ihtiyaçlarını karşılayarak güçlü bir temel oluşturur. Örneğin, tarım kooperatifleri küçük çiftçileri destekler, tüketici kooperatifleri ise uygun fiyatlı ürün ve hizmetler sunar.

Bölgesel ve Ulusal Ağların Oluşturulması: Başarılı yerel uygulamalar bir araya gelerek bölgesel ağlar oluşturur. Bu ağlar, bilgi paylaşımı, finansal destek ve ortak pazarlara erişim gibi avantajlar sunar.

Evrensel İş Birliği ve Küresel Entegrasyon: Bölgesel ağların küresel düzeyde birleştirilmesi, kooperatiflerin uluslararası ticaret, teknoloji transferi ve dayanışma ekonomisi üzerinde etkili olmasını sağlar.

2.10.2.2. Adil Ekonomik Düzenin Kooperatiflerle İnşası

Adil bir ekonomik düzen, bireylerin ekonomik süreçlere eşit katılımını, refahın dengeli paylaşımını ve çevresel sürdürülebilirliği esas alır. Bu düzenin inşasında kooperatifler, yerelden küresele genişleyebilen dayanışma ekonomisinin en etkili araçlarından biridir. Gelir eşitsizliği, çevresel tahribat ve sosyal dışlanma gibi küresel sorunlara çözüm sunan kooperatif modeli, bireylerin birlikte hareket ederek daha adil bir ekonomik düzen kurmasını sağlar. Bu yazıda, kooperatiflerin adil bir ekonomik düzen oluşturmadaki rolü, stratejileri ve başarı hikayeleri ele alınacaktır.

Adil Düzen İçin Stratejiler ve Uygulama Adımları

Kooperatiflerin adil ekonomik düzenin inşasında etkin bir şekilde rol oynaması için izlenmesi gereken stratejik adımlar:

- Eğitim ve Kapasite Geliştirme

Kooperatif üyelerinin liderlik, finansal yönetim ve iş geliştirme konularında eğitilmesi sağlanmalıdır.

Toplum genelinde kooperatif bilinci oluşturacak kampanyalar düzenlenmelidir.

- Yasal ve Politik Destek

Kooperatifleri teşvik eden yasal düzenlemeler yapılmalı ve bürokratik engeller kaldırılmalıdır.

Devlet, kooperatifler için vergi teşvikleri ve uygun finansman olanakları sunmalıdır.

➤ Teknolojik ve Dijital Dönüşüm

Kooperatiflerin dijital platformlara entegre edilmesi, pazar erişimlerini artırır.

Blockchain gibi teknolojilerle şeffaflık ve güven sağlanabilir.

➤ Küresel İş Birliği ve Ağ Oluşturma

Uluslararası düzeyde kooperatif ağları oluşturularak bilgi paylaşımı ve kaynak transferi teşvik edilmelidir.

Kooperatiflerin ihracata yönelik üretim yapmaları sağlanarak küresel ekonomiye entegrasyonları artırılabilir.

Başarı Hikayelerinden İlham Almak

Mondragon Kooperatifi (İspanya): İşçi kooperatiflerinin başarısını gösteren Mondragon, 80.000'den fazla çalışanı ile dünyanın en büyük kooperatiflerinden biridir. Üretim, finans ve perakende sektörlerinde faaliyet göstererek güçlü bir ekonomik model sunar.

Fairtrade Hareketi: Adil ticaret prensiplerini destekleyen bu hareket, kooperatif yapılarla birlikte üreticilerin haklarını korur ve ürünlerinin değerini artırır.

Kooperatiflerin Adil Düzeni Sisteme Çevirmesi

Kooperatiflerin adil ekonomik düzenin temel taşı haline gelebilmesi için:

Hükümetler ve Uluslararası Kuruluşlarla İş Birliği: Kamu politikaları ve uluslararası fonlar kooperatiflerin büyümesini destekleyebilir.

Kültürel ve Yerel Özelliklerin Entegrasyonu: Her bölgenin sosyal ve kültürel özelliklerine uygun kooperatif modelleri geliştirilmelidir.

Performans ve Etki Ölçümü: Kooperatiflerin ekonomik, sosyal ve çevresel etkileri düzenli olarak değerlendirilmelidir.

Kooperatifler, adil bir ekonomik düzenin inşasında yalnızca ekonomik yapılar değil, aynı zamanda sosyal değişim motorlarıdır. Bu yapılar, bireylerin ekonomik süreçlere aktif katılımını sağlayarak gelir eşitsizliğini azaltır, toplumsal dayanışmayı artırır ve

sürdürülebilir bir geleceğe katkı sunar. Küçükten büyüğe genişleyen kooperatif uygulamaları, yerel kalkınmayı küresel bir dayanışma ekonomisine dönüştürme potansiyeline sahiptir. Adil ekonomik düzen, bu dönüşümün temel vizyonu olarak kooperatiflerin gücüyle mümkün olacaktır

2.10.2.3. Küçükten Büyüğe Kooperatiflerin Evrenselleşme Süreci

Kooperatiflerin evrensel bir sisteme dönüşümü için şu adımlar atılmalıdır:

Pilot Projeler ve Başarı Hikayeleri: Küçük ölçekli başarı hikayeleri, diğer bölgeler ve ülkeler için model oluşturabilir. Örneğin, İspanya'daki Mondragon Kooperatifi, uluslararası ölçekte ilham kaynağı olmuştur.

Yasal ve Finansal Destek Mekanizmaları: Kooperatiflerin büyümesi için uygun yasal çerçeve ve finansman modelleri geliştirilmelidir. Devlet teşvikleri, mikro finansman projeleri ve uluslararası fonlar bu süreci destekleyebilir.

Eğitim ve Farkındalık: Kooperatif bilincinin yaygınlaşması için eğitim programları ve toplumsal farkındalık çalışmaları düzenlenmelidir.

Dijitalleşme ve Teknoloji Kullanımı: Dijital platformlar, kooperatiflerin küresel pazara erişimini kolaylaştırabilir. Örneğin, dijital pazaryerleri ve blockchain tabanlı şeffaf yönetim sistemleri kullanılabilir.

2.10.2.4. Sisteme Çevrilme: Adil Ekonomik Düzenin Evrensel İlkeleri

Kooperatiflerin sistemleşmesi, adil ekonomik düzenin inşasında temel oluşturabilir. Bu düzen için evrensel ilkeler şunlar olabilir:

Demokratik Yönetim: Her bireyin eşit oy hakkına sahip olduğu yönetim modelleri.

Adil Kâr Paylaşımı: Gelirin yalnızca bir grup için değil, tüm üyeler arasında paylaşılması.

Dayanışma ve İş Birliği: Kooperatifler arası iş birliğinin artırılması ve ortak projelerin geliştirilmesi.

Sosyal ve Çevresel Sorumluluk: İnsan ve doğa merkezli bir ekonomik yaklaşımın benimsenmesi.

Kooperatifler, sadece ekonomik kalkınma için değil, aynı zamanda toplumsal dayanışma ve çevresel sürdürülebilirlik için de kritik öneme sahiptir. Küçük ölçekli uygulamalardan başlayarak evrensel bir sisteme dönüşme potansiyeli taşıyan bu

yayılmasını sağlamayı amaçlar. Faizsiz ekonomi ve sömürüye dayalı olmayan ticaret mekanizmaları bu prensibin temel taşlarıdır.

➤ Faizsiz Ekonomi Modeli:

Adil Düzen, faizin ekonomik dengeleri bozduğunu ve servetin dar bir kesimde toplanmasına yol açtığını savunur. Bu nedenle faizsiz bir ekonomik model önerir. Para kazanma aracı değil, üretim ve ticaretin sağlıklı işlemesi için bir araç olarak değerlendirilir.

Adil Düzen'in en belirgin özelliği, ekonomik faaliyetlerde faizin kaldırılmasını savunmasıdır. Faizsiz bir sistemin, borçlanma maliyetlerini ortadan kaldırarak ekonomik eşitsizliği azaltacağına inanılır. Bu kapsamda kar ve zarar ortaklığına dayalı yatırım modelleri öne çıkar.

➤ Milli Kaynakların Kullanımı:

Ekonomik bağımsızlığın sağlanabilmesi için yerli üretim teşvik edilir. Millî kaynakların işletilmesi, dışa bağımlılığı azaltacak yatırımların yapılması ve yerli sanayinin güçlendirilmesi temel önceliklerdendir.

➤ Tüketim ve Üretim Dengesi:

İsrafın önlenmesi ve toplumun ihtiyaçlarına göre bir üretim yapılması gerektiği vurgulanır. Böylece kaynaklar daha verimli kullanılacak ve sosyal adalet sağlanmış olacaktır.

➤ Emegün ve Üretimin Değerinin Korunması:

Emek, üretim süreçlerinde en kıymetli faktör olarak görülür ve adil bir şekilde değerlendirilmesi amaçlanır. Adil Düzen'de sermaye değil, emek ve üretim önceliklidir; dolayısıyla, işçi hakları ve emekçinin refahı sistemin temel amaçları arasındadır.

➤ Etik Ticaret:

Ticarette dürüstlük, güven ve saygı esastır. Alıcı ve satıcı arasında dürüst ilişkiler kurulmalı ve haksız kazanç önlenmelidir. Tüketici ve üretici haklarının korunması ve piyasa dengesinin sağlanması için şeffaf ve adil ticaret anlayışı benimsenir.

➤ Kooperatifçilik ve Toplum Temelli Ekonomi

Ortak Üretim ve Paylaşım: Kooperatifler, bireysel girişimlerin ve tekelleşmenin aksine, ortak üretim ve paylaşımı esas alır. Kooperatifler aracılığıyla, özellikle küçük ölçekli üreticiler ve esnaf desteklenir. Adil Düzen, bireylerin ekonomik dayanışma içinde olmasını ve rekabet yerine yardımlaşmayı teşvik eder.

Gelir ve Riskin Paylaşımı: Kooperatifler, kar ve zararın ortaklar arasında adil bir şekilde paylaşılmasını sağlar. Bu durum, kapitalist ekonomilerde görülen gelir adaletsizliğini azaltma yolunda önemli bir adımdır. Adil Düzen, üretimin ve ticaretin sadece belirli grupların değil, tüm

toplumun yararına yapılması gerektiğini savunur. Bu nedenle gelirin adil bir şekilde dağıtılmasını amaçlar.

Yerel Ekonomiyi Güçlendirme: Kooperatifler, yerel kaynakları en iyi şekilde kullanmayı hedefler. Bu sayede, her bölgenin kendi kaynaklarını en etkin şekilde değerlendirerek kalkınması sağlanır.

İstihdamı Artırma: Kooperatifler, yerel üreticilerin birlikte çalışarak daha büyük projelere girişebilmesini sağlar ve işsizliği azaltır. Adil Düzen çerçevesinde kooperatifçilik, toplumun tüm kesimlerine iş olanağı sunmayı amaçlar.

2.11.2. Ekonomik Bağımsızlık ve Toplumsal Dayanışma

Özgürlük ve Adalet Dengesi: Adil Düzen, bireylerin özgürlüğünü ve özel mülkiyet hakkını tanıyarak ancak bu hakların toplumsal adaleti ihlal etmemesi gerektiğine inanır. Kişisel zenginliğin, topluma katkı sağlaması gerektiği anlayışı hâkimdir.

Dış Bağımlılığı Azaltma: Kooperatifler aracılığıyla yerli üretim teşvik edilerek ithalata bağımlılık azaltılmaya çalışılır. Bu anlayış, yerli sanayinin güçlenmesine ve ekonomik bağımsızlığa katkıda bulunur.

Küçük Üreticilerin Desteklenmesi: Kooperatifçilik, özellikle küçük işletme sahiplerinin, çiftçilerin ve esnafların tekelleşmiş büyük şirketlere karşı ayakta kalabilmesini sağlar. Bu, ekonomik yapıda daha dengeli bir dağılım yaratır.

2.11.3. Toplumsal Dayanışma ve Sosyal Adalet

Toplumsal Dayanışma ve Kolektif Gelişim: Adil Düzen, bireycilikten ziyade kolektif çıkarı ve dayanışmayı teşvik eder. Kooperatifçilik, yardımlaşma ve sosyal sorumluluk bu düzenin önemli unsurlarıdır.

Yoksulluğu Azaltma: Kooperatiflerde kar paylaşımı ve ihtiyaç sahiplerinin desteklenmesi, yoksulluğun azaltılması için önemli bir model sunar. Bu yapı sayesinde toplumsal dayanışma artırılır.

Manevi ve Ahlaki Dayanaklar: Kooperatifçilik, bireysel hırs yerine, yardımlaşma ve adaleti ön planda tutar. Bu değerler, toplumun manevi yapısını güçlendirir ve sosyal dayanışmayı pekiştirir.

2.11.4. Uygulama Alanları ve Etki Analizi

Tarım, Ticaret ve Sanayi Kooperatifleri: Adil Düzen çerçevesinde tarım ve sanayide kooperatifler aracılığıyla üretim, dağıtım ve tüketim sağlanır. Bu yöntemle, küçük üreticiler güçlenir ve yerel ekonomiler gelişir.

Başarılı Örnekler: Türkiye’de bazı kooperatifler bu modelle kurulmuş, tarım kooperatifleri, esnaf birlikleri ve sanayi kooperatifleri Adil Düzen’in ilkeleri doğrultusunda başarılı faaliyetlerde bulunmuştur.

Özetle.

Adil Düzen ve kooperatifçilik, bireylerin kendi üretim süreçlerinde söz sahibi olabildiği, milli kaynakların adil bir şekilde dağıtıldığı ve toplumun tüm kesimlerinin ekonomik refahtan faydalandığı bir sistemi öngörür. MGH, bu yapı sayesinde toplumun bir yandan ekonomik bağımsızlığını kazanabileceğine, diğer yandan da ahlaki ve sosyal olarak güçlenebileceğine inanır. Kooperatifçilik, Adil Düzen’in toplumsal ve ekonomik alandaki hedeflerine ulaşmada önemli bir araçtır.

2.12. Kooperatiflerin Sosyal-Ekonomik Özgürlüğe Katkısı

Kooperatiflerin, toplumsal ve ekonomik özgürlüğe önemli katkıları bulunmaktadır. Kooperatifçilik modeli, bireylerin ve toplulukların ekonomik kaynaklarını, karar alma süreçlerini ve iş olanaklarını kontrol etmesine olanak tanır. Bu model, bireysel kazanç yerine ortak refahı gözetir ve üyelerin ekonomik bağımsızlıklarını artırırken sosyal dayanışmayı güçlendirir.

2.12.1. Ekonomik Özgürlük Açısından Kooperatiflerin Katkıları

Ekonomik Gücün Eşit Dağılımı: Kooperatifler, sermayenin küçük bir kesim üzerinde yoğunlaşması yerine, ortakların ekonomik süreçlere dahil olduğu, gelir ve kârın adil bir şekilde paylaşıldığı bir yapıya sahiptir. Bu yapı, ekonomik gücün toplumda daha dengeli dağıtılmasını sağlar.

Sermaye Birikimi ve Ekonomik Bağımsızlık: Bireylerin veya küçük işletmelerin sermaye biriktirmesi zor olabilir. Ancak kooperatifler, ortak kaynakların bir araya getirilmesiyle, bireylerin tek başlarına ulaşamayacakları ekonomik ölçeklere ulaşmasını sağlar. Bu, özellikle küçük üreticilerin büyük sermaye gruplarına karşı ekonomik bağımsızlık kazanmasına yardımcı olur.

Kendi Kendine Yeterlilik: Kooperatifler, yerel kaynakların ve iş gücünün etkin bir şekilde kullanılmasını sağlar. Bu durum, yerel ekonominin güçlenmesine ve toplulukların kendi ihtiyaçlarını kendilerinin karşılayabilmesine olanak tanır.

Adil Fiyatlandırma ve Tüketici Hakları: Kooperatifler, ürünlerin adil fiyatlarla sunulmasına ve tüketicilerin ihtiyaçlarının gözetilmesine yardımcı olur. Özellikle

tüketim kooperatifleri, toplumun temel tüketim mallarına uygun fiyatlarla erişimini sağlarken, serbest piyasanın olumsuz etkilerini dengelemeye katkıda bulunur.

2.12.2. Toplumsal Özgürlük Açısından Kooperatiflerin Katkıları

Toplumsal Dayanışma ve Güven: Kooperatifler, bireyleri rekabet yerine iş birliği içinde çalışmaya teşvik eder. Bu dayanışma modeli, toplum içinde güven duygusunu güçlendirir ve bireylerin kendilerini yalnız hissetmeden ekonomik faaliyetlerde bulunmalarını sağlar.

Eğitim ve Farkındalık Artışı: Kooperatif yapılar, üyelerin ortak karar alma, yönetim ve ticari bilgi edinme süreçlerine katılımını sağlar. Bu da bireylerin ekonomik, sosyal ve kültürel konularda daha bilinçli ve aktif bir şekilde katılım göstermesine katkı sunar.

Yerel Yönetim ve Demokratik Katılım: Kooperatifler, demokrasiyi iş ortamında yaşatır ve tüm üyelerin karar alma süreçlerine katılmasını sağlar. Bu, toplumsal alanda demokratik değerlerin yaygınlaşmasına katkıda bulunur ve bireylerin kendi ekonomik kararları üzerinde söz sahibi olmasına olanak tanır.

Toplumsal Adalet ve Eşitlik: Kooperatifler, gelir ve kaynak dağılımındaki eşitsizlikleri dengelemeye yönelik bir model sunduğu için toplumsal adaleti destekler. Böylece, yoksullukla mücadele ve sosyal adaletin sağlanması için güçlü bir araç haline gelir.

2.12.3. İstihdam ve Ekonomik Güvenlik

İş Olanakları Sağlama: Kooperatifler, üyelerine ve çevresindeki topluluğa istihdam olanağı sağlar. Özellikle işsizlik oranlarının yüksek olduğu bölgelerde kooperatifler, bireylerin kendi işlerini kurmalarına veya istihdam edilmesine katkıda bulunur.

İş Güvencesi ve Çalışan Hakları: Kooperatiflerde çalışanlar aynı zamanda ortak olduklarından, iş güvencesi daha yüksektir. Çalışanların kendi işletmelerine sahip olması, işten çıkarılma riskini azaltır ve daha iyi çalışma koşulları sağlar.

Yerel İstihdam ve Bölgesel Kalkınma: Kooperatifler, özellikle kırsal bölgelerde yerel istihdam yaratarak göçü önler ve yerel ekonomiyi güçlendirir. Böylece, toplulukların kendi bölgelerinde yaşamaya devam etmesi ve bölgesel kalkınmanın sağlanması mümkün olur.

2.12.4. Ekonomik ve Sosyal Güçlenme

Kadınların ve Dezavantajlı Grupların Güçlendirilmesi: Kooperatifler, kadınlar ve dezavantajlı gruplar için iş ve girişim fırsatları sunar. Özellikle kadın kooperatifleri, kadınların ekonomik ve sosyal bağımsızlıklarını elde etmeleri ve kendi gelirlerini kazanmaları açısından önemlidir.

Sosyal Hizmetler ve Kamu Yararına Katkı: Kooperatifler, sağlık, eğitim, konut gibi sosyal hizmetlerin karşılanmasında önemli bir rol oynar. Bu sayede, toplulukların sosyal ihtiyaçları daha iyi karşılanır ve kamu yararı gözetilmiş olur.

2.12.5. Ekonomik Krizlere Karşı Direnç

Krizlere Dayanıklı Yapı: Kooperatifler, kriz dönemlerinde toplumsal dayanışmayı ve iş birliğini teşvik ederek ekonomik direnç sağlar. Kriz zamanlarında kooperatifler, üyelere ve topluluklara destek sunar; bu da kooperatifleri kapitalist işletmelere kıyasla daha sürdürülebilir hale getirir.

Yerel Ekonominin Krizlerden Korunması: Kooperatifler, yerel üretim ve yerel tüketimi teşvik ettiği için, dış ekonomik dalgalanmalardan daha az etkilenir. Bu durum, yerel ekonomilerin daha istikrarlı kalmasına yardımcı olur.

Özetle.

Kooperatifler, ekonomik gücün toplumda daha adil dağıtılmasını sağlarken, bireylere kendi ekonomik kararlarını alabilecekleri bir özgürlük sunar. Hem ekonomik hem de toplumsal özgürlük açısından güçlü katkılar sunan kooperatifler, bireylerin ekonomik bağımsızlıklarını artırır, sosyal adaleti destekler ve demokratik katılımı teşvik eder. Bu yönleriyle kooperatifçilik, toplumsal dayanışmayı güçlendiren ve toplulukların kendi ekonomik ve sosyal refahlarını inşa etmelerine olanak sağlayan bir model olarak öne çıkar

2.13. Kooperatifçilik Uygulamalarına Eleştiriler Ve Gelişim İyileştirme Önerileri

Kooperatifçilik, toplumsal dayanışma ve ekonomik özgürlük açısından önemli katkılar sağlasa da, özellikle uygulama alanında çeşitli zorluklar ve eleştirilerle karşı karşıya kalmaktadır. Bu nedenle, kooperatiflerin sürdürülebilirliğini ve etkinliğini artırmak için belirli eleştirilerin dikkate alınması ve gelişme önerilerinin uygulanması gerekmektedir.

2.13.1. Yapısal ve Pratik Eleştiriler

Yetersiz yönetim ve liderlik. Demokratik yapı kooperatiflerin önemli bir avantajı olsa da etkili liderlik ve yönetim eksikliği bazen karar alma süreçlerini yavaşlatmakta ve işletmenin başarısını olumsuz etkileyebilmektedir. Profesyonel yönetim eksikliği özellikle büyük kooperatiflerde belirgindir.

Finansman Sorunları: Kooperatifler genellikle özel, kar amacı güden şirketlere göre daha sınırlı sermaye kaynaklarına sahiptir. Bu durum özellikle büyüme ve yatırım ihtiyaçlarına engel teşkil edebiliyor. Dış finansmana erişimdeki zorluklar kooperatiflerin gelişme potansiyelini sınırlayabilmektedir.

Bürokratik sorunlar ve yasal düzenleme. Çoğu ülkede kooperatifler karmaşık yasal düzenlemelere tabidir ve çeşitli bürokratik engellerle karşı karşıyadır. Bu durum kooperatiflerin kurulmasını ve sürdürülmesini zorlaştırmaktadır. Özellikle bazı ülkelerde kooperatiflerin serbest piyasa ortamında özel sektörle rekabet etmesini zorlaştıran yasalar bulunmaktadır.

Eğitim ve farkındalık eksikliği: Kooperatiflerin başarılı işleyişi, ortakların yönetim süreçlerine aktif katılımını gerektirir. Ancak ortakların kooperatifler hakkında yeterli bilgi ve eğitime sahip olmaması durumunda karar alma sürecinde pasif kalabilir ve kooperatifler potansiyellerini gerçekleştiremeyebilir.

Üye Motivasyonu ve Katılımının Zorlukları: Kooperatif üyelerinin aktif katılımı ve motivasyonu başarı için kritik öneme sahiptir. Ancak bazı ortaklar kooperatifin karar alma süreçlerine veya günlük işleyişine yeterince önem vermiyor. Bu durum kooperatiflerin dinamizmini ve kolektif yapısını zayıflatabilmektedir.

2.13.2. Politikalar ve Stratejik Gelişim İyileştirme Önerileri

Profesyonel yönetim ve eğitim programları: Kooperatifler, profesyonel yönetim tekniklerini ve deneyimli liderleri kullanarak yönetim yapılarını güçlendirebilirler. Ayrıca kooperatiflerde sürekli eğitim programları düzenlenerek ortakların yönetime daha bilinçli katılımı sağlanabilir. Bu tür eğitimler sadece kooperatifin başarısını arttırmakla kalmıyor, aynı zamanda ortakların kooperatiflere ilişkin farkındalıklarını da artırıyor.

Finansmanın çeşitlendirilmesi: Kooperatiflerin mali sorunlarının çözümünde devlet destekleri, hibe programları veya mikrofinans olanaklarından yararlanılabilir. Ayrıca

kooperatifler dış yatırımcılarla veya diğer kooperatiflerle ortaklıklar kurarak sermayeye erişimlerini artırabilirler. Bu sayede büyüme ve yatırım projelerine daha fazla kaynak aktarılabilecek.

Yasal düzenlemelerin iyileştirilmesi: Kooperatiflerin gelişimini destekleyecek yasal düzenlemeler yapılmalıdır. Bürokratik engelleri azaltan ve kooperatiflerin esnek yönetimine olanak tanıyan kanunlar kooperatif hareketini güçlendirecektir. Ayrıca devletin kooperatiflere yönelik özel teşvikleri bu tür işletmelerin sürdürülebilirliğini artırabilir.

Teknolojik altyapı ve dijitalleşme. Kooperatiflerin rekabet gücünü artırmak için dijital dönüşüme yatırım yapmak şarttır. Kooperatifler, e-ticaret, dijital pazarlama ve veri analitiği gibi dijital araçlar sayesinde daha geniş bir müşteri tabanına ulaşabilir ve operasyonlarını daha verimli yönetebilirler.

Üye katılımını teşvik eden sistemler. Üyelerin ortak yönetime aktif katılımını sağlayacak teşvik sistemleri oluşturulabilir. Örneğin karar alma süreçlerine katılan üyelere belirli avantajlar sunulabilir veya ödül programları uygulanabilir. Bu şekilde üyeler kooperatifin başarısına daha fazla katkıda bulunmaya motive edilir.

Yerel ve uluslararası kooperatif ağının oluşturulması: Kooperatifler, yerel ve uluslararası düzeyde diğer kooperatiflerle işbirliği yaparak bilgi ve deneyim paylaşımında bulunabilirler. Ortak projeler ve ağlar oluşturarak kaynakları bir araya toplayabilir ve daha büyük bir ekonomik ölçekte çalışabilirler. Bu tür işbirlikleri kooperatiflerin piyasadaki rekabet gücünü artıracaktır.

Halkı bilinçlendirme kampanyaları. Kooperatiflerin sosyal faydalarını ve ekonomik özgürlüğü geliştirmedeki rollerini vurgulayan farkındalık kampanyaları düzenlenebilir. Bu sayede potansiyel üyelik tabanı genişletilebilir ve toplumda kooperatifçilik farkındalığı artırılabilir.

Kooperatifler her ne kadar sosyal dayanışma ve ekonomik özgürlük açısından önemli bir model olsa da sürdürülebilirlik ve verimlilik açısından bazı değişikliklere ihtiyaç duymaktadır. Kooperatifler, yönetişimi iyileştirerek, finansman sorunlarını ele alarak, dijitalleşmeye yatırım yaparak ve yasal düzenlemeleri iyileştirerek sosyal ve ekonomik katkılarını daha etkili bir şekilde sürdürebilirler. Bu gelişmeler sayesinde kooperatif hareketi toplumun refahının artırılması ve bireyin ekonomik bağımsızlığının güçlendirilmesinde önemli bir araç olarak konumlanabilmektedir.

ÜÇÜNCÜ BÖLÜM

AKEVLER KOOPERATİFİ ÖRNEĞİ

3.1. Akevler Kooperatifine Giriş ve Kuruluş Süreci

Çalışmamızın bu bölümünde Prof. Erbakan tarafından Adil Düzen adı ile sunulan parti programının gerek hazırlanması gerekse oluşturulmasında yer alan Akevler Kooperatifleri hatta daha yerinde bir ifade ile Akevler Grubu ve/veya Akevler Camiası üzerinde durulacaktır.

İzmir’de Akevler grubu içinde yer alan kişiler ki bunların içinde Prof. Dr. Ahmet Tahir Satoğlu, Yük. Müh. Süleyman Karagülle, Prof. Dr. Osman Eskicioğlu, Ahmet Bülbül, Atilla Koç, Fehmi Kuru, Hasan Afacan, Nazif Satoğlu bir araya gelerek 1967 yılında “Mahdut Mesuliyetli Akevler Mesken Kooperatifi” unvanı ile bir kooperatif kurmuşlardır. 1971 Yılında çıkan ve adı Kooperatifler Kanunu olan yasa değişikliğine bağlı olarak aynı yıl unvan ve ana sözleşme değişikliği yapılmış ve unvanı “Sınırlı Sorumlu Akevler Kredi ve Yardımlaşma Kooperatifi” şeklinde belirlenmiştir. 1989 yılında yine yasa değişikliği nedeniyle unvan ve ana sözleşme değişikliğine gidilmiş, bu defa “S.S. Akevler Hizmet ve Dayanışma Kooperatifi” unvanını almıştır.

Kuruculardan Yük. Müh. Karagülle ile Akevler grubunun anlatımlarına göre Akevler’i İzmir’de çok sayıda kişi katılarak kurmuştur. Onlara göre Akevler III. Binyıl, II. Kur’an Medeniyetinin bir başlangıcıdır. Karagülle ve arkadaşlarına göre Kur’an’dan sonra artık yeni bir nebi gelmeyecektir. Onun yerine ilim insanları bu görevi yükleneceklerdir. Akevler Kooperatifi ve bu çalışmada yer alanların elbette eksiklikleri olabilir. Sonra gelenler bunları gidereceklerdir.

Karagülle ve arkadaşlarına göre Akevler ekolü dört esasa dayanır. Allah toplumsal düzeni ortalama biner yıl süren medeniyetler şeklinde kurmuştur. Geçmişte bunun için özellikle her bin yılın başlarında kurucu peygamberler “Azim Sahibi” (ulu’l-azm) göndermiştir. Onlara Kitaplar indirmiş, yeni medeniyetler bunların öncülüğünde kurulmuştur. Son Nebi ve resul Muhammed’e Kur’an’ı inzal etmiştir. Bundan sonra yeni bir kitap gelmeyeceği gibi başkaca bir peygamber de

gelmeyecektir. Son kitap Kur'an ile "içtihat" ve "icma" müesseseleri delilleri tedvin edilmiştir. Bu müesseselere dayalı yeni yorumlar yapılabilecektir. Peygamberlerin varisleri ilim insanlardır.

Yeni İslâm düzeninin oluşmasına yönelik olmak üzere Mısır'da Seyyid Kutup ve İhvan-ı Müslimin, Pakistan'da Muhammed İkbal ve Mevdudi, Türkiye'de Saidi Nursi Bediüzzaman ve şakirtleri bu görevi yüklenerek bir başlangıç yapmışlardır. Ne var ki bu alimler ile mensupları fiilen yeni bir dünya ve düzen çalışma örneğini sunamamışlardır. Bunlar ya bundan bin sene evvelki oluşmuş olan fikhî aynen hatta ezbere aktarmışlar ya da Batıdan aldıklarını İslâm hukukuna montajlamaya çalışmışlardır. Bu nedenle de başarılı olamadıkları gibi üstelik hep zulme de uğramışlardır.

Karagülle ve arkadaşlarına göre İzmir'de Kurulan Akevler bunlardan ayrı ve yepyeni bir yöntem geliştirmiştir. Onlara göre yapılması gerekenler aşağıda sıralanmıştır.

- Kur'an ehli sünnet tarafından kabul edilen delillere dayanarak kendi kaynaklarından öğrenmeli, bu nedenle klasik İslami ilimleri mutlaka tahsil edilmelidir.
- Elbette ve eksiksiz olarak günümüz dünyası ve ilimleri öğrenilmeli, sorunlar bilinmeli, insanlığın vardığı düzey anlaşılmalı ve iyice tanımlanmalıdır.
- Bu her iki bilgi çerçevesinde doğrudan çıkan sorunları çözmek üzere içtihatlar yapılmalıdır. Bin sene önceki tarım ve ticaret dönemini çözmüş olan fikhî günün sanayi inkılabı ve bilgi çağı sorunlarını çözemez. Ayrıca Batıların kuvveti üstün tutan düzenleri içindeki güçlüyü haklı kılan çözümler de çözüm olamaz. Bilgi yitik maldır her yerden alınır ama çözümler hukukun hakka ve haklının kuvvetli olmasına bağlı olacak şekilde peygamber sistemine göre olmalıdır.
- Akevler kurucuları ve grubu bu konularda sadece teorik çalışmalarla yetinmemeli aynı zamanda bir kooperatif kurarak orada uygulamalar yapılmalı, burada yeni bin yıl Hukuku Hakka dayandıran ve haklıyı güçlü kılan medeniyetin unsurları ortaya konulmalıdır.
- Karagülle ve Akevler grubuna göre bütün bunlar Allah'ın gönderdikleri içinde yer alan emirleridir ve yerine getirilmelidir. Kooperatife katılan her ortak kendisine düşenleri bir görev kabul ederek yerine getirmeye çalıştı. Görevi

ihmal edenler olduysa da yerine Allah başkalarını yollayarak görevlendirdi, bu sayede adım adım ilerlemeler sağlandı.

Buraya kadar anlatılanlar tarafımdan Akevler grubu için merhum Süleyman Karagülle, merhum Arif Ersoy, merhum Hüseyin Kayahan ile Süleyman Akdemir, Reşat Nuri Erol, Mehmet Lütfi Hocaoglu, Tayibet Erzen ve diğer bazı yöneticiler ile yüz yüze yapılan görüşmeler sırasındaki notlara dayanır.

Ancak özellikle Karagülle bu konuda kendisi ile ilgili aşağıdaki hususları eklemiştir.

Karagülle, babasının İstanbul medreselerinden yetişen bir Molla, bir başka deyişle bir İslâm âlimi olduğunu, çocuklu sırasında Arapça öğrenme ve İslami ilimleri öğretme yasak olduğundan başka bir öğrenci olmadan Arapçayı ve İslâm ilimlerini ondan öğrendiğini, kendisinin de bu gayreti gösterdiğini, o kadar ki öğrenme yaşını bile hatırlamadığını, ortak okul ve liseyi yatılı olarak Erzurum’da tamamladığını, üniversiteye İTÜ Elektrik Mühendisliğini seçtiğini, bu bölümü seçmesinde matematik derslerinin en üst düzeyde bu bölümde olması nedeniyle seçtiğini, İTÜ döneminde Arapça ile usul ilimlerini geliştirirken aynı zamanda Batı’yı kavradığını, 1960’larda bana İzmir’e gittiğini, oradaki çalışmalara katıldığını, yepyeni bir çevre içine girdiğini, 1967’de Akevler’in kurulması öncülük ettiğini kurucular arasında yer aldığını, o dönemde Risale-i Nurları İzmir’de konferanslar vererek anlattığını, 1969 Yılında bağımsız adaylar içinde yer aldığını ve Aydın ilinde aday olduğunu, Millî Görüş’ün hareketinin içinde yer alarak Prof. Erbakan’la bir olduğunu Milli Selamet Partisinin ege bölgesi sorumlusu olarak o bölgedeki teşkilatlanmayı yürüttüğünü, daha sonra Kırgızistan’a giderek Devlet Başkanı Askar Akayev ile çalıştığını, oradan İstanbul’a dönerek bu ilde yeniden “Adil Düzen”in plan ve projelerini yapmaya devam ettiğini, bütün bunları yaparken Allah tarafından emredildiğini, ancak bu emirleri herhangi bir meleğin getirmediğini ancak sürekli Kur’an okuduğundan usul ilimlerini de kavradığından her yeni durum karşısında bütün muhalefetlere rağmen içtihatlar yaptığını, yaptığı içtihatlardan isabet ettiklerini Allah’ın emri kabul ettiğini, isabet edemediklerini ise ya terk ettiğini ya da yeniden gözden geçirdiğini, çalışmalarına hiçbir zaman ara vermediğini, bütün çalışmalarını Akevler Kooperatifi içinde ve Akevler Grubu ile yürüttüğünü ifade etmiştir.

3.2. Akevler Kooperatifi Kurucuları ile Öncüleri.

Kooperatif Modelinin Geliştirilmesinde Öne Çıkanlar

Akevler Kooperatifi her ne kadar kollektif bir faaliyet ise de bu konuda öncü isimlerin yerlerin ve önemlerinin belirtilmesi gerekir. Burada gerek özgün bir kooperatif modelini geliştirenler ile Adil Düzen çalışmalarına katılıp yer alan öncüler ele alınacaktır. Bu öncülerin belirlenmesinde kooperatif yöneticileri ile yapılan görüşmeler ve bu öncüler tarafından yazılan eserler dikkate alınmıştır.

3.2.1. Prof. Ahmet Tahir Satoğlu ve Yakınları

Akevler Kooperatifinin ilk kurucu ve seçilmiş yönetim kurulu başkanı olan Prof. Satoğlu 1929 yılında Kayseri’de doğar, öğretmen babasının görevinden dolayı İzmir’e gelirler. Yüksek tahsilini İstanbul Üniversitesi Tıp Fakültesi’nde yapar ve mecburi hizmetlerini yaptıktan sonra İzmir Ege Üniversitesinde sinir hastalıkları ihtisasından sonra profesörlüğe kadar bu üniversitede görev yapar. 12 Eylül sürecinde üniversiteden ayrılarak serbest çalışır.

Prof. Satoğlu toparlayıcılık özelliği ile İzmir’de yer edinir ve bu tür çalışmalara öncülük eder. Ağabeyi Mehmet Nazif Satoğlu ve Süleyman Karagülle ile birlikte Akevler Kooperatifinin oluşumuna hem de kuruluşuna da öncülük eder. Bina inşa etmeden çok bir arada birlikte yaşamının ilklerindedirler. Prof. Erbakan’ın Millî Görüş hareketini her zaman önemsemişler, o kadar ki destekleri 1969’daki Bağımsızlar Hareketi ile başlamıştır.

Prof. Dr. Ahmed Tahir Satoğlu ve Mehmet Nazif Satoğlu kardeşler ile babaları İsmail Hakkı Satoğlu Akevler Kooperatifi içinde kurucular arasında yer aldığı gibi gerek gelişmesinde gerekse faaliyetlerinde önemli bir yer tutarlar ve ilk sıralarda yer alırlar. Her üçü de vefat etmiştir. Bu iki kardeşin babaları İsmail Hakkı Satoğlu dahi aynı şekilde gerek kuruluş gerekse sonraki dönemlerde yer almıştır. Her üçünün adı anılmadan Akevler Kooperatifi anlatılamaz.

Hem babaları hem de iki kardeş aileleriyle ilk kuruluş yıllardan vefat edene kadar Akevler Sitesinde ikamet etmişler ve orada vefat etmişlerdir. Onlara göre evlerinin bulunduğu Akevler semti sadece kooperatif mesken yapma faaliyeti olmayıp aynı amaca hizmet edenleri bir araya getirme girişimidir. Bu yönüyle Akevler camiası adını taşır. Akevler oluşumunun hem kurucu hem de destekçilerden Satoğlu ailesi,

yalnız kendilerine Müslüman olmanın ötesine geçip başkalarına da hizmet aşkıyla Akevler bünyesinde Müslümanca yaşamının en iyi örneklerini vermişlerdir.

Prof. Satoğlu Akevler Kooperatifinin kuruluşundan başlayarak 1967-1977 yılları arasında hem kurucu hem de seçilmiş yönetim kurulu başkanı olarak görev yapmıştır. Yük. Müh. Karagülle'ye göre Ahmed Tahir Satoğlu kurucular arasında yer almasaydı ilk on yıl yönetim kurulu başkanlığını yürütmeseydi ne Akevler Kooperatifi ne de Akevler Sitesi kurulabilirdi (Erol, 2025). Yine Mehmet Nazif Satoğlu da adeta Kooperatifin hem hafızası hem de muhasibi olarak yönetim kurullarında daima görev yapmıştır.

3.2.2. Yük. Müh. Süleyman Karagülle

Bunlar arasında çok sayıda kişi olmakla birlikte ilk sırada yakın zamanda vefat etmiş olan Yük. Müh. Süleyman Karagülle ayrı bir önem arz eder.

Bu kapsamda Karagülle'nin geliştirdiği önemli projelere burada yer vermek gerekir.

- Faizsiz ortaklık sistemini esas alan Akevler Kooperatifi Projesi,
- Adil Düzen Projesi,
- Hakkı Üstün Tutan Medeniyet Projesi ile
- İnsanlık Anayasası Projesi olarak sayılabilir.

Karagülle, özgün ve bilimsel eserlerini vermekle kalmamış, ayrıca İzmir, İstanbul ve Yalova'da kurulan Akevler Hizmet ve Dayanışma Kooperatiflerinin kurucu ortaklığı yanında yönetiminde de hem üye hem de başkan olarak bulunmuştur. Kooperatif uygulamaları ile modeller geliştirerek ortaklık ekonomisini esas alan çözümler üretmeye çalışmıştır.

Usulü Fıkıh, Matematik, Fıkıh/Hukuk gibi alanlara yoğunlaşan Karagülle, içtihat karşıtlarına rağmen çağımızın sorunlarının bir başka çözümü olmadığı gerçeğini daima öne çıkarmıştır. Yaşamı boyunca hayatının her alanında ilmi derinliğiyle Kur'an'ı rehber edinmiştir. Yaşamının son günlerine kadar çalışmalarını sürdürmüş, çalışma arkadaşlarına desteklerde bulunduğu gibi yetişmelerine de vesile olmuştur. Karagülle, birçok çalışmasını birden fazla genelde ikinci bir kişi ile yürütmeyi hedef edinmiştir. Bu kişilerin akademisyen, memur, esnaf, tüccar hatta sıradan biri olması fark etmez. Özellikle akademik çalışmalar yapanlar ile gece gündüz demeden çalışır ve çok önemli katkılar sunar. Burada çalıştığı arkadaşlarına kısaca olsa da yer vermede fayda görüyoruz. Örneğin Osman Eskicioğlu ile İslam Ekonomisi (Doktora çalışması), Reşat

Erol ile Kur'an'da Turizm, Arif Ersoy ile İktisadi Müesseseseleşme Tarihi İktisadi Kalkınmanın Tarihi Seyri (Doçentlik tezi 1986), Ali Sayı ile Hz. Musa (Doktora tezi), Remzi Fındıklı Sanayi İşletmelerinin Geliştirilmesinde Kooperatiflerin Rolü: Ayakkabıcılar Örneği (1985) DEU, Süleyman Akdemir'le Ceza Hukukunda Mağdurun Korunması (Doktora tezi 1984), Hilmi Altın tarafından 2003 yılında yapılan doktora tezi, Bünyamin Demir tarafından Faizsiz Ekonomide Ortaklık Sistemi (2017) bunlardan bazılarıdır. Adil Düzendeki İnsanlık Anayasası çalışması arkadaşları ile birlikte yürüttüğü en önemli eser olarak kabul edilebilir.

Yine kooperatif uygulamaları sırasında hem aklı hem de nakli kaynakları göz önünde tutarak ekseriyete karşı geliştirdiği karar çeşitleri ile farklı bir yönetim şeklinin gelişmesine öncülük eder. Karar çeşitleri olarak “Kişisel/bireysel kararlar: nezir, vaat, icap ve kabul; maşeri kararlar olan dil, teknik, sanat ve örf; içinde maşeri özellik olan kişisel kararlar akile /katılma, itizal/ayrılma, ittiba/biat/seçme, hicret/göç etme; içinde kişisel özellik olan maşeri kararlar 'İstişare, ittifak, içtihat ve icma””; Yetkili uzman kararları takdir/ölçme, evsat/orta değer, tertip/sıralama, hesap/hesaplama; adına kararlar veli/vasi, vekil, ortak vekil (başkan), hakem kararları öne çıkar. Karagülle bu karar çeşitlerinin teorisi ile sınırlı kalmaz ve bu karar şekillerinin tamamını Kooperatif uygulamaları içinde hayata geçirir. Bunlar arasında içtihat ile icma'ya delillere dayanması bakımından özel bir önem atfeder. İstişare ve ittifak kararlarını hayatının bir düsturu sayar ve özellikle kooperatif uygulamalarında sürekli kullanır. Karagülle'ye göre Müslümanlar içtihatlar ile icma'lara dayalı görüş geliştirme prensibini bıraktığından karşılaştığı yeniliklere ve gelişmelere ayak uyduramaz hale gelmiştir. Karagülle gelişen ilimler çerçevesinde varılan sonuçları da bu çerçevede ele alır. Eskiden yapılan içtihatları göz ardı etmez. Ancak bunların varsa eksiklikleri hatta yanlış olanlarını da ortaya koyar ve yeniden değerlendirir.

Karagülle Kırgızistan dönüşü çalışmalarını İzmir yerine İstanbul'a ve Yalova'ya çevirir. İstanbul'da yeni edindiği arkadaşlar ile Kooperatif hamlelerine devam eder. Yalova'da işletme denemelerini sürdürür. Reşat Erol ve Süleyman Akdemir'den başka Dr. Mehmet Lütfi Hocaoğlu, Tayibet Erzen, Gürsoy Erol, Hasan Hacıbektaşoğlu, Yılmaz Güney, Bünyamin Demir, Veysel İpekçi, Osman Aydın, Yaşar Balaban, Hilal Sipahi... gibi kişiler ile ortak işler yapar.

3.2.2.1. Karagülle'nin Öne Çıkan Faaliyetleri ve Projeleri:

Karagülle'nin asıl katkısı özellikle sosyal bilimlere yöneliktir. Karagülle'nin usul ilimlerini günümüz toplumsal kurumlarına uygular. Mühendis olmakla birlikte bir taraftan İslamî bakımdan usul ilimlerine vakıf olması diğer taraftan İstanbul Teknik Üniversitesi'nin en ağır matematik ilimlerinin okutulduğu Elektrik Fakültesinden mezun olması onu sosyal bilimler alanında özel bir yer edinmesine sebep olur. İslam Uygarlığının ilk dönemlerinde Müslüman alimlerin Matematik alanına katkıları üzerinde durur. Bu çerçevede deliller çerçevesinde yeni görüşler oluşturur ve projeler geliştirir. İşte Karagülle'yi diğerlerinden farklı kılan yönü burada kendisini gösterir. Projelerini geliştir, mühendislere özgü kabul edilen proje geliştirme kabiliyetini sosyal bilimler alanında da gösterir.

Karagülle ve arkadaşlarının geliştirdiği çok sayıda projelerden birkaçına burada kısaca yer vermek istiyoruz.

3.2.2.2. Akevler Kooperatifi Projesi

Karagülle, araştırmalarının sonuçlarını uygulamalı olarak yaşayabilmek amacıyla arkadaşları ile birlikte 1967 yılında 'Mahdut Mesuliyetli Akevler Mesken Kooperatifi'nin kurulmasına kurucu ortak olarak katılır, 1971 tarihinde Kooperatifler Kanunu'nda yapılan yasal değişiklikten sonra 'Sınırlı Sorumlu Akevler Kredi ve Yardımlaşma Kooperatifi' unvanını alır. Bundan sonraki bütün çalışmalarını bu kooperatif içinde yapar; AKEVLER ismini bir marka haline getirir. Bu kooperatif diğer kooperatiflerden farklı ana sözleşmesi ile ayrılır. Kooperatif uygulamalarında ortaklar arasında enflasyona karşı 'Hisse Demir-Çimento (HDC)' uygulaması, Faizsiz ekonomi sisteminin iki temel bileşeni olan 'Ortaklık Ekonomisi' ve 'Selem'i esas alan çalışmaları ile öne çıkar.

Karagülle değişime önem verir. Ancak değişimin tepeden değil küçük birimlerden özellikle bireyler ile onların yaşamını sürdürdüğü ilk toplumsal birimlerden başlayacağını kabul eder. Kişilerin önce kendilerini değiştirmeleri gerektiğine inanır. Kendilerini değiştirenler ile geliştirenlerin toplumu değiştirebileceklerini öngörür. Bunun için önce bireyin, sonra her kademedeki toplulukların değişmesi gerekir. Küçük birimleri değiştiremeyenler büyük birimler yoluyla sadece baskı kurarlar gerçek manada değişimi sağlamış olmazlar. Özellikle cari sistem ile bürokrasi statükocudur ve değişime direnirler.

Bu durumu göz önünde tutan Karagülle mevcut hukuk sistemi içinde kendisine projeler geliştirecek, modeller oluşturacak çözümler arar. Bu aşamada hem Usulü Fıkhı hem de yürürlükteki mevzuatı tarar ve model olarak kooperatifçiliği seçer. Kooperatifçiliğin seçiminde hem bir araya geliş hem ekonomik iş birliği hem de araştırma geliştirmeye uygun oluşunu göz önünde tutar. Gerek parti gerek vakıf gerekse dernek seçeneklerinde kapatılma ve sonrası kamunun malvarlığına el koyma ihtimali de bu seçimde etkili olur. Kooperatiflerde herhangi bir sona erme durumunda kendi genel kurulları hareket tarzını kendileri belirler ve elde edilmiş olan malvarlığı ya ortaklar arasında paylaşılır veya benzer bir kooperatif pay olarak aktarılır. Diğer taraftan kooperatifler yasasında emredici hükümlerin yanında ihtiyari hükümlere geniş olarak yer verilir. Emredici hükümler hem sayılı hem de sınırlıdır. Örneğin genel kurul, yönetim kurulu ve denetim kurulunun olması emredici hükümler arasında yer alır. Buna karşılık danışma kurulları oluşturma, araştırma ve geliştirmelerde bulunma, tahkim kurulu belirleme, dayanışma grubu tesis etme ihtiyari hükümlerdir ve önünde herhangi bir engel bulunmaz. Kooperatif ile Şirket çeşitlerini de o dönemde karşılaştırır ve kooperatif hariç diğer şirket çeşitlerinde sermayeye göre seçimlerin yapıldığını görür. Kooperatiflerde öne çıkan insandır. Üyeler arasında oyların eşitliği prensibi vardır.

Karagülle'ye eşlik ve arkadaşlık eden Akevler Kooperatifi'nin ilk kurucuları şunlardır: Ömer Faruk Yeğin (İzmir Sanayi Bölge Müdürü), Saffet Solak (Tıp doktoru, Profesör), Ahmet Tahir Satoğlu (Tıp doktoru, Profesör), İhsan Emci (merhum), Osman Eskicioğlu (Profesör), Mehmet Nazif Satoğlu (İktisatçı), Ahmet Bülbül (Esnaf), Avni Yürek (Esnaf), Eşref Akhan (Esnaf), Süleyman Karagülle (Yüksek Mühendis). Bu çalışmalara o dönemde Prof. Dr. Sebahattin Zaim ile Prof. Dr. Hayrettin Karaman da katılır, destek verirler. Prof. Dr. Necmettin Erbakan bu çalışmalarını her zaman izler, özellikle bunalımlı dönemlerde iş birliği içinde olur.

Karagülle kooperatif ana sözleşmesi sırasında tip sözleşmeler yerine özgün olanı seçer. Kanunun emredici hükümlerine uygun olmakla birlikte ihtiyari hükümlerde usul ilimlerine uygun bölümler ekler ve Bakanlıktan geçirir. İlk unvanı S.S. Akevler kredi ve yardımlaşma kooperatifi iken 1989 yasa değişikliği ile S.S. Akevlerin hizmet ve dayanışma Kooperatifi adını alır.

Mimarlığını Karagülle'nin yaptığı bu Kooperatifin ana sözleşmesinde dikkat çeken düzenlemeler aşağıdadır:

Kooperatif doğrudan üretime yönelik iş yapmaz. Herhangi bir şekilde iş yapmak ve üretimde bulunmak isteyenleri bir araya getirir. Bunların kendi aralarında yapmış oldukları sözleşmeleri esas alarak uygun gördüğü sözleşmelere hizmet ortağı olarak katılır. Ortaklar arasında muhasebe, hukuk, tahkim, avukatlık, tanıtma, tanıştırma, kefalet, kredileşme, dayanışma ve yardımlaşma gibi hizmetlerin tamamından sorumlu olur.

Bu kooperatif çok amaçlı kooperatif türlerini örnek alır. Bakanlık ana sözleşmelerinde tek tip olma örneğinin konut, tüketim, üretim, sağlık, eğitim, enerji... öne çıkarken, Akevler ana sözleşmesi bu yönüyle farklılık arz eder. Kooperatif içinde arsa almak isteyenler olabileceği gibi inşaat yapmak isteyenler de olabilir. Ayrıca farklı teşebbüsleri de harekete geçirmek isteyenler bulunabilir. Örneğin fırın teşebbüsü, zeytinyağı teşebbüsü, halı teşebbüsü, matbaa teşebbüsü, yayıncılık teşebbüsü, çelik döküm teşebbüsü... ve benzeri teşebbüsler kurulup işletilebilir. Her teşebbüsün genel hizmetleri Kooperatif tarafından verilir ve kooperatif bu hizmetleri karşılığında bir yüzde pay alır. Bu pay hizmetin şekline ve ağırlığına göre 1/40; 1/20; 1/10 veya 1/5 olarak gerçekleşir (Akdemir, 2023)

Karagülle ve arkadaşlarına göre Kooperatif içindeki bu uygulamalar faizsiz ekonomi oluşturma konusunda fıkıh kitaplarında yer alan şirket uygulamalarının günümüz şartlarına göre yeniden oluşturulmasından ibarettir. Böylece faizli kredileşme yerine ortaklığa dayalı iş birliği ve dayanışmanın önü açılır. Şirket çeşitleri arasında Şirketi mülk, Şirketi Amal, Şirketi Emval ve Şirketi Zıman veya Şirketi Kefalet önemli bir tutar. Şirketi Kefalet hizmetleri veren kooperatif iken, ortakların katılacakları şirketler tesis, emek ve sermaye olmak üzere ayrılır ve Kooperatif ortakları diledikleri ve seçtikleri ortaklığa katılırlar. Şirketi Mülk'e katılanlar kira paylarını alırlarken Şirketi Amal'a katılanlar emeklerinin karşılığını ortaklık payı şeklinde alırlar. Şirketi Emval'e katılanlar ise dönem sonunda elde ettikleri kârı paylaşırlar veya zararı karşılarlar (Akdemir, 2023:14).

Karagülle'ye göre semen denilen nakdin karşılığının olması gerekir. Aksi bir durum İslam hukukunda ifade edilen semenin tartılabilir, ölçülebilir ve sayılabilir tanımlarına uymaz. Kooperatif uygulamasında tüm işlerde kabul edilmesi gereken standart malları tespit ederek tanımlar geliştirir. Örneğin inşaat yapımında ana malzeme demir ile çimento olduğundan bu işlerde DÇ adını verdikleri 10 kg standart 12'lik inşaat demiri ile 50 kg 1 torba çimentonun KDV'siz değerini kendi aralarında semen olarak belirler.

Böylece ortakların yatırdıkları TL'ler muhasebede aynı zamanda DÇ olarak da gösterilir. Ortaklar arasında borçlanmalar ile alacaklı olmaları bu değer üzerinden gerçekleşir. Kooperatif içinde enflasyon tartışması yapılmaz. Örneğin bir dairenin muhammen değeri 6.000 DÇ diyelim. Bugün itibarıyla 1 DÇ 300,00 TL'dir. O halde dairenin fiyatı $6.000 \times 300 = 1.800.000,00$ 'dir. Üyeler arasında tartışmasız kabul edilir. Her ödeme muhasebe kayıtlarına TL ile birlikte DÇ olarak da kaydedilir.

Kooperatifin gayesi ana sözleşmesinde "Ortaklığın gayesi, çalışmada ve yaşamada birbirleri ile anlaşabilecek kimseleri bir araya getirerek aralarında iktisadî, içtimai, ilmî ve ahlaki dayanışmayı ve yardımlaşmayı gerçekleştirmektir." şeklinde belirlenir.

Kooperatif çok amaçlı olduğundan sadece inşaat yapılmaz. İnşaatın yanında matbaa, zeytinyağı, fırın, çelik döküm ve benzeri teşebbüsler de ortaklık sistemine göre geliştirilir. Bu uygulamalar muhasebeleştirilirken matbaa ve yayın işleri standart kâğıt cinsinden, çelik döküm işletmesi hurda demir cinsinden, gıdaya yönelik olanlar buğday cinsinden tutulur. Bundan dolayı kooperatif içinde enflasyon sorunu yaşanmaz. Ayrıca bir ihtilaf çıkarsa Kooperatif genel kurulu tarafından kabul edilen hakem listesinden hakemler seçilerek tahkim usulü ile çözülür.

Karagülle, çalışmaları esnasında ciddi engeller ile karşılaşır. Hem bürokrasi hem de yargı sistemi ile de mücadele eder.

3.2.2.3. Dayanışma ve Sigorta Sistemi: Akile

Karagülle İslam hukukunda önemli bir yeri olan akile sistemini günümüz şartlarında ele alır. İslami sigorta sistemini bu kurum ile açıklar. Bu nedenle Akevler Kooperatifi faaliyetlerinde bu kurumu uygulamaya çalışır. Siyasi, iktisadi, ilmi ve ahlaki kurumları bu yapı içinde değerlendirir. Kooperatif içindeki bu uygulama bir model çerçevesinde ele alınır.

3.2.2.4. Adil Düzen Projesi

Karagülle bir yandan Kooperatifte AR-GE çalışmaları yaparken diğer taraftan siyasi partilerle de temaslar kurar. Her parti ve yöneticileri ile görüşür, öneriler sunar. Bunlar arasında Prof. Dr. Necmettin Erbakan önemli bir yer tutar.

Karagülle Kooperatif (AR-GE) çalışmaları içinde Molla Hüsrev'in Mir'atul Usul isimli kitabını izleyerek Usulü Fıkıh dersleri verir. Bu derslere Arif Ersoy, Ali Erişen, Remzi Fındıklı, Ali Sayı, Hira Karagülle, Mehmet Tekelioğlu, Sabri Tekir, Süleyman

Akdemir, Hüseyin Kayahan ile o dönemde öğrenci olan Hasan Özket, Harun Özdemir, Kazım Erten, Hilmi Altın, bu derslere katılırlar. Bu ekip aynı zamanda delillere dayalı İnsanlık Anayasası çalışmalarını da yürütür. Kur'an üzerinde yapılan çalışmalar ile Usul çalışmalarından elde edilen bilgiler çerçevesinde olması gereken bir anayasa metnini ortaya koyarlar. Karagülle'nin kooperatif içindeki uygulamaları bu derslere katılanların yüksek lisans, doktora ve doçentlik tezlerini de etkiler. Bu tezler Akevler modeline ciddi bir katkı sağlar. Bu çalışmalar 1984 yılında bir vesile ile Altınoluk'ta organizasyonunu Prof. Ersoy'un yaptığı, ekip başının Süleyman Karagülle'nin olduğu, Süleyman Akdemir'in doktora tezi ile ilgili üç saatlik bir müzakere sonucunda sonradan adını Adil Düzen alacağı her hafta Ankara Balgat veya Edremit Altınoluk bir araya gelinen ve toplamda 7 yıl süren çalışmalara başlanılır. 1991 Seçimlerinde Refah Partisi parti programı olarak sunulur ve Mecliste grubu olan parti haline gelir. 1994 Seçimlerinde İstanbul ve Ankara Büyükşehir belediyeleri ile birlikte birçok ilde seçimler kazanılır. 1995 yılında yapılan seçimler ile birinci parti haline gelir. Adil Düzen Prof. Erbakan tarafından dünyaya duyurulur ve ilgi ile karşılanır. Ancak çok az denilecek bir iki uygulama dışında topluma yansıtılmaz. Hatta sadece siyasi malzeme olarak kullanılır ama hiçbir parti uygulamaya yanaşmaz (Akdemir, 2023:16).

Karagülle, Kur'an'da faizin haram oluşunu göz önüne alarak faizsiz bir ekonomik sistemi araştırır ve buna dair projeler geliştirir. Faizli sistem ile ortaklık sistemi arasındaki farkları belirledikten sonra Kooperatif içinde işletme modelleri geliştirir.

Karagülle, yeni bir dünya Adil Düzen Modeli geliştirirken aynı zamanda yeni bir medeniyetin temellerini de oluşturur. Karagülle'nin ekibi Akevler ekolü adını alır. Bu yaklaşım Prof. Erbakan ile yürütülen çalışmalar ile Refah Partisinin programı haline gelir ve siyasi iktidarın kapılarını aralar. Prof. Erbakan bu projeyi Türkiye'de ve dünyada gündeme getirmişse de kısa süren Başbakanlığı döneminde uygulama imkânı bulamaz. RP'nin kapatılması üzerine kurulan Ak Parti ise adına Adalet kelimesini koymakla birlikte Millî Görüş ve Adil Düzen Projesini bu gömleği çıkardığını söyleyerek terk ettiğini açıklar. Prof. Erbakan'ın tersine Karagülle ile irtibat kurmaya çalışmaz

3.2.2.5. Hakkı Üstün Tutan Medeniyet Projesi

Karagülle, yukarıda kısaca işaret edildiği üzere asıl çalışmasını yeni hakkı üstün tutan bir medeniyet yaklaşımı olarak ele alır. Akevler Ekolü ve Karagülle medeniyetleri

Hakkı Üstün Tutan Medeniyetler ve Gücü Üstün Tutan Medeniyetler olarak ikiye ayırırlar. İlkinin peygamberlerin oluşturduğunu ifade ederek doğu ve/veya doğuş uygarlıkları adını verirler. Bunlar, Mezopotamya, İbrani, Hıristiyanlık ve İslam Medeniyetleri olarak sıralanırlar. İnsan hakları ve adil sistem uygulamaları ile insanlığa katkıda bulunurlar ve örnekler oluştururlar. İkincisini ise Batı veya batış uygarlıkları şeklinde isimlendirerek Eski Mısır, Eski Yunan, Roma/Bizans ve günümüzdeki Batı uygarlığı şeklinde sıralarlar. Medeniyetlerin ömürlerinin ortalama bin yıl sürdüğünü tespit ederler. Birinin doğarken diğerrinin çöküşe geçtiğini görürler. Batılı uygarlıklarda öne çıkan ekseriyet sistemi, bilim insanların buluşlarını sermayenin emrine veren patent sistemi ile ekonomide tekelleşmenin önünü açan faizli sistem ve dinleri vicdanlara iten laiklik anlayışdır. Karagülle ve Akevler Ekolüne göre bunlar sömürüyü oluşturan ve artıran sebeplerdir. Karagülle ve Akevler ekolüne göre hakkı üstün tutan medeniyet projesinde çoğunluk yerine çoğulculuk, Faiz ve tekeller yerine kâr ve ortaklık sistemi, buluşlara dayalı patentlerin sermayeye aktarılması yerine vakıf sistemiyle karşılığının ilim adamlarına verilerek halka açılması ile sömürünün sonlandırılması, din ve ahlakın toplumsal yönünün esas alınması ve toplumsal yapı içinde işlevini dengeli bir şekilde bulunmasını ileri sürerler.

Karagülle'ye göre Batı Uygarlığı tarihteki benzerlerinde olduğu gibi ömrünü tamamlamak üzerinedir. Sıra hakkı üstün tutan medeniyete geçecektir. Artık bir nebi gelmeyecektir. Onların varisleri ilim adamlarıdır. Bunlar tarafından kutsal metinlere dayalı ve özellikle Kur'an merkezli bir medeniyet geliştirilecektir. Tarihte geliştirilen usul ilimleri esas alınarak Kur'an yeniden gelişen ilimler ile yorumlanacak ve içtihatlar ile yeni bir dünya kurulacaktır. Bunun için öncelikle bugün mevcut ilimlere tam vakıf olunacak, buna ek olarak usul ilimleri ile hareket edilerek içtihatlar ile Kur'an'ın ele alınması gerekecektir. Bütün gayretler yeni Medeniyetin temel varsayımlarını ve ilkelerini belirlemek ve buna dair değişime dayalı araştırma ve geliştirmelerde bulunmaktır. Dikkat edilecek olursa bu gelişmeler için farklı disiplinlerin bir araya gelmesi ve multidisipliner çalışmalarda bulunması önem taşır. Karagülle ve Akevler ekolü ilmi çalışmalarında önemli bir basamak teşkil eden yüksek lisans, doktora ve doçentlik tezleri ile profesörlük takdim tezlerinde çalışmalarını bu gayret ile alırlar ve yürütürler (Akdemir, 1984; Ersoy, 1986; Sayı, Fındıklı, Altın, Eskicioğlu, Demir, ...).

3.2.2.6. İnsanlık Anayasası Projesi

Karagülle ve Akevler ekolü Kur'an'da ifade edilen "insan/nâs" sözcüğünden hareket ile Kur'an'ın tüm insanlığa hitap ettiğini ileri sürerek bir anayasa metni oluşturur. Bu anayasa metni 100 maddeden meydana gelir. Her maddeyi ayrıca Kur'an ayetleri ile delillendirirler. Bu çalışma www.akevler.org sitesindedir. Akdemir'in doçentlik takdim tezi "İnsanlık Anayasası Kavramı" adıyla Atlas Yayınlarından Ankara 2017'de basılmıştır.

3.2.2.7. İslamiyet ve Günümüzün Meseleleri: İslâmiyet ve Düzen

Karagülle bu eserinde din kelimesi üzerinde durur. Din Arapça'da borçlanma ile alacak anlamını taşıdığı gibi hesap tutma, muhasebe manasını da taşır. Din ile deyn aynı kökten gelirler. Din demek, insanların borç ve alacak ilişkisi içinde olmaları, bir başka deyişle hak sahibi ve görevli olmaları demektir. Aynı zamanda bir hukuk düzeni demektir. Kur'an'da geçen din sözcüklerine bu gelecek anlam verilince, bu kelimenin sistem, düzen veya rejim olduğu hemen anlaşılır. Dinin bir diğer yerleşik manası daha vardır ki sosyolojide inançlara karşılık oluşturulan kurumu ifade eder.

Günümüzde İslâmiyet'in düzene ilişkin anlayışı göz ardı edilerek dar anlamda din anlayışı kabul edildiğinden Kur'an'ı anlamanın önünde engel oluşturur. İstenilmeyen hatta kabul edilmesi imkânsız olan sonuçlara varılır. Örneğin din, yönetim işlerine hiç karıştırılmaz, buna karşılık vicdanlara baskılar oluşturulur. Din bu şekliyle dar manasından çıkarılıp gerçek manası ile kabul edildiği zaman İslâmiyet'in Medine Sözleşmesinde olduğu üzere farklı inanç ve düşünceleri bir arada yaşamasına ortam hazırlayan bir düzen olduğu kendiliğinden ortaya çıkar.

3.2.2.8. Karagülle'ye göre Para-İslam'da denge/Altın ve Gümüş

Karagülle ve arkadaşlarının üzerinde durduğu önemli bir konu karşılıksız para sorunudur. Bu konuda Karagülle tarafından kaleme alınan Ak-Yol yayıncılık tarafından basılan "İslam'da Denge Para" isimli eseri son derecede dikkat çekicidir. Tamamen delillere dayalı ve Matematik formülleri de içeren bu eser semen anlamında paranın tarihi ile birlikte tüm özelliklerini ortaya koyduğu gibi aynı zamanda günümüzde altın ve gümüşe dayalı karşılıklı para çıkarmanın bütün ayrıntılarını verir. Eser ilgilenmek isteyenler için www.akevler.org sitesinde yer alır (Karagülle, Tarihsiz).

3.2.2.9. Alternatif Faizsiz Banka Selem ve Kredileşme

Karagülle Kur'an merkezli düşüncenin temelinde faizsiz ekonomik sisteminin varlığını kabul ettiği için bu konuda alternatif faizsiz banka önerisinde de bulunur. Karagülle'nin belki de en önemli hedefi faize dayalı işlemlerden uzak durmak. Bu nedenle yapılan işin niteliğine göre enflasyona maruz kalmayan bir birim seçmek gerekir. Daha önce anlattığımız gibi inşaatta bu, demir ve çimentoya dayalı bir ölçü birimi ile ifade edilir: 10 kg demir ve bir torba çimentoya 1 dc denir. Bu tanımla herkesin yatırdığı nakit ya da yaptığı harcamalar hatta yapılan mesailer TL'nin yanında bu birimle kayıt altına alınır. Böylece Kooperatif içinde enflasyon tamamen devre dışı bırakılır.

Bu arada sistemin bütünü de içerir biçimde "Faizsiz Yeni Bir Banka Modeli" adı altında bir dizi tebliğ hazırlanır, bu tebliğler İstanbul'da Marmara Üniversitesi ile İslami İlimler Araştırma Vakfı'nın organizatörlüğünde düzenlenen bir Sempozyumda sunularak kamuoyunun haberdar olması sağlanır. Bu Sempozyumda sunulan tebliğler "Faizsiz Yeni Bir Banka Modeli" (1987) adıyla kitap olarak da yayınlanır.

Karagülle tarafından Akevler Kooperatifinde oluşturulmaya çalışılan sistem aynı zamanda faizsiz ortaklık ve kredileşme sisteminin esaslarını da ortaya koyar. Karagülle tarafından kaleme alınan ve İz Yayıncılıkta 1993'te basılan "Alternatif Faizsiz Banka Selem ve Kredileşme" isimli eser söz konusu banka modelinin bir anonim şirket değil de Kooperatif Şirket şeklinde olması gerektiğini ileri sürer. Benzer kooperatif olması önerisinin çok yıllar önce Hamidullah (1963) tarafından da yapıldığı görülür.

Yönetiminden iştirak çeşitlerine, banka hizmetlerinden selem ve kredileşme şekillerine kadar açıklamalarda bulunur. Ülkemiz mevzuatında bankacılık sadece anonim şirket olarak öngörüldüğünden bu model hayata geçmez. Ancak gerek Hollanda gerek İspanya gerekse Kanada gibi ülkelerde Kooperatif Bankacılığının yeri ve önemi tartışmasızken halkı organize etme yerine sadece sermayeye prim verme anlamını taşıyan bu mevzuat halen değiştirilmez, gerçek manada faizsiz bankacılığın önü açılmaz. Katılım Bankaları da sonuçta bir Anonim şirket olarak faizsiz yeni uygulamalara ayak uyduramaz.

3.2.2.10. İslâm'da Ekonomik Düzen

S.Karagüllen'in İslâmiyet ve Ekonomik Doktrinler kitabında iktisadî sistemler derinden incelenerek tam açıklamalı şekilde gösterilmiştir. Karagüllenin tespit ettiği önemli husus iktisat kitaplarında İslâm İktisat Nizam'ından hiç bahsedilmemesidir. Onun prensiplerine göre diğer ekonomik sistemleri görmezden gelmek olmaz. İslam ekonomisinden bahsettiğimizde, diğer sistemleri tanımlayıp açıklayacağız ve diğer yaşam biçimlerini tanıtacağız. Ekonomi, bir çalışma ve yaşama biçimidir. Ekonomik düzen, çalışma ve yaşama için yaratılmış organizasyonun adıdır. Bununla ilgilenen bilime ekonomi bilimi denir.

İktisadın altı temeli, dayanağı vardır.

► **Çalışma:** Tarla ekmek, yol ve bina inşa etmek, hayvan yetiştirmek gibi her türlü yararlı iş çalışma terimine dahildir. Ekonomide buna **üretim** denir.

Yaşamak: Yemek, içmek, giyinmek, barınmak ve kullanmak gibi eylemlerle kendimizi ve çocuklarımızı beslemek. Ekonomide buna **tüketim** denir.

Değiştirmek: Emekle kazandığımız malları kullanmayız veya iyileştirmeyiz. Bunları pazara götürür ve başka mallarla değiştiririz. Buğday ektiysek, onu pazara götürür ve başkalarına veririz ve pazardan ihtiyacımız olanı satın alırız. Bu şekilde kazandığımız mallar ortak olur ve herkesin kazandığı mallar bizim olur. Buna ekonomide **mübadele -değiştirme** denir.

Borçlanmak: Sahip olduğumuz malları hemen kullanmayız veya iyileştirmeyiz, onları gelecek için bir kenara koyarız. Malları kendi fonlarımızla biriktirmek ve depolamak çok zordur. Bir depoya ihtiyaç vardır. Çürürler ve bozulabilirler. En iyi yol, aldığımız malları ihtiyacı olanlara ödünç vermektir. İhtiyacımız olduğunda geri alırız ve kendimiz kullanırız. Bunun için bir aracıya ihtiyacımız vardır. Aracılık eden kurum bankadır. Para kazanırız ve bankaya yatırırız. Bankadan paraya ihtiyacı olanlar parayı çeker ve kullanır. İhtiyacımız olduğunda bankaya yatırdığımız parayı çekeriz ve kullanırız. Buna ekonomide **tedavül -dolaşım** denir.

Geçimini sağlamak: Bu da iki yöne yönlendirilir. Çalışmalarımızın bir kısmı günlük ihtiyaçlarımızı karşılar. Bunlar arasında yiyecek, giyecek ve içecek vardır. Buğday

eker ve yetiştiririz, sonra kendimizi ve çocuklarımızı onunla besleriz. Buna ekonomide **iaşe -yaşama** denir.

Yapmak: Çalışmalarımızın ve geçimimizi sağlamamızın ikinci kısmı günlük ihtiyaçlarımıza ek olarak geleceğimiz için yaptığımız iştir. Yollar, köprüler ve barajlar inşa etmek, tarlalar, bağlar ve bahçeler yaratmak, fabrikalar ve atölyeler kurmak, evler ve barınaklar inşa etmek. Buna ekonomide **imar** denir.

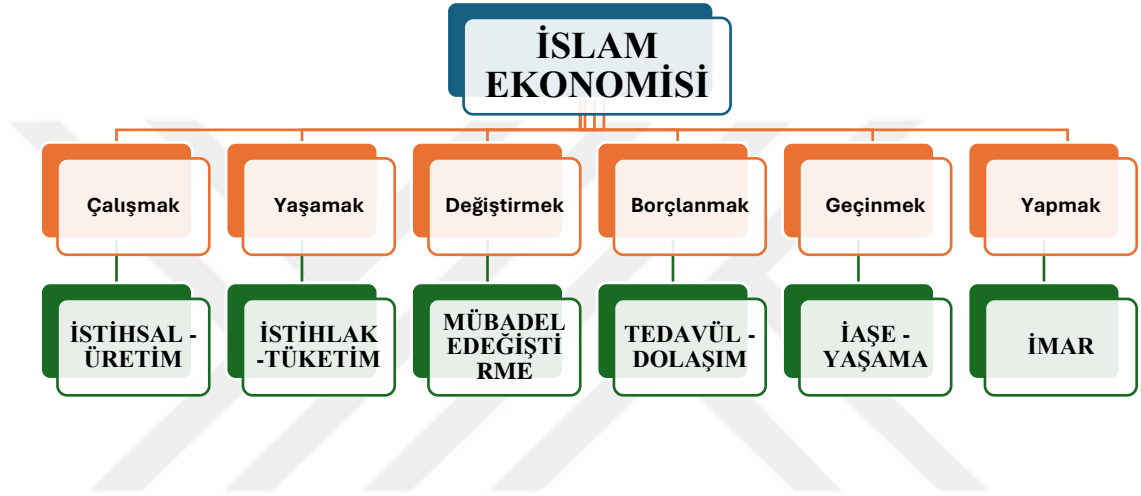

Grafik 3.1: İslam İktisadının Temeli

Kaynak: Karagulle :1969

Bu altı temel, tüm ekonomik sistemlerde mevcuttur. Çalışma, yaşam, değişim, borçlanma, geçimini sağlama ve eylem olmadan ekonomik bir düzen kurmak imkansızdır. Üretim, tüketim, değişim, dolaşım, tedarik ve kalkınma ekonominin temel direkleridir. Öyleyse şimdi ekonominin temel yasasını formüle edelim:

Çalışma, yaşamın zıddıdır; değişim, borçlanmanın -biriktirmenin- zıddıdır; geçimini sağlama, kazanmanın zıddıdır ve bunlar birbirine eşittir.

Bir insan çalıştığı sürece yaşayabilir. Tasarruf ettiği kadar değişebilir. Yaptığı kadar geçimini sağlayabilir. Çünkü bunlar birbiriyle ilişkilidir ve birbirlerinden kaynaklanır.



Grafik 3.2: İktisadın Temel Kanununu

Kaynak: Karagulle :1969

Karagullenin İslam İktisadı nedir görüşünü aşağıdaki grafikte görebiliriz.

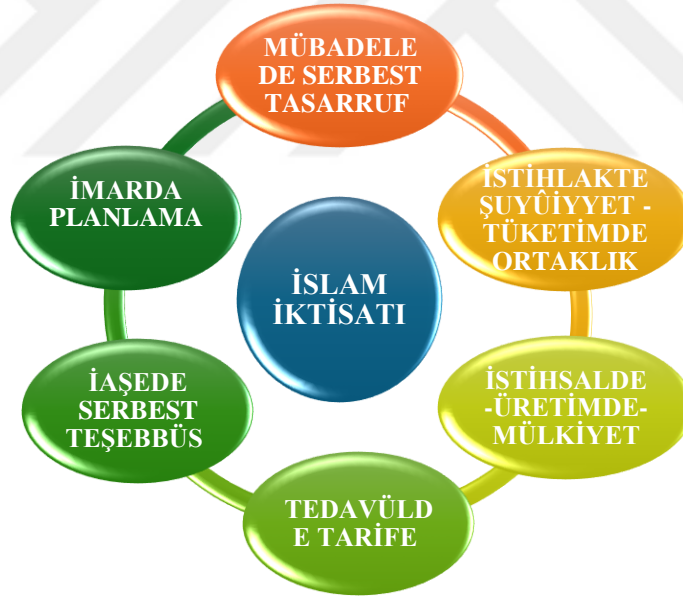

Grafik 3.3: İslam İktisadının Temeli

Kaynak: Karagulle :1969

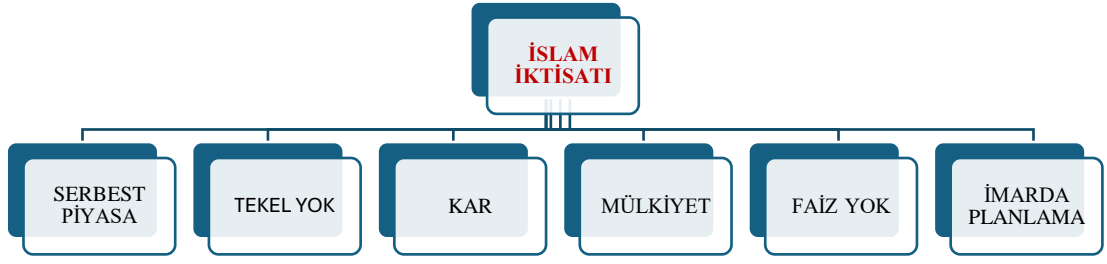

Grafik 3.4: İslam İktisadı

Kaynak: Yazar tarafından oluşturulmuştur

➤ İstihsalde -Üretimde- Mülkiyet

İşçinin elde ettiği kâr kendisine ait olmalıdır. Ayrıca, çocuklarına bu mülke sahip olma hakkı verilmelidir. Bu bağlamda, mülkiyet kavramı ortaya çıkar. Miras hakkı tesis edilmelidir. İslâm'da *istihsalde -üretimde- mülkiyet* düsturu ile elde edilir.

➤ İstihlakte Şuyûiyyet- Tüketimde Ortaklık

Yaşamak için ortak malların mevcut olması gerekir. İnsan tüm ihtiyaçlarını tek başına karşılayamaz. Herkes kendine özel yol yapamaz, su taşıyamaz. Tüm ihtiyaçlarını karşılayamaz. Bu nedenle İslam devlet kurumunu kabul etmiş, ona vergi toplama hakkı -zekât- vermiş ve ayrıca bazı hizmetler yüklemiştir. Devletin kendisi orta bir maldır.

Ortak mallar için benimsenen ilkeler şunlardır:

Devlet, yalnızca madenlerin beşte biri, tarımsal ürünlerin onda biri, ticari malların kırkta biri, para ve yiyecek kadar zekât toplayabilir ve bunu ortak bir mal olarak harcayabilir. Başka hiçbir vergi toplayamaz. Zorunlu bir sigorta kurumu kuramaz.

Tüm gayrimenkuller -gayrimenkuller- esasen Allah'ın yeryüzündeki temsilcisi olan devlete aittir. Ancak bunları kendisi yönetemez; bireylere devreder ve karşılığında vergi -zekât- toplar. Devlet hiçbir kârlı faaliyette bulunamaz. İnsanlarla ücret karşılığında iş yapamaz. Devlet ortak bir maldır. Tüm hizmetleri ücretsizdir. Hiçbir ücret veya masraf talep edemez. Hukuki veya işlem maliyetleri talep edemez.

Herkes, ihtiyaçlarına göre ve karşılığında hiçbir şey beklemeden ortak faydadan yararlanır. İslam'da sigorta kurumu yoktur. Bunun yerine, zekat tüm insanları ve işletmeleri sigortalar.

Kamu hizmeti yoktur. Kamu hizmeti yapanlar maaş alırlar. Ayrıca serbest çalışabilirler. İşleri bittikten hemen sonra ayrılırlar.

Buna iktisatta şuyûiyyet -ortaklık- denir ve İslâmiyet'te *istihlakte şuyûiyyet-tüketimde ortaklık*- düsturu ile ifade edilir. (Karagülle 1969)

➤ **Mübadelede Serbest Tasarruf**

Karşılığında, malların en çok ihtiyaç duyanı bulması için, değişimin serbest olması gerekir. Böylece fiyat, arz ve talep yasalarına göre belirlenir ve böylece ekonomik düzen kurulmuş olur. Ekonomide buna tasarruf denir. İslam'da, bu kural, *mübadelede serbest tasarruf* ilkesiyle ifade edilir. İslam'da, fiyat sınırlaması, kâr sınırlaması, asgari ücret gibi kısıtlamalar yoktur.

➤ **Tedavülde Tarife**

Borçlanmada emek olmadan kazanç veya kazanç olmamalıdır. Kâr, zarar riskine karşı tanınan bir haktır. Faiz kesinlikle haramdır. Kokusu bile en büyük günah sayılır. Devlet bir banka kurar ve onu ortak mülk olarak yönetir. Herkes oraya faizsiz para yatırır ve herkes oradan faizsiz kredi alır.

Ticari kredi verilmez. Çünkü bu durumda zekat faiz olur ve arz-talep yasaları da ihlal edilir.

Yatırım kredileri verilir ve böylece yatırımlar planlanır. Tüketici kredileri de verilir. Buzdolabı isteyen, devlet bankasından kredi alır ve buzdolabını peşin alır.

Kredi satışları ve avans ödemeleri bir faiz kurumu olduğundan haramdır.

Buna ekonomide tarife denir ve İslam'da *tedavülde tarife* ilkesinin dolaşımıyla ifade edilir.

➤ **İaşede Serbest Teşebbüs**

Geçim kaynaklarını düzenleyebilmek için işçilere çalışmalarında özgürlük vermek gerekir. Köylü pazara bakar ve pahalı olanı eker. İsterse buğday eker, isterse pamuk eker. Pahalı olanı eker. İnsanların en çok ihtiyaç duyduğu şey pahalıdır ve işçiler onu yetiştirir ve yapar. İşçiler çalışmakta özgür olmalıdır, herkes istediğini yapmalıdır. İstediği işte, istediği maaşla çalışmalıdır. İşveren istediği işçiyi istediği zaman işten çıkarıp istediği maaşla işe alabilmelidir. Bu, iş güvenliği tarafından belirlenir. Devlet işçiye bütçeden - ortak yarardan - yardım edecektir.

İktisatta buna teşebbüs denir. İslâmiyet'te bu, *iaşede serbest teşebbüs* düsturu ile ifade edilmiştir. (Karagülle 1969)

➤ **İmarda Planlama**

Ülkenin kalkınması için devletin plan yapması gerekir. Çünkü herkes her yere yol yapamaz, ev yapamaz, fabrika kuramaz. Çalışmaların plan ve proje çerçevesinde yapılması gerekir, aksi takdirde kalkınma olmaz, yıkılır. Devlet yapılması gereken

işler ve objeler için plan ve proje yapacak, herkesin bunlara uygun olarak objeleri inşa etmesini ve yerleştirmesini isteyecektir. Plan ve projeye uygun olarak yapıldığı sürece devlet ortak mülkiyeti olanlara maliyetini ödeyecektir.

Müteahhitten her zaman işi bırakması istenebilir, müteahhit de bırakabilir. Faiz olacağı için ihalelere ceza şartı konulamaz.

Buna iktisat dilinde planlama denir ve İslâmiyet'te *imarda planlama* düsturu ile ifade edilir. (Karagülle 1969)

ÖZETLE.

Mülkiyet² + Tasarruf² + Teşebbüs² = İktisat Düzeni

Kapitalizm

İslâmiyet'teki istihlakda da şuyûiyyet -tüketimde ortaklık- düsturunu kaldırıp yerine istihlakda da mülkiyet esasını alırsanız kapitalizmi kurmuş olursunuz. (Karagülle 1969)



Grafik 3.5: Kapitalizm

Kaynak: Yazar tarafından oluşturulmuştur



Grafik 3.6: Kapitalist Düzen

Kaynak: Karagülle :1969

Sosyalizm

İslam'daki serbest tasarruf ilkesini kaldırıp yerine mübadelede de tarife esasını alırsanız sosyalizm doğar. Sosyalizmde her şey devlet tarafından belirlenir. Malların kalitesi ve türleri belirlenir ve fiyatlar devlet tarafından belirlenir. Bu rejimde serbest ticaret ortadan kaldırılır ve devletin emrine veya kontrolüne devredilir. Bu rejim de sürdürülebilir olamaz ve devletçiliğin uzaması sonucu devrimler yaşanır ve komünizme geçiş ihtiyacı doğar.

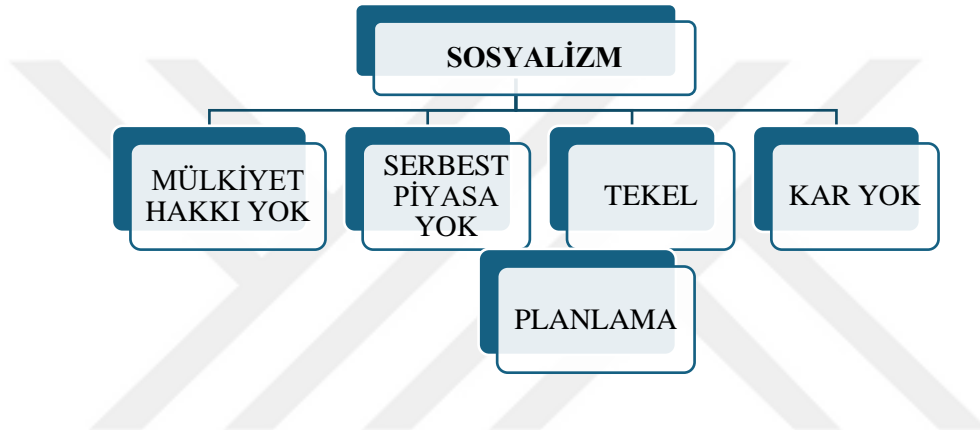

Grafik 3.7: Sosyalizm

Kaynak: Yazar tarafından oluşturulmuştur

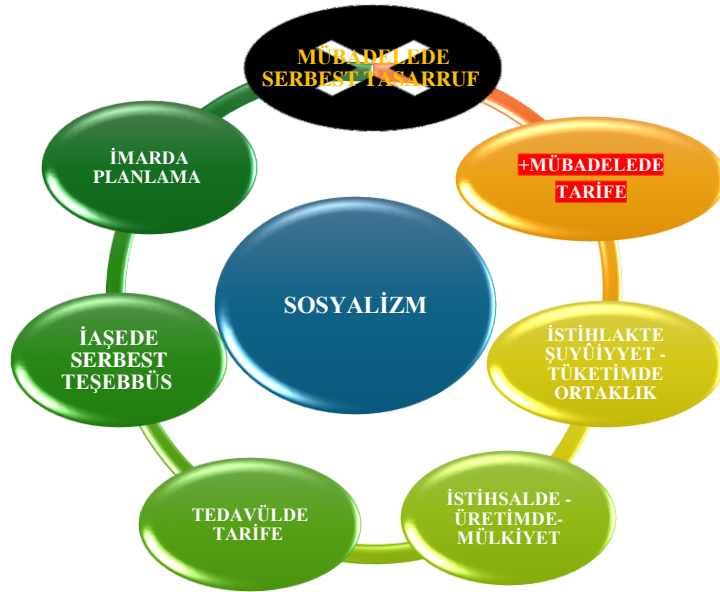

Grafik3.8: Sosyalist Düzen

Kaynak: Karagulle :1969

Komünizm

İslâmiyet'teki mübadelede serbest tasarruf düsturunu kaldırır, yerine istihsalde de şuyüyyet - üretimde de ortaklık- esasını koyarsanız komünizm rejimi ortaya çıkar. Komünizmde hususi mal diye bir şey yoktur, her şey orta malıdır (Karagülle :1969).

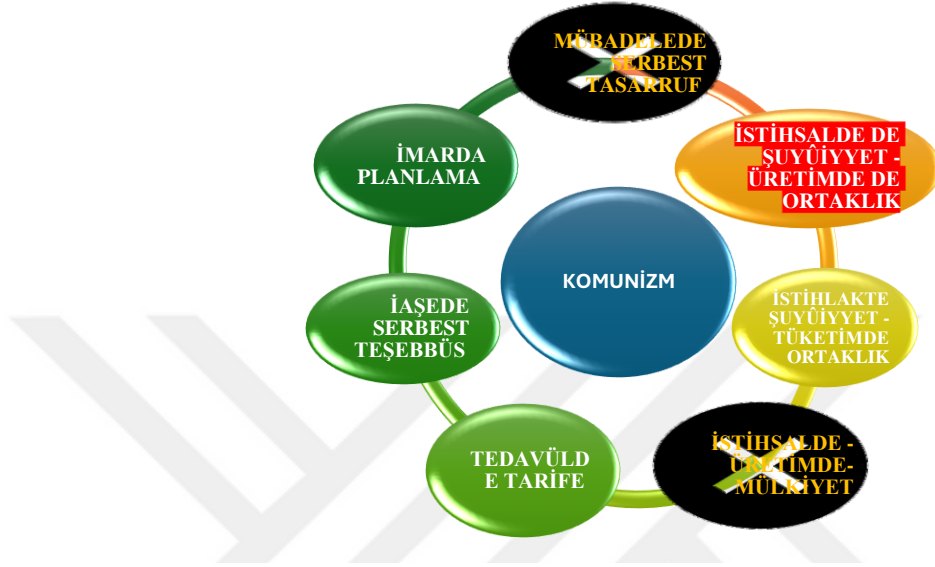

Grafik 3.9: Komünizm

Kaynak: Karagülle :1969

3.2.2.11. Diğer Eserleri

Karagülle'nin kitap olarak basılmış eserlerinin yanında çok sayıda makalesi ve seminerleri vardır. Bu eserleri www.akevler.org sitesinde okurlarına açıktır. Özellikle Kur'an ve Matematik, İşletme Seminerleri ve günlük yazıları bu siteden izlenebilir. Yine Karagülle'nin Kur'an Surelerinin yorumu da bu sitede mevcuttur. Fatıha Suresi'nden başlayan ve Ankebut Suresine kadar devam eden bu yorumlar yirmi iki sene boyunca 1.130 hafta ara vermeksizin seminer olarak sunulmuştur. Bu seminerler gerek fen bilimleri gerekse sosyal bilimler alanında ciddi katkılar sağlayacak niteliktedir. Günümüzde Kur'an'ı düzen oluşturma bakımından anlamaya yönelik son derecede önemli yaklaşımları içerir.

Karagülle'nin bir diğer öne çıkan çalışmaları Usulü Fıkıh ile Fıkıh üzerinedir. Bu konuda hukuk tarihi içinde İslam Hukukunun yerini ve önemini ortaya koyduğu gibi geleceğine ilişkin çalışmalarda da bulunur. Bu konuda özellikle Adil Düzende İnsanlık Anayasası ayrı bir yer tutar. Bu çalışma fıkıh çalışmalarının sadece özel hukuk alanı ile sınırlı olmadığını tam tersine toplumsal sözleşme anlamında yer alması gerektiğini

ortaya koyar. Böylece Halifeler Dönemi sonrası saltanata dönüşen kamu hukuku alanına Kur'an merkezli olması gereken yaklaşımları da içerir. Örneğin kuvvetler ayrılığı konusundan, yerinden yönetim ile merkezi yönetim arasında dengeye, hakem başkanlık sisteminden yargıda itham sistemini esas alan tahkim sistemine, biat /seçme sisteminden dayanışma/ akile sistemine kadar önerilerde bulunur. İslami manada bir anayasanın dayanması gereken varsayımlarını belirler. Arkadaşları ile birlikte vardığı sonuçları ayetler ile de delillendirir.

Karagülle sayılmaya çalışılan projeleri ve eserleri ile Artvin ilinin öncüleri arasında yer alması bir tarafa hem ülkemize hem İslam alemine hem de insanlığa yönelik çalışmaları ile gerçek bir çığır açıcı olarak kabul edilebilir. Gerçek değeri kendisinin başlatmış olduğu projeleri arkadaşları tarafından devam ettirilip geliştirildikçe daha da anlaşılacaktır.

Prof. Dr. Arif Ersoy, Doç. Dr. Süleyman Akdemir, Prof. Dr. Hira Karagülle, Uzm. Dr. Mehmet Lütfi Hocaoğlu kooperatifin uygulamasında öne çıkan kişilerdir. Kariyerlerini Akevler Kooperatifi ile özleştirmişlerdir. Bunların yanında 20'yi aşan isim de ciddi manada katkılar sağlamışlardır.

3.2.3. Fehmi Kuru, İhsan Emci, Hüseyin Kayahan

Kooperatifin kuruluş yılları faaliyetlerinin tanıtımı bu üç isim olmadan anlaşılabilir. Ak-Yay Yayın Teşebbüsü Ak-Yol Matbaacılık Teşebbüsünün kuruluşları bu kişiler tarafından gerçekleştirilmiş ve Akevler Kooperatifi Tek- Yol Dergisi yine bu kişiler tarafından çıkarılmıştır.

İhsan Emci kuruluş döneminde İzmir'de yürütülen bütün sosyal faaliyetlere katılıp yürüttüğü gibi Kooperatifin kuruluş yıllarındaki bütün çalışmalarına katılmıştır.

Yük. Müh. Hüseyin Kayahan ise bu ekibin içinde yer alıp gerek keşifleri ve gerekse ticari zekasıyla çalışmalara katılmışsa da daima iş hayatında bireysel kalmayı tercih etmiş ve fakat hiçbir zaman Kooperatiften kopmadığı gibi Yük. Müh. Karagülle'nin yanında hiç ayrılmamıştır. Vefatında önce kendisi yüz yüze görüşmelerde bulunulmuştur.

3.2.4. Yük. Müh. Dr. Nebahat Kuru, Yük. Mimar Sabahat Güner,

Prof. Dr. Hira Karagülle

Bu üç isim Yük. Müh. Süleyman Karagülle ve Zülfiye Karagülle'nin çocukları olup ailece Akevlere yerleşmişlerdir ve tahsillerini İzmir'de yapmışlar, Kooperatifin bütün faaliyetlerinde yer almışlardır. Nebahat Kuru yine Kooperatif içinde faaliyetlerde bulunan daha sonra Türkiye'nin sayılı gazetecileri arasında yer alacak olan Fehmi Kuru ile evlenmiştir. Yük. Mimar Sabahat Karagülle Kooperatifin imar ve mimari çalışmalarını yürütmüştür. Daha sonra Akevlere katılan eşi Yük. Müh. Şemsettin Güner ile çalışmalarına devam etmiştir.

Prof. Dr. Hira Karagülle, Akevler Kooperatifi'nin kurucu üyelerinden Yük. Müh. Süleyman Karagülle'nin oğludur. Kooperatifte, özellikle enflasyona karşı muhasebe sisteminin başında bulunur ve enflasyona karşı geliştirilen çözüm önerilerinde önemli bir yer tutar. Ayrıca, Kooperatif uygulamaları doğrultusunda çeşitli projeler ve çabalarla faaliyet göstermiştir.

Prof. Karagülle'nin bu alandaki çalışmaları, Akevler Kooperatifi'nin Türkiye'deki Ortaklık ekonomisi uygulama modellerin geliştirilmesi ve ön plana çıkmasında belirleyici olur. Prof. Karagülle'nin hayatı Akevler Kooperatifi'nin kuruluşu dahil onun içinde geçer.

1967 yılında ilk kooperatifi kuruluşu, çalışmada ve yaşamada bir arada olmak isteyenleri bir araya getirmek amacıyla önceleri mesken kooperatif olarak başlamıştır. Kooperatifin kuruluş amacı, kendi aralarında bir taraftan ekonomik faaliyetleri yaparken diğer taraftan toplumsal dayanışmayı güçlendirmek olmuştur. Prof. Karagülle özellikle standart mallara endeksli enflasyona karşı oluşturulan hisse demir çimento HDC, karz demir çimento KDC, taşınmaz payı TP gibi muhasebe sisteminde ön ayak olur. Doktorasını Amerika MIT'de tamamlarken dahi Kooperatif ile ilgisini kesmez. Halen yönetim kurulu başkan vekili olan Prof. Karagülle, standart mallar olan demir, çimento, altın, gümüş ve benzeri emtiayı enflasyona karşı mücadelede sistemler geliştirir ve sürdürür. Akevler, Türkiye'de ortaklık ekonomisi ve faizsiz sistem uygulamaları çerçevesinde kurulmuş ve faaliyet göstermiş bir kooperatiftir. Prof. Karagülle'nin Akevler Kooperatifi içindeki katkıları oldukça dikkat çekicidir.

3.2.5. Reşat Nuri Erol

Kendisini adil düzen çalışanı olarak tanıtan Millî Gazete yazarlarından Reşat Erol'un Akevler Kooperatifi ile ilgili macerası gençlik yılları olan 1970'li yıllardan başlar. Gerek Ak-Yol Matbaa Teşebbüsünün kuruluşu gerekse Akevler Tek-Yol Dergisinin çıkarılışı kendisine aittir. O dönemde Yük. Müh. Süleyman Karagülle Millî Selamet Partisi İzmir İl Başkanı ve Ege sorumlusu iken Reşat Erol aynı partinin İzmir ve Ege Gençlik teşkilatları başkanıdır. Mezun olduğu fakülte'deki Kur'an'a Göre Turizm mezuniyet çalışması Akevlerin turizm faaliyetlerinin ortaya konulması ve tanıtımından başka bir şey değildir. Daima Karagülle'nin yanındadır ve bu yanında oluş Karagülle'nin vefatına kadar sürer. Aynı zamanda İslam Medeniyeti Vakfı mütevelli heyeti başkanlığını da yürütür. Millî Gazetede yazılarının büyük bir kısmı Adil Düzen başlığı altındadır. Halen Adil Düzen çalışmalarına yılmadan devam etmektedir.

3.2.6. Prof. Dr. Arif Ersoy

Prof. Ersoy, İslam ekonomisi alanında seçkin bir akademisyen ve düşünür olarak tanınmış ve yer edinmiştir. Yaklaşımı, İslam ekonomisinin klasik değerlerine bağlı kalıp modern ekonomik sorunlara çözüm sunacak şekilde yorumlama fikrine dayanır. Bu kavram ekonomik adalet, insana ve çevreye duyarlılık gibi evrensel değerlerle örtüşür. Prof. Ersoy'un bu temel yaklaşımları İslam dünyasında ekonomik sistemlerin yeniden inşası için önemli bir perspektif oluşturur. O'nun fikirleri, İslami değerleri modern dünyanın ekonomik sorunlarına çözüm bulacak şekilde yorumlamayı amaçlar.

Prof. Ersoy'un İslam ekonomisi kavramının temel özellikleri, İslam'ın evrensel değerlerine dayanan modern ekonomik sistemlere alternatif bir yaklaşım sunar. Prof. Ersoy'un bu konudaki yaklaşımları "İktisadi Müesseseleşme Tarihi İktisadi Kalkınmanın Tarihi Seyri (Doçentlik tezi 1986)", "Silm Yapılanma Modeli (1995)", "İslam İktisadi ve İktisadi Yapısı: İnsan Merkezli Fıtri İktisat ve İktisadi Yapısı (2015) eserlerinde daha detaylı olarak ele alınır. Şöyle ki,

➤ Sosyal Yapı ve Hak Merkezli Dayanımcı Dünya Görüşü

Prof. Ersoy'a göre güçlü olanı değil, haklı olanı güçlü kılmak gerekir. Ancak bunun için öncelikle hakkın kaynağı sorununu çözmek ve hukuku hakka göre bir başka deyişle doğal/ilahi hukuka göre ele almak şarttır. Ersoy, bu düşüncesinin temellerini oluşturmak üzere tarihi yaklaşımı öne çıkarır ve hakkı üstün tutan medeniyetler ile

kuvveti üstün tutan medeniyetler ayırımında peygamberler tarafından geliştirilenleri kabul eder (Ersoy, 1995, 15 vd.).

➤ Adil Düzen Çalışmaları: Silm Sosyal Yapılanma

Prof. Ersoy'un önerdiği sistem iş birliği ve dayanışmayı esas aldığı gibi aynı zamanda bireylerin irade ve rızalarına dayanır. Silm Nizamı (Barış Düzeni) adını vermiş olduğu eserinde sosyal yapılanma üzerinde durur. Bu kapsamda “ahlaki yapılanma”, “ilmi yapılanma”, “siyasi yapılanma” üzerinde açıklama ve değerlendirmelerde bulunduktan sonra “ekonomik yapılanmaya geçer. Bunlara ek olarak “uluslararası yapılanmayı da ele alır (Ersoy, 1995, s. 116; Ersoy, 2017, s. 38-39). Prof. Ersoy'un İslam ekonomisi anlayışının temelinde adil düzen yatar. Bu düzen toplumun tüm kesimlerinin eşit haklara sahip olmasını ve kaynakların adil bir şekilde dağıtılmasını gerektirir. Adalet kavramı, ekonomik faaliyette bireysel hakların korunmasını ve toplumsal dengenin sağlanmasını içerir.

➤ İslam hukukuna uygunluk

Prof. Ersoy'a göre öncelikle düzen kavramı sosyal kurumlar ile dengeli olmalıdır. Ahlaki yapılanma, bilimsel düşünce, ekonomik faaliyetler ve siyasi teşkilatlanmalar birbirini denge ve ahenk içinde iş birliğine dayanırlar. Prof. Ersoy, ekonomik faaliyetlerin İslamiyet ile uyumlu ve uygun olması gerektiğini belirtir. Bu konuda faizin haram olmasının ekonomik nedenlerini ortaya koyarken bu konunun aynı zamanda ahlaki tarafını da göz ardı etmez. Bir başka deyişle Prof. Ersoy'un İslam ekonomisi anlayışı aynı zamanda ahlaki bir ekonomik model olarak da şekillenir (Ersoy, 1995, 159 vd.). Ekonomik faaliyette maddi kavramların yanında ahlaki ve manevi değerlerin ön planda tutulması gerektiğini savunur.

3.2.6.1. Denge Kriterleri: Fırsat Eşitliği, Çıkar Paralelliği, Nimet Külfet Dengesi ile Mikro Makro Dengesi

Prof. Ersoy'a göre denge kavramı daima göz önünde tutulması gerekir. Yine Ersoy, denge kriterleri olarak “fırsat ve imkân eşitliği”, “çıkar paralelliği”, “nimet külfet dengesi” ile “mikro ile makro arasından denge kurulmasını kabul eder ve bu kriterleri İslam ekonomisi bakımından daima göz önünde bulundurur (Ersoy ve Altundere, 2017, 267-269; Akdemir, 1988, 117-122).

3.2.6.2. İrfan-İmar Eksenli Eğitim Yaklaşımı

Prof. Ersoy'a göre Batı'da ekonomik gelişme üzerine yapılan tanımlar tamamen kapitalist dünya görüşüne göredir. Sadece insanın maddi gereksinimleri öne çıkarılır. İnsanın manevi yönü ise ihmal edilir. Oysa insanın diğer toplumsal etkinliklerinde olduğu gibi ekonomik faaliyetlerde de insan merkezli kabul edilmesi gerekir. Hem maddi hem de manevi gereksinimlerinin bir arada karşılanması öne çıkarılmalıdır. İnsan, için ekonomik bakımdan asıl olan onun mutlu ve huzurlu olabilmesidir. Gerçekten insan bir taraftan iş yerinde bir üretici iken, pazar yerinde malı tüketendir. Elde ettiği ücretle geçimini karşılayandır. Ücretinin bir bölümü ile geleceğin iş gücü olacak çocuklarını yetiştiren ve eğitimini temin eden bir toplumsal yatırımcıdır. Bu yönlerini göz ardı edilerek ihmal eden ve onu sadece üretim faktörü olarak kabul eden düşünce ve anlayışlar ile günümüzün ekonomik sorunları çözümlenemez. Son üçyüzyıl süresince meydana gelen çatışmalar ve savaşlar ile global seviyede dayanılmaz bir şekil yoksulluk ve sefalet bu durumu açıkça ortaya çıkarmıştır. Prof. Ersoy'a göre bütün bu gelişmeler İslâm medeniyetinin dayandığı dünya görüşü ile değer ölçülerine göre ekonomik arayışların yeniden ele alınmasını gerektirir. Ona göre yapılacak tanımın içinde mutlaka “irfan” ile “imar” birlikte ele alınmalıdır (Ersoy, 2018, 159)

3.2.6.3. Bölüşüm ve Gelir dağılımında Denge

Prof. Ersoy ekonomik bakımdan özellikle hasılanın bölüşümü üzerinde durur ve ekonomik sistemleri bölüşüme bakış açılarına göre değerlendirir. Sermayeyi merkeze alan görüşü kapitalizm devleti merkeze alan görüşü ise sosyalizm olarak tanımlar. İslam ekonomisini emek sermaye iş birliği ve ortaklığımıza göre tanımlar (Ersoy, 1986, 137; Ersoy, 2015. 60)

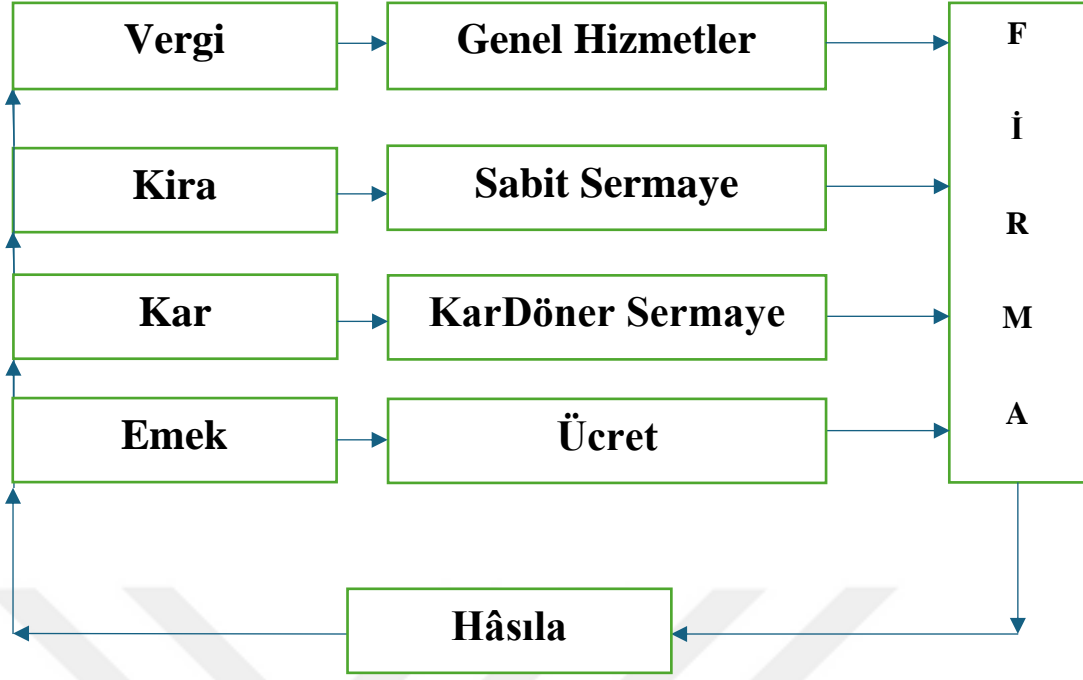

Grafik 3.10: Bölüşüm ve Gelir dağılımının Dengesi

Kaynak: Ersoy 1986

İslam ekonomisinin, kapitalist sistemlerin meydana getirdiği gelir adaletsizliğine ve toplumsal eşitsizliğe karşı gelirin adil dağılımı için modeller önerir. Toplumsal refahın kamunun gelirleri arasında vergi çeşidi olarak yer alan zekât kurumu aynı zamanda devletin sınırlarını da belirlemiş olur. O'na göre kamu gelirleri olan vergiler alt yapı hizmetlerini sağlamak ile görevlidir ve devletin hasıladaki payı anayasalar ile belirlenir. Nedeni basittir. Devlet güçlü olduğundan her zaman dengeyi bozabilir. Yönetimdekilere kamu paylarını keyfi belirleme yetkisi verilemez. Devlet güç kullanmak suretiyle üretim faktörleri içinde yer alan taraflara onların irade ve rızaları olmaksızın herhangi bir ek yük yükleyemez (Ersoy, 2015, 59-60). Ekonomik faaliyetlerin sadece bireysel kâr amaçlı değil, aynı zamanda toplumun genel refahının iyileştirilmesi amacıyla da yapılması gerekir. Prof. Ersoy'a göre bireysel çıkarlar ile kamu yararı arasında bir denge kurulması ayrı bir önem taşır. Bu yaklaşımın amacı ekonomik düzenin bir taraftan bireyi korurken diğer taraftan kamu çıkarlarını göz ardı etmemektir. Böylece Prof. Ersoy, bir taraftan sözleşme serbestliği çerçevesinde emek piyasası ile sermaye piyasasını dengelerken diğer taraftan kamu hizmetleri ve görevleri ile sınırlı tuttuğu kamuyu vergi yoluyla ki ona göre bu vergi zekâttır, sosyal adalet sağlanmış olur. Bir başka deyişle piyasa ekonomisi ancak kamunun hizmetler ve

görevler ile belirlenen kendi alanına dönmesi, bu kapsamda olmak üzere alt yapı, sosyal güvenlik, genel güvenlik, fakirliğin, miskinliğin kamu gelirlerinden karşılanması, borçluların borçlarının azaltılması ve/veya kaldırılması ve benzeri hizmetleri karşılaması, devletin düzenleyici ve denetleyici rolünün hizmet ve görev alanına yönelik olmasını savunur. Böylece piyasanın tamamen serbestleştirilir ve sosyal dengesizlikleri ortadan kalkar. Prof. Ersoy, Silm Sosyal Yapılanma isimli eserinde, “Devlet nasıl küçülür” diyerek başlar ve devletin görevleri nerede başlar ve nerede biter diyerek devam ettikten sonra İslam’ın ön gördüğü devlet anlayışını bütün yönleriyle ele alır (Ersoy, 1995, 95 vd.).

3.2.6.4. Küçük İşletmeler ve Kooperatifçilik

Prof. Ersoy bütün hayatı boyunca gerek akademisyenliği gerekse Belediye başkanlığı dönemlerinde daima küçük işletmeleri öne çıkarmış, aynı zamanda da gerek teorik gerekse fiilen katılarak kooperatifçiliğin gelişmesine katkılarda bulunmuştur. Yıllarca Akevler Kooperatifi yönetim kurulu üyesi olarak genel kurullarda seçildiği gibi ömrü boyunca da bu faaliyetler katılmış, öncülük yapmıştır (Razak, vd. 2017 81,90).

3.2.6.5. Üretim, tüketim Dengesi ve İsrafın önlenmesi

Prof. Ersoy, Üretim ve tüketim süreçlerinde bir taraftan verimlilik üzerinde dururken diğer taraftan israfın önlenmesinin önemine işaret eder. Doğal kaynakların sürdürülebilir kullanımına büyük önem verir.

3.2.6.6. Türk Ekonomisine Bakışı

Prof. Ersoy, Türkiye ekonomisine ilişkin görüşleri daha çok İslam ekonomisi çerçevesinde ele alır. Ön çıkan ekonomik görüşlerini “Adil Düzen Çalışmalar Silm Sosyal Yapılanma (1995)” eserinde kapsamlı bir şekilde ele alarak açıklamalarda bulunur. Türkiye ekonomisinde adil bir düzenin kurulması için gerekli çabaları gösterir. Bu kapsamda çıkar çatışmasına ve gelir dağılımının bozulmasına sebep olan emeksiz ve haksız kazanç kabul ettiği faize (riba) karşı çıkar. Bir taraftan reel ekonomi ile ilgili görüşler ileri sürerken diğer taraftan faizsiz finans sistemlerinin geliştirilmesini gerektiğini savunur. Prof. Ersoy özellikle ekonomide devletin yerini ve sınırını belirlemede İslam ekonomisinin yaklaşımını öne çıkarır ve ürün bölüşümünde zekâtın yerini ve önemini vergi olarak belirler. Prof. Ersoy kamunun hizmet ve görevler ile ilgili alanlara çekilene adil düzen modelini bu konuda çözüm olarak görür. Bu fikirler ile Türkiye ekonomisinin eşitlik ve sürdürülebilirlik ilkelerine

dayalı bir kalkınma modeli sunmayı amaçlar. Prof. Ersoy'un İslam ekonomisi kavramı sadece teorik bir model değil, aynı zamanda Türkiye ekonomisine yönelik çözümler sunan bir yaklaşımdır. Bu yaklaşım, İslam ekonomisinin ilkelerini Türkiye'nin ekonomik sorunlarına uygulayarak eşitlik, sürdürülebilirlik ve sosyal dayanışmayı ön planda tutar. Prof. Ersoy, İslam ekonomisi perspektifinden Türkiye ekonomisine ilişkin çeşitli fikirler ortaya koyar. Bu fikirler arasında Türkiye'nin ekonomik yapısındaki sorunlara yönelik eleştirilerin yanı sıra İslam ekonomisi ilkelerine uygun öneriler de yer alır. Bu konuda Türkiye ekonomisine ilişkin temel görüşleri şöyledir:

➤ Faiz temelli ekonominin eleştirisi

Prof. Ersoy, Türkiye ekonomisinin temel olarak faize dayalı olduğunu ve bunun hem ekonomik hem de sosyal adaleti olumsuz etkilediğini savunur. Faizin gelir dağılımındaki eşitsizliği artırdığını ve zengin ile fakir arasındaki uçurumu genişlettiğini ileri sürer. Türkiye'nin faizsiz finansman modellerine geçmesini önerir.

➤ Adil gelir dağılımı

Prof. Ersoy, Türkiye'de gelir dağılımının adaletsiz olduğuna dikkat çeker. Özellikle kapitalist ekonomi politikalarının zenginlerin daha zengin, fakirlerin daha fakirleşmesiyle sonuçlandığını ortaya koyar. Türk ekonomisinde toplumsal dayanışma ve adil düzen anlayışının öncelikli olması gerektiğini savunur.

➤ Zekât ve sosyal dayanışma kurumlarının güçlendirilmesi

Türkiye'deki geleneksel toplumsal dayanışma mekanizmalarının (zekât, vakıf, hayırseverlik) modern ekonomik sisteme entegre edilmesi gerektiğini vurgular. Bu kurumların yoksullukla mücadele ve sosyal refahı artırma konusunda büyük potansiyele sahip olduğunu belirtir.

➤ Yerli ve milli üretim

Prof. Ersoy, Türkiye'nin üretim ekonomisine önem vermesi gerektiği üzerinde durur. O'na göre dışa bağımlılık azaltılmalı, öncelikle yerli kaynaklar verimli kullanılmalı ve milli üretim artırılmalıdır. Türkiye'nin ithalata yönelik tüketim yerine ihracata yönelik üretim modellerini geliştirmesi gerekir.

➤ İsrafi önleme

Prof. Ersoy, Türk ekonomisinde hem özel tüketimde hem de devlet kaynaklarının kullanımında israfın çok yaygın olduğunu ortaya koyar. İsrafın ekonomik kaynakların

kötüye kullanılmasına, bunun da ekonomik krizlere yol açtığını ileri sürer. İsrafın önlenmesi için İslam ahlaki ilkelerinin rehber olarak kullanılmasını öne çıkarır.

➤ Ahlaki ve manevi değerleri ekonomiye entegre etmek

Türkiye ekonomisinin materyalist yaklaşımlardan uzaklaşarak manevi ve ahlaki değerleri bünyesinde barındıran bir ekonomik model geliştirmesi gerektiğini savunur. Prof. Ersoy'a göre ekonomik kalkınma sadece maddi büyümeyle ölçülemez aynı zamanda toplumsal refah ve ahlaki gelişmeyle de örtüşmelidir.

3.2.6.7. Faizsiz finansman ve banka katılımı

Prof. Türkiye'de faizsiz finans sisteminin güçlendirilmesi gerektiğini ileri sürer. Bankaların birer hizmet birimi olarak kurulması gerektiğini kâr amaçlı olmalarının kredi maliyetlerini yükselttiğini ortaya koyar. O'na göre enflasyondan arındırılmış faizsiz finansman yöntemleri geliştirilmeli ve İslam ekonomisiyle uyumlu hale getirilip daha adil bir ekonomik yapı oluşturulmalıdır.

Gelişimde insan yönelimi

Prof. Ersoy, ekonomik kalkınmanın altyapı projeleriyle sınırlı kalmaması gerektiğini, insan odaklı bir kalkınma yaklaşımının benimsenmesi gerektiğini savunuyor (Ersoy, 2015: 38). Eğitime, beşerî sermayeye ve sosyal kalkınmaya yapılan yatırımların Türkiye'nin ekonomik refahı için hayati önem taşıdığı belirtilir.

3.2.6.8. Enflasyon ve borç politikasına eleştiri

Prof. Ersoy, Türkiye'nin yüksek enflasyon ve borç politikasını eleştirir. Borçların, özellikle de faizli dış borcun Türkiye ekonomisini kırılgan hale getirdiğini ve bağımsız ekonomik kararlar almayı zorlaştırdığını belirtir. Prof. Ersoy'un bu görüşleri, Türkiye ekonomisinin güncel sorunlarına eleştirel bir yaklaşımı yansıtır ve İslam ekonomisi ilkelerine uygun alternatif çözümler sunar. Bu öneriler, adalet, ahlak ve toplumsal dayanışma gibi değerleri temel alan bir ekonomik modelin Türkiye'nin kalkınmasında etkili olabileceğini vurgular. O'na göre Türkiye ekonomisi hakkı üstün tutan dünya görüşüne uygun, ortaklık ekonomisini geliştiren, ekonomide kamunun yerini ve sınırını belirleyen, reel ekonomiye dayanan, adil bölüşümü esas alan eşitlik, sürdürülebilirlik ve toplumsal dayanışmayı merkeze alan bir model inşa edilmesi gerektiğini savunur. İslam ekonomisinin değerlerini modern ekonomiyle birleştiren bu konsept, Prof. Erbakan'a göre Adil Ekonomik Düzen adını alır. Silm Sosyal

Yapılanma da Adil Düzen Çalışmalarının bir parçasıdır. Bu model ile ekonomik krizleri çözmeyi ve toplumsal barışı sağlamayı amaçlar (Ersoy, 1986; Ersoy, 1995).

3.2.6.9. Genel değerlendirme

O'na göre Türkiye ekonomisi hakkı üstün tutan dünya görüşüne uygun, ortaklık ekonomisini geliştiren, ekonomide kamunun yerini ve sınırını belirleyen, reel ekonomiye dayanan, adil bölüşümü esas alan eşitlik, sürdürülebilirlik ve toplumsal dayanışmayı merkeze alan bir model inşa edilmesi gerekir. İslam ekonomisinin değerlerini modern ekonomiyle birleştiren bu konsept, Prof. Erbakan'a göre Adil Ekonomik Düzen adını alır. Silm Sosyal Yapılanma da Adil Düzen Çalışmalarının bir parçasıdır. Bu model ile ekonomik krizleri çözmeyi ve toplumsal barışı sağlamayı amaçlar (Ersoy, 1986; Ersoy, 1995).

Prof. Ersoy'un bu fikirleri, modern ekonomilerdeki gelir eşitsizliği, çevre sorunları, ahlaki hoşnutsuzluklar ve finansal krizlerle baş etmek için alternatif bir yol sunar. Önerdiği ekonomik model adalet, sürdürülebilirlik ve ahlak gibi temel değerlere dayalı bir sistem olarak karşımıza çıkar. Bu model hem bireysel hem de toplumsal refahı artırmayı hedeflerken, aynı zamanda modern dünyanın karşı karşıya olduğu ekonomik ve sosyal sorunlara da anlamlı çözümler sunar.

3.2.7. Doç. Dr. Süleyman Akdemir

Doç. Dr. Süleyman Akdemir, özellikle hukuk, İslam hukuk ve İslam ekonomisi alanlarında çalışmalarıyla öne çıkmış bir akademisyendir. Akevler Kooperatifi'nin Süleyman Karagülle'den sonra 1992 yılından beri yönetim kurulu başkanıdır. Bir taraftan kooperatifin teorik olarak model düzeyindeki çalışmalarına katkı sağlarken diğer taraftan bütün uygulamalarına katılmıştır.

3.2.7.1. Çalışma Alanları

İstanbul Üniversitesi Hukuk Fakültesinde Ord. Prof. Dr. Sulhi Dönmezer'in danışmanlığında "Ceza hukukunda Mağdurun Korunması" (1984) tezini savunarak hukuk doktoru unvanını kazanmıştır. Bu konu İslam hukukundaki Akile ve Kasame kurumlarının günümüze getirilmesi girişimi olarak ele alınmış ve savunulmuştur. Esasen Kooperatif içindeki "dayanışma sistemi" bu tez ile akademik dünyaya sunulmuştur. Böylece İslam hukuk sisteminin günümüz kurumları ile mukayesesi yapılmıştır.

Akdemir, Faizsiz Bankanın Teşkilatlanması ve Yönetimi (Kooperatif olarak) (1987), Mukayeseli Hukukta İşçi İşveren İlişkileri (1989), Sosyal Denge I Devlet Yapısının tarihi Seyri, (1990), Sosyal Denge Modeli II Devletin Unsurları ve Kuvvetler Dengesi (1991), Anayasaya Geçiş Önerisi (2012), İnsanlık Anayasası Kavramı (2017), İslam Hukukunda Karar Çeşitleri (2019) basılı kitaplarının yanında ortaklık ekonomisi, adil bölüşüm, hak kavramı ve hukukun üstünlüğü, sosyal devlet, emek kredisi, selem sistemi ve benzeri çok sayıda makalesi vardır. Çalışmalarının tamamı adil düzene endekslidir.

3.2.7.2. Akevler kooperatifi ilişkisi

Akdemir, Akevler Kooperatifinin 1992 yılından beri yönetim kurulu başkanıdır. 1980 yılında ortak olur ve ilk genel kurulda yönetim kurulu üyeliğine seçilir. Halen başkanlık görevini yürütmektedir. Akevler Kooperatifi, İzmir’de faizsiz ortaklık ekonomisini kendi aralarında uygulamak ve geliştirmek üzere aralarında Süleyman Karagülle’nin de bulunduğu bir grup akademisyen ile esnafın birlikte kurduğu bir şirkettir. Kendi aralarında çalışmada ve yaşamada birbirleriyle anlaşabilecek kimseleri davet eden dayanışma ve yardımlaşmayı esas alan ve bir taraftan kendi ihtiyaçlarını karşılarlarken diğer taraftan çeşitli sosyal ve ekonomik projeler geliştiren bir yapıdır. Akdemir, bu kooperatifin kuruluşunda ve işleyişinde önemli rol oynamış, özellikle yürürlükteki hukuk ile İslam hukuku ve ekonomisi perspektifinden katkılar sunmuştur. Bütün ana sözleşme değişiklikleri çalışmalarında yer almıştır.

3.2.7.3. Akdemir’in Akevler Kooperatifi’ne Katkıları

Akdemir, kooperatifin ekonomik modelinin sadece kâr amacı gütmemesi gerektiğini ileri sürerken aynı zamanda bir arada yaşama ve sorunları birlikte giderme düşüncesini de öne çıkarır.

3.2.7.4. Dayanışma -Akile Sistemi

Akdemir, Akevler kooperatifinin kuruluş ilkelerinden birinin dayanışma esasına dayandığını görünce bu konuyu Akile kurumunu günümüze getirmek üzere doktora tezi olarak seçer. Bu tezi ile Prof. Erbakan tarafından ileri sürülüp parti programı haline getirilmiş olan Adil Düzen fikrinin temelleri atılmış olur. Bu tezin savunma aşamasında bir nüshası Akdemir ve beraberindeki arkadaşları tarafından Prof. Erbakan’a takdim edilir. Adil Düzen çalışmaları 1984 yılında böyle başlamış ve 1991 yılına kadar sürmüştür. Akdemir, özellikle eserlerinde yeni düşünce ve kavramlara

dikkat çeker. Dayanışma/akile kavramından sonra medeniyetlerin hakka ve kuvvete dayalı gelişmeleri arasındaki farkı ortaya koyan peygamberler sisteminin ana esaslarını ortaya koyar (Akdemir, 1988).

3.2.7.5. Anayasa Bilimi- Kuvvetler dengesi

Akdemir doktora sonrası çalışmalarını anayasa bilimi alanında yapar. Anayasa bilimi ile anayasa hukuku arasından farkları iyice belirler. O'na göre anayasanın yapımı ile yorumu farklı şeylerdir. Anayasanın yapımı toplumun bütün kesimlerinin katılımını gerektirirken yorumu hukukçulara bırakılabilir. Yapımında sosyologlar, biyologlar, mühendisler, doktorlar, tarihçiler, antropologlar hasılı farklı dallarda bilim adamlarının katılması gerekir. Medine Sözleşmesini örnek alır ve farklılıkların bir arada yaşadığı çoğulculuk fikrini günümüze getirir. Seçim sisteminde biat sistemini kayıt sistemine benzeterek günümüze getirmeye çalışır. Anayasal kurumlar içinde yer alan 3'lü kuvvetler ayrılığı kurumunun 4'lü olmasının olması gerektiğini gerekçeleriyle ortaya koyar. Montesquieu'nün teslis akidesine dayanarak eksik kurduğu bu kurumu Osmanlı döneminde 1876 Anayasasından önce olduğu gibi yasama (teşri), yürütme (icra), yargı (kaza) ve yönetme (idare) olmak üzere dörde ayrılması ve bu kuvvetler arasında denge ve ahenk olması gerektiğini ileri sürer (Akdemir, 2019, 686 vd.).

3.2.7.6. Akdemir'de Doğal Hukuk (İlahi Hukuk) Pozitivist Hukuk Ayırımı

Akdemir, hakkın kaynağı çalışmalarını ortaya koyar ve doğal hukukçular ile pozitivist görüşte olan ayırımları netleştirir. İlahi hukuk ile doğal hukuk öğretisini günümüz şartlarında geliştirir. O'na göre hakların kaynağı yakınlık, komşuluk, emek ve sözleşmelerdir. Doğal hukuk bu dört esasa dayanır. Pozitivistler bu kaynakları kabul ederlerse de ek olarak imtiyazları, başkasının zararına olsa çıkarları, güçlü olmanın hak elde etmek için gerektiğini ve nihayet ekseriyeti de hak nedeni sayarlar. Akdemir, özellikle ekseriyet konusu üzerinde o kadar durur ki Kur'an'ın ekseriyete tabi olanın dalalet içinde Allah'ın yolundan sapma olduğu Enam 116 nolu ayeti göz önünde tutarak İslam Hukukunda Karar Çeşitleri (2019) eserini yazar. Batı medeniyetinin temel bileşenleri arasında saydığı ekseriyete karşı bir arada yaşama formülün ifade eden ve örneğini Medine Sözleşmesinde bulan çoğulculuk ilkesini savunur. O kadar ki Kooperatifler Kanunu kararların ekseriyet sistemine göre almasını düzenlemiş olmasına rağmen Akdemir ve arkadaşları kararlarını ekseriyete dayandırmazlar ve geliştirdikleri karar çeşitleri olan istişare, ittifak, içtihat ve icma ve benzeri diğer karar çeşitlerine göre alırlar (Akdemir,2019, 22).

3.2.7.7. Faize Alternatif Selem Sistemi

Yine Akdemir ve arkadaşları Kooperatif modelinin faizsiz sistem oluşturma bakımından bir model olarak seçerler. Bununla kooperatifin ekonomik faaliyetinin İslam ekonomisi esaslarına uygun olması araştırma ve geliştirme çabaları yoğunluk kazanır. Örneğin Akdemir ve arkadaşları, selem sistemini faizin alternatifi olarak kabul ederler. Kooperatif içinde uygulama örnekleri vermeye çalışırlar. Gerçekten nakit peşin mal vadeli selem sistemi siparişe dayandığından beraberinde reel fiyatın altında bir ödemeye neden olur. Bu fark faize benzerse de Kur'an Bakara 282 ve klasik fıkıhçuların icma ile helal kabul edilir (Akdemir, 2018, 80 vd.). Faiz, Batılı gücü üstün tutan medeniyetin nasıl olmasa olmazları arasında kabul edilirse, selem sistemi de hakkı üstün tutan medeniyetin bir indikatörü olarak karşımıza çıkar. Faizin karşıtı ve alternatifidir. O kadar ki Prof. Erbakan İsrail Devletini atom bombası ile yıkamazsınız ama selem sistemini kurun yeterlidir ifadesini kullanmıştır. Akdemir ve arkadaşları, bu arayışlar içinde olurken İslam ekonomisinin sadece Müslüman toplumlar için değil, tüm insanlar ve küresel ekonomik sistem için de alternatif bir model sunduğunu savunur. Bu modelin kapitalist ve sosyalist sistemlerin eksikliklerini giderme potansiyeline sahip olduğunu ileri sürerler ve gerekçelerini gösterir

3.2.7.8. Çalışana Kredi- Emek Kredisi

Akdemir, Mukayeseli Hukukta İşçi İşveren İlişkileri Mukayeseli Sistem Analizi (1988) adlı çalışmasında emek üzerinde durur ve İslam hukukunda emek ile sermaye arasındaki dengeye dayalı şirket çeşitlerini anlatır. Bu çalışma ortaklık ekonomisinin ana esaslarını belirler (Akdemir, 1988, 1) Ayrıca Akdemir çalışana kredi üzerinde de durarak emek kredisinin adil düzen bakımından gerekliliğini ortaya koyar (Akdemir ve Kaya, 2018, 42 vd.).

3.2.7.9. Biat sistemi

Akdemir ve arkadaşları, seçim sistemi olarak biat sistemini de günümüze getirme gayreti içindedirler. Ancak bunun için önce Kooperatif içinde bu sistemin nasıl uygulanacağı örneklerini vermek isterler. Bu konuda Kooperatif başkanı seçiminde uygulama öne çıkar. Birincisi Süleyman Karagülle'nin seçimidir ki bu seçimde genel kurul tarafından yönetim kuruluna seçilen 10 kişi seçici heyet kabul edilir ve başka seçimine gidilir. Karagülle ittifak sağlanmadığı takdirde başkanlığı kabul etmez. Görüşmelere başlanır ve fakat bir üye ittifaka katılmaz ve kabul etmez. Bunun üzerine

her hafta başkan ve görev dağılımı görüşmeleri devam eder. Altı ay süren müzakerelerden sonra ittifak sağlanır ve Karagüle Yönetim Kurulu başkanı olur. Başkanlığı 1991 yılına kadar devam eder ve 63 yaşını doldurduğundan bahisle yeni başkanın seçilmesi için 40 kişiden oluşan bir heyet toplar. Bu defa usul sıralama şeklinde yapılır. Herkes herkesi sıralar ve sıralarının tersleri toplanarak ortak sıralama ortaya çıkar. İlk sırada olan başkan arakasından gelen başkan vekili daha sonra gelen on kişi ise yönetim kurulu olarak görev yapar. Bu sıralama usulü yapılan seçimde Akdemir birinci sırada, Ersoy ikinci sırada Karagülle (Hira) üçüncü sırada yer alır. 1992 yılından beri Akdemir Kooperatif başkanlığını yürütür. Karagülle, Ersoy, Akdemir ve arkadaşları Kooperatifleri model geliştirme platformu olarak kabul ederler ve yenilikçi düşünce ve uygulamaları buralarda adım adım geliştirirler.

3.2.7.10. Akdemir ve Mevzuat

Akdemir, çalışmaları ile Akevler kooperatifine katkılar sağlar. Ancak O'na göre asıl katkı Kooperatif ve çalışma grubu tarafından kendisine sağlanmış olur. Bir taraftan kooperatifin İslam ekonomisi açısından işleyişini şekillendirirken diğer taraftan hukuken bunların savunması da Akdemir'e ait olur. Bu sayede hem hukuk sistemini öğrenmiş ve hukuk alanında bürokrasi ile karşılaşılan sorunlar ve engeller giderilmiş olur. Bu uğraş halen devam eder.

3.2.8. Diğer Katkı Sağlayanlar ve Uzmanlar: Prof. Dr. Remzi Fındıklı, Doç. Dr. Ali sayı, Dr. Hilmi Altın, Dr. Hasan Özket, Kazım Erten, Harun Özdemir, Zafer Arslan.

Bu isimleri sayılan kişilerden bir kısmı gençlik diğer bir kısmı çocukluk yaşlarında Akevler Kooperatifi çalışmalarına aktif olarak katılmışlar ve Kooperatifin teorik ve pratik uygulamalarına fiilen katılmışlar, yönetim kurulu, denetim kurulu gibi sahalarda görev alarak sorumluluk üstlenmişlerdir. Bir kısmı akademisyen olup yüksek lisans ve doktora tezlerini kooperatifçilik alanında yapmışlardır.

3.2.9. Uzm. Dr. Müh. Mehmet Lütfi Hocaoğlu

Dr. Hocaoğlu'nun, Akevler Kooperatifi ile ilişkisi Adil Düzen çalışmalarını sonradan duyması ile başlar. 1999 yılında başlayan bu ilişki daha sonraları ileri düzeye çıkar. Özellikle İstanbul ve Yalova faaliyetlerinde önem kazanmıştır. Tayibet Erzen de bu çalışmalara 2005 yılından itibaren tüm zamanlarını ayırarak katılır.

3.2.9.1. Dr. Hocaoğlu ve Akevler İlişkisi Hakkında Öne Çıkanlar:

Faizsiz Ekonomi ile ortaklık ekonomi uygulamalarında öne çıkan Dr. Hocaoğlu tıp doktoru dahiliye uzmanlığı yanında aynı zamanda Bilgisayar Yazılım Mühendisliği unvanını da kazanır. Adil yazılım ve muhasebe sistemlerinin kurulmasında adil bölüşümü esas alan modeller geliştirir. Bu bağlamda, Akevler Kooperatifi'nin geliştirdiği faizsiz ekonomik model ve ortaklık ekonomisine dayalı kâr-zarar ortaklığı esasları, onun çalışmalarında önemli bir yer tutar.

Kooperatifçilik ve Toplumsal Dayanışma Akevler Kooperatifi, toplumsal dayanışma ve kooperatifçilik ilkelerini temel almıştır. Hocaoğlu'nun bu tür sosyal dayanışma projelerinde yer aldığı gibi Akevler'in geliştirdiği modellere de katkı sağlar.

Dr. Hocaoğlu özellikle peygamberler tarafından geliştirilen hakkı üstün tutan dünya görüşünün ortaya çıkarılmasındaki çalışmalar ile öne çıkar. Bu konuda kutsal metinler ve özellikle de Kur'an üzerine yapmış olduğu çalışmalar sonraki nesillere örnek olacak niteliktedir. Ruhu-l Kuran Yazılımı ile Etimoloji çalışmalarını kooperatif içinde geliştirir ve sistem kurma bakımından Yük. Müh. Süleyman Karagülle'den sonra içtihat yapacak seviyeye gelir. Adil Düzen ve Faizsiz Ortaklık Sisteminin en önemli devam ettirenleri arasında yer alır. Dr. Hocaoğlu, Kooperatif içinde Yalova merkezli sağlıklı yaşama merkezi projesinin yürütücüsü olarak kooperatif ortaklarının sağlık yaşamaları bakımından çalışmalarını sürdürür. Dr. Hocaoğlu eczacı Tayibet Erzen ile birlikte yine Yalova'da doğal ekstraksiyon merkezi çalışmalarını yürütür.

3.3. Akevler Kooperatifinin Günümüzdeki Yeri ve Etkisi

Akevler Kooperatifi bugün sosyal adaleti ve ekonomik sürdürülebilirliği teşvik eden projeleri hayata geçirmeye devam ediyor. Tarım, gıda üretimi ve eğitim başta olmak üzere toplumsal dayanışmayı artırmaya ve İslami değerlere uygun bir ekonomik model oluşturmaya devam ediyor. Kooperatifin işleyişi hem yerel ekonomiye hem de İslami finans ve kooperatif modellerine önemli katkı sağlıyor.

Akevler Kooperatifi Adil Düzen yaklaşımını hayata geçirmek için önemli adımlar atmış ve birçok başarıya imza atmıştır. Ancak bir kooperatifin başarısı, hedeflerinin genişliğine ve uygulamada karşılaştığı zorluklara bağlıdır. Yerel düzeyde bazı başarılı projeler hayata geçirilmiş olsa da bu kavramın daha geniş toplumda yerleşmesi ve

sürdürülebilirliğinin sağlanmasındaki zorluklar kooperatifin daha büyük başarılar elde etmesini engelledi.

Dolayısıyla Akevler kooperatifinin başarı veya başarısızlığına ilişkin değerlendirmeler, başarı kriterlerine ve değerlendirilen kişilerin bakış açısına göre farklılık gösterebilmektedir. Kooperatifin kazanımları, öngörülen reformların uygulanmasında karşılaşılan zorluklarla birlikte dikkate alınmalıdır.

Kooperatifin mevcut durumu: Akevler kooperatifi sosyal adaleti ve ekonomik refahı artırmak amacıyla faaliyetlerini sürdürmekte ve çeşitli projeler hayata geçirmektedir. Kooperatifler tarım, ticaret ve eğitim gibi alanlarda çalışarak sosyal uyumu ve ekonomik sürdürülebilirliği desteklemektedir. Kooperatifin geleceği, üyelerinin sürekli desteği ve yeni projelerle belirleniyor.

Bu amaç ile kurulan Akevler Kooperatifi ve faaliyet gösteren çok sayıda teşebbüsler kurmuş ve ortaklar katılmışlardır. Bunlar içinde aşağıdakiler sıralanabilir.

Kooperatif aleyhine bir taraftan Türk Ceza Kanunu 163'üncü madde ile Devlet Güvenlik Mahkemesine (DGM) laikliğe aykırı faaliyet gösterdiğinden dolayı soruşturma açılırken diğer taraftan Ticaret Bakanlığı tarafından fesih davası da açılmıştır. DGM Savcılığı tarafından Süleyman Karagülle, Arif Ersoy, Süleyman Akdemir, Kazım Erten, Hilmi Altın, Hüseyin Kayahan, İsmail Gürsoy da olmak üzere 16 yönetici hakkında soruşturma açılmışsa da yapılan savunmalar sonunda takipsizlik kararı verilmiştir. Bu soruşturmada Müh. Karagülle'nin eserleri, Prof. Ersoy'un "İktisadi Müesseseleşme Tarihi İktisadi Kalkınmanın Tarihi Seyri (1986)" isimli doçentlik tezi ve Doç. Akdemir'in "Ceza Hukukunda Mağdurun Korunması (1984)" doktora tezi savunma bakımından çok etkili olmuştur. Bu eserler ile Kooperatifçiliğin çağdaş şartlarda nasıl ele alındığı bilimsel veriler ile ortaya konulmuştur. Böylece Kooperatifin her bir ortağının yasalar aykırı davranma bir tarafa model geliştirerek örnek oluşturdukları gerçeği yargı yolu belgelenmiştir. Diğer taraftan Bakanlık tarafından açılan davada Bilirkişi raporu müspet olmasına rağmen fesih kararı verilmişse de tasfiye sürecinde ortaklar sermaye paylarını çekmediklerinden dolayı nedeni 2013 yılında kurulmuş olan S.S. Akevler Genel Hizmet ve Dayanışma Kooperatifi ile 2024 yılında birleşme kararı almıştır. 1967 yılından beri kurulmuş olan Akevler Kooperatifi karşılaşmış olduğu tüm zorluklara hatta engellemelere rağmen ayakta kalabilmiştir. Bu unvan altında halen faaliyet göstermektedir.

Akevler Kooperatifi Bakanlık tarafından geliştirilen tip sözleşmelerden farklı çok amaçlı kooperatif türüne örnek teşkil etmektedir. Bu kooperatif üzerinde yapmış olduğumuz gözlemlere göre diğerlerinden ayıran özelliklere aşağıda verilmeye çalışılmıştır.

Akevler grubu farklı türde kooperatifler kurmuştur. Bir başka deyişle Bakanlığın tip sözleşmeleri arasında seçilen Kooperatif uygulamaları da bulunur. Örneğin S.S. Akbilim Konut ve Yapı Kooperatifi (1994); S.S. Akevler İstanbul Konut Yapı Kooperatifi (1999); S.S. Akevler İstanbul Tüketim Kooperatifi (1999); S.S. Medhal Bilimsel Araştırma ve Geliştirme Kooperatifi (2012) bunlar arasında yer almaktadır.

Söz konusu Kooperatif uygulamaları içinde yer alan işletmeler de vardır. Bunlara kooperatif genel hizmet ortağı olarak katılmaktadır. İşletmelerin unvanları ve sözleşmelerinde öne çıkan hususlar aşağıda ele alınacaktır.

Elektrik Yük. Müh. Süleyman Karagülle (merhum), İnş. Yük. Müh. Hüseyin Kayahan (merhum), Prof. Dr. Hira Karagülle, Kazım Erten, Dr. Hilmi Altın, Harun Özdemir, Zafer Arslan, Dr. Hasan Özket, Reşat Erol, Uzm. Dr. Mehmet Lütfi Hocaoğlu, Ecz. Tayibet Erzen, Mimar Dr. Bünyamin Demir, Yaşar Balaban, Osman Aydın, Veysel İpekçi, Mehmet Seyyar, Abdülkadir ... Bu kişilerin tamamı yöneticidirler.

Akevler Kooperatifi uygulamaları ile iki husus öne çıkar. Bunlardan ilki Kooperatifler Kanunu'na dayalı kademe kademe geliştirilen ana sözleşmelerdir. Söz konusu ana sözleşmeler ele alınarak incelendiğinde öne çıkan hususlar özetle aşağıda verilmiştir.

Bakanlığın örnek olarak sunduğu konut, tüketim, üretim, tarım, enerji, sağlık gibi faaliyet alanı sınırlı tip sözleşmelerden farklı olup çok amaçlı ana sözleşme olarak Bakanlıktan geçirilerek geliştirilmiştir.

Akevler Kooperatifleri ana sözleşmelerinde ekonomide doğrudan üretime katılmayan ve fakat olmadıklarında ürünlerin değerlendirilmesinin önüne geçen hizmetler öne çıkarılmıştır. Doğrudan üretimi ortaklara ve ortaklıklara bırakarak hem ortakların hem de ortaklıkların genel hizmet adı verilen işleri üstlenmektedir.

Kooperatif uygulamaları içinde ekonomik faaliyetler geliştirilen işletmelere dayanır. Bu işletmelerin verimliliği ve devamlılığı için ise bir sisteme ihtiyaç vardır. Bu dinamik yapı işletmenin devamlılığını sağlar. İşletmeler sözleşmeye dayanır ve her işlemin bir İşletme Sorumlusu vardır. Kooperatif ise genel hizmetleri yürütür.

Bu hizmetler Refah Partisi tarafından program haline getirilmiş olan Adil Düzen programında kamu hizmetleri olarak karşımıza çıkar.

Kooperatif içinde ortaklıkların yürütülmesi aşağıda sayılı genel hizmetlerin yanında Ülkenin enflasyon içinde olması bakımından çok önemli modeller geliştirildiği görülür. Bunlardan ilk sırada öne çıkan Hisse Demir Çimento (HDC) uygulamalarıdır. Kooperatif ana sözleşmesinde yer alan cari muhasebe bakımından tutulan Türk Lirasının yanında standart bir mala dayalı muhasebe de tutulabilir, maddesi yer alır. Bu nedenle Kooperatif ortakları ortaklıklara katılırken standart mal olarak kabul edilen 8'lik inşaat demiri ile yine standart olarak kabul edilen 50 kg'lık 1 torba çimentoyu esas kabul ederek ortak olurlar. Yatırılan her Türk Lirası aynı gün her hafta Kooperatif Yönetim Kurulu kararı ile ilan edilen karşılık esas alınarak muhasebeye geçirilir.

HDC ile 10 kg 8'lik inşaat demiri ile 50 kg 1 torba çimentonun Katma değer vergisi hariç rayiç piyasa değeridir. Özellikle arsa ve konut ortaklıklarına katılmak isteyen ortaklar herhangi bir nedenle ayrılmak isterlerse o takdirde geri ödemeler bu cinsten yapılır, böylece ortaklar büyük bir ölçüde enflasyona karşı korunmuş olurlar.

Kooperatif içinde standart mal olarak kabul edilen sadece demir veya çimento değildir. Kurulan her ortaklık ana hesap olarak HDC'yi esas almakla birlikte aynı zamanda faaliyet alanına giren standart bir malı da sözleşmelerine koyabilirler. Örneğin tarım alanında standart buğday veya un, matbaa uygulamasında standart olarak tanımlanan kâğıt, borç alıp vermelerinde 24 ayar altının fiyatı bunlara örnek olarak gösterilebilir. Hatta o kadar ki bazı mallarda görülen ani çıkış ve azalmalar dahi göz önünde tutularak "dengelenme" yöntemine dayalı aylık, yıllık dengeleme değerlerine göre hareket etme hesaplarını yaparlar.

Bir diğer ifade ile Akevler Kooperatifinin hem Türkiye'de hem de dünyada yaşanan ve birçok ülkede kronikleşen enflasyon sorununa mikro ölçekte kooperatif düzeyinde mücadele etmeye çalıştıkları anlaşılır. Enflasyonun hem ekonomi hem de hukuk alanında çıkardığı sorunlara ilişkin çözümler üzerinde durulur. Bu maksatla nakit Türk lirası (TL), USD ile Altın, demir standart malları arasında karşılaştırmalar yaparak çözümler üretmeye çalışırlar. Söz konusu nakit veya malların gürtülülü ve çalkantılı krizlerle piyasayı etkilediği, sorunları artırdığı göz önüne alınarak hareket edilir. Kooperatif yöneticileri ile yapılan görüşmelerde enflasyon durumunun hukuki sözleşmeleri etkilediği, aynı zamanda buna paralel olarak hukuki ihtilafları da artırdığı

sorunlarını kendi uygulamalarıyla önlediklerini ileri sürerler. Hukuki ilişkiler ve sözleşmelerde en az sorun çıkaracak formüle dayalı bir yöntem ile çözüm geliştirirler. Bu yöntem 1967 yılında kurulan Akevler Kooperatifleri bünyesinde 1974 yılından bu yana uygulanmış, halen de uygulamaya devam ettikleri anlaşılır. Kooperatif ortakları ve işletmeleri arasında bu yöntem uygulanarak geliştirilir. Birtakım Kooperatiflerin tasfiye sürecine girmesinden sonra dahi kooperatif ortakları arasında bugüne kadar sorun çıkmadan uygulanır. Kooperatif ortakları tarafından yeni kurulan Hizmet ve Dayanışma Kooperatifleri ile Bilimsel Araştırma Geliştirme Kooperatiflerinin ana sözleşmelerine bu konuda düzenlemeler konulduğu görülür. Enflasyon ile mücadelede kooperatifler için kolaylıkla uygulanabilir hale getirilmiş olur. Enflasyonun etkilerini azaltmaya hatta yok etmeye yönelik benzer uygulamaların diğer bütün şirketler ve ayrıca kamu tarafından da uygulanabileceğine işaret ederler.

Kooperatifte cari muhasebe bakımından tek düzen muhasebe sistemini uyulmasının yanında en azından Kooperatif ortakları ve ortaklıkları arasında değer kayıplarını her zaman göz önünde bulunduran bir sistem geliştirilir.

Kooperatif ana sözleşmesinde öne çıkan ve hizmetler arasında sayılan bir husus daha görülür ki o da 1971 tarihli ana sözleşmesinde de yer alan tahkim sistemidir. Kooperatif içinde çıkan her türlü hukuki ihtilafın tahkim usulü ile çözülmesi yer alır. Alternatif çözüm önerilerinin yeni yeni kabul edilmeye başlandığı göz önüne alınacak olursa bu çözüm sisteminin 50 yılı aşkın süredir uygulandığı gözükür.

Kooperatif içinde öne çıkan bir diğer husus araştırma gelişmeye önem verilmesidir ki bu konuda çok sayıda yüksek lisans, doktora, doçentlik tezleri yapılmıştır. Örneğin Prof. Dr. Osman Eskicioğlu'nun İslam ekonomisi ile ilgili doktora tezi, Prof. Dr. Remzi Fındıklı'nın doktora tezi, Doç. Dr. Ali Sayı, Dr. Hasan Özket, Dr. Hilmi Altın, Dr. Bünyamin Demir... bunlar arasında sayılabilir. Bunların dışında çok sayıda Ük. Müh. Süleyman Karagülle tarafından kaleme makale ile www.akevler.org web sitesinde yer alan çok sayıda kapsamlı çalışmalara da işaret etmek gerekmektedir.

Kooperatif yöneticileri tarafından dile getirilen bir diğer husus ise çalışmalarında İslami bakımdan ehli sünnete ve dört delile dayanmalarınıdır. Bu kapsamda olmak üzere karar alma şekilleri üzerinde durarak, bunlar arasında özellikle içtihat, icma, istişare ve ittifak üzerinde ayrıntılı olarak durmaları ve kendi uygulamalarında ekseriyet kararları yerine 24 çeşit karara yer vermeleridir. Bu karar çeşitleri ortaklar ve

ortaklıklar arasındaki sözleşmelerde etkin bir şekilde kullanıldığı görülür. Örneğin AKYAPI adını taşıyan işletme konutlar üretir, yapılan daireler kura usulü değil de Kooperatif muhasebesi tarafından tutulan hesapların sıralaması ile belirlenir. Söz konusu blokta sırasını beğenmeyenler bir sonraki blokta öne geçer, bu arada önceki blokta koydukları sermaye kullanıldığından elde edeceği sermaye payı sonrakine ilave edilir.

Bu konuda detaylara daha sonra girmek üzere işletmeler ile ilgili birkaç delilden bahsedebiliriz. Akevler yöneticilerine göre Kur'an'a göre işletme, kolektif olarak üretip özel olarak tüketmedir. Bunu "Leküm Mâ Kesebtüm" (Bakara 2/134) "Sizin ürettiğiniz sizindir" ifadesiyle anlatılır. "Her birinizin ürettiği kendisindedir" demediğine göre üretim kolektiftir. Başında temlik "Le"si bulunur ve sonunda "cemian" denmediğine göre; bu da üretimin kolektif, tüketimin özel olmasını gerektiğini ileri sürerler.

تِلْكَ أُمَّةٌ قَدْ خَلَتْ لَهَا مَا كَسَبَتْ وَلَكُمْ مَا كَسَبْتُمْ وَلَا تُسْأَلُونَ عَمَّا كَانُوا يَعْمَلُونَ (Bakara 2/134)

Akevlere göre ortak üretilip özel olarak tüketileceğine göre bir paylaşım mekanizmasına gerek vardır. Onlara göre klasik fıkıh uygulamaları ile Kur'an bunun da mekanizmasını verir. "Aranızda malları batıl ile tüketmeyin. Sadece rıza ile yaptığınız alışverişle düzenleyin." (Nisa 4/29) Demek ki öyle bir mekanizma getirilir ki işletmeye herkes kendi rızası ile katılır, paylaşmaya ona göre iştirak eder. Bu da rızaya dayanan anlaşmalar ve ortaklıklarla mümkündür. Rızanın her adımda gerçekleşmesi gerekir.

يَا أَيُّهَا الَّذِينَ آمَنُوا لَا تَأْكُلُوا أَمْوَالَكُمْ بَيْنَكُمْ بِالْبَاطِلِ إِلَّا أَنْ تَكُونَ تِجَارَةً عَنْ تَرَاضٍ مِنْكُمْ وَلَا تَقْتُلُوا أَنْفُسَكُمْ إِنَّ اللَّهَ كَانَ بِكُمْ رَحِيمًا (Nisa 4/29)

Kur'an'da "İnsan için emekten başka bir şey yoktur" (Necm 53/39) âyetleriyle emek ön plana çıkarılır. Diğer bir parametre ise "riziko"dur. Yani zararları yüklenen sermayeye bir kâr tanınır. Mallar taşınır ve taşınmaz olarak ikiye ayrılır. "Sizin için yer yüzünde durulacak yer ve meta vardır." (Bakara 2/36). Bu da "Allah faizi yasak, alışveriş helal kılmıştır." (Bakara 2/275) ayeti ile ifade edilir. Emek, ücreti yapılan işlere göre veya taşıdığı sorumluluğa göre istihkak eder.

Tüm bu anlatılan ortaklık sistemi, emek, dayanışma ve sözleşme esasları bir kooperatif yapılaşmasında kolaylıkla uygulanabilir. Hukuki bir temele oturan bu yapılaşmada tüm nizalar tahkim ile çözülür. Bu sebeple kooperatif ortaklarının öncelikle hakemlik

maddesi gereği hakem üstünlüğünü kabul etmesi gerekir. Bu prensip Akevler uygulamalarında mevcuttur. Ayrıca belirtilmemişse bu uygulamalar esas alınır.

Akevlerde ortaklık sözleşmeleri ve uygulamalarında kurulan her işletmenin 4 çeşit ortaklığı vardır. Bunlar:

➤ Tesis Ortaklığı

Su, elektrik, doğalgaz, kanalizasyon vb. altyapıyı oluşturur. Tesisin kendisi ve teçhizatlar ise üst yapıyı oluşturur. Bunu kira gibi de düşünebilirsiniz. Ancak sabit kira yerine çıkan üründen tesis payı verilir. Bu pay, ürün çoksa çok, azsa az olur, böylece kazanmadığı halde sabit kira ödeyen işletmenin zararı doğar.

➤ Emek Ortaklığı

Her emek ortağının yaşı, eğitimi, becerisi, vasfı gibi kriterlere göre bir çalışma katsayısı (buna saatlik derece de diyebiliriz) vardır. Herkes her işte aynı paya sahip olmaz. Kişiler üretimde çalıştıkları saatin bu katsayı ile çarpımı kadar paya sahip olurlar. Emek ortağı, saatlik derecesi ne kadar yüksekse o kadar çok paya sahip olur. Zorunlu bir çalışma saati, mesai kavramı yoktur. Ancak kişi beyanı ile bunu başta bildirmek zorundadır. Emek aynı zamanda emek kredisi ile işletme içinde yer alır.

➤ Hammadde (sermaye) Ortaklığı

Üretimde bir ana mal vardır (hammadde) bir de yardımcı madde vardır. Bunun örneği aşağıda verilir.

➤ Genel Hizmet Ortaklığı

Bunun bir hizmet bir de dayanışma tarafı vardır. Hizmette yapılan işler üretime veya çalışma saatine göre değildir. Sözleşmede belirlenen oranda bir pay sahibi olunur. Bu pay çalışma süresi uzasa da değişmez. Bunlar; muhasebe, tahkim, nakliye, ulaşım gibi hizmetlerdir ve kooperatifçe sağlanarak işletmenin yükünü ortadan kaldırır, yani hafifletir.

Bu ortaklığın diğer kısmı olan dayanışma ise kefalet fonu oluşturur, böylece olası zararlar için yedek akçe biriktirir.

Kooperatiflerin bünyesinde birçok işletme kurulabilir ve bu işletmelerin farklı tesisleri bulunur. İşletme ortaklıklarının da alt ortaklıkları mevcuttur.

ÖRNEK:

Hammadde: Kumaş (ürün gömlek)

Yardımcı madde: Elektrik

Alt yapı: Yol, elektrik ve su tesisleri

Üst yapı: Binanın kendisi, makinalar

Üretim emeği: İşçilerin çalışması

Bakım emeği: Temizlik, makinaların bakımı

Genel hizmet: Muhasebe, Güvenlik, Ulaşım, Tahkim vb.

Dayanışma: Kredileşme, kefalet vb.

Böyle bir işletmenin doğru çalışmasının temelinde muhasebe sistemi ve sözleşmeler yatar. Kur'an'da Bakara suresinin 282. Ayetinde "...Kâtip az olsun çok olsun yazmaktan çekinmesin..." denerek bu kaydın önemine vurgu yapılır.

Akevler'de yapılan tüm işler bir sözleşme ve muhasebe kaydına dayanır. Yapılacak işin öncelikle sözleşmesi yazılır ve bu sözleşmeyle işin esasları, sorumluları, ortaklık oranları belirlenir. Sözleşme taraflarca kabul edilirse o iş yapılır.

Akevler'de uygulanan muhasebe sistemi de bu prensiplere dayanarak ortaklık ekonomisi esaslarına göre kurulur. Yukarıda açıklandığı üzere öncelikle tüm hesaplar HDC (Hisse Demir Çimento) endeksi üzerinden tutulur. Başlarda 10 kilo inşaat demiri ve 1 torba çimentonun KDV hariç piyasa değeri esas alınarak belirlenen dengelemiş değerine endeksli olarak tutulan hesapların, çimento değerinin perakende ve toptan fiyatların değişkenlik göstermesi ve internette günlük izlenmesi problemlili olduğundan 15 kilo 8'lik inşaat demirinin KDV hariç piyasa değeri esas alınarak dengelenmiş değeri aşağıdaki şekilde hesaplanarak kayıtlar tutulur.

HDC hesaplanması: 15 kg 8'lik inşaat demirinin KDV hariç toplam piyasa değeri, HDCP, Cuma günleri belirlenir. HDCP nin belirlendiği Cuma günkü Kooperatifçe uygulanan HDC değeri HDC1 olsun. HDCP nin belirlendiği Cuma gününü izleyen Pazartesi günü Kooperatifçe uygulanacak HDC değeri HDC2 olsun. $HDC2=HDC1+0.05*(HDCP-HDC1)$ formülü uygulanır.

Muhasebede gerçek ve tüzel her varlığın bir kodu olduğu gibi işlemlerin de kodlarının var olduğu görülür. Buna göre bir varlığın birden fazla hesabı olup bu hesaplar

kodlama sayesinde kolayca anlaşılabilir. Bu kodlama “Kooperatif kodu-ortaklık kodu-İşlem kodu” olarak özetlenebilir. Basitçe birkaç örnek verecek olursak,

Hizmet ve Dayanışma Kooperatifi'nin kodu: I

Emek Ortaklığı'nın kodu: EO

Genel Hizmet Ortaklığı'nın kodu: GH

Ortağın kodu: OR

Ortaklar arası işlem kodu: O1 olsun.

Ahmet Demir adında bir emek ortağı, Mehmet Gök adında bir genel hizmet ortağına 1000 TL vermiş olsun. 1000 TL'nin o tarihte (1 HDC 310,00 TL ise) 4 HDC olduğunu kabul edersek örnek bir muhasebe kaydı şu şekilde olacaktır.

Tablo 3.2: Akevler Muhasebe Kaydı Örnek

TARİH	BHK	BHA	MİK	CİNS	HDC	AHA	AHK	BELGE-NO
01.12.2023	I-GH-OR	Mehmet Gök	1000	TL	4	Ahmet Demir	I-EO-OR	4263

Kaynak: Akevler Kooperatifinin Muhasebe Arşivinden

Hesap özeti yapılırken de koda göre hesap çıkarılır böylece kişinin ayrı ayrı tüm hesapları kolayca görülebilir. Kooperatif ortaklığa aynı zamanda kefil olduğundan kişi borç veya alacağını ortaklık içinden tahsil eder.

Sistem ortaklık içinde kurulduğundan bir dayanışma ve kefalet sistemi söz konusudur. Genel Hizmet Ortaklığı'nın bir alt ortaklığı olan Dayanışma Ortaklığı çıkan üründen gelen payla bir kefalet fonu oluşturulur, böylece oluşabilecek zararlar için de birikim sağlanır.

Akevler Kooperatifi Kooperatifler Kanunu hükümlerine göre çok amaçlı kooperatifler türüne örnek bir ana sözleşmeye sahiptir. Mevcut sistemde enflasyonun ortaya çıkardığı sorunlara karşı faizsiz bir sistem oluşturma hedefi benimser.

Akevler Kooperatifi, ortakları arasında dayanışma amacıyla kurulur. Çalışmada ve yaşamada bir arada olmak isteyenleri ortak eder. Akevler Kooperatifi, ortaklık ekonomisi içinde sorunların çözüleceğini benimser. Bu kooperatif, özellikle "Adil

Düzen" anlayışı çerçevesinde ekonomiyi şekillendirmeyi amaçlayan modeller geliştirme prensibini kendisine şiar edinir.

Akevler Kooperatifi idarecileri bütün partilere eşit mesafede olmalarına rağmen genellikle kooperatifin faaliyetlerinde Prof. Erbakan'a yakınlık öne çıkar.

3.4. Akevler Kooperatifi ve Erbakan İlişkisi.

Akevler Kooperatifi, 1967 yılında kurulur. Sonraki yıllarda, özellikle Prof. Dr. Necmettin Erbakan'ın ekonomik görüşler, bir başka deyişle ortaklık ekonomisi ve/veya faizsiz ekonomi sistemi ortak payda oluşturur. Akevler, Türkiye'de adil bir ekonomik düzenin kurulmasına yönelik bir uygulama alanı oluşturmayı amaçlar ve Millî Görüş ve Adil Düzen anlayışını hayata geçirmeyi hedefler.

3.4.1. Uygulama Alanı Olarak Akevler

Akevler Kooperatifi, Prof. Erbakan'ın ekonomik ve toplumsal düzen anlayışına destek olur. Adil Düzen'de faizsiz bir ekonomi, adil bölüşüm, milli kalkınma ve sosyal sorumluluk gibi ilkeleri savunur ve bu ilkeleri hayata geçirebilmek için alternatifler oluşturur. Akevler Kooperatifi, bu ilkeleri somutlaştırmaya çalışan bir projedir.

3.4.2. Temel İlke Uyumu

Prof. Erbakan'ın Adil Düzen Parti Programı, büyük ölçüde Akevler Kooperatifi' çalışma grubunun eserlerine dayanır (Karagülle, 1969; 1975; Akdemir, 1984; 1990; Ersoy, 1986; 1995). Bu eserler incelendiğinde Prof. Erbakan'ın akademik nitelikteki bu çalışmalardan ne denli etkilendiği açıkça görülür. Akevler Çalışma Grubu içinde yer almış olan diğer çok sayıda akademisyene de örneğin Prof. Dr. Osman Eskicioğlu, Prof. Dr. Hira Karagülle, Prof. Dr. Ali Erişen, Prof. Dr. Salih Akdemir, Prof. Dr. Sabri Tekir, Prof. Dr. Mehmet Sayım Tekelioğlu, Prof. Dr. Remzi Fındıklı, Doç. Dr. Ali Sayı, Dr. Hasan Özket, Dr. Hilmi Altın, Dr. Bünyamin Demir, Harun Özdemir, Kazım Erten, Zafer Arslan, Veysel İpekçi, Reşat Erol ve çok sayıda ismi sayılmayanlara burada işaret etmek gerekir. Kooperatif, özellikle şu unsurlara odaklanır:

- **Faizsiz Ortaklık Ekonomi Sistemi:** Akevler, faizin ekonomik dengesizliklere yol açtığını ileri sürmekle kalmaz aynı zamanda faizsiz ekonomi modelleri geliştirir. Bu konuda emek sermaye ortaklığına dayanan genel hizmetleri kooperatif tarafından sağlanan çok sayıda işletme modellerini uygulamaya sokar.

- **Küçük İşletmeler Yoluyla Kalkınma:** Kooperatifler, küçük işletmeleri bir araya getirerek üretimin tabana yayılmasına ortam hazırlar. Küçük ve orta boy işletmeleri önceler, büyük işletmelere geçiş ile ilgili hakları koruyacak sistemleri araştırır ve geliştirir. Selem sisteminin teorik ve pratik çalışmalarını yapar. Yerel halkın kalkınması için örnekler oluşturur.
- **Adil Bölüşüm:** Kooperatif, geliştirdiği örnek modeller ile toplumsal eşitsizlikleri sistem geliştirerek kaldırmayı hedefler ve kaynakların adil bir şekilde paylaşılmasını sağlamak amacıyla örnek çalışmalar sunar. Hasıla bölüşümün ortaklıklar üzerinden nasıl gerçekleşeceği projelerini uygulamaya koyar.
- **Dayanışma:** Kooperatiflerin ana işlevlerinin dayanışma ve yardımlaşma olduğundan hareketle bu konuda Akile benzeri dayanışma sistemlerini geliştirir. Akevler, bu konuda aynı zamanda kefalete dayalı dayanışma sistemi oluşturma sistemlerini örnek olarak sunar.

3.4.3. Prof. Erbakan ile Akevler Kooperatifi Münasebetleri

Akevler Kooperatifi çalışma grubu hemen her aşamada Prof. Erbakan'ı desteklerler. Prof. Erbakan, Adil Düzen Parti Programının geliştirirken 1984-1991 yılları arasında uzun dönem süren çalışmaları bu ekiple yürütmüştür. Bu çalışmalar sırasında ekmekteki faiz ve vergi hesaplamaları tamamen bu ekip tarafından yapılmış ve seçimlerde çok etkili olmuştur. Bu çalışmaların hemen yanı başında Adil Düzen önerisi yeni bir dünya sloganıyla büyük başarıların kapısını açmıştır. Akevler' in temel hedefi olan hukukun hakka dayanması ve haklının güçlü kılınması, ortaklık ekonomisi işletmeleri, bu kapsamda emek sermaye iş birliği ve ortaklığı, adil bölüşüm, dayanışma ve yardımlaşma, nimet külfet dengesi, fırsat ve imkân eşitliği, çıkar paralelliği ve mikro ile makro arasında denge, yerelden milli kalkınma, Uluslararası iş birliği Prof. Erbakan'ın siyasi ve ekonomik vizyonuyla doğrudan örtüşür.

3.4.4. Karşılıklı Katkılar

Akevler Kooperatifi, Erbakan'ın Adil Düzen anlayışını halkla buluşturmayı amaçlayan bir platform olarak büyük bir öneme sahiptir. Kooperatif, ekonomik sistemin halk odaklı, faizsiz ve adil olması gerektiğini uygulayan ve geliştiren örnek bir model teşkil eder. Prof. Erbakan söz konusu modeli makro seviyeye çıkararak

siyasi platforma dönüştürür. Bu yaklaşım sadece teorik değil aynı zamanda uygulamasıyla da Akevler Kooperatifi'nde somutlaşır.

Prof. Erbakan'ın, Akevler Kooperatifi çalışma grubu ile iş birliği içine girmesi ve sadece Türk siyasi hayatına değil aynı zamanda İslam ülkeleri hatta diğer birçok ülkeyi de etkiler. Burada Sovyetler Birliği Ankara Büyük elçisi Albert Çernışov'a 1989 yılında takdim edilen altı adet çalıştay niteliğinde toplantılardan söz açılabilir. Sovyetler Birliği sisteminin çöküş yılı 1991 yılı olduğu düşünüldüğünde Prof. Erbakan ve Akevler Çalışma Gurubunun kapitalist ve sosyalist sisteme yapılan eleştirileri ile yeni düzen arayışlarının bir arada kesiştiği söylenebilir (Necmettin Erbakan, Millî Görüş ve Adil Düzen ve Prof. Erbakan'ın Cihat ve İslam Birliği Anlayışı (Akevlerakevler.org.2022)).

Prof. Erbakan ile Akevler Gurubunun bu çalışmaları İslami çevrelerde etkili bir sonuç doğurur. O dönemde Refah Partisi'nin 1991 seçimlerinde Mecliste grup kurmasını sağladığı gibi 1994 Yerel seçimlerde büyük bir oy patlamasına sebep olur. 1995 seçimlerinde ise Refah Partisi en çok oyu alan birinci parti konumuna geçer. 1996-1997 yılları arasında Prof. Erbakan'ın başbakanlığında 54. hükümeti kurulur. (AKEVLER | Kooperatifin Kuruluşu, Prof. Dr. Necmettin Erbakan ve 'Adil Düzen' | Süleyman Akdemir ...www.youtube.com. ve Adil Düzen, Akevler Kooperatifi ve bir tebliğ- 5 - Millî Gazete. 30 Tem 2022. www.milligazete.com.tr)

Burada bu başarı elbette sadece Akevlerin ve ileri sürülen adil düzen yaklaşımının tek sonucu olarak değerlendirilmemelidir, değerlendirilemez. Ancak bu başarı İslam düşüncesini tarihten çıkarmış, günün şartlarına dair çözümler üretme yollarını açmıştır. Bu başarı ve oylara karşı 28 Şubat süreci başlatılmışsa da bu defa yeni oluşumlar iktidarda olma ve kalma bakımından büyük başarıların kapısını aralamıştır.

Özetle:

Akevler Kooperatifi çalışma gurubu ile Refah Partisi ve Prof. Erbakan arasında yürütülen Adil Düzen yaklaşımı sadece Türk siyasi hayatına damga vurmakla kalmamış aynı zamanda güçlülere karşı hakkın ve haklıların düzen ve sistem oluşturabileceği ve kazanabileceği gerçeğini de ortaya koymuştur. Akevler grubu Prof. Erbakan'ı proje ve model geliştirmede bir AR-GE olarak her zaman iş birliği içinde olmuş, kooperatifleşme, faizsiz ortaklık ekonomisi, adil bölüşüm ve dayanışma gibi ilkeler doğrultusunda uygulama örnekleri göstermiştir. Akevler Kooperatifi, Adil

Düzen'in uygulama alanı olarak önemli bir örnek teşkil emiş, Prof. Erbakan'ın hem siyasi hem de ekonomik vizyonunun kamuoyunda geniş kabul görmesine katkı sağlamıştır.

3.5. Akevler 'de Faizsiz Finansal Uygulamalar ve Ortaklık Modelleri

Akevler Kooperatifi, kendi bünyesinde faizsiz ortaklık ekonomisi üzerine faaliyetlerde bulunur ve işletme modelleri geliştirir. Adil Düzen düşünce ve anlayışı çerçevesinde özgün bir yapı olarak, haklının korunması, kendi aralarında adaletin tesisi ve faizsiz ekonomik kalkınma ilkelerini hayata geçirmeyi hedefler. Akevler Kooperatifi'nin içinde yer alan bazı finansal uygulamalar ve toplumsal projeler şunlardır:

3.5.1. Faizsiz finansman ve kredi sistemi:

Akevler Kooperatifi, faizsiz ekonomi anlayışıyla ortakları arasında ortaklıklar kurulma ortamı hazırlayarak bir araya gelmelerini sağlar. Emek ve sermayeyi bir araya getirir ve hizmetlerin kooperatif aracılığı görülmesi ortamını oluşturur. Şirketler yolu ile teşebbüslerin kurulmasına imkân sağlar. Kefalet hesabı ile ortakları ve ortaklıklar arasında dayanışmayı temin eder. Bu anlatılanlar, adil düzen yaklaşımında vurgulanan faizsiz ekonomi modelinin pratik bir örnekleri olarak karşımıza çıkar.

Akevler Kooperatifi, şirket çeşitlerinden kooperatif şirket çeşidini model geliştirme aracı olarak benimser, ortaklarının ortaklaşa üretim yapmasına ve hasılayı yine ortaklık kurallarına göre sözleşmeler ile belirlenen usuller ile adil bir şekilde paylaşılması ortamını oluşturur.

Akevler Kooperatifi, ortaklarının enflasyon karşısında çözümsüz kalmamaları standart malları esas alan sistemler geliştirir. Demir Çimento (DÇ), altın (AU), taşınmaz payı (TP) gibi uygulama örnekleri oluşturur. Akevler Kooperatifinde Yapılan Teşebbüsler

Akevler Kooperatifi, Necmettin Erbakan'ın Adil Düzen anlayışına dayanarak kurulan ve ekonomik adalet, toplumsal dayanışma, yerli üretim gibi ilkeleri uygulamaya koymaya çalışan bir yapıdır. Akevler, yalnızca ekonomik faaliyetler yürütmekle kalmamış, aynı zamanda bu faaliyetleri toplumsal faydaya dönüştürmeyi hedeflemiştir. Kooperatifin faaliyetlerinde önemli olan, ekonomik kalkınmayı sağlayacak şekilde, toplumun her kesiminin çıkarlarını göz önünde bulunduran bir yaklaşım benimsemektir. Akevler Kooperatifi'nde gerçekleştirilen bazı teşebbüsler ve projeler şunlardır:

3.5.2. Ortaklık Ekonomisine Dayalı Küçük İşletmeler

Akevler Kooperatifi'nin en temel hedeflerinden biri, faizsiz ekonomi anlayışını hayata geçirmektir. Prof. Erbakan'ın Adil Düzen anlayışında, faizin ekonomik adaletsizliklere yol açtığı ve toplumda büyük bir eşitsizliğe sebep olduğu vurgulanır. Akevler, kurulmuş olduğu 1967 yılından bu yana faizsiz işletme modelleri ile öne çıkar.

3.5.3. Küçük İşletmeler ve Ortaklık Ekonomisi Teşebbüsleri:

Akevler Kooperatifi içinde yer alan ortaklar, kuruluşundan bu yana çok sayıda ortaklıklar kurarlar. Kooperatif ortakların kurmuş olduğu ortaklığın genel hizmetlerini yapan ortak olarak devreye girmiş olur. Emek sahipleri ile sermaye sahipleri arasında tesis edilen ortaklığın muhasebe, mukavele, avukatlık, güvenlik, tanıtma, tanıştırma, kefalet/ dayanışma, envanter, ambar, bakım ve benzeri anasözleşmesinde sayılı genel hizmetleri yerine getirir ve bu hizmetlerine karşılık olmak üzere yine hasıladan bir pay alır.

Kooperatifçilik ve İş Birliği Projeleri:

Akevler Kooperatifi, kooperatifçilik modelini bir ekonomik teşebbüs olarak benimser. Kooperatifçilik, ortaklaşa üretim ve gelir paylaşımı esasına dayanan bir sistemdir. Akevler, bu model üzerinden ortaklarının ekonomik iş birliği içinde olmalarına ortam hazırlar, hizmetleriyle onlara paydaş olur.

Kooperatif, özellikle küçük üreticileri desteklemek ve büyük piyasa güçleri karşısında rekabet edebilme kapasitelerini artırmak için ortak üretim ve kooperatifler arasında iş birliği ağlarını kurar. Bu sayede, küçük işletmelerin ekonomik olarak güçlenmesi ve daha büyük pazarlarda varlık göstermeleri sağlanır.

3.5.4. Sosyal Dayanışma ve İlmî Çalışmalar

Akevler Kooperatifi'nin faaliyetlerinde kefalete dayalı dayanışma da önemli bir yer tutar. Kooperatif, Adil Düzen anlayışına uygun olarak, ekonomik eşitsizliklerin ortadan kaldırılması ve toplumun her kesiminin refah seviyesinin artırılması için projeler geliştirir.

Akevler Kooperatifi, faizsiz ekonomi konusunda uygulamaları ile bir taraftan ortaklarını bilinçlendirirken diğer taraftan farkındalık oluşturma konusunda eğitim

çalışmaları yapar. Adil Düzen Model çalışmalarında sadece ekonomik olarak değil, aynı zamanda ahlaki değerler açısından da farkındalık gerektiği üzerinde durur

Kooperatif hem ortaklarını hem de ortaklık sistemine geçişi isteyen halkı ekonomik sistemin işleyişi, faizsiz ekonomi, adil bölüşüm gibi konularda bilinçlendirmek için çeşitli eğitim programları düzenler. Bu eğitimler, kooperatif üyelerinin ve genel halkın Adil Düzen'e dair bilinçlenmesini sağlamak için önemli bir araç haline gelir.

3.6. Akevler Adil Düzen Uygulamaları: Alan Araştırması ve Görüşmeler

3.6.1. Görüşülen Kişiler ve Verilerin Niteliği

İnş. Yük. Müh. Hüseyin Kayahan (merhum), Prof. Dr. Hira Karagülle, Kazım Erten, Dr. Hilmi Altın, Harun Özdemir, Zafer Arslan, Dr. Hasan Özket, Reşat Erol, Uzm. Dr. Mehmet Lütfi Hocaoglu, Ecz. Tayibet Erzen, Mimar Dr. Bünyamin Demir, Yaşar Balaban, Osman Aydın, Veysel İpekçi, Mehmet Seyyar, Abdülkadir ... Bu kişilerin tamamı yöneticidirler. Akevler Kooperatifleri birden fazla kooperatiften oluşmaktadır. Bunlar:

Mahdut Mesuliyetli Akevler Mesken Kooperatifi (1967); S.S. Akevler Kredi ve Yardımlaşma Kooperatifi (1971 yasa değişikliği nedeniyle unvan ve ana sözleşme değişikliği), daha sonra S.S. Akevler Hizmet ve Dayanışma Kooperatifi (1989 yasa değişikliği nedeniyle unvan ve ana sözleşme değişikliği), daha sonra Kooperatif aleyhine açılan dava nedeni ve genel kurul kararıyla Tasfiye Halinde S.S. Akevler Hizmet ve Dayanışma Kooperatifi (1994). Daha sonra 2013 yılında S.S. Akevler Genel Hizmet ve Dayanışma Kooperatifi; Yine S.S. Akevler İstanbul Hizmet ve Dayanışma Kooperatifi, Yine S.S. Medhal İstanbul Hizmet ve Dayanışma Kooperatifi (2013). Bu Kooperatifler; Kooperatifler Kanunu'na göre geliştirilen diğer tip ana sözleşmelerden tamamen farklı aşağıdaki özellikler taşıdığı gözlemlenmiştir.

Bu Kooperatifler yanında Bakanlığın tip sözleşmeleri arasında seçilen Kooperatif uygulamaları da bulunmaktadır. S.S. Akbilim Konut ve Yapı Kooperatifi (1994); S.S. Akevler İstanbul Konut Yapı Kooperatifi (1999); S.S. Akevler İstanbul Tüketim Kooperatifi (1999); S.S. Medhal Bilimsel Araştırma ve Geliştirme Kooperatifi (2012) bunlar arasında yer almaktadır.

3.6.2. Uygulanan Yalova'daki Küçük İşletmeler: Marangozhane Atölyesi, Arazi ortaklığı, İnşaat ortaklığı, Bilişim ortaklığı ve diğer işletmeler

Marangozhane Atölyesi

Atölye ortaklık sistemine göre işletilmekte ve 4 tane ortaklığı bulunmaktadır. Bunlar

- Marangozhanede çalışan ortakların oluşturduğu Emek Ortaklığı,
- Marangozhaneye sermaye (tomruk) tedarik eden ortakların oluşturduğu Sermaye Ortaklığı,
- Marangozhanenin kirasını ve sabit giderlerini (elektrik, doğalgaz vs.) karşılayan ortakların oluşturduğu Tesis Ortaklığı,
- Yapılan işlerin muhasebesini tutan, hukuk işlerini takip eden, ulaşım ve nakliyeyi sağlayan ortakların oluşturduğu Genel Hizmet Ortaklığı.

İşletmenin tüm ortakları öncelikle kooperatifin ortakları olup ortaklık prensipleri içinde çalışmayı kabul eden kimselerdir.

Emek ortakları çalışma saatlerine ve saatlik derecelerine göre pay sahibi olurlar. Emek ortakları üretim olduğu sürece bir araya gelip çalışmakta böylece artık zaman ürüne dönüşmektedir. Tüm tasarruflar kooperatif bünyesinde ve güvencesinde gerçekleşmektedir.

İşletmede tüm hak edişler ve paylaşım mala dayanır. Yani herkes çıkan üründen sözleşmesinde belirtildiği oranda pay sahibi olur. Muhasebede TL olarak tutulan hesaplar aynı zamanda HDC'ye endekslenir ve ortaklar HDC hesabı ile borçlanır veya alacaklı olur.

Marangozhanede kooperatif ortak alanı olarak kullanılmak üzere 125 m2 büyüklüğünde ahşap evler yapılmış, İzmir Urla ile Yalova Teşvikiye ve Şenköy'de kurulmuş, kurulmaya devam etmektedir.

Arazi ortaklığı

Yalova Şenköy mevkiinde ortaklık sistemi ile bir tarla alınmıştır. Tarlanın tamamı HDC cinsinden değerlendirilip bir pay belirlenmiş ve o pay oranında ortak kabul edilmiştir (Örneğin 1 pay 500 HDC ve toplamda 100 ortak gibi). Bu arazide geçtiğimiz (2022) yılın ilkbahar ve yaz aylarında doğal tarım denemeleri yapılmış, tüm hesaplamalar ortaklık sistemine göre yürütülmüştür.

Bu çalışmada Emek Ortaklığı %40, Tesis Ortaklığı %25, Sermaye Ortaklığı %25, Genel Hizmet Ortaklığı %10 paya sahip olmuştur.

- Tarlanın sürümü, ekimi, bakımı ve hasadı ortaklar tarafından yapılmış ve saatlik dereceler eşit kabul edilip herkes çalıştığı toplam saat kadar pay sahibi olmuştur.
- Sermaye ortağı; tohum, sulama giderleri, mutfak giderlerini karşılamıştır.
- Tesis ortağı; tarlanın ıslahı, sürülmesi, elektrik düzeneği, sulama alt yapısının kurulması ve çitlerin çekilmesini üstlenmiştir.
- Genel Hizmet Ortakları; tüm çalışmaların ve harcamaların muhasebesini tutmuş, çıkan nizaları çözmüş, ulaşım ve nakliyeyi organize etmiştir.

Ancak bu uygulamada beklenmedik bir problemle karşılaşmıştır. Şehir dışından olan ortaklar veya bir sebepten paylarını (tarladan çıkan sebzeler) alamayan ortakların payları için yeni işletmeler kurulması gerekmiştir. Saklama koşulları uygunsuz olan, bozulmaya meyilli olan bu ürünler için; turşu, salça ve kurutma işletmeleri kurulmuştur. Böylece dayanıklı gıda oluşturmak hedeflenmiş ve başarılı olunmuştur.

Tabiidir ki bu işletmeler için de yeni sözleşmeler yazılmış ve yeni paylar oluşturulmuştur.

Örneğin kurutma işletmesi için doğrama makinası, kurutma fırını ve vakumlama makinası alınmış ve bu işletme için ayrıca bir sermaye ortaklığı kurulmuştur. Bu işletmenin emek ortakları da çıkan kurutulmuş sebzelerden pay almışlar ve sistem yine işlemiştir.

Tüm bu yapılanlar rızaya dayalı olup, ortak bulunmadığı takdirde yapılamamaktadır. Ancak tüm bu işlerin bir tek müteşebbis tarafından yapılması takdir edersiniz ki ciddi bir sermayeyi ve bireysel gücü gerektirmektedir. Oysa ortaklık sisteminde herkes gücü nispetinde ortak olunca ortaya az çabayla büyük işler çıkabilmektedir. Aynı şekilde zarar da paylaşıldığından büyük kayıplar, iflaslar oluşmamaktadır.

İnşaat ortaklığı

Yalova Teşvikiye’de ortaklık sistemine uygun olarak bir inşaat yapılması planlanmıştır. İnşaatın yapımından, dairelerin paylaşımına ve sonrasındaki iskana kadar olan tüm prensipler sözleşmede yer almıştır. Örneğin; Ortaklar dairelerini kura sistemine göre değil de puan durumuna göre seçmiştir ve bu da ortaklık sistemiyle

çalışmanın başarılı bir uygulamasıdır. Projenin sözleşmesi örnek olarak aşağıda verilmiştir.

Sözleşmenin konusu, Yalova-Çınarcık'ta 191/12 parselde, Akevler-Faizsiz Ortaklık sistemi ile yapılacak inşaatır.

Ortaklığın yatırım (nakdi veya aynı), taahhüt, emek ve hizmet ortakları vardır. Ortaklar temsilciler aracılığı ile ittifakla veya sıralama yöntemiyle ortaklığın yetkili ortağını belirlerler. Ortaklıkta kararlar ekseriyetle alınmaz. Yetkili ortak temsilcilerle istişare ederek karar verir. Kararlar beklemeden uygulamaya geçirilir. Kararlara hakemler nezdinde itiraz edilebilir.

Haklar 15 kilo inşaat demirinin KDV hariç dengelenmiş TL değerine (DEM) e göre belirlenir. Her hafta cuma günleri DEM in piyasa değeri, DEMP belirlenir. Cumayı izleyen Pazartesi günü DEM değeri mevcut DEM değerine (DEM-DEMP) *K eklenerek hesaplanır. Sözleşme tarihi itibarı ile DEMP değeri $7230/1000/1.18*15=91,91$ TL, $K=0.05$ tir.

Blokta ortaklara tahsis edilen birimler, ortaklara tahsis edilmeyen Kooperatif'e ait sosyal birimler ve ortaklara tahsis edilmeyen Kooperatife ait gelir getirici birimler olur. Blok bittikten sonra ortaklardan aidat alınmaması hedeflenir. Blokun ortak harcamaları gelir getirici birimlerin gelirlerinden karşılanır. Sosyal birimlerden ortaklar yararlanır.

Ortaklara tahsis edilen birimler, metrekaresi ve konumu dikkate alınarak puanlanır. Her puan 1 paydır. Blok toplam 10000 paydır.

KARAL-Arge ortaklığı, B1 ortaklığına arsa tahsis ederek katılır ve kendisine 3300 pay verilir.

$10000-3300=6700$ pay şu şekilde dağıtılır:

$6700/1.25=5360$ pay yatırım ve emek ortaklarına (malzeme ve işçilikte kullanılır)

$5360*0.10= 536$ pay inşaat taahhüt hizmeti verenlere

$5360*0.10= 536$ pay yatırım ortaklarına yatırım puanına (YP) göre değerlendirme olarak

$5360*0.05= 268$ pay genel hizmet verenlere

1 payın tahmini DEM değeri blokun tahmini maliyeti 5360'a bölünerek hesaplanır. Ortak birimlerin inşaatı öncelikle tamamlanır. 5360 pay karşılığı ile öncelikle ortak birimlerin inşaatı tamamlanır. Ortaklara tahsis edilecek birimlerin inşaatında eksik inşaat kalması durumunda, tahsis edilenler tarafından tamamlanır. Fazlalık durumunda çevre düzenlemesi gibi ortak giderlerde kullanılır.

Ortakların yatırımı, yatırım tarihinden itibaren yatırım puanı (YP) alır. 1 DEM her 30 günde 1 YP alır.

Tahsis edilecek birimlerin payı kadar sahip olan ortağa bağımsız birim tahsis edilir. YP yüksek olana tahsis sırasında öncelik verilir.

1 payın işlem değeri, talebe ve taşınmazın piyasa değerine göre K0 katsayısı ile çarpılarak belirlenir. Ortak, payının işlem değeri ile ortaklıktan ayrılabilir. Ayrılmak isteyen ortağa altı ay içinde hakkı verilemezse ortaklık tasfiye olur. Tüm payların yüzde beşi tasfiye kuruluna verilir. Tasfiye gelirleri paylara dağıtılır.

İnşaat hesapları S.S. Akevler İstanbul Konut Yapı Kooperatifi (AİK)'nde tutulur. Ortakların hakları S.S. Akevler İstanbul Hizmet ve Dayanışma Kooperatifi (AİH) nde tutulur. Ortaklar, AİH ye bu sözleşmeye dayalı sözleşme ortağı olarak katılırlar. Muhasebe hizmetini S.S. Akevler Hizmet ve Dayanışma Kooperatifi (AGH) verir. Emanet genel hizmetini AİK verir. Diğer genel hizmetleri AİH verir. Genel hizmet payları üç kooperatif arasında eşit paylaşılır.

Bu sözleşmeye göre pay edinen ortaklar bu ortaklığın sözleşme ortağı olup, adı geçen kooperatiflerin ana sözleşmeleri ile belirlenen hak ve yükümlülüklerini üstlenmezler.

Bu sözleşmede geçmeyen hususlarda 1967'den beri uygulanan Akevler uygulamaları esas alınır.

Her türlü anlaşmazlıklar hakemlerce çözülür. Taraflar birer hakem seçer. Hakemler anlaşamadıkları konular için bir başhakem seçer. Hakemler listesi sözleşmede adı geçenler ile kooperatif genel kurullarınca belirlenen hakemlerdir.

Bu sözleşme, Akevler-Ortaklık sistemini geliştirmek üzere yeni uygulamalar içermektedir. Bu sözleşmede geçmeyen hususlarda 1967'den beri uygulanan Akevler uygulamaları, Kooperatifler kanunu, Türk Ticaret Kanunu'nun ilgili hükümleri, Borçlar kanunundaki adi ortaklık hükümleri ve ilgili Türk Hukuk Mevzuatı esas alınır.

Sözleşme hükümleri adil olmayan bir uygulama ortaya çıkarırsa ittifakla veya hakem kararı ile değiştirilebilir.

Bilişim ortaklığı

Yazılım ortaklığında esas pay emek ortaklığına ait olup diğer ortaklıklar düşük oranlara sahiptir. Yazılım bilen her ortağın katılabileceği ve ürünün pazarlanması sonucunda pay sahibi olabileceği bu ortaklık için de koşullar sözleşmeyle belirlenmektedir.

Arıcılık Ortaklığı

Bu ortaklıkta; kovan ve arı yemini temin eden bir sermaye ortağına, arı bakımını üstlenen bir emek ortağına ve standart hizmetleri veren genel hizmet ortağına ihtiyaç vardır.

Kovanların yeri için bir kira bedeli gerekmediği sürece tesis payı oluşmamaktadır.

Çıkan bal sözleşmede belirtildiği oranda paylaşılmakta, bal çıkmaması durumunda da kimse bir şey talep etmemektedir.

3.7. İzmir’de Öne Çıkan Uygulamalar: Akyapı adi ortaklığı, Aksanayi Sitesi Adi Ortaklığı, Akevler Sitesi 1. Blok İnşaatı ve diğer işletmeler

➤ Akyapı adi ortaklığı

Kooperatifin inşaat konusunda geliştirdiği yapılar ile ilgili ortaklıktır. Kooperatif için apartman, tesis, alt yapı ve benzeri konularda öne çıkmıştır. İzmir Karabağlar, İzmir Kemalpaşa ve İzmir Urla’da oluşturulan yapılar bu ortaklık tarafından gerçekleştirildiği anlaşılmaktadır. Çok sayıda daire, dükkân ve tesis bu ortaklık tarafından bitirilip ortaklara teslim edilmiştir. Kooperatifin öne çıkan ortaklıklarından biridir. Bu ortaklık ve sözleşmesi hakkında açıklamalar ayrıca yapılacaktır.

Kooperatifin Amacı

Akevler Kooperatifi 1967 yılından beri faaliyettedir. Bir yapı kooperatifi olarak kurulan kooperatifin gayesi, ana sözleşmemizde şöyle düzenlenir.

Madde 3. Gaye

a) Ortaklığın gayesi çalışmada ve yaşamada birbirleri ile anlaşabilecek kimseleri bir araya getirerek aralarında iktisadî, içtimaî, ilmî ve ahlâkî dayanışmayı ve yardımlaşmayı gerçekleştirmektir.

b) Ortaklık, ortakların kurup geliştirecekleri sınaî, ticarî, ziraî, yapı, mesken ve maden teşebbüslerine ait Adi Ortaklıklara bir hizmet ortağı olarak katılıp değerlerin tedavülüne hizmet edecektir.

c) Ortaklık, hizmetlerini: Ortaklıkların ve ortakların kuracakları Adi Ortaklıkların muamelelerini yapmak, muhasebesini tutmak, emanet ve tapularını muhafaza etmek, haklarını müdafaa etmek, borç ve alacaklarına kefil olmak, ortakları birbirleri ile tanıştırmak, mal ve işlerini tanıtmak, aralarında çıkan anlaşmazlıkları halletmek, adlarına murakabe yapmak, her türlü iktisadî ve içtimaî dayanışmayı kurmak suretiyle yapar.

ç) Ortaklık, hizmet karşılığı olarak Adi Ortaklık Teşebbüslerinden aldığı paylar dışında bütün hizmetlerini karşılıksız yapar. Ortaklık, doğrudan doğruya kârlı işlere girişemez; ortaklarına kâr, temettü, faiz gibi kazançlar dağıtamaz. Kooperatif ortakları, ancak kooperatifin de hizmet ortağı olarak katıldığı ve aralarında kurdukları Adi Ortaklık Teşebbüslerinden doğacak kârlara sahip olabilirler.

d) Ortaklık, kendi adına müseccel gayrimenkul edinebilir. Bu gayrimenkulleri dilediği gibi tasarruf eder. Ayrıca, ortakların kurdukları ve kendinin de hizmet ortağı bulunduğu Adi Ortaklıkların gayrimenkullerini ve diğer tescilli haklarını kendi üzerine tescil ettirir. Ancak, bunlar üzerinde Adi Ortaklık Mukavele hükümleri dışında tasarrufta bulunamaz. Bu hususta yetkilerini aşır tasarrufta bulunan Yönetim Kurulu üyeleri şahsen de mesul olurlar. Her ortak, Adi Ortaklık Hisse Vesikası ile her zaman mahkemeye başvurarak hissesi üzerindeki mukavele dışı tasarrufların durdurulması isteğinde bulunabilir. Her zaman zarar, ziyan davasını açabilir.



Grafik 3.11: Temsilcilik Şubeleri

Kaynak: Akevler Sözleşmesinden

Akevler Kooperatifi Şubeler Halinde Çalışır:

Kooperatifimizde on ile yirmi ortak birleşerek ilk şubeyi kurarlar. Bu şubelere ortaklarımız üyedir.

İlk şube başkanlarından on ile yirmisi birleşerek bir orta şube kurarlar. Bu şubelerimize yalnız ilk şube başkanları üye olabilmektedir.

On ile yirmi orta şube başkanı birleşerek bir yüksek şube kurarlar. Bu yüksek şubeye ancak orta şube başkanları üye olabilirler.

Kooperatifimizin üyeleri ise yüksek şube başkanlarından meydana gelmektedir. Böylece genel merkez yüksek şube başkanlarından oluşmaktadır.

Her şube tamamen serbest çalışmaktadır. Gelir-gider şubelere ait olmaktadır.

Kooperatife Üye Olmak İçin:

Ortak bir şubeye kaydolduğu zaman yüz lira ortak payı yatırmaktadır. Bu ortağın kooperatifteki sermayesi olmaktadır.

Şubelere yatırılan bu yüzer lira kooperatifin emrine verilmekte, bu yüzer lira ile dükkânlar satın alınmakta ve bunların kirası ile kooperatifin giderleri

karşlanmaktadır. Ortağa bu paradan bir şey verilmemektedir. Ortak ayrılacağı zaman bu yüz lirasını da alarak ayrılmaktadır.

Ortaklar kalan sermayeyi kooperatife değil, iştirak ettikleri adi ortaklıklara yatırmakta kooperatif ise burada sadece bir aracı ve kefil durumundadır.

Kooperatif adi ortaklıklara ortak olmakta, oradan aldığı pay ile genel hizmetleri görmektedir.

Kooperatif alınan arsalardan %10 tapu muhafaza payı almaktadır. Yapılan inşaatlardan da %5 hizmet karşılığı almaktadır. Ayrıca imalat yerlerinden imalatın %1'ini hizmet karşılığı olarak almaktadır. Bu gelirleri ile hizmetleri görmektedir.

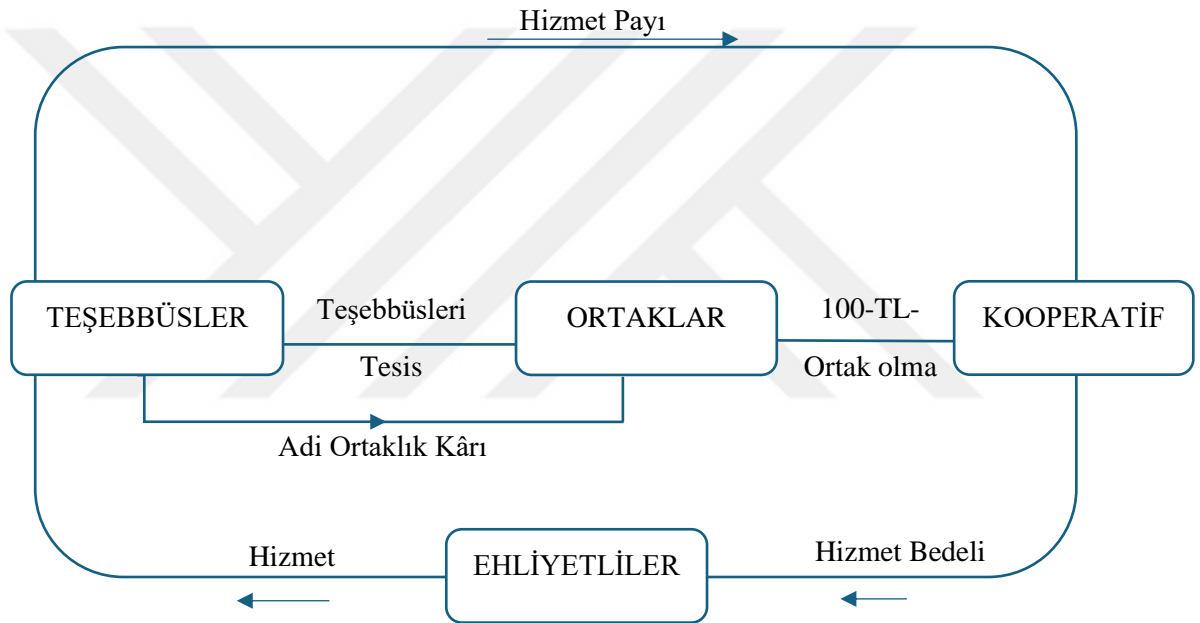

Grafik 3.12: Hizmet Pay-Bedel Akımı

Kaynak: Akevler Sözleşmesinden

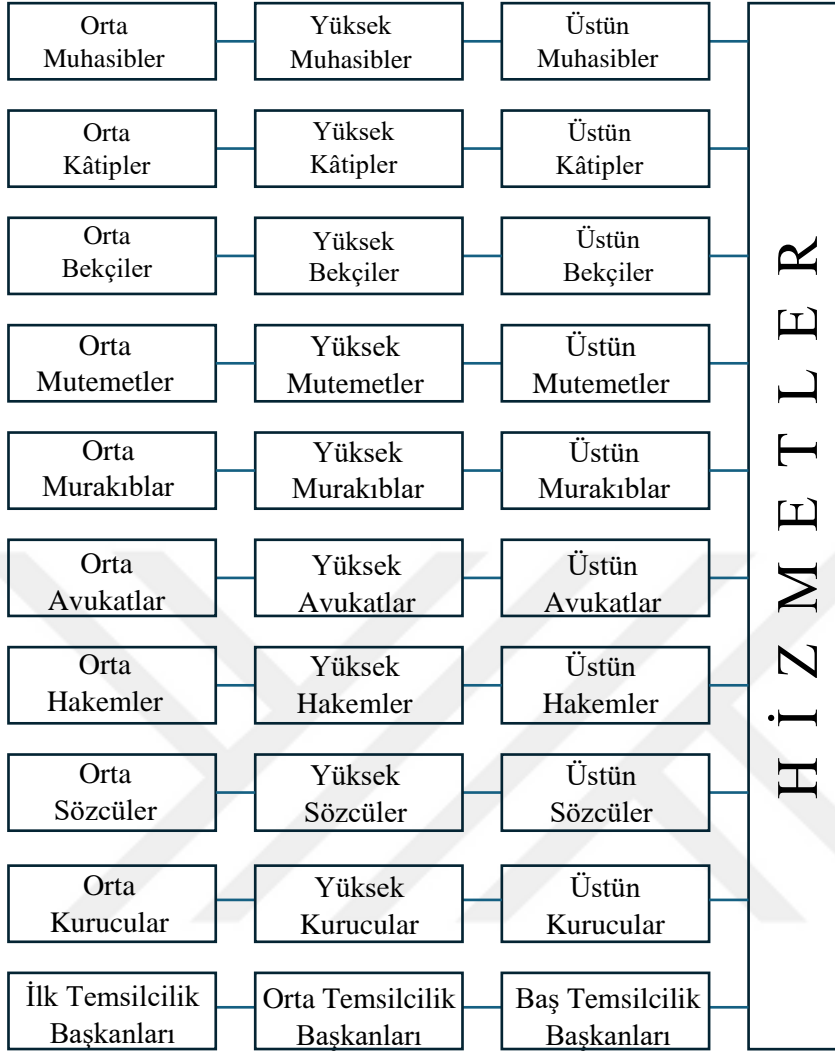

Grafik 3.13: Hizmetler

Kaynak: Akevler Sözleşmesinden

Hizmetler:

Kooperatifimizin hizmetlerini görebilmesi için ayrıca mesleki kuruluşlarımız vardır.

- 1- Muhasipler, ortakların ve teşebbüslerin hesaplarını tutarlar.
- 2- Kâtipler, bunlar ortakların ve teşebbüslerin muamelesini yaparlar. Kooperatif içinde noter hizmetini görürler.
- 3- Bekçiler, bunlar kooperatif içindeki faaliyetlerde yedi eminlik hizmetlerini görürler. Bütün mallar bunlara teslim edilir.
- 4- Mutemetler, kıymetli evrak ve senetler, paralar bunlara emanet edilir.

- 5- Murakıplar, imal edilen malların standartlara uygun olup olmadığı ve kaliteli bulunup bulunmadığını bunlar kontrol ederler.
- 6- Avukatlar, ortakların ve ortaklığın davalarını savunur ve haklarını korurlar.
- 7- Hakemler, ortaklar arasında çıkan nizaları hallederler.
- 8- Sözcüler, kooperatifi ve kooperatifin desteği ile ürettikleri malları tanıtırlar, reklamlarını yaparlar.

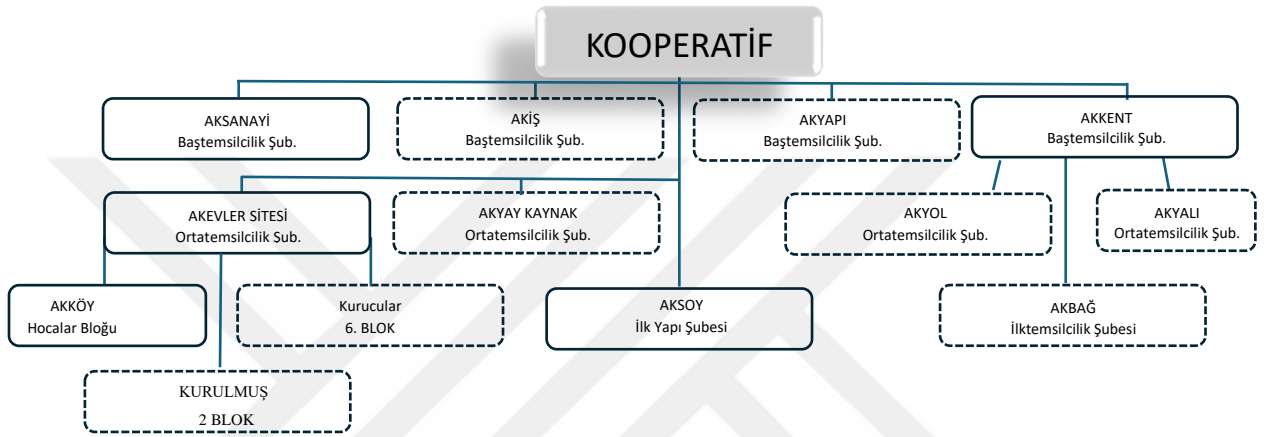

Grafik 3.14: Hizmetler: Akevler Teşebbüsleri

Kaynak: Akevler Sözleşmesinden Şubeler

Halen kooperatifte iki Baş Temsilcilik, biri Orta Temsilcilik ve iki de İlk Temsilcilik olmak üzere beş şube faaliyettedir. Diğer şubeler kooperatifin faaliyeti geliştikçe kurulacaktır.

Akkent ve Aksanayi şubeleri baş temsilcilik şubeleridir. Akevler Sitesi orta temsilcilik şubesidir. Aksoy ve Akköy şubeleri ilk temsilcilik şubeleridir.

Yakında aşağıdaki şubeler de faaliyete geçmiş olacaktır:

Akevler birinci blok ilk temsilcilik şubesi,

Akevler ikinci blok ilk temsilcilik şubesi,

Akyol matbaa orta temsilcilik şubesi,

Akyay Kaynak baş temsilcilik şubesi.

Kurmayı başardığımızda Akyapı Baştemsilcilik şubesi de müstakil bir şube halinde teşkilatlanacaktır.

➤ **Aksanayi Sitesi Adi Ortaklığı:**

İzmir'den Ankara'ya giden devlet yolunun solunda, İzmir'den otuz kilometre mesafede altı yüz dönümlük yere sahip bu şube bin ortaklıdır. Halen altı yüz ortağı vardır. Dört yüz ortak daha alınacaktır. Her ortağa 150 metre karelik arsa verilmektedir.

Burada büyük sanayi gelişmektedir. Ortaklara verilen arsalar üzerinde küçük sanayi dükkânları tesis edilecektir.

Bu sitede bir hisse halen yedi bin beş yüz liraya satılmaktadır. İzmir'e gelip sanatkâr olarak faaliyet gösterecekler buradan hisse almalarını tavsiye ederiz. Bir ortak dört hisse alabilmektedir.

➤ **Akkent Sitesi Adi Ortaklığı:**

İzmir'den (Akevler Sitesinden) on iki kilometre uzaklıkta, yüksek bir tepede inşa edilecek bu site, halen dört yüz dönümlük tapulu yere sahip bulunmaktadır. Etrafı tapusuz hâli yer olup dört bin dönümü ile zilliyetimizdedir.

Bin ortaklı olan sitemizin inşasına geçilmesi için sizlerin YÜZ MİLYONLUK Akyağı Teşebbüsüne katılmanızı beklemektedir.

Halen dört yüz ortağı vardır. Altı yüz ortak daha alınacaktır. 1977 yılında değeri üç bin beş yüz lira olacaktır. Şimdi iki bin beş yüz TL sına satılmaktadır. İleride İzmir'de yerleşecek ortaklarımıza buradan hisse almalarını tavsiye ederiz.

Bu teşebbüsün halen üç yüz bin liralık bir meblağı Aksoy inşaatında yatmaktadır. Değerini bir milyon olarak kabul edeceğimiz ve Akbağ teşebbüsünün yerini teşkil edecek, yarısı taban yarısı kıraç yüz elli dönümlük yeri de Akkent'e aittir.

Akbağ Zirai Teşebbüsü:

İzmir'den yirmi iki, devlet yolundan iki kilometre içerde olan bu yüz elli dönümlük yerin yarısı taban arazisidir. Yarısı kıraçtır. Yeraltı suyunun olduğu kanaati vardır.

Her ortağa yarısı taban yarısı da kıraç olmak üzere dörder dönümlük bir arazi verilerek 40 ortaklık bir zirai teşebbüsün kurulması istenmektedir. Bir ortak dört hisse olabilecektir.

Teşebbüsün suyu, elektriği, zirai araçları, genel hizmetleri müşterek olacak; buna karşılık herkesin kendi bağılığı kendisine ait olup istediği şekilde ziraat yapacaktır.

Bu teşebbüse katılacaklardan 50. 000. TL alınacaktır. Bunun yarısı ile müşterek tesisler yapılacak, kalan yarısını da yerin sahibi olan Akkent şubesi alacaktır.

Buranın da faaliyete geçmesi yine Akyapı'nın kurulmasını beklemektedir. İzmir'de oturup da ayrıca ziraat, hayvancılık ve tavukçuluk la meşgul olmak isteyenlere imkânları varsa şimdilik yarısını vererek ortak olmalarını tavsiye ederiz. İkinci yarısını gelecek yıl alacağız.

Vermeyenlere taksit imkân tanınacaktır.

➤ **Akevler Sitesi 1. Blok İnşaatı:**

Akevler inşaatı teşebbüsü tarafından inşa edilmiş bulunan ve sitenin üçüncü parselinde yer alan bu blok bitmiş olup halen meskûn bulunmaktadır. Ortalama değeri 1974 yılı başında yarım dairesi yüz bin olarak hesaplanmış olup 1976 yılı değeri yüz elli bin olarak değerlendirilmiş bulunmaktadır. 1977 de 200.000 TL olacaktır.

İzmir'de oturmayıp kiraya verecek bir alıcısı bulunduğu takdirde satıcı bulunabilir.

➤ **Akiş İşhanı Sitesi:**

Akevler Sitesine komşu ikinci adada sekiz dönümlük bir sahada inşa edilecek bu han sanayi sitesi olacaktır. Sitede on iki katlı bir apartman olacak ve bu apartman hastane, yurt veya otel olarak kullanılacak şekilde inşa edilecektir.

Bu arazinin alt üs veya dört kati ise tamamen birer iş yeri olarak inşa edilecek ve yalnız hanımların çalışacağı bir site haline getirilecektir.

Bu sitenin alt yapısı tamamlanmıştır. Sitenin elektrik ve suyu vardır. Sadece inşaat eksiktir. Akyapı Teşebbüsü bu inşaatı ikmal etmiş olacaktır. Buraya yalnız bayanlar ortak olarak alınmakta ve bu site 350... ortaklı bulunmaktadır. Arsa pay on bin lira olacak ve arsa payını bu yıl satılanmış ortaklara buradan 25 metre kareden daha büyük bir is yeri verilecektir. Bu yerin yarısı Akevler İnşaatı teşebbüsüne aittir. Yarısı Akevler Sitesinin Sosyal hizmetlerine gelir olarak tahsis etmiş bulunmaktadır.

➤ **Akyalı Plâj Sitesi:**

Gümüldür 'de, denize giden bir plaj yolunun ve deniz kenarında kıyısı bulunan yirmi dönümlük bir yere sahip bulunan bu teşebbüs, bir dinlenme yeri olarak tesis edilecektir.

Tamamen milli ve İslami yasayış tarzına uygun olarak tesis edilecek bu sitenin her arsası iki yüz metre kare civarında olacaktır. Her arsanın içinde kum banyosu yapılabilecek, deniz ve tatlı su ile duş ve banyo imkânı sağlanacaktır.

Bu arsaları seçme işi teşebbüse geçene ait olacaktır. Binalar kooperatifin vereceği plân esas olmak üzere inşa edilecektir. Esasa dokunmamak üzere değişiklikler yapılabilecektir.

1977 yılında arsa bedeli 40. 000 Türk lirası olmuştur.

➤ **Kaynak Yayınlar Adi Ortaklığı:**

Halen iki yüz bin liralık sermayesi bulunmaktadır. Bu para ile kitaplar bastırmakta ve ortaklara karşılıksız kitap göndermektedir.

Ortaklık hisse senedi bedeli bin lira olmaktadır. Bu teşebbüsün sabit tesisleri yoktur.

➤ **Akyapı Doğrama Teşebbüsü:**

Kooperatifin kurulduğu tarihten beri Akevler Sitesi içinde kendisine yapılan özel barakada faaliyette bulunan bu işletme Akevler İnşaat Teşebbüsü içinde çalışıyordu. Hocalar Blokunun başlaması ile bu teşebbüsün müstakil faaliyet görmesi zaruri görülmüştür. Halen bu Teşebbüsün iki yüz bin liralık makineleri mevcuttur.

Döner sermayesi Akyapı İnşaat Teşebbüsünce sağlanacaktır. Kat karşılığı da doğrama veya hazır kapı pencere imal etme şeklinde organize edilecektir.

Sabit sermayesi beş yüz bin liraya çıkarılacak, ayrıca Akyapı'dan buraya döner sermaye temin edilecektir.

1977 yılında bir hisse 5000 Türk Lirası olarak satılacaktır.

➤ **Anlaşanlar Ekmek Sanayi:**

Dört ortak tarafından tesis edilmiş bulunan bu fırın Akevler Sitesinde bulunmaktadır. 81. parselin yani birinci parselin üzerindeki apartmanın zemin katında kurulmuştur. Faaliyete yeni geçmiştir.

➤ **Akyol Matbaa Teşebbüsü:**

Beş yüz bin Türk lira sermayeli ve yüz ortaklı bir matbaa teşebbüsü olarak hâlen Hocalar Blokunun altında neşriyat ve matbaacılık sahalarında faaliyet göstermektedir.

Geçen yıl tesis edilmiştir. Hisse senedi şimdi 5.500 Türk Lirasıdır.

Gelecek yıl 6.000 TL olacaktır

Matbaanın tam verimli çalışması için yarım milyonluk bir döner sermayeye ihtiyaç vardır. Bunun için yeni bir teşebbüs üzerinde durulmaktadır. Akyapı gerçekleştiği takdirde buraya kredi verme imkânı doğacaktır.

➤ **Aksoy İnşaat Teşebbüsü:**

Halen Akevler İnşaat Teşebbüsünce yapılmakta olan bu yapı Alsancak'ta bulunmaktadır. Yedi katlı çifter dairedir.

Burada Akkent'in üç yüz bin lirası ile Akevler İnşaat Teşebbüsü ortaklarının parası bulunmaktadır. Kabası bitmiş durumdadır. Buranın kaba olarak değeri 1977 yılı başında yüz yirmi beş bin lira olup ikmal edildiğinde iki yüz elli bin lira olacaktır. Bunlar bu yıla ait değerler olup daha sonra hayat pahalılığına göre bu değer değiştirilecektir.

İzmir'de kiraya verip gelir temin etmek isteyenlere buradan bir daire temin etmelerini tavsiye ederiz. Ödeme şartları için paranın yarısı peşin olacak, kalanı ile kendisi para verdikçe dairesi ikmal edilecektir.

➤ **Akevler Sitesi Hocalar Bloğu:**

Akevler Sitesinin ikinci parselinde inşa edilmekte olan bu bloka ilahiyat menşeli öğretmen ve din görevlileri ortak bulunmaktadır. Yirmi sekiz ortaklı olan bu teşebbüs imkânları ile inşaatlarını yürütmektedir. Ortakları halen doludur. Ayrılacak olanın yerine şartları uygun ise başka biri alınabilir.

➤ **Akevler Sitesi 2. Blok:**

Bu blok Akevler Sitesinin birinci arsasında yine Akevler İnşaat Teşebbüsünce yapılmış olup ortaklara 1975 yılında son aylara doğru verilmeye başlanmıştır. Halen çoğu meskundur. Yapısı birinci blokun aynısıdır. 1975 yılında yarım dairesi ortalama 150 bin liraya mal edilmiştir. 1976 yılı değeri 175 bin lira olup, 1977 yılında değeri 200 bin lira olacaktır. İzmir'e gelip hemen yerleşeceklerin meskenlerini buradan temin etmeleri mümkündür.

➤ **Akevler Sitesi Adi Ortaklığı:**

İzmir'de Devlet Hastanesine ve ilahiyat Sitesine komşu bir yerde Yeşilyurt'ta, denize nazır bir sırtta yerleşmiş bulunan bu site bin metrekarelik dokuz parselden oluşmaktadır. Her parselde çatı ve zemin hariç yedi kat üzerinde on dört çift daire üzerinde inşa edilmekte olan bloklarla dolmaktadır. Blokların zemin kati vakıf halinde sosyal hizmetlere gelir kaynağı olarak ayrılmakta, çatı katları ise sosyal hizmetler için kullanılmaktadır.

Site yüz yirmi altı ortaklıdır. Her ortağa bir çift daire verilecektir. Şimdilik ise her ortağa yarım daire tahsis edilmektedir. Sitenin 1977 yılı arsa bedeli 20.000 lira olacaktır. Hemen İzmir'e gelip yerleşeklere buradan bir hisse almalarını tavsiye ederiz.

Akiş teşebbüsüne tahsis edilecek ve değeri 3.500.000 TL olarak takdir edilen sekiz dönümlük bu siteye bitişik yerin yarısı da bu sitenin vakıf arazilerinden olup değerlendirilerek site imar edilecektir.

➤ **Akevler İnşaat Teşebbüsü:**

Kooperatifin kurulduğu tarihten beri faaliyette bulunan bu teşebbüs, iki blok inşaatı yapmış ve şimdi de Alsancak inşaatını yapmaktadır. Bunun dışında, kendisine bağlı olarak bir doğrama atölyesini, bir biriket imalâthanesini ve bir demir atölyesini kendi bünyesinde çalıştırmaktadır. Halen üç milyon civarında bir sermayesi vardır. Bunlar Akis arsasında, Aksoy inşaatında, Akevler I. Blok inşaatında, Akevler II. Blok inşaatında, doğrama ve demir atölyelerinde değilmiş bulunmaktadır. Bu teşebbüsün de bir gayrimenkulü yoktur.

➤ **Diğer Teşebbüsler:**

Kooperatifte her iş küçük teşebbüsler halinde yapılmaktadır.

Meselâ, bir matbaa işletmesi ayrı bir teşebbüs olup içinde dizgi, tertip, baskı ve cilt gibi ayrı ayrı teşebbüsler mevcuttur.

Kooperatifin muhasebe ve muamele gibi hizmetleri de yine özel serbest meslek teşebbüslerince ifa edilmektedir. Bu hususta gerekli talimat ve özel işletme mukaveleleri üzerinde çalışılmaktadır.

Döner sermayenin olmaması nedeniyle işler tam düzenle yürütülememektedir. Akyapı teşebbüsü tarafından temin edilecek yeterli sermaye ile teşebbüsler tam canlılığı ile harekete geçirilecek ve tamamen faizsiz düzenin gereği bir işletme kurulacaktır.

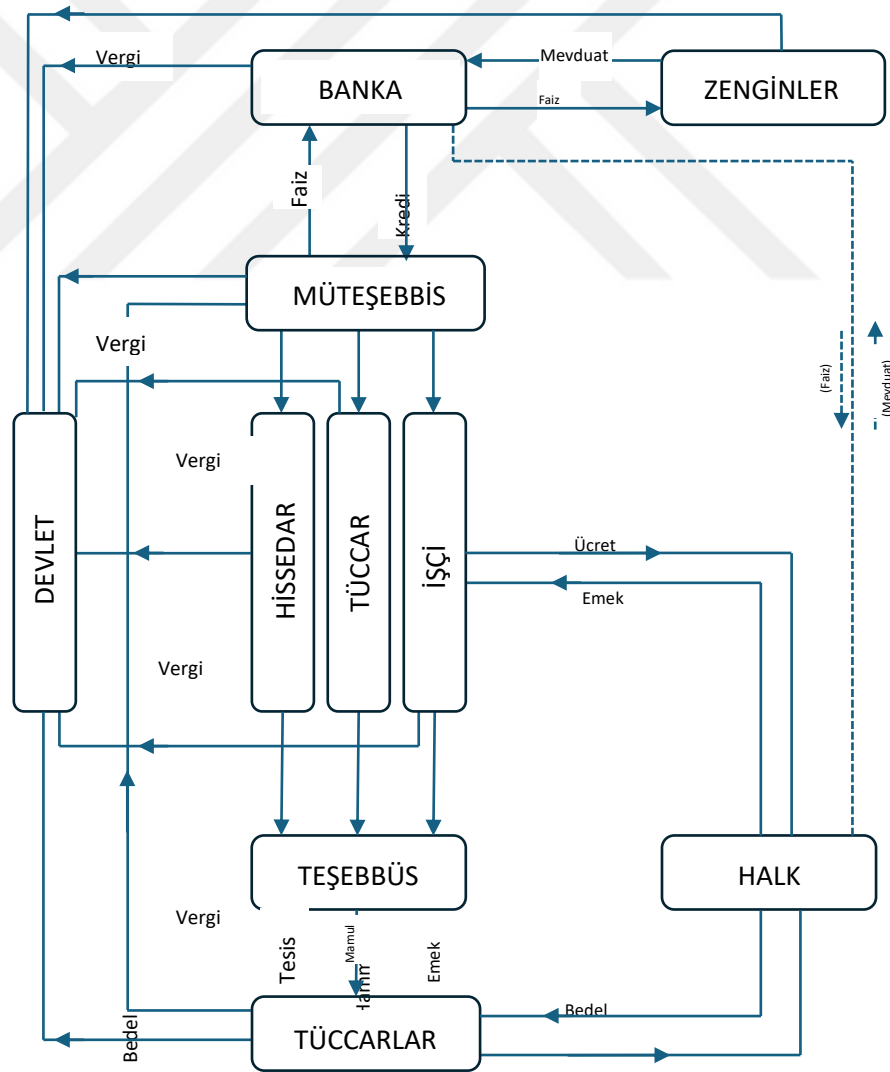

Grafik 3.15: Hizmetler: Akevler Teşebbüsleri: Genel Çalışma Şeması

Kaynak: Akevler Sözleşmesinden

3.8. Akevlere Göre Faizli ve Faizsiz Sistem Karşılaştırması

Faizli düzende, zenginler paralarını bankalara yatırırlar ve rizikoya katılmadan faizlerini alır, servetlerine servet katarlar.

Bankalar, zengin etmek istedikleri adamlara, müteşebbislere kredilerini açar ve sermaye temin ederler. Bunlar da faiz olarak rizikoya katılmazlar.

Müteşebbisler sahiplerinden tesisleri kiralarlar, onlara kiralarını verirler. Tüccardan mal alırlar ve bedelini verirler, halkı çalıştırırlar, ücretlerini öderler, elde ettikleri malı tüccara satarlar.

Böylece elde kendilerine fark kalır. Bu farkın bir kısmını faiz Olarak bankaya verirler, bir kısmını ise devlete vergi olarak verirler.

Kalan da kendilerine kâr olur. İşte faizli sistem böyle çalışır.



Şekil:3.1 Faizli Ekonomik Gerçekleri

3.8.1. Faizli Sistemin Mahzurları:

Zenginler çalışmadan, rizikoya katılmadan, durmadan servetlerini artırırlar, bu ise halkın fakirleşmesine sebep olur.

Bankalar istedikleri adamlarına kredi açmak suretiyle bir kayırma hareketi başlar. Müteşebbisleri zarar ettirmemek için de serbest rekabeti ortadan kaldırırlar. Böylece işsizliğe ve pahalılığa sebep olurlar.

Müteşebbis zarar ettiği zaman karşılığı bulunmayacağından bütün topluluk bunu yüklenmiş olur. Böylece ekonomik istikrar ortadan kalkar.

Teşebbüsün zorluğu, üretim yerine ticaret ve spekülâtif hareketlere yöneltir. Bu ise karaborsanın doğmasına ve çökmeye sebep olur.

Kaldı ki faizli sistem çok iyi olsa bile bizim için kötüdür. Çünkü biz garibanların kredi alacak dayıları yoktur. Bizim para babalarımız yoktur. O halde bizim hayatımızı sürdürmemiz faizsiz sistemi geliştirmemiz ile mümkün olacaktır ki; inançlarımıza uygun olan da budur.

İşte Akevler Kredi ve Yardımlaşma Kooperatifi bunun için kuruldu ve sistemli, ahenkli bir şekilde gelişmektedir.

Faizsiz Sistemde Teşebbüsler

Faizsiz sistemde kooperatif arsa koyar ve alt yapısını yapar. Buna karşılık hasıladan bir hizmet payı alır.

Arsalar üzerinde küçük tasarruflar hisse senedi halinde vatandaşların paraları ile inşaat yapar ve tesisleri meydana getirir.

Sermaye sahipleri müteşebbislere, tesislere döner sermaye koyarlar. Rizikoyu bu sermaye taşır. İşletmeyi sermaye koyan zat işletir.

Çalışanlar işi götürü olarak yaparlar. Böylece bir hammadde mamul hale gelmiş olur. Ancak burada kooperatif yaptığı hizmetler karşılığı bir ücret almaz. İşçiler de ücret değil hasıladan bir pay alır. Meselâ, fırında kooperatif hizmetlerine karşılık her bin ekmekte on ekmek alır. Tesis sahipleri ise imal edilen her bin ekmek karşılığı 112 ekmek alır. Fırını çalıştıran işçiler ise ortaklığa 98 ekmek alırlar. Teşebbüse sermaye koyup fırını işleten müteşebbise ise 790 ekmek kalmış olur. Böylece üretimde hasıla paylaşılır.

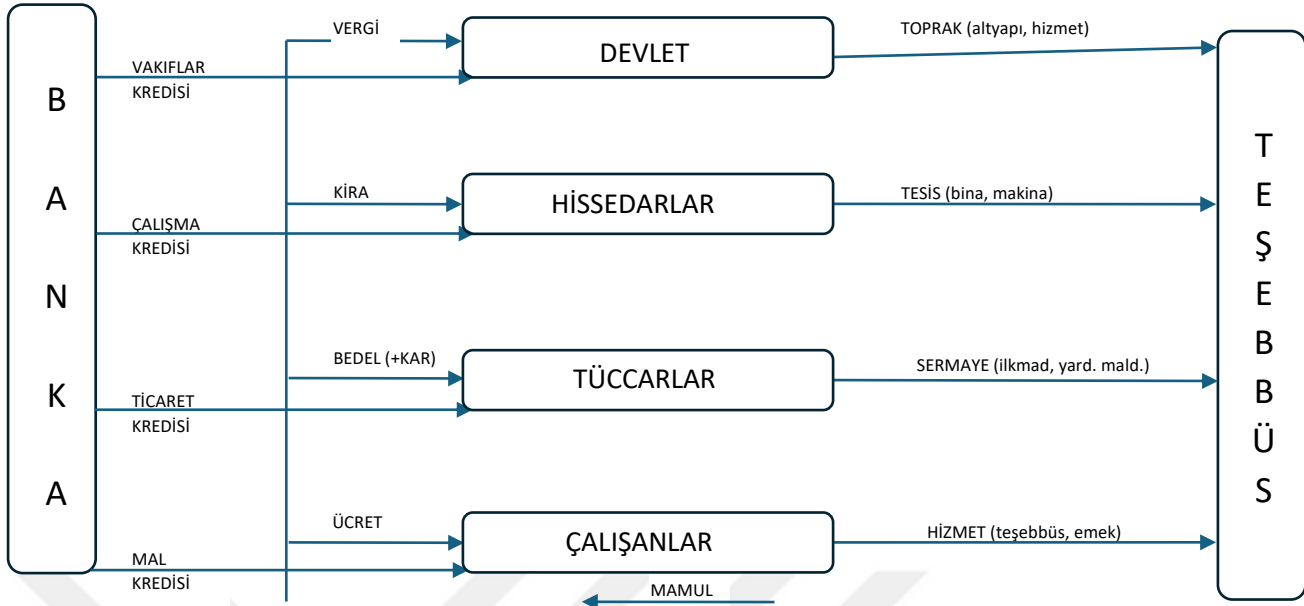

Grafik 3.16: Teşebbüs Strüktürleri

Kaynak: Akevler Sözleşmesinden

3.8.2. Faizsiz Modelin Avantajları

Faizsiz sistemde müteşebbis sermaye sahibi olan kimsedir. Kâr-zarara katılır. Zengin ise müteşebbis olur. Bu hem birikişileri kimsenin iltimasına imkân vermeden müteşebbis yapar hem de zarar halinde sermaye zararı kapatacağından zarar sirayet etmez.

Tesis sahipleri de kirayı alamayacaklarından rizikoyu paylaşmış olurlar. Ama direkt zarara katılmayacaklarından emin olurlar.

Çalışanlar, emeklerini koyarak teşebbüse katılmış olurlar. Bu hem çalışmada serbest rekabeti sağlar hem de sermayesiz emeğe iş bulma imkânını ortaya koyar.

Kooperatif de hizmetlerde bulunan muhasiplere, avukatlara, denetçilere ücret yerine gelirden pay vereceğinden herkes üretimin artması için çalışır ve genel bir menfaat birliği doğar, menfaat çatışması ortadan kalkar.

Vergiler üretim safhalarında verilmemiş olup sonunda verildiği için -çünkü işçi ücret almamış olduğundan ara yerde kazançlı kimse yoktur— vergi adaleti de doğmuş olur. En önemlisi gerçek halk teşebbüsü böyle gerçekleşir.

3.8.3. Akyapı Modeli Üzerinden Karşılaştırma

Akyapı Kooperatif içinde faizsiz sistemde çalışan teşebbüsleri faaliyete geçiren bir kredi kaynağıdır.

Bu teşebbüsün sermayesi yüz milyon olacaktır. Herhangi bir fabrikayı veya bir siteyi veyahut bir çiftliği tesis edecek, hisse senetleri çıkarıp satacaktır.

Sonra o fabrikayı çalıştıracak, işçileri ve teknik elemanları bulup faaliyete geçirecektir. Çalışanlara kredi açıp onlar sermaye sahibi yapacaktır.

Çalışanlardan tasarruf edenler yavaş yavaş para biriktirip veya dışardan para koyup faaliyete geçmiş olacak. Bundan sonra buranın devri ile aldığı meblağı başka teşebbüse aktararak belli bir zaman sonra bütün ülkeyi faizsiz sistemi ile dolduracaktır.

3.8.3.1. Akyapı İlk Sermayesini Nasıl Temin Edecektir?

Yüz biner lira koyacak bin ortak bulunacaktır. Buraya nakden koymak mecburiyeti de yoktur. Mevcut tarla, bina, herhangi bir makina, araba ve tesis de konulabilir.

Teşebbüs bunları satıp her zaman nakde çevirebilir. Ortakların hesabına sattığı meblağı geçirecektir. Asgari fiyatını sahipleri Akyapı müteşebbisi ile anlaşarak koyacaktır. İşte bu yüz milyon Akyapı teşebbüsünün sermaye kaynağı olacaktır.

Bu sermayedarlara nakit olarak kâr dağıtmayacaktır. Yaptığı tesislerin yüzde on hissesini onlara verecektir. Onlar bu hisse senetlerini satarak kendilerine kazanç temin etmiş olurlar.

Site veya tesisler ne kadar erken satılır da yeni tesislere başlanırsa, o kadar fazla kâr imkânı doğacaktır.

Hisse Senetlerinin Karşılığı:

Akyapı ortaklığına katılmak isteyenler Akyapı ortaklığına elli ton (bin torba) çimento ve on ton demir koyarlar. Bu mal İzmir Akevler ambarlarında teslim alınır.

Avans olarak nakit verenler adına demir-çimento mubayaa edilmek üzere nakit kabul edilir.

Hisse senedi maliyet ne olursa o tahsil edilir. İsteyen ortağın demir ve çimentosu satılır ve nakde çevrilir. Bütün bunlar da fatura olarak ortak adına tanzim edilir.

3.8.3.2. Kârların Dağıtımı:

Akyapı teşebbüsü, girişilecek teşebbüslerin projelerini yaparak ortaklara duyurur. Ortaklar bu teşebbüslerden hangilerini tercih edeceklerini bildirirler. Tercih edenlerin sayısı proje için gerekli meblağın beste birini bulmuş olana başlanır.

Ortaklara başlanmış projeler bildirilerek yine tercihler istenir.

Tesis bittikten sonra maliyet hesaplanır. Tesisin demir-çimento üzerinden bedeli hesaplanır. Nakit üzerinden satılığa çıkarılır. Senetler maliyetin yüzde on fazlasına çıkarılır. Bu fazla senetler ortaklara, hissedarlara, o tesis kimin parası ile yapılmışsa onlara verilir. Onlar bu senetlerini başkalarına devredebilirler. Bu senetlerin bedeli net arızı kazançlar olur, onun vergisini öderler. Eğer devretmeden ellerinde tutacak olurlarsa, gelen kira da net kazançlar olup onun vergisini verirler. Sattıkları zaman yine vergilerini tümü net kazançmış gibi ödemek durumundadırlar. Ortaklıktan ayrıldıkları zaman aynı Koyup aynı sekmiş olacaklarından bir vergi ödemezler.

3.9. Mal Senedi Mukavelesi ve Mülkiyet Modelleri

1- Kooperatif genel bir mal senedi formunu tespit ederek, hizmet ortağı bulunduğu matbaalarda özel klişe ve mürekkebi ile bastırıp gerek senetleri gerekse klişeleri çift anahtarlı kasada muhafaza eder. Kasanın anahtarları yedi eminlerde bulunur. Yedi eminler kasaları birlikte açar ve birlikte kitler. Açtıklarında iki şahidi de yanlarında bulundururlar. Kasa içinde bulunan bir deftere, kasaya giren ve çıkan şahit ve yedi eminlerce yazılır.

Senedin sekli Kooperatif genel idare kurulunca kararlaştırılır.

Senetlere hile karışması tehlikesi belirdiğinde şekli, mürekkebi ve klişe değiştirilir. Eski senetler o tarihten itibaren nama muharrer hale gelirler. Sahip olanlar derhal üzerine isimlerini yazacak ve iki şahide tarihlerini tespit ettirerek imzalayacaklardır. Sonra bu senetleri her zaman hamiline yazılı senetlerle değiştirebilirler. Su kadar var ki aynı numarayı taşıyan iki senet ortaya çıkarsa ilk müracaat edene ödenir.

Bu hamiline yazılı sahte senetlerden yenileri çıkarılmaya başlamadan önce sahip olan ortaklardan hüsnüniyet sahibi olanlara kooperatif kefaletinden karşılanmak üzere ödeme yapılır.

Bu nama yazılı senetler yalnız kooperatif ortakları arasında muteber olup ortak olmayanlar bu senetle ne borçlu ne de alacaklı olabilirler. Ne sahtesine ne de sağlamına bir şey ödenmez.

2- Kooperatifte mal standartları yapılır. Bu mal standart mukaveleleri kooperatif yıllık faaliyet raporlarında yayınlanır. Malın ismi ve numarası verilir.

Malların birim ölçüleri tespit edilir ve standartları yapılır. Ayrıca değişik kaliteli mallar ile aynı kaliteden olup başka ölçüleri taşıyan malların ana mal cinsinden tasfiye değerleri tespit edilir.

Herhangi bir sebeple bu hamiline yazılı mal senedinin ödenmesi mümkün olmazsa bu senetler tasfiye olunur. Tasfiyede bütün senet alacaklarla borçlular yani senet sahipleri ile senet çıkaranlar bir araya gelirler.

Mevcut tali mallarla ana mallar tespit olunur. Ana malın birimi cinsinden ifade olunur. Aynı birimle ifade edilmiyorsa mal senedinde tarif edilen birimle ifade edilir, Her alacaklıya alacağını hangi maldan istedikleri sorulur. Ve hangi malları ana mal ile ölçerek hangi fiyatlarla kabul edebilecekleri sorulur. Önce tali mallar ile onlara en çok karşılık verenlerin hisseleri tasfiye olunur. Sonunda ana mal cinsinden kendilerine ödeme yapılmasını isteyenlere kalan mal dağıtılarak tasfiye olunur. Kâr zarar bunlara ait olur.

3- Mal senedinin üzerinde malın cinsi, miktarı ve kalitesi (standart numarası) yazılır.

Malın hangi ambarda teslim edileceği de kayıt edilir. Malın o ambarda muhafaza edilmesi şarttır.

Malın kim tarafından tekeffül edildiği de belirtilmelidir. Esas borçlu bu ambar sahibidir.

Malın istenilen evsafa uygun olduğu şahitlerce tespit edilmeli ve şahitler bunun mesuliyetini taşımalıdır.

Malın en erken ne zaman talep edilebileceği, en geç ne zamana kadar teslim almak mecburiyeti bulunduğu ve talep halinde en geç kaç gün sonra teslim mecburiyeti olduğu hususları üzerinde yazılmalıdır.

4- Mal senedi sıra numarası ihtiva etmeli ve mal senedini dolduran kimselerin de isimleri yazılmalıdır.

Mal senetleri özel mürekkeple imzalanmalı ve özel mürekkeple mühürlenmelidir. Bu mühür ve mürekkepler yedi eminlerde bulunmalıdır. Bir senedin satılığa çıkarılması için ya ambarda aynı cins maldan bulunmalı veya bir gayri menkul tarafından teminat altına alınmalıdır.

Herhangi bir sebeple mal bulunmadığı takdirde gayri menkul satılarak mal piyasadan satın alınıp borçlulara ödenebilmelidir. Bunun için gösterilen gayri menkulün değerinin yarısı kadar mal senedi piyasaya arz edilebilir. Onunla mal satın alınca bir o kadar da mal karşılığı senet piyasaya çıkar. Bütün piyasaya çıkan senet miktarı gayri menkulün değeri kadar olabilir.

Hangi gayri menkulün mal senedini teminatı olduğu bu senette yazılıdır. Bu gayri menkulün tapusu kooperatif üzerinde olması şarttır.

Kooperatif bu gayrimenkulün teminatı ile kefil bulunmaktadır.

5- Kooperatifte bir teşebbüs kurmak isteyenler, teşebbüslerini bu mal senetlerinden birinin üzerine oturtmak zorundadırlar. Yani ortaklar önce mal senedi satın alacaklar, sonra bu mal senedi ile ortaklığa katılacaklardır.

Adi ortaklık hisse senetleri tanzim edilirken senetleri mal senedi ile tarif edilmelidir.

Ortaklıktan ayrılma halinde de bu mal senedi ile ayrılma durumu vardır.

Kâr ve zarar tevzi mal senedi olmaktadır. Yani zarar halinde piyasadan mal senedi alıp ortaklığa vermek veya ortaklıktan kendisine düşen mal senedini satarak kâr etmek durumundadırlar.

Ortaklar defterlerine mal senetlerini işlerler. Kendilerine mal senedi verilen ortağa mal verilmiş olur. Bir ortaklıkta mal alan kimse envanterinde mal karşılığı olarak maliyet değeri ile senedi gösterirler. Böylece vergilerini öderler.

6- Kooperatifin müteşebbisleri tüccarlar dışında hepsi mal senedi ile iş görürler. Yani hammaddeyi mal senedi ile alırlar, mamul maddeyi de mal senedi ile satarlar. Ortaklar aralarında Türk Lirasını kullanmazlar. Bunların hiçbirisi deftere geçmez.

Ortaklar en sonunda dışarıdan mal alır veya dışarıya mal sattıkları takdirde onun için fatura keser veya fatura alır.

İstihsal vergisine tabi olan mallar için istihsale pay ayrılır. Bunun için vergiye bir hisse senedi ayrılır. O senetler değerlendirilerek vergileri ödenir. Fazla veya eksik gelen vergiler kefaletçe kapatılır.

İstihlake yönelik alışlar ortaklar arasında da Türk Lirası ile satılır. Satıcı bundan gelen geliri defterine gelir kaydeder.

7- Ambarların yarıya dolmasına veya senetlerin yerişinin satılmasına kadar mal senetlerinin değerleri müteşebbis tarafından tespit olunur ve her üç ayda bir değiştirilir. Bu yeni bedellerin tespiti ilgili kooperatif şubesinin tasdiki ile kesinleşir.

Senetlerin yarısı satıldıktan veya ambarın yarısı dolduktan sonra senetlerin değeri arz ve talep kanunlarına göre dalgalandırılır. Senetlerin veya ambardaki malların artık eksilmesine göre fiyatlar ayarlanır.

8 — Bir tesis için çıkarılmış olan senetlerin sayısı iki misli tutulur. Tesis bitinceye kadar yarısında fiyatı dalgalandırılır. Tesis bittikten sonra tesis senetlerinin değerleri arz talebi ile değil de yıllık kira gelirlerinin beş, on, yirmi katları ile tespit olunur. Bir yıl sabit tutulur. Eski kiralar dağıtıldıktan sonra yeni yılın değeri ilân olunur. İşletme sermayelerinin senetleri ise mal senedi olarak çıkarılır.

Fiyat ambarların yarısı doluncaya kadar sabit tutulur. Bu sabitlik tesis senedi ile değiştirme şeklinde ortaya çıkar. Yani kişiler önce Türk lirasını verip tesis senedi satın alacaklar. Tesis bittikten sonra tesis senedi ile mal senedi satın alınacak ve mal senedi ile ortak olunacaktır.

Mal senedi yarıya satılınca mal senedinin fiyatı ambardaki mevcut yahut satılan senet nispetine göre Türk lirası ile dalgalandırılacaktır.

Tesis bittikten sonra tesiste konan sermaye de tesis sermayesine eklenip hisse senetlerinin sayısını çoğaltmak mümkündür.

9 — Hisse senetlerin değeri satılan hisse senedinin azalıp çoğalmasına göre ayarlanır. Ancak bu durum ambardaki malın üçte biri ile üçte iki arasında kalması şarttır. Ambarda mal üçte biri ile üçte iki arasının dışına çıktığında mal senedinin değeri satılan hisse senediyle değil de ambardaki mal mevcudu ile ayarlanır. Mal senetleri mevduat olarak kabul olunur ve bu senetle gerek istihlâk gerekse istihsal kredisi açılabilir. Kiralar yıl sonunda dağıtılması esai kabul edildiğinde mevduat olarak muhafaza edilir.

10- Tali malların deęerleri ile ambar dıřındaki malların deęerleri ana mal cinsinden serbestçe tespit edilir. Ambarlarda ambar mevcudu ile ama ana mal senedi ile tespit olunur.

Mal senedinin deęeri her yerde aynı tutulur. Bir anda deęiřik yerlerde deęiřik fiyatlarla satılamaz. Bir gazetede her gn mal senetlerinin deęeri ile iln edilir. Herkes ona gre muamele grr.

Ambara mal teslim eden ambar masraflarını karřılamak zere kırkta bir fazlasını vererek mal senedi alacaktır. Ambardan mal isteyen mal senedinde yazılı miktarda mal alacaktır.

11- 1.1.1977 tarihi esas alınarak, ondan evvel ıkarılmıř bulunan hisse senetleri ařaęıdaki esas zerinden tespit edilmiřtir. Bir torbalık demir imento birim olarak alınmıřtır:

Bir torba imentoya 10 kilogram demir harcanmıř kabul edilmiřtir.

1 Torba imento 30 Trk lirası

10 Kilogram demir 70 Trk lirası kabul olunmuřtur.

Bu hesabın iine imentonun Akevlere nakli de hesap edilerek tespit edilmiř bulunmaktadır.

Bylece bir torba imentoluk betonun demir imento deęeri 100,- Trk Lirası etmektedir. Bir torbalık demir imento diyoruz. Bir torbalık adını veriyoruz.

10 torbalık 1.000,- Trk lirasına

100 torbalık 10.000,- Trk lirasına

1000 torbalık 100.000,- Trk lirasına tekabl etmektedir.

Bu torbalık demir imento deęerinin her ay tekabl edecek fiyat, demir imento deęeri deęiřtike deęiřtirilecektir. Demir imentonun bulunmaması ve resmi fiyatlarla temin edilememesi halinde resmi fiyatlar ile karaborsa fiyatları arasında ortalama bir deęer esas alınacaktır.

3.9.1. Mal Senedi Sisteminin İşleyişi

1- Akevler Sitesi 1/126 Arsa hissesi	200 Torbalık	20.000 TL.
2- Akkent Sitesi 1/1000 Arsa hissesi	35 Torbalık	3.500 TL.
3- Aksanayi sitesi 150 M. karelik arsa	100 Torbalık	10.000 TL.
4— Akyol Matbaa 1/100 Tesis payı	60 Torbalık	6.000 TL.
5- Akevler tek daire ortalaması	2000Torbalık	200.000 TL.
6— Aksoy daire ortalama değeri	3000 Torbalık	300.000TL.
7- Akiş 1/400 Arsa payı		
1/4 25 metre karelik is yeri	100 Torbalık	10.000 TL.
8— Akyapı Yatırım Ortaklığı	1000 Torbalık	100.000TL

3.10. Kuruluş Tarihinden Sonra Öne Çıkan Akevler Kooperatifi İzmir Uygulamaları

- Akevler Sitesi (158 ortaklı)
- Akkent Sitesi (1000 ortaklı Arsa ortaklığı)
- Aksanayi Sitesi (1000 ortaklı arsa ortaklığı)
- Sütçüler Siteleri (150 ortak)
- Akevler-Özdemir Senet Ortaklığı (230 ortak)
- Hizmet Konağı Ortaklığı (221 ortak)
- Akyol Matbaa Ortaklığı (26 ortak)
- Akevler Zeytinyağı Ortaklığı (16 ortak)
- İstanbul Akbesi Ortaklığı (72 ortak)
- Akevler-Taşınmaz Payı Ortaklığı (46 ortak),
- Akevler-Urla Ortaklığı (20 ortak)

3.10.1. Gıda ve Tarım Alanında Projeler:

Akevler Kooperatifi, tarım alanında da özellikle sağlıklı beslenmeye yönelik projeler geliştirir. Kooperatif, tarımda sürdürülebilir üretim ve doğal yöntemlerle üretim gibi ilkelerle, çevreye uygun projeler yürütür. Kooperatif, çiftçilere destek vermek

amacıyla, modern tarım teknikleri ve organik üretim yöntemleri hakkında eğitimler düzenler ve üretim süreçlerini daha verimli hale getirmek için çeşitli araçlar sağlar.

Akevler Kooperatifi birçok farklı alanda sosyal fayda sağlayan girişimleri hayata geçirir ve adil düzen anlayışına dayalı ekonomik adalet ilkesini hayata geçirmeye çalışır. Bu girişimler arasında faizsiz finansman, yerli üretimin desteklenmesi, kooperatifler, toplumsal dayanışma projeleri ve eğitim faaliyetleri gibi pek çok farklı alan yer alır. Akevler Kooperatifinin amacı sadece ekonomik kalkınmayı sağlamak değil, toplumun tüm katmanlarının refahını artırmak, sosyal görevleri yerine getirmek ve toplumsal farkındalığı artırmaktır.

3.11. Değerlendirmeler: Akevlerin Başarı Tartışması

Akevler Kooperatifi'nin başarısı, iki kısımda incelenebilir. Birincisi bir kooperatif modeli olarak ele alınmasıdır ki kurulduğu 1967 yılından beri ayaktadır. Gerçekleştirmeye çalıştığı projeleri ortaklık ekonomisi çerçevesinde hayata geçirmeye çalışmıştır. Özgün bir kooperatif anasözleşmesini Bakanlığa kabul ettirmiştir. İzmir, İstanbul ve Yalova illerinde taşınmazlar edinmiş, faaliyetlerini tüm zorluklara rağmen bugüne kadar da herhangi bir banka veya kredi kuruluşundan kredi almadan ortaklarının katılımı projelerini büyük ölçüde gerçekleştirmiştir.

Adil Düzen Parti Programı açısından konu ele alınacak olursa bu konu farklı bir alan olan siyasi kriterler ile değerlendirilmesi gerekir. Bu açıdan bakıldığında aşağıdaki değerlendirmeler yapılabilir.

- Adil Düzen Refah Partisi programına alındıktan sonra parti oyu azalmış mıdır? Yükselmiş midir? Bu sorunun cevabı çok nettir: artmıştır. O halde siyasi bakımdan Refah partisi lehine olumlu bir sonuç doğurmuştur.
- Adil Düzen Parti Programı uygulama bakımından gerçekleşmiş midir? Yoksa sadece slogan düzeyinde mi kalmıştır? Bu sorunun cevabı da nettir. Öncelikle koalisyon ortağı bu programın uygulanmasına karşı çıkmış ve/veya öncelikli olmaması gerektiğini ileri sürerek askıya aldırılmıştır. Bu durumda uygulama tartışmasını yapılamaz. Ancak bu konuda Türkiye'de Adil Düzen benzeri halen oluşturulmuş yeni bir yaklaşım ve/veya proje üretilmemiştir. Adil Düzeni mukayese şansımız da bulunmamaktadır.
- Son tahlilde Akevler Çalışma Gurubu ile yapmış olduğum görüşmelerde öne çıkan husus aşağıda verilmiştir.

- Bunlara göre Akevler Kooperatifi bir mutfak çalışmasıdır ve model geliştirme merkezidir. Deneme ve yanımlar ile hukukun hakka dayanması haklının güçlü kılınması, bir araya gelinerek ortak işler yapılması, bir arada yaşama formüllerinin bulunması, işletmeler olarak faize karşı ortaklık ekonomisi çerçevesinde adil bölüşüm projeleri geliştirilmesi, selem uygulamaları, kefalete dayalı akile/dayanışma sistemleri kurulması ve benzeri faaliyetlerde araştırma ve geliştirme çalışmaları ve çabalarıdır. Mikro düzeyde daha fazla örneklerin oluşturulması ve kooperatifleşmenin yaygınlaştırılması gerekir. Kooperatif bütün bu faaliyetleri kendi ortakları ve imkânları hiçbir yerden destek ve kredi almadan yürütebilmiştir ve halen ayaktadır. Bu Türkiye şartlarında bir başarı sayılabilir.
- Ancak olaya siyasi bakımdan bakıldığında her ne kadar Adil Düzen Parti Programı seçim beyannamelerinde kabul edilmişse de Parti üyeleri kooperatifleşme sürecine girmedikleri sadece seçim kazanıp iktidar ele geçirildikten sonra değişime inanmışlardır. Akevler çalışma gurubu kendi hayatlarını değiştirmeye yanaşmayanların başkalarının hayatların değiştiremeyeceği kanaatindedirler. O nedenle Adil Düzen bir slogandan öteye gidememiş ve halka mal edilememiştir.
- Bir üçüncü soru bu programın İslamiyet'e uygunluğu meselesidir ki Akevler Kooperatifi bütün uygulamalarını bu çerçevede yürüttüğü en azından bu gayret içinde olduğu kanısındadır. Onlar göre bireyler bir araya gelerek gerek çalışmaları ve gerekse uygulamaları ile kendilerini değiştirmedikçe ve bu arayış içinde olmadıkça ne İslamiyet'i ne de günümüzü anlamaları şansı yoktur. Uygulama olmadan yapılan sözler sadece sözler olarak kalırlar.

DÖRDÜNCÜ BÖLÜM

ADİL DÜZEN PARTİ PROGRAMI İLE AKEVLER KOOPERATİFİ MODELİNİN KARŞILAŞTIRILMASI VE SWOT ANALİZİ

4.1. Akevler Kooperatifi ve Adil Düzen: Uygulama ve Teori Arasındaki Etkileşim

4.1.1. Adil Düzen Teorisinin Temel Unsurları

Akevler Kooperatifi bir taraftan kooperatifleşme modeli geliştirirken diğer taraftan kooperatif içinde kurmuş ortaklık ekonomisine öne çıkaran işletmeler ile faizsiz modeller de geliştirir. Faizsiz ekonomiye dayalı işletme örnekleri, dayanışma ve yardımlaşma projeleri, selem uygulamaları ve benzeri örnekler ile mikro düzeyde, tabana dayalı ve halk içinde küçük işletmeler modeli ile faaliyetlerini yürütür ve günümüze kadar gelir. Ayrıca kendi bünyesinde akademisyenler ile esnaf ve halktan oluşan kişiler yer alır ve bugüne kadar kredi almaksızın yaşar. Bu ilkelere dayalı gösterilen çabalar kooperatifin temel başarı noktalarıdır.

Kooperatiflerin ilkeleri arasında dayanışma ve yardımlaşma öne çıkar. Sosyal sorumluluk kavramını öne çıkarır ve ortaklar arasında güçlü bir dostluk bağı oluşturur

4.1.2. Akevler Modelinde Teorik Prensiplerin Uygulama Biçimi

Adil Düzen, bireylerin ve toplumun refahını esas alır ve üretim, tüketim, dağıtım ve ticaretin adil bir şekilde gerçekleştirilmesini sağlar. Adil Düzen teorisinin temelleri, İslami ilkelerden yola çıkarak hem ekonomik hem de toplumsal ahlaka dayalı bir model inşa etmeyi amaçlar. Bu bağlamda, kapitalist sistemin bireysel kâr ve rekabet odaklı yapısından ve sosyalizmin devlete dayalı merkezi yapısından ayrılır. Adil Düzen'in ekonomik modelinde aşağıdaki teorik ilkeler öne çıkar:

Adil Düzen, faiz yerine emek ve sermayenin ortak kazanç sağladığı kâr-zarar ortaklığı sistemini önerir. İslam'ın faizi haram kılışından yola çıkan bu yaklaşım, konuyu sadece dini olarak ele almaz. Ayrıca bu haram ediliş nedenlerini ekonomik olarak yine ekonomik kriterler ile ele alır. Emeksiz ve haksız kazanç olmasının yanında servetin belli kişilerin elinde toplanması aracı olarak gördüğü gibi aynı zamanda tekelleşme

nedeni olduğunu da ortaya koyar. Onlara göre tekelleşme demek üretimin yarılanması fiyatın iki katına çıkmasıdır ki yoksulluk buradan başlar.

Tekrarlayacak olursak Adil Düzende özel mülkiyet hakkı ile kamu mülkiyeti dengedir ve her ikisi de korunur. Bu bağlamda, kooperatifler yoluyla kolektif mülkiyet ve ortaklık modelleri geliştirilir.

Adil Düzen tarafından geliştirilen ortaklık modelleri emek sermaye dengesine ve sözleşmeler çerçevesinde adil bir şekilde bölüşümüne dayanır. Hizmetler karşılığı alınan vergi sistemi ki bunun zekattır, adı verilen vergi sistemi ile gelir dağılımında dengesizliklerin ve toplumsal tabakalaşmanın önüne geçilir. Sermaye ve emeğin ortak çalışması ortamı doğar. Kooperatifçilik, toplumsal dayanışmayı ve paylaşımı sağlayan bir ekonomik yapı sunar. Bu özellik, Adil Düzen'in İslami ahlak ve sosyal adaleti temel alan değerleriyle uyumludur.

4.2. Adil Düzenin SWOT Analizi

SWOT analizinin bileşenleri özetle Tablo 4.1'de

Tablo 4.1 : SWOT Analizini Bileşenleri

S	GÜÇLÜ YÖNLER	İncelenen sistemin, unsurun veya bir durumun güçlü yanları
W	ZAYIF YÖNLER	İncelenen sistemin, unsurun veya bir durumun zayıf yanları
O	FIRSATLAR	Güçlü yanları destekleyen dış çevredeki koşullar (fırsatlar)
T	TEHDİTLER	Dış çevreden gelen tehditler

Kaynak: Yazar tarafından oluşturulmuştur

Bu çalışmanın bu kısmında gerek Prof. Erbakan tarafından parti programı gerekse Akevler Kooperatifi tarafından araştırma geliştirme (AR-GE) çalışmaları olarak geliştirilen modeller bir arada değerlendirilerek önerilenlerin sağlıklı olup olmadığı SWOT analizi yöntemiyle değerlendirilmiştir. Adil Düzen çalışmasındaki tüm veriler SWOT (güçlü yönler-zayıflıklar-fırsatlar-tehditler) analizi yöntemi kullanılarak değerlendirilmiş ve işlenmiştir. Bu yöntem, bir sistemin, kurumun veya durumun güçlü yanlarını belirleyip, bunları en uygun fırsatlarla uyumlu hale getirmeye çalışan, zayıflıkları ve tehditleri azaltarak sorunu çözmeyi amaçlayan sistematik bir stratejik planlama ve bu bağlamda bir karar alma aracıdır (Kanlı, 2016:6-7). Bu analiz, sistemin

mevcut durumunu analiz ederek, iç ve dış faktörleri göz önünde bulundurarak mevcut güçlü ve zayıf yönlerin azami ölçüde değerlendirilmesi, tehditlerin etkisinin en aza indirilmesi için gerekli tedbirlerin alınması ve yeni stratejilerin geliştirilmesini içerir . Bu nedenle temel araştırma yöntemi olarak seçilmiştir.

Refah Partisi tarafından parti programı olarak sunulan ve Akevler çalışanları tarafından kooperatifler için model önerilen Adil Düzen' in **SWOT** analizi yöntemiyle değerlendirilmesi:

4.2.1. Güçlü Yönler:

- Hakkı Üstün Tutan Dünya Görüşüne dayanması
- Doğal/İlahi Hukuk Görüşünü Esas Alması:
- Bu kapsamda hakkın kaynağı olarak Yakınlık, komşuluk, emek ve sözleşmeleri kabul etmesi.
- Pozitif hukuku kabul etmekle birlikte hukuk anlayışını bozan imtiyazlar, gücün kendi başına hukuku belirlemesi ile başkasının zararına çıkarları da hakkın kaynağı sayılmasına ve nihayet çoğunluğun karar almada tek karar şekli olarak kabul edilmesine karşı olması
- Çoğunluk yerine çoğulculuğa dayanması,
- Farklılıkları bir arada yaşatmayı ilke edinmesi
- Merkezi yönetim ile yerel yönetim arasında denge kurmayı hedeflemesi
- Merkezden yerele değil yerelden merkeze dayalı olmayı ilke edinmesi
- İktisadi bölüşümde ortaklık sistemine dayanması
- Bölüşümün adil olması
- Kamunun yapılanmasının görev ve hizmetler ile sınırlı olması
- Reel ekonomiyi esas alması
- Karşılıklı para ve denk bütçe sistemini kabul etmesi
- Verginin üretimden bir pay olarak aynî olmak da dahil alınması
- Verginin anayasal olması
- Devlet dışında tekel olmaması
- Devlet görev ve hizmetlerinin dahi çoğulcu ve rekabete açık olarak yeniden düzenlenmesi
- Yargı sisteminin arabuluculuk ve tahkim esasına dayanması
- Yargı sistemi kararlarının en küçük siyasi birimlerde yerinde alınıp uygulanması

- Yargı kararlarının kesin olması, temyizın karara karşı olması, ilk kararın bozulmaması, karar haksız ise kaybedenin zararının dayanışma (bir nevi sigorta) sistemi içinde giderilmesi
- Ahlakî tezkiye sisteminin geliştirilmesi ve ahlakî tezkiyeyi veren grupların aksi çıkması halinde tezkiye verdikleri kimselerin zararlarını dayanışma sistemi içinde ödenmesi sisteminin kabul edilmesi
- Ahlakî/dinî grupların çoğulculuk esasına göre teşkili ve topluluğun içinde sorumluluk paylaşarak yerini alması
- Bilim anlayışının tekelcilikten kurtarılarak rekabetçi yarışan ekoller haline dönüşmesi
- Yasaların ve hukuk mevzuatının siyasilerin elinden alınarak bilim insanları tarafından üretilmesinin önünün açılması
- Bütün ilimlerin dil ve matematik esasına dayanması, bilim anlayışının ekollere dayanması ile teori ile pratik dengesinin korunması
- Sınavların devlet merkezli yapılması sisteminin geliştirilmesi, öğrenci sayısı ve başarı oranlarına göre ekollerin bütçeden pay alması sisteminin kurulması
- Her türlü meslek odalarının tekelcilikten kurtarılması ve çoğulcu bir yapı ile rekabete açılması
- Bilen ile bilmeyen arasında derecelendirme yapılırken halkın tercihinin de görevlendirmeler ile hizmetlerde dikkate alınması

Toplumsal eşitliği ve adaleti sağlamak

- Sürdürülebilir kalkınmayı desteklemek

- İnsan haklarına saygı göstermek

Güçlü Yönler:

G1. Gerek Prof. Erbakan gerekse Akevler çalışanları ister parti programı denilsin isterse model geliştirme olarak ele alınsın sunduklarının Hakkı Üstün Tutan Dünya Görüşüne dayandırılır. Bu görüş insanlık tarihinde peygamberler tarafından tebliğ edilmiş ve topluluklar tarafından benimsenerek uygarlıklara dönüşmüştür. Mezopotamya'da Nuh ve İbrahim peygamberler, Filistin'de Musa, Davut ve Süleyman peygamberler, Kudüs'te İsa peygamber ve havarileri Mekke ve Medine'de Muhammet peygamber ulu-l azim peygamberler olarak öne çıkmıştır. Bu uygarlığa karşı gücü üstün tutan Eski Mısır, Eski Yunan, Roma/Bizans ve Batı gibi uygarlıklar kendilerine tarih sahnesinde yer bulmuşlardır. Batı ömrünü tamamlamak üzeredir bundan sonra

gelecek uygarlık hakkı üstün tutacaktır. Bu ikilemde önerilen ister program denilsin isterse model denilsin tarihi köklere dayanır ve hakkın ve haklının üstün tutulacağını önerir. Dayanaklarının temeli bu güçlü perspektife ve düşünceye dayanması öne çıkar.

G2. Bu kapsamda daha sonra ileri sürülen gerekçeler içinde doğal/ilahi hukuk görüşü öne çıkarılır ve hakkın kaynağı olarak yakınlık, komşuluk, emek ve sözleşmeler kabul edilir. Önerilerde pozitif hukuk düşüncesi doğal hukukun metinler haline getirilmesi olarak ileri sürülür. Ancak hukuk sistemini ve anlayışını bozan imtiyazlar, gücün kendi başına hukuku belirlemesi ile başkasının zararına çıkarları da hakkın kaynağı sayılmasına ve nihayet çoğunluğun karar almada tek karar şekli olarak kabul edilmesine karşı çıkar.

G3. Çoğunluk yerine çoğulculuğa dayanır. Farklılıkları bir arada yaşatmayı ilke edinir. Topluluklar yönetilirken yetkililerin belirlenmesi bakımından kabul edilen iki sistem öne çıkar: Çoğunluk ve çoğulculuk. Çoğunluk sistemi kutuplaşma ve çatışmayı beraberinde getirirken çoğulculuk ise farklılıkların bir arada yaşaması ve birlikte katılımcı yönetimi esas alır. Adil düzenin en önemli güçlü yönü ekseriyete karşı plüralizmi esas alması ve beraberinde rekabete dayalı yarış getirmesidir.

G4. Merkezi yönetim ile yerel yönetim arasında denge kurmayı hedefler. Merkezden yerele değil yerelden merkeze dayalı olmayı ilke edinir. Bu kapsamda kişi, apartman, bucak, il, Devlet kişiliğe sahip ve özerk kabul edilir. Kararlar küçük birimlerde alınır. İlk hücre bucak kabul edilir. Bucaklar illeri, iller devleti belirler. Bütün seçimler delege sistemi ile gerçekleşir. Seçimle kayıt sistemi ile gerçekleşir.

Söz konusu tüzel kişiliklere karşılık bucaklarda semtler, illerde ilçeler, devlette ise bölgeler ekonomik birim kabul edilir ve yöneticileri semtte bucak başkanı, ilçelerde vali, bölgelerde devlet başkanı tarafından atanır. Böylece siyasi denge ile ekonomik denge sağlanarak bütünlük korunur.

G5. İktisadi bölüşümde ortaklık sistemine dayanır ve iktisadi girdilerde toprak/tesis, emek, sermaye ve hizmetler arasında emek ile sermayenin anlaşmasını esas alır ve gerek kira gerekse hizmetlere karşılık alınacak pay oranlarını sözleşmelere göre oransal olarak belirler. Bu sözleşmeler ile bölüşümün adil olmasının önü açılır.

Adil ekonomik düzende reel ekonomi esas alınır ve özellikle kamunun yapılanmasında görev ve hizmetler belirli hale getirilir ve sınırlanır.

Yine adil ekonomik düzende paranın karşılıklı çıkarılması kadar kamuda denk bütçe sistemi kabul edilir. Aynı zamanda verginin üretimden bir pay olarak aynı alınır. Vergiler anayasaldır; yasalar ile genişletilemez ve konamaz.

Adil düzende serbest piyasa ekonomisi işler sadece görevler ile hizmetler kamuya ait kabul edilir. Devlet dışında serbest piyasayı ortadan kaldıran tekellerin önüne geçilir.

Faiz riske girmeyen kazanç ve zamanla artan borç kabul edilir ve tekelleşmelere yol açmasından dolayı meşru kabul edilmez; haksız kazanç kabul edilerek hukuken korunmaz.

Faizli sisteme alternatif olarak selem sistemi önerilir. Selem standart mallarda para/nakit peşin mal teslimi vadeli siparişleri ifade eder. Veresiye satışların aksine fiyatları artırmadığı gibi önceden ve peşin ödemeden dolayı ucuzluğu beraberinde getirir. Ayrıca ödemelerin önceden olması bakımından üretimi planladığı gibi finansman maliyetlerini de düşürür.

Yine adil ekonomik düzende devletin yürüttüğü görev ve hizmetler dahi çoğulcu ve rekabete açık olarak yeniden düzenlenir ve bürokrasinin tekeli yıkılır.

G6. Adil düzende yargı sistemi itham sistemi olan arabuluculuk ve tahkim esasına dayanır.

Yargı sistemi kararları en küçük siyasi birim olan bucakların bulunduğu ilçelerde verilip uygulanır.

Yargı kararları kesin kabul edilir. Kazanan ilk kararda belirlenmiş olur. Temyiz işlemi karara karşı yapılır. İlk karar bozulmaz. Ancak karar haksız ise kaybedenin zararının dayanışma (bir nevi sigorta) sistemi içinde giderilir. Yargıda sürünceme kabul edilmez.

Tahkikat sistemi için adli polis (dedektiflik) sistemi geliştirilirken, sözleşme ve hukuki işlerde danışman avukatlık sistemi öne çıkarılır. Niza ve ihtilaflar minimuma indirilir.

G7. Her türlü dini grup ve cemaatlerin bir arada yaşaması esasına dayanan adil düzen bu gruplara ahlakî tezkiye işlevini yüklenen sistem ile yaklaşır. Hangi ahlakî grup mensubuna tezkiye vermişse tezkiyenin aksi çıkması halinde o grubun tezkiye verdikleri kimselerin zararlarını giderecek dayanışma sistemi içinde ödenmesi sistemi kabul edilir.

Ahlakî/dinî grupların çoğulculuk esasına göre teşkili ve topluluğun içinde sorumluluk paylaşarak yerini alması sistemi bir taraftan inanç özgürlüğünü sağlarken, diğer taraftan grup dayanışmasını getirerek otokontrol sistemini geliştir.

G8. Adil düzende ilim anlayışında ilmin tekelci yaklaşımlardan kurtarılması ve ilmin rekabetçi yarışan ekoller haline dönüşmesi esas alınır.

Toplumsal sözleşme olan yasalar ile hukuk mevzuatının siyasilerin elinden alınarak bilim insanları tarafından üretilmesinin önünün açılması kabul edilir.

Bütün ilimlerin öncelikle genel dersler olarak dil ve matematik esasına dayanması ile ilim anlayışının ekollere dayanması kabul edilirken teori ile pratik arasında denge korunur.

Ekollerinin yarış içindeki yerlerini belirleyecek sınavların devlet merkezli yapılması sistemi geliştirilirken, öğrenci sayısı ve başarı oranlarına göre ekollerin bütçeden pay alması sisteminin kurulması önerilir.

Keza Her türlü meslek odalarının tekellikten kurtarılıp çoğulcu bir yapı ile rekabete açılması sistemi önerilir.

Bilen ile bilmeyen arasında derecelendirme yapılırken verilen diplomaların yanında halkın tercihinin de görevlendirmeler ile hizmetlerde dikkate alacak öneriler getirilir.

Güçlü yönleri analizi sonucu önemli noktaları Tablo 4.2’de toplanmıştır:

Tablo 4.2 : Güçlü Yönleri

G1	- Hakkı Üstün Tutan Dünya Görüşüne dayanması	Gerek Prof. Erbakan gerekse Akevler çalışanları ister parti programı denilsin isterse model geliştirme olarak ele alınsın sunduklarının Hakkı Üstün Tutan Dünya Görüşüne dayandırılır. Bu görüş insanlık tarihinde peygamberler tarafından tebliğ edilmiş ve topluluklar tarafından benimsenerek uygarlıklara dönüşmüştür. Mezopotamya’da Nuh ve İbrahim peygamberler, Filistin’de Musa, Davut ve Süleyman peygamberler, Kudüs’te İsa peygamber ve havarileri Mekke ve Medine’de Muhammet peygamber ulu-l azim peygamberler olarak öne çıkmıştır. Bu uygarlığa karşı gücü üstün tutan Eski Mısır, Eski Yunan, Roma/Bizans ve Batı gibi uygarlıklar kendilerine tarih sahnesinde yer bulmuşlardır. Batı ömrünü tamamlamak üzeredir bundan sonra gelecek uygarlık hakkı üstün tutacaktır. Bu ikilemde önerilen ister program denilsin isterse model denilsin tarihi köklere dayanır ve hakkın ve haklının üstün tutulacağını önerir. Dayanaklarının temeli bu güçlü perspektife ve düşünceye dayanması öne çıkar.
----	--	---

G2	-Doğal/İlahi Hukuk Görüşünü Esas Alması, hakkın kaynağı olarak Yakınlık, komşuluk, emek ve sözleşmeleri kabul etmesi.	Bu kapsamda daha sonra ileri sürülen gerekçeler içinde doğal/ilahi hukuk görüşü öne çıkarılır ve hakkın kaynağı olarak yakınlık, komşuluk, emek ve sözleşmeler kabul edilir. Önerilerde pozitif hukuk düşüncesi doğal hukukun metinler haline getirilmesi olarak ileri sürülür. Ancak hukuk sistemini ve anlayışını bozan imtiyazlar, gücün kendi başına hukuku belirlemesi ile başkasının zararına çıkarları da hakkın kaynağı sayılmasına ve nihayet çoğunluğun karar almada tek karar şekli olarak kabul edilmesine karşı çıkar.
G3	- Çoğunluk yerine çoğulculuğa dayanması,	Çoğunluk yerine çoğulculuğa dayanır. Farklılıkları bir arada yaşatmayı ilke edinir. Topluluklar yönetilirken yetkililerin belirlenmesi bakımından kabul edilen iki sistem öne çıkar: Çoğunluk ve çoğulculuk. Çoğunluk sistemi kutuplaşma ve çatışmayı beraberinde getirirken çoğulculuk ise farklılıkların bir arada yaşaması ve birlikte katılımcı yönetimi esas alır. Adil düzenin en önemli güçlü yönü ekseriyete karşı plüralizmi esas alması ve beraberinde rekabete dayalı yarışı getirmesidir.
G4	Adil düzende yerinden merkezi yönetim dengesi	Merkezi yönetim ile yerel yönetim arasında denge kurmayı hedefler. Merkezden yerele değil yerelden merkeze dayalı olmayı ilke edinir. Bu kapsamda kişi, apartman, bucak, il, Devlet kişiliğe sahip ve özerk kabul edilir. Kararlar küçük birimlerde alınır. İlk hücre bucak kabul edilir. Bucaklar illeri, iller devleti belirler. Bütün seçimler delege sistemi ile gerçekleşir. Seçimle kayıt sistemi ile gerçekleşir. Söz konusu tüzel kişiliklere karşılık bucaklarda semtler, illerde ilçeler, devlette ise bölgeler ekonomik birim kabul edilir ve yöneticileri semtte bucak başkanı, ilçelerde vali, bölgelerde devlet başkanı tarafından atanır. Böylece siyasi denge ile ekonomik denge sağlanarak bütünlük korunur.
G5	Adil ekonomik düzendeki ilkeler	İktisadi bölüşümde ortaklık sistemine dayanır ve iktisadi girdilerde toprak/tesis, emek, sermaye ve hizmetler arasında emek ile sermayenin anlaşmasını esas alır ve gerek kira gerekse hizmetlere karşılık alınacak pay oranlarını sözleşmelere göre oransal olarak belirler. Bu sözleşmeler ile bölüşümün adil olmasının önü açılır. Adil ekonomik düzende reel ekonomi esas alınır ve özellikle kamunun yapılanmasında görev ve hizmetler belirli hale getirilir ve sınırlanır. Yine adil ekonomik düzende paranın karşılıklı çıkarılması kadar kamuda denk bütçe sistemi kabul edilir. Aynı zamanda verginin üretimden bir pay olarak aynı alınır. Vergiler anayasalıdır; yasalar ile genişletilemez ve konamaz. Adil düzende serbest piyasa ekonomisi işler sadece görevler ile hizmetler kamuya ait kabul edilir. Devlet dışında serbest piyasayı ortadan kaldıran tekellerin önüne geçilir. Faiz riske girmeyen kazanç ve zamanla artan borç kabul edilir ve tekelleşmelere yol açmasından dolayı meşru kabul edilmez; haksız kazanç kabul edilerek hukuken korunmaz.

		<p>Faizli sisteme alternatif olarak selem sistemi önerilir. Selem standart mallarda para/nakit peşin mal teslimi vadeli siparişleri ifade eder. Veresiye satışların aksine fiyatları artırmadığı gibi önceden ve peşin ödemeden dolayı ucuzluğu beraberinde getirir. Ayrıca ödemelerin önceden olması bakımından üretimi planladığı gibi finansman maliyetlerini de düşürür.</p> <p>Yine adil ekonomik düzende devletin yürüttüğü görev ve hizmetler dahi çoğulcu ve rekabete açık olarak yeniden düzenlenir ve bürokrasinin tekeli yıkılması</p>
G6	Adil düzende yargı erkinin güçlü yönleri	<p>Adil düzende yargı sistemi itham sistemi olan arabuluculuk ve tahkim esasına dayanır.</p> <p>Yargı sistemi kararları en küçük siyasi birim olan bucakların bulunduğu ilçelerde verilip uygulanır.</p> <p>Yargı kararları kesin kabul edilir. Kazanan ilk kararda belirlenmiş olur. Temyiz işlemi karara karşı yapılır. İlk karar bozulmaz. Ancak karar haksız ise kaybedenin zararının dayanışma (bir nevi sigorta) sistemi içinde giderilir. Yargıda sürünceme kabul edilmez.</p> <p>Tahkikat sistemi için adli polis (dedektiflik) sistemi geliştirilirken, sözleşme ve hukuki işlerde danışman avukatlık sistemi öne çıkarılır. Niza ve ihtilaflar minimuma indirilir.</p>
G7	Adil ahlaki düzende önerilenlerin güçlü yönleri	<p>Her türlü dini grup ve cemaatlerin bir arada yaşaması esasına dayanan adil düzen bu gruplara ahlakî tezkiye işlevini yüklenen sistem ile yaklaşır. Hangi ahlakî grup mensubuna tezkiye vermişse tezkiyenin aksi çıkması halinde o grubun tezkiye verdikleri kimselerin zararlarını giderecek dayanışma sistemi içinde ödenmesi sistemi kabul edilir.</p> <p>Ahlakî/dinî grupların çoğulculuk esasına göre teşkili ve topluluğun içinde sorumluluk paylaşarak yerini alması sistemi bir taraftan inanç özgürlüğünü sağlarken, diğer taraftan grup dayanışmasını getirerek otokontrol sistemini geliştir.</p>
G8	Adil ilmi düzende önerilenlerin güçlü yönleri	<p>Adil düzende ilim anlayışında ilmin tekeli yaklaşımlardan kurtarılması ve ilmin rekabetçi yarışan ekoller haline dönüşmesi esas alınır.</p> <p>Toplumsal sözleşme olan yasalar ile hukuk mevzuatının siyasilerin elinden alınarak bilim insanları tarafından üretilmesinin önünün açılması kabul edilir.</p> <p>Bütün ilimlerin öncelikle genel dersler olarak dil ve matematik esasına dayanması ile ilim anlayışının ekollere dayanması kabul edilirken teori ile pratik arasında denge korunur.</p> <p>Ekollerinin yarış içindeki yerlerini belirleyecek sınavların devlet merkezli yapılması sistemi geliştirilirken, öğrenci sayısı ve başarı oranlarına göre ekollerin bütçeden pay alması sisteminin kurulması önerilir.</p> <p>Keza Her türlü meslek odalarının tekelcilikten kurtarılıp çoğulcu bir yapı ile rekabete açılması sistemi önerilir.</p>

		Bilen ile bilmeyen arasında derecelendirme yapılırken verilen diplomaların yanında halkın 00tercihinin de görevlendirmeler ile hizmetlerde dikkate alacak öneriler getirilir.
--	--	---

Kaynak: Yazar tarafından oluşturulmuştur

Tablo 4.2 Adil düzen parti programı ve/veya adil düzen kooperatif uygulama modelinin güçlü yönleri: G1’de hakkı üstün tutan uygarlık düşüncesine dayanması, G2’de doğal hukuk anlayışı ile pozitif hukuk görüşü arasında kurmuş olduğu denge, G3’te demokrasi açısından çoğulculuğu benimsemesi ve farklılıklara bünyesinde yer vermesi, G4’te yönetim sistemi bakımından yerinde ile merkezi yönetim arasında siyasi denge ile ekonomik dengeyi kurması, G5’te Adil ekonomik düzen ile iktisadi girdiler arasında emek sermaye dengesine dayalı çözümler sunması, reel ekonomi çerçevesinde karşılıklı para ile siparişe dayalı selem sistemine yer vermesi ve vergi sistemini anayasal kabul etmesi, G6’da yargı erkini itham sistemine dayalı arabuluculuk ve tahkim sistemi ile yeni bir anlayış getirmesi, G7’de ahlaki bakımdan farklı dinler ile inançlara yer vermesi tezkiye sistemini ahlaki kuruluşlara vermesi ve bu kuruluşları sorumlu tutacak dayanışmaya dayalı sistem önermesi, G8’de ilmi bakımından rekabete dayalı ekol sistemini önermesi ile bir taraftan yeni bir dünya anlayışı önerirken diğer taraftan sorunlar yumağı haline gelmiş olan uygulamalara çözüm önerileri sunar. Önerilerin güçlü tarafları olarak bu yönler öne çıkar.

4.2.2. Zayıf Yönler

Z1. Adil düzen önerilerinin sadece bir kooperatif modeli olarak sınırlı oluşu, Refah Partisi tarafından bir parti programı haline getirilmesine rağmen uygulama örneklerinin artırılmaması, söz konusu önerileri seçim alanlarında slogana dönüştürmüş, halka yayılması bu seviyede kalmıştır

Z2. Önerilerin kooperatif yöneticileri tarafından alttan yukarı doğru modeller ile geliştirilmesi düşüncesine karşı Parti Programı olarak yukarıdan aşağı uygulanmak istenmesi de bir başka zayıf yön olarak karşımıza çıkmıştır.

Z3. Önerilerin güncel siyasi, ilmi, dini ve iktisadi ifadeleri içine alacak şekilde ileri sürülmesine karşı gerek Refah Partisine gerekse Akevler Kooperatifine geleneksel İslami yönü üzerinden ithamlar yöneltilmesi laiklik ile çatışmaları beraberinde getirmiş ne Musa’ya ne de İsa’ya yaranılamamıştır. Bir başka deyişle bir taraftan İslami kesim karşı çıkarken diğer taraftan laik kesim de ikilemde kalmıştır.

Z4. Ülkenin bir diğer zayıf yönü yürürlükteki merkezi sistem uygulamalarıdır. Halk arasında tüm çözümlerin merkezden beklenmesi yaklaşımdır. Bu durum kafalar değişmedikçe toplum değişmez düşüncesi ile bir arada ele alındığında önerilere tereddütle bakılmasına neden olmuştur.

Z5. Önerilerin zayıf yönleri arasında halkın bir arada yaşama kültürü olmasına rağmen siyasette ekseriyet sisteminin egemen olmasıdır. Böyle olunca halk arasında belli aralıklarla yapılan seçimler kutuplaşmalar oluşur, seçimlere giren partiler sayısız vaatlerde bulunurlar, ciddi öneriler ise göz ardı edilir.

Z6. Önerilen sisteme kurumlaşmış faiz uygulamaları ile sermayenin gelir dağılımındaki adaletsizlikleri ortadan kaldıracak yeniliklere şüursuzca karşı çıkarlar. Önerileri küçümserler.

Öte yandan çoğunlukçu yönetime dayalı bir seçim sisteminde siyasi partilerin çoğunluğu elde edebilmeleri için ekonomik güce ihtiyaçları vardır. Sermaye bunu fırsat olarak görür ve seçimi kazanmak için her türlü mücadeleyi verir. Siyasetçilerin kontrolünde olduğu sanılan güç, aslında sermayenin kontrolü ve hatta yönetimi altındadır. Bu kez kamu gücü sermayenin lehine hareket eder. Ekonomik dağılımda dengesizlikler ve adaletsizlikler ortaya çıkar. Sınıflandırmalar ortaya artar. Bir tarafta yoksulluk varken, diğer tarafta sefalet tavan yapar, sınır tanımaz.

Z7. İlim alanında rekabet olmadığı gibi tekelci yaklaşımlar egemendir. Tek tip öğretim sistemi yeni önerilerin öne çıkmasını engeller. Ayrıca ilim insanları tarafından elde edilen keşif ve buluşlar sermaye tarafından kapatılarak bir başka sömürü sisteminin önü açılır.

Z8. Laiklik ilkesinin yanlış uygulanması, ileri sürülen önerilerin tartışma zeminini ortadan kaldırır. Mevcut siyasi partilerin ve seçim sistemlerinin yapısı bu ilkeyi hayata geçirir. Merkezi sistem uygulamaları hem bireysel hem de yerel birimlerin verimliliğini düşürür.

İyileştirilecek unsurlar: Ülkenin en küçük birimlerde uygulamaya geçirilmesi ve pilot uygulamalarla geliştirilmesi gerekir. Ulusal düzeydeki değişimler karmaşık olduğundan, küçük örneklem modellerinin belirlenmesi ve ilk uygulamaların orada sunulması önemlidir. Toplumsal yapının iyileştirilmesinden bahsederken şu hususa dikkat edilmelidir: Öncelikle kooperatifler aracılığıyla sosyo-ekonomik modeller

oluşturulurken, pilot uygulamalarla merkezi yönetim ve yerinden yönetim ilkesi geliştirilmelidir. Özellikle küçük birimlerde etkili bir demokratik ortam ve yönetişimin oluşturulması gerekir. Adil Düzen önerilerinin gerek parti programı gerekse kooperatif model uygulaması olsun hakkı üstün tutan dünya görüşüne dayanması mevcut gücü üstün tutan ve güçlüyü daha güçlü hale getiren dünya görüşüne karşı geliştirilmek istenmesi sadece Refah Partisi ve/veya Akevler Kooperatifinin uğraşları ile gerçekleşemez. Bu tür yeni dünya görüşlerine katılımın artması ve özellikle de bu konuda araştırma geliştirme merkezlerinin kurulması gerekir. Ancak bu takdirde çökmekte olan Batı uygarlığının enkazında kalmaktan kurtulunabilir.

Tablo 4.3 : Zayıf Yönler ve Bunlara Karşı Alınabilecek Önlem ve Tedbirler

<p>Z1, Z2, Z3, Z4, Z5</p>	<p>Adil Düzenin zayıf yönleri birimlerde merkezîyet yerinden yönetim birimlerinde özerklik öne çıkar</p>	<p>Adil düzen önerilerinin sadece bir kooperatif modeli olarak sınırlı oluşu, Refah Partisi tarafından bir parti programı haline getirilmesine rağmen uygulama örneklerinin arttırılmaması, söz konusu önerileri seçim alanlarında slogandan öteye gidememesi.</p>
<p>Z6, Z7</p>		<p>İlkenin bir diğer zayıf yönü yürürlükteki merkezi sistem uygulamalarıdır. Halk arasında tüm çözümlerin merkezden beklenmesi yaklaşımıdır. Bu durum kafalar değişmedikçe toplum değişmez düşüncesi ile bir arada ele alınabilir.</p>

Kaynak: Yazar tarafından oluşturulmuştur

4.2.3. Fırsatlar

F1. Uygarlıklar canlılara benzerler. Doğarlar, gelişirler, yaşlanırlar ve tarih sahnesinden çekilirler. Şu anda Batı uygarlığı dönemini yaşıyoruz. Ancak bu uygarlık da pik dönemini yaşamış ve yaşlanmıştır. Birinci ve ikinci dünya savaşlarını önleyemediği gibi hemen her alanda sorunlar her geçen artar ve çözülemez. Tarihi yaklaşım yeni bir aşamanın içine girilmesi gerektiğini gösterir. Gücü üstün ve güçlüyü

daha güçlü kılma dışında bir derdi olmayan kapitalist ve sosyalist uygulamaları ile bir taraftan sermayeyi egemen kılarken diğer taraftan kamuyu egemen kılar. Adil Düzen önerisi yeni hakkı üstün tutan bir aşamaya işaret eder ve yeni bir dünya yaklaşımını öne çıkarır. Bu yaklaşım insanlık için bir umut ve yaklaşım olarak fırsatlar sunar. Devlet yapısı tarih boyunca gözlem ve deneyime dayalı olarak gelişmiştir. Günümüzde hem fen bilimlerinde hem de sosyal bilimlerde son derece önemli ve ciddi olaylar yaşanır. İnsanlık toplumsal yapıları tasarlama yeteneğini kazanmıştır. Böyle bir durumda bu konuyu bilimin ışığında mikroskop altında incelemek ve adaleti her şeyin üstünde tutan bir medeniyete dönüştürmek mümkün olabilir.

F2. Söz konusu “Adil Düzen” programının yerel yönetim yapılarında pilot uygulama olarak uygulanması halinde, dönüşüm geliştirilebilir ve fırsata dönüştürülebilir, kooperatif uygulamalarıyla yeni modellerin geliştirilmesine zemin hazırlanabilir. Bu durumda değişiklik yapılabilir.

F3. Ekonomik birimlerde merkeziyetçilik ön plana çıkarken, merkezi olmayan idari birimlerde özerklik ön plana çıkar. Bu şekilde hem bireysel özgürlükler hem de ekonominin ihtiyaç duyduğu ölçek yakalanır. Merkeziyetçilik ve yerellik/yerindelik arasındaki hiyerarşik yapı, hakimiyet olarak değil, hizmet olarak uygulanır.

F4. Önerilen adil düzende ekonomik yapı kapitalizmde sermayenin ve sosyalizmde ise devletin egemenliğine karşı ekonomik girdiler arasında adil bölüşümü esas alır ve paylaşımaya dayanan ortaklık ekonomisini geliştirerek serbest sözleşmeler yoluyla gelir dağılımındaki dengesizlikleri ortadan kaldırmayı hedefler. Bu durum insanlık adına büyük fırsata dönüşebilir.

F5. Önerilen adil ekonomik düzende faizli işlemler ve haksız/emeksiz kazançlar yerine bir taraftan ortaklık ekonomisi ileri sürülürken diğer taraftan faize alternatif olmak üzere selem sistemi öne çıkarılır. Günümüzde bozulmuş olan gelir dağılımı dengesi bu uygulamalar ile dengeye getirilebilir. Ayrıca selem sistemi ile mala karşı senet sistemi ile reel ekonomiye dayanan para sistemine de geçilebilir. Karşılıksız para basmaları ile enflasyon devre dışında bırakılabilir.

F6. Yine önerilen vergi sistemi ile haksız vergi sistemi yerine oranları anayasa ile belirlenen ve hükümetlerin keyfi dışına çıkarılan adil bir vergi sistemi ile hem kamu hizmetleri ve görevleri etkin kılınabilir hem de aynî alınarak ödeme kolaylığı

sağlandığı gibi aynı zamanda vergiler oranında kredi hakkı tanınarak tüm işletmelere etkinlik kazandırılır.

F7. Yine adil düzende önerilen çoğunluk yerine çoğulculuk sistemi bir taraftan farklılıkların bir arada uzlaşarak yaşamlarına imkân sağladığı gibi aynı zamanda çatışma ve kutuplaşmaları da sona erdirir. Dünya üzerinde huzur ve güven ortamı etkin hale gelir.

F8. Ahlak ve maneviyat alanında önerilenler bu tür sivil toplum kuruluşlarına işlevler verdiğinden güven ortamını artırır. Ahlaki/dini gruplar ile cemaatlerin verecekleri tezekiyeler ile grup içi dayanışmayı sağlayarak teminatlı iş yapılmasının önü açılır. Bu tür grup teminatları bir taraftan kişilere imkân sağladığı gibi karşısında olanlara da güvence/teminat verir. Toplumsal yapı içinde fırsatlar sunmuş olur.

Adil Düzen Teklifinde Öngörülen İyileştirme Fırsatları ve Unsurlar: Toplumsal yapının iyileştirilmesinden söz edilirken öncelikle şu hususlara dikkat edilir: Öncelikle küçük birimler birbirinden ayrılır ve kooperatifçiliğin gelişmesi hızlandırılır. Bu konudaki araştırma ve geliştirme çalışmaları küçük birimlerle başlatılır. İlim insanları bu birimleri doğal seyrinde ve yapısında gözlemlerler, bunlara müdahale etmezler. Kanaatimizce en uygun başvuru birimi ilçe yerleşim yeridir. Siyasal düzen böyle bir değişikliği veya girişimi kabul etmezse, kooperatiflerin iç tüzüğünde ve iç tüzüğünde, hem daha geniş kapsam ve yapıda insan haklarının vurgulanması, hem de sivil toplumun özelliklerinin yer alması yönünde denemeler yapılabilir. Bu durumda kamuoyunun önündeki bürokratik engeller de ortadan kalkacaktır.

Tablo 4.4 : Fırsatlar ve Bunlara Karşı Alınabilecek Önlem ve Tedbirler

F1, F2, F4	Adil Düzen önerisi yeni hakkı üstün tutan bir aşamaya işaret eder ve yeni bir dünya yaklaşımını öne çıkarır. Bu yaklaşım insanlık için bir umut ve yaklaşım olarak fırsatlar sunar.
F3	Önerilen adil düzende ekonomik yapı kapitalizmde sermayenin ve sosyalizmde ise devletin egemenliğine karşı ekonomik girdiler arasında adil bölüşümü esas alır ve paylaşımına dayanan ortaklık ekonomisini geliştirerek serbest sözleşmeler yoluyla gelir dağılımındaki dengesizlikleri

	ortadan kaldırmayı hedefler. Bu durum insanlık adına büyük fırsata dönüşebilir.
--	---

Kaynak: Yazar tarafından oluşturulmuştur

4.2.4. Tehditler (Threats)

T1. Gücü Üstün Tutan Uygarlık Anlayışı: İlk aşamada en önemli tehdit halen içinde yaşamış olduğumuz uygarlık anlayışından gelir. Biyolojik görüşü kabul etmeyenler egemenliklerini kalıcı olduğu düşüncesindedirler. Bunu sağlamak için oluşan karşı düşüncelerin gelişmesini önleyici her türlü önlemi almaya çalışırlar. Adeta doğmasının önüne geçmek için özel bir gayret içine girerler.

T2. Sermayeyi merkeze alan kapitalist düşünce ile devleti merkeze alan sosyalist düşünce kendi görüşlerini üstün kabul ettiklerinden veya adil bölüşüm ve dengeli dağılım hallerinde güç kayıplarına uğrayacaklarından yeni oluşumları birer tehdit olarak görürler ve hukuki yasaklar ile engellerler.

T4. Faiz ile ilgili kurumlaşmış bankalar kurmuş oldukları düzenin bozulmasına veya değişmesine karşı çıkarlar. Keza sigorta şirketleri de düzenlerinin bozulmasını istemezler. Siyasilerin seçiminde etkili olan sermaye bir taraftan kendi düzenlerini koruma altına alırken diğer taraftan aksine gelişmelerin de önüne geçmeye çalışırlar.

T5. Merkezi otoriteyi ellerinde bulunduranlar yerel yönetimlerin güçlenmesini istemezler. Kurdukları vesayet sistemine karşı gelenleri gerek bürokrasi gerekse üniter devletin katı kuralları içinde en sert bir şekilde engellerler.

T6. Dini inançları sosyal hayatın dışında kabul eden laiklik anlayışına sahip olanlar dinleri Allah ile kul arasında kabul ederek onun sosyal oluşunu reddederler. Bu durum toplumsal kurumlar olan din, ilim, ekonomi ve idare arasında dengeyi esas alan ve farklılıkları bir arada yaşatan Adil düzenin laiklik tanımını kabul etmezler. Çarpık ve dengesiz laikler yeni dengeyi esas önerilere karşı bir tehdit olarak karşımıza çıkar.

T7. Tek tip eğitim ve öğretim anlayışı da çoğulculuğu ve rekabeti kabul etmediğinden karşımıza bir tehdit olarak çıkar.

T8. Statükodan yana olan özellikle çoğunluğu elinde bulunduran siyasi partiler mevcut otoritelerini kaybetmemek adına yeniliklere karşı çıkarlar. Hatta bu konularda çatışmalara girebilirler. Bu endişelere bağlı doğal hukuk anlayışı pozitif hukuk

anlayışına dönüşür ve statükoyu koruma adına insanlık dışı yollara hatta başvurulur, bu konuda yasal zemini kendilerine yönelik teçhiz ederler.

Tablo 4.6 Tehlikeli Yönler ve Bunlara Karşı Alınabilecek Önlem ve Tedbirler T1, T2, T3, T4, T5, T6.

Hakkı üstün tutan dünya görüşü tarihsel süreç içinde insanlara her zaman yeni oluşumları meydana getirmiş ve haklıyı güçlü kılan sistemleri oluşturmuştur. Eski Mısır sonrası karşı İbrani uygarlığını, Eski Yunan sonrası Hıristiyanlığı, Eski Roma ve Bizans sonrası İslam uygarlığını oluşturmuş ve geliştirmişlerdir. Batı uygarlığına karşı da elbette hakkı üstün tutan ve haklıyı güçlü kılan yeni bir uygarlığın arifesinde olduğumuzu gösterir. Bu durum tespiti yapılacak çalışmalara destek olabileceği gibi aynı zaman çalışmalara hız da kazandıracaktır. Diğer taraftan karşılıksız paralar ile mevcut faiz uygulamaları mevcut durumu sürdürülebilir olmaktan çıkarır. Mevcut sorunlar giderilemez, çözüm üretilirken yeni sorunlar ortaya çıkar. Batının çöküş sinyalleri artık artmıştır. Buna karşı yeni düşünce ve görüşlerin geliştirilmesi kaçınılmaz hale gelmiştir. Yeni uygarlığın doğuş sancıları iyice ortaya çıkmıştır. Adil düzen önerileri ortadaki tehditleri kaldırmaya yönelik çabalar olarak değerlendirilebilir.

4.2.5. SWOT Verilerine Dayalı Stratejik Öneriler ve Tedbirler

Tehlikeli Yönler ve Bunlara Karşı Alınabilecek Önlem ve Tedbirler

Tablo 4.5 : Tehditler

T1, T2, T3, T4, T5	Adil düzene karşı tehditler	Gücü üstün tutan ve güçlülere haklı kılan Batı uygarlığı: Kapitalizm ve sosyalizm uygulamaları,
T6	Tehditlere karşı dengeli iyileştirmeler fırsatlar	Hakkı üstün tutan dünya görüşü ve haklıyı güçlü kabul eden anlayış. Adil ekonomik düzen içinde kredinin faiz dışında faydalı olabileceği kurum ve sistemleri öne çıkarmak gerekir. Bunların başlıcaları, ortaklık ekonomisi, karşılıklı kredileşme ve selem ile benzeri kurumlardır.

Kaynak: Yazar tarafından oluşturulmuştur

SONUÇ

Prof. Dr. Necmettin Erbakan ile Akevler Kooperatifi, her ikisi de Adil Düzen' in inşası için farklı yöntemlerle yola çıkmıştır. Erbakan, hareketine tümdengelim yöntemiyle, yani genel ilke ve ideallerden hareketle siyasal mücadeleyle başlamıştır.

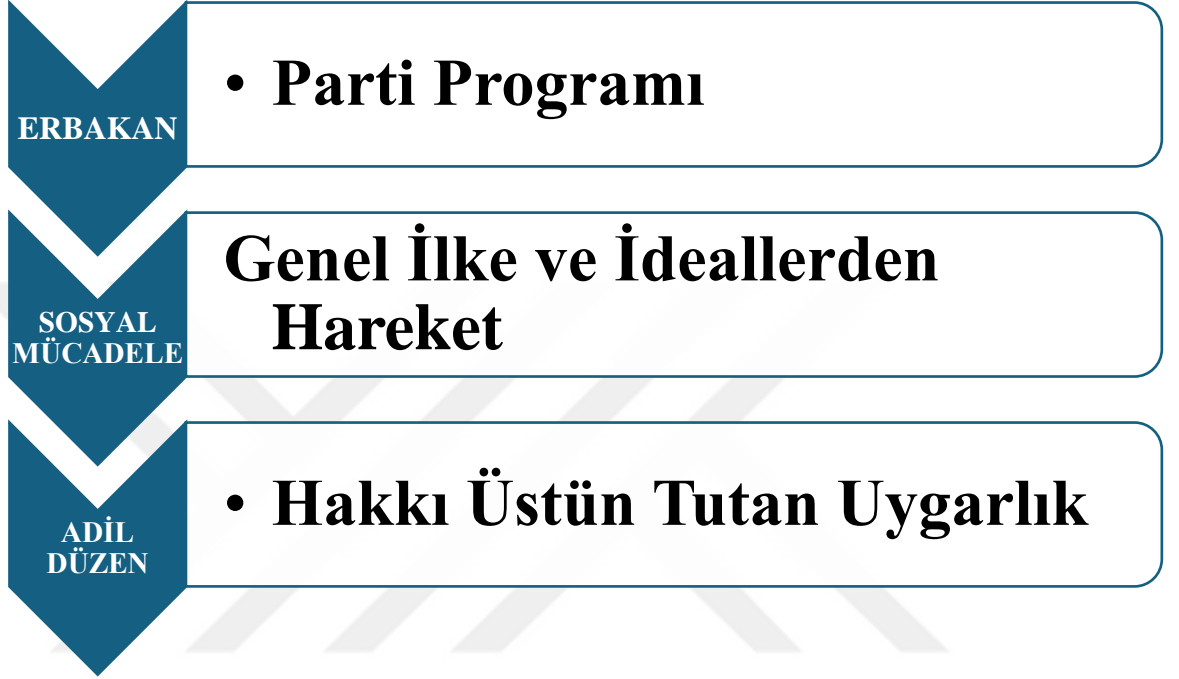

Grafik:4.1 Prof. Erbakan metodu

Kaynak: Yazar tarafından oluşturulmuştur

Akevler Kooperatifi ise tümevarım yaklaşımıyla, yani yerel ve pratik uygulamalardan hareketle sistemin inşasına yönelmiştir.



Grafik4.2: Akevler Kooperatifi metodu

Kaynak: Yazar tarafından oluşturulmuştur

Her iki yaklaşım da Adil Düzen fikri etrafında birleşmiş, biri siyasal-toplumsal çerçeveyi, diğeri ise ekonomik ve kurumsal altyapıyı kurmayı hedeflemiştir



Grafik 4.3: Siyasi ve Ekonomik hareket

Kaynak: Yazar tarafından oluşturulmuştur

Bu, aynı idealin farklı yöntemlerle nasıl hayata geçirilebileceğini göstermesi açısından dikkate değerdir.

Adil Düzen ve kooperatif kavramı, İslami değerler çerçevesinde geliştirilen ve hem ekonomik hem de sosyal sorunların çözümünü amaçlayan alternatif bir model olarak dikkat çeker. İmkân ve fırsat eşitliği, çıkar paralelliği, nimet külfet dengesi ve mikro makro denge kriterlerine dayanan ekonomik ve sosyal bir yapı önerir. Adalet, dayanışma ve paylaşma temel ilkelerine odaklanan bu model, sosyalist sistemin merkezci yaklaşımının yanı sıra kapitalist sistemin bireysel çıkar ve rekabete dayalı yapısının aksine bir düzen önerisi olarak öne çıkar. Millî Görüş Hareketi (MGH) içinde Refah Partisi döneminde parti programı haline gelir. Bu program teoride etkili olsa da pratikte bazı zorluklarla karşılaşır.

Adil Düzen' in kooperatif anlayışı şu temel ilkelere dayanmaktadır:



1. **Ortaklık ve sahiplik dengesi** Kollektif ekonominin amacı bireysel mülkiyet haklarını korurken toplumsal çıkarları da korumaktır.
2. **Faizsiz ekonomi modeli.**Faiz yerine kâr ve zarar paylaşımı, ekonomik adaleti teşvik etmeyi ve adaletsiz kâr dağıtımını önlemeyi amaçlamaktadır.
3. **Gelir dağılımında eşitlik.** Eşitlikçi model, toplumdaki ekonomik tabakalaşmayı azaltmak için üretim, dağıtım ve ticarete uygulanır.

Grafik 4.4: Adil Düzen' in Kooperatif Anlayışı

Kaynak: Yazar tarafından oluşturulmuştur

4. Sosyal dayanışma ve karşılıklı yardımlaşma.

İş birliği ve zekât gibi İslami refah mekanizmaları ekonomik eşitsizliği dengelemeyi amaçlamaktadır.

Kooperatifçilik, bu teorik temellerin uygulamaya konulması için bir araç görevi görür ve aşağıdaki unsurları bünyesinde barındırır:

- Ortak mülkiyet ve demokratik yönetim,
- Kâr ve risklerin adil dağıtımı,
- Yerel ekonominin güçlendirilmesi,
- Toplumsal dayanışmanın artırılması.



Grafik 4.5: Kooperatifçilik

Kaynak: Yazar tarafından oluşturulmuştur

Tablo 4.6 Adil Düzen ve Kooperatifçilik Uzlaşması

Adil Düzen'in temel prensipleri	Kooperatifçilik unsurları
Faizsiz ekonomi modeli. Faiz yerine kâr ve zarar paylaşımı, ekonomik adaleti teşvik etmeyi ve adaletsiz kâr dağıtımını önlemeyi amaçlar.	Kâr ve risklerin adil dağıtımı
Ortaklık ve sahiplik dengesi. Kollektif ekonominin amacı bireysel mülkiyet haklarını korurken toplumsal çıkarları da korumaktır.	Ortak mülkiyet ve demokratik yönetim
Gelir dağılımında eşitlik. Eşitlikçi model, toplumdaki ekonomik tabakalaşmayı azaltmak için üretim, dağıtım ve ticarete uygulanır.	Yerel ekonominin güçlendirilmesi

Sosyal dayanışma ve karşılıklı yardımlaşma. İş birliği ve zekât gibi. İslami refah mekanizmaları ekonomik eşitsizliği dengelemeyi amaçlar	Toplumsal dayanışmanın artırılması
---	------------------------------------

Kaynak: Yazar tarafından oluşturulmuştur

Kooperatifler tarımda, sanayide, ticarete ve konutta uygulamada adil düzen temel unsurlarından biri olarak kullanılabilir. Bu model, küçük üreticilerin ve girişimcilerin büyük sermaye gruplarıyla bir araya gelerek rekabet etmelerine olanak tanır ve yerel ekonomiyi güçlendirir. Aynı zamanda insanların temel ihtiyaçlarını uygun fiyatlarla karşılamalarına da olanak sağlar. Adil Düzen ve kooperatifler insanların ekonomik refahını artırmayı ve toplumsal barışı sağlamayı amaçlar. Bu modelin sosyal sonuçları şu şekilde özetlenebilir:

1. Ekonomik Adalet: Gelir dağılımındaki eşitsizliği azaltmayı ve insanların ekonomik faydalardan eşit şekilde faydalanmasını sağlamayı amaçlar.
2. Toplumsal güven ve dayanışma. Kooperatif yapıları insanlar arasındaki güven duygusunu güçlendirir ve toplumsal dayanışmayı güçlendirir.
3. Yerel kalkınma ve bağımsızlık. Yerel kaynakların etkin kullanımı dışa bağımlılığı azaltır ve yerel ekonomiyi canlandırır.

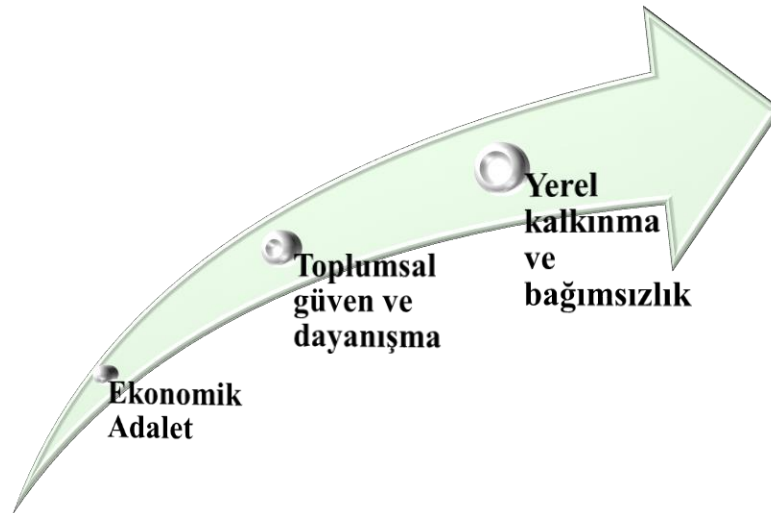

Grafik 4.6: Kooperatif modelin sosyal sonuçları

Kaynak: Yazar tarafından oluşturulmuştur

Adil düzen ve iş birliği modeli teorik olarak sosyal refahı artırmayı, ekonomik adaleti sağlamayı ve insanlar arasında dayanışmayı teşvik etmeyi vaat etmektedir. Ancak bu modelin başarısı uygulamada karşılaşılan zorlukların aşılmasına bağlıdır. Bu konuyla ilgili olarak özellikle şu unsurlar dikkat çekmektedir:

Sürdürülebilirlik: Faizsiz ekonomi modeli, finansal kaynakların sürdürülebilir yönetimini gerektirir. Pratikte bu zor olabilir.

Sosyal kabul: Adil düzenin temel ilkelerinin toplumun geniş kesimleri tarafından kabul edilmesi konusunda farkındalık yaratmak zaman alabilir ve yoğun çaba gerektirebilir.

Profesyonel Yönetim: Başarılı kooperatifler güçlü bir organizasyon yapısına ve profesyonel yönetim mekanizmalarına ihtiyaç duyar.

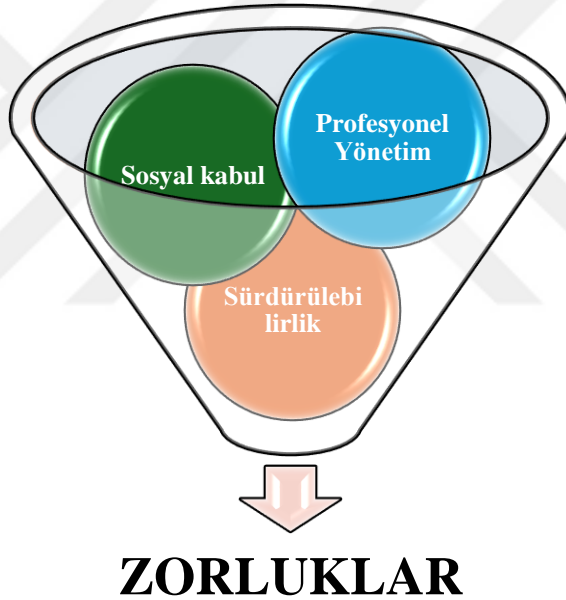

Grafik 4.7: Kooperatif modelin başarısı uygulamada karşılaşılan zorluklar

Kaynak: Yazar tarafından oluşturulmuştur

Adil düzen ve kooperatifler bireysel refahı, toplumsal kalkınmayı ve dayanışmayı birleştiren alternatif bir ekonomik ve sosyal model sunmaktadır. Bu model, özellikle ekonomik adaletin sağlanması, gelir dağılımındaki dengesizliklerin ortadan kaldırılması ve toplumsal dayanışmanın artırılması açısından etkili bir vizyonu temsil etmektedir. Bu modelin başarısı teorik ilkelerin doğru anlaşılmasına ve uygulanmasına bağlıdır. Kapitalizmin bireyci yapısını ve sosyalizmin merkezci sistemini aşmak için bu yaklaşım, ekonomik adalet ve toplumsal dayanışmayı hedefleyen girişimlere ilham

kaynağı olabilir. Ancak sürdürülebilirlik ve sosyal kabul açısından uygulamadaki zorluklar göz önüne alındığında, daha esnek ve yenilikçi yöntemlerin geliştirilmesine ihtiyaç duyulmaktadır.

Adil düzen ve kooperatifler, birey ve toplum arasındaki dengeyi sağlayabilecek güçlü bir alternatif olarak değerlendirilebilir. Ancak pratik zorlukların üstesinden gelmek için daha esnek ve yenilikçi stratejilere ihtiyaç vardır. Bu model, yerel ekonomilerin güçlendirilmesi ve sosyal refahın artırılmasına yönelik bir araç olarak özellikle önemlidir.

Akevler Kooperatifinin çalışmaları, adil düzen felsefesinin kooperatif modeli üzerinden hayata geçirilmesi konusunda önemli bir deneyim sağlamaktadır. Bu felsefeyi hayata geçirme çabaları ve geliştirdiği sosyal projelerle dikkat çekici bir model oluşturmaktadır. Adil düzenin temel ilkeleri olan faizsiz ekonomi, adil gelir dağılımı, toplumsal dayanışma ve sürdürülebilir yerel kalkınma kooperatifin faaliyetlerine yön vermektedir. Akevler Kooperatifi, yenilikçi yaklaşımlarıyla hem Türkiye'de hem de dünyada kooperatifçilik kavramına ilham verebilecek bir örnektir. Ancak bu süreçte karşılaşılan başarıların yanı sıra karşılaşılan zorluklar ve sınırlamalar da dikkat çeker.

Mevzuat ve bürokrasi karşılaşılan ana sorunların başında gelir. Yasalarda çok sık yapılan değişiklikler ile müktesep hakların korunmaması, intibaklar sırasında karşılaşılan bürokratik engeller bu konuda karşılaşılan zorlukların başında gelir. Kooperatifçilik ile ilgili karşılaşılan sorunlara dayalı güvensizlik ortamı oluşmasına neden olur. Haklı haksız açılan davalar, mahkemelerin uzun sürmesi, sürüncemede kalması sonuçlarını doğurur.

Bu çerçevede politika önerileri aşağıdaki gibi sıralanabilir:

1. Değişen çağın gelişen yeni şartlarına göre hukuku hakka dayandıran ve haklı olanı güçlü kılan anlayışın geliştirilmesi ve yaygınlaştırılması savunulmalıdır.
2. Kamuoyunu bilinçlendirme toplantı ve seminerleri artırılmalıdır.
3. Yöneticiler ile ilgili profesyonel eğitim ve öğretim imkânları oluşturulmalıdır.
4. En küçük yönetim birimleri içinde yerel yönetimlerle kooperatifler arasından iş birliği imkânları artırılabilir ve daha geniş bir destek ağı oluşturulabilir.

Akevler Kooperatifi bünyesinde oluşturduğu çalışma grubu ile bir taraftan akademik çalışmaları diğer taraftan uygulamalar yaparak modeller geliştirebilmiştir. Elbette

eleştiriler olmuştur ve olacaktır. Ancak yapılan eleştiriler soyut olduđu takdirde ilerleme olamaz. O nedenle yeni arayış ve modeller ile gelişmeler sağlanabilir ve insanlığın bugün içinde bulunduđu ortamda çıkarak yeni bir dünya kurulabilir.



KAYNAKÇA

- Akdemir, S. (1988), İşçi İşveren İlişkileri Mukayeseli Analiz, Mukayeseli Hukuku ve Uygulama Açısından İşçi İşveren Münasebetleri, Tartışmalı Toplantılar Dizisi, İSAV Yayınları İstanbul
- Akdemir, S. (1988). Ceza Hukukunda Mağdurun Korunması, (Doktora tezi) Akdeniz Bilimsel Araştırma Merkezi Yayınları İzmir.
- Akdemir, S. (1990) Sosyal Denge I Devlet Yapısının Tarihi Seyri, İşaret yayınları İstanbul
- Akdemir, S. (1991). Sosyal Denge Modeli II Devlet Unsurları ve Kuvvetler Dengesi İz Yayıncılık, İstanbul.
- Akdemir, S. (2017). Faizsiz Finans Kanun Taslağına Yönelik Eleştiri ve Öneriler: İslam İktisadı İlkelerine Göre Bir Değerlendirme. *İslam Ekonomisi ve Finans Dergisi* (İEFĐ), 3(2), 162-186.
- Akdemir, S. (2017). İnsanlık Anayasası Kavramı, Atlas Yayınları Ankara
- Akdemir, S. (2018). Çalışma Hakkının Etkin ve Adil Kullanımına Yönelik Alternatif Arayışlar–Çalışana Kredi. *Siyaset, Ekonomi ve Yönetim Araştırmaları Dergisi* 6 (2), 41-61
- Akdemir, S. (2018). Faizin Yarattığı Toplumsal Sorunlara Yönelik Alternatif Arayışlar: Para Peşin Mal Vadeli Selem Sözleşmelerine Yönelikçe Bir Yaklaşım. *Bitlis Eren üniversitesi sosyal bilimler dergisi* 7 (1), 78-109
- Akdemir, S. (2019). İslam Hukukunda Karar Çeşitleri Çoğulculuk. Akoğul Basım yayım Dağıtım, İstanbul, s28
- Akdemir, S. (2023). Usul İlimleri İle Kur'an'ı Anlamaya ve Uygulamaya Adanmış Artvinli Bir Öncü: Süleyman Karagülle, Artvin Çoruh Üniversitesi, Artvin Ve Çevresi Manevî Rehberleri Sempozyumu, 15-16/03/2023, Hopa, Artvin/Türkiye
- Akdemir, S., (1988). Ceza Muhakemesi Hukukunda mağdur hakları (PhD's thesis,) Akevler Akdeniz Bilimsel Araştırma Merkezi Yayınları, İzmir
- Akın, K. (2000). Milli Nizam'dan 28 Şubat'a olay adam Erbakan. Birey, 16.
- Al-Qaradawi, Y. (2000). Faizsiz bir ekonomi ve İslam. (Çev. E. Özcan). İz Yayıncılık.

- Altın, H. (2003) Türkiye Cumhuriyet Dönemi köy politikaları (1950-2000).
- Altun, İ., & Tabakoğlu, A. (2020). Uluslararası firmaların kriz dönemi tasarruf stratejilerinin incelenmesi. *Artuklu Kaime Uluslararası İktisadi ve İdari Araştırmalar Dergisi*, 3(1), 1-26.
- Arı, M. (2024). Kültür ve Turizm Bakanlığına bağlı halk kütüphanelerinde çalışmakta olan kütüphanecilerin sürdürülebilir kalkınma farkındalıklarının değerlendirilmesi (Master's thesis, Marmara Üniversitesi (Turkey)).
- Arpacı, I. (2017). Dini Radikalizmin Nedenlerini Tersinden Sorgulamak: Milli Görüş Neden Radikalleşmedi? *Turkish Studies C*, 12, 8.
- Arpacı, İ. (2018). İslamcılığın Küreselleşme İle İmtihanı. *Erciyes Üniversitesi İktisadi ve İdari Bilimler Fakültesi Dergisi*, (52), 161-174.
- Aslan, S. (2006). Bakara Suresinde ana hatlarıyla sosyal hayat (Master's thesis, Marmara Üniversitesi (Turkey)).
- Asutay, M. (2007). A political economy approach to Islamic economics: Systemic understanding for an alternative economic system. *Kyoto bulletin of Islamic area studies*, 1(2), 3-18.
- Aydın, N. (2015). Devlet Adamı, Bilim Adamı ve Siyasetçi Kimliğiyle Prof. Dr. Necmettin Erbakan. *Anadolu Gençlik Dergisi*, Prof. Dr. Necmettin Erbakan Özel Sayısı, 102-105.
- Baby, J., & Karakaya, C. (1975). Ekonomi politiğin temel prensipleri. Sosyal Yayınlar.
- Bakırtaş, N. (2024). "Millî Görüş Hareketinde Bir Kırılma Noktası Olarak 28 Şubat Süreci" Necmettin Erbakan University (Turkey),
- Başoğlu, B. (2024). Sürdürülebilir Kalkınma Perspektifinden Yeşil Finans (Master's thesis, Marmara Üniversitesi (Turkey)). Bayram Mikail. 1987, Bacıyân-ı Rum, 1987
- Baykal, Ö., & Çaha, Ö. (2017). Politik Aktör Olarak Necmettin Erbakan'ın Türk Siyasetindeki Yeri. *Akademik Hassasiyetler*, 4(8), 1-18.
- Bayram, M. (1987), Bacıyân-ı Rum
- Bekkin, R (2010) "Modern İslam Ekonomi Modeli"

Biçkes, D. M., Yılmaz, C., & Bakkal, H. (2017). Lider bir kişilik ve sembol bir şahsiyet olarak Necmettin Erbakan., *ESAM-Turkish Studies, İşbirliği İle Millî Görüş Özel Sayısı*, Edt. M. R. Kutan, M. D. Erdem, H. Kılıçarslan, C. 12, S. 8, Ankara: *Turkish Studies Dergisi*, ss. 51-70.

Birchall, J., (2003). *Rediscovering the Cooperative Advantage*.

Buhari, Edeb

Buhari, Mezalim

Cemal, M. (1975). *Muhterem Başkan*. İstanbul: Sırdaş Yayınları.

Chapra, M. U. (1985). "Towards a Just Monetary System"

Çakır, R. (1994). *Ne Şariat Ne Demokrasi*, İstanbul, Metis Yayınları.

Çakır, R. (2005). Millî görüş hareketi. *Modern Türkiye’de siyasi düşünce: İslamcılık*, 6, 544-575.

Çalışkan, N., & Sıcak, A. S. (2017). DİNİ HAREKETLERDE SIKÇA KULLANILAN ÂYETLER: PROF. DR. NECMETTİN ERBAKAN ÖRNEĞİ. *Electronic Turkish Studies*, 12(8). Ankara: *Turkish Studies Dergisi*, ss. 71-84

Çalmuk, F. (2005), “Necmettin Erbakan”, *Modern Türkiye’de Siyasi Düşünce: İslamcılık*, C. 6, Der. T. Bora, M. Gültekinil, İstanbul: İletişim Yayınları, ss. 550-575.

Çalmuk, F. *Selamûn Aleyküm Komutanım*, 13.

Çetin, M., (2010). "Adil Düzen: Uygulama Potansiyeli ve Sınırları."

Demir, B. (2017). *Faizsiz Ekonomide Ortaklık Sistemi*, İstanbul Medhal yayınları.

Demirkan, E. A., (2017), “Prof. Dr. Necmettin Erbakan’ın Zarif Devletçilik ve Üslup Anlayışı”, *ESAM-Turkish Studies, İş birliği ile Millî Görüş Özel Sayısı*, Edt. M. R. Kutan, M. D. Erdem, H. Kılıçarslan, C. 12, S. 8, Ankara: *Turkish Studies Dergisi*, ss. 451-472.

Dinc, Y. (2017). A suggestion on mortgage financing of Islamic banks: Diminishing Musharakah. *International Journal of Trade, Economics and Finance*, 8(1), 25.

- Dinc, Y. (2017). The Functioning and Accounting of Musharakah Financing in Participation Banks and Firms; Problems and Recommendations.
- Dinç, Y., & Jahangır, R. (2024). Differences in Perspectives between Islamic and Conventional Insurance: An Argumentative Analysis based on Risk-sharing and Risk-transfer Concept. *Adam Academy Journal of Social Sciences*, 14(1), 47-62.
- Dinçaslan, M. (2021). Ahi Zihniyeti-Burjuva Zihniyeti İkilemi Bağlamında Ahmet Tabakoğlu Örneği. *Öneri Dergisi*, 16(56), 522-544.
- Duman, B. (2010). Kooperatifçilik ve sosyal ekonomi. *Anadolu Üniversitesi Sosyal Bilimler Dergisi*, 10(2), 117–140.
- Eken. M. H. (tarih yok). <https://www.temar.org/2021/03/26/turkiye-ekonomisinin-sorunlari-ve-cozum-onerileri/>. www.temar.org/, adresinden 17.04.2024 alındı
- Ekonomik problemler ve İslami çözümler...-1 - Millî Gazete (https://www.milligazete.com.tr/makale/5900528/resat-nuri-erol/ekonomik-problemler-ve-islami-cozumler-1)
- Ekrem. Ş. (2015), Allah Dostu Erbakan, İstanbul: Ege Basım Yayın.
- Erbakan Külliyyatı, C. 1, Ankara: MG V Yayınları. 2014
- Erbakan, N. (1975). Adil ekonomik düzen. MNP Yayınları.
- Erbakan, N. (1991). Fikret Bila ile Ropörtaj, *Milliyet Gazetesi*, 25.09.1991.
- Erbakan, N. (1991). Adil Ekonomik Düzen, Ankara
- Erbakan, N. (1993). Adil Ekonomik Düzen, Ankara, Milsan Basım Sanayi
- Erbakan, N. (2010). Deniz Güçer ile Ropörtaj. *Akşam Gazetesi*, 2, 2010.
- Erbakan, N. (2010). Necmettin Erbakan İle Hasbihal. *Milli Gazete*, 9, 2010.
- Erbakan, N. (2010). Yeni bir dünya ve adil düzen., Ankara: ESAM Yayınları
- Erbakan, N. (2011). Milli Görüş: Niçin ve Nasıl. Ankara, ESAM Konferansı, 8, 2011.
- Erbakan, N. (2014). Yeni Bir Dünya ve Adil Düzen”, Prof. Dr. Necmettin Erbakan Külliyyatı, Editör: Tacettin Çetinkaya, MG V Yayınları, Ankara.
- Erbakan, N. (2015). Prof. Dr. Necmettin Erbakan’ın Biyografisi, *Anadolu Gençlik Dergisi*, Necmettin Erbakan Özel Sayısı: 440

- Erbakan, N. (2019). Yeni bir dünya ve adil düzen. MGV YAYINLARI.
- Erbakan, N. (2022)., DAVAM, Ankara: Kalkan Matbaacılık
- Erbakan, Millî Görüş ve Adil Düzen (Akevlerakevler.org.2022)
- Erbakan'ın Cihat ve İslam Birliği Anlayışı (Akevlerakevler.org.2022).
- Erbakan, N. Adil Düzen, Ankara, Milsan Basım Sanayi,1993
- Erdoğan, S. (2004). İktisat politikası uygulamaları üzerindeki etkileri açısından yeni ekonomi. *Kocaeli Üniversitesi Sosyal Bilimler Dergisi*, (8), 38-48.
- Erdoğan, S. (2005). Alternatif Para Politikası Stratejileri Üzerine Karşılaştırmalı Bir Değerlendirme. *Kocaeli Üniversitesi Sosyal Bilimler Dergisi*, (9), 34-54.
- Erdoğan, S., & Canbay, Ş. (2016). İktisadi büyüme-araştırma ve geliştirme (Ar-Ge) harcamaları ilişkisi üzerine teorik bir inceleme. *Anemon Muş Alparslan Üniversitesi Sosyal Bilimler Dergisi*, 4(2), 29-43.
- Ergin, M. (2014). Asrın Lideri Erbakan. Ravza Yayınları.
- Ergün, F. S. (2019). Tefhîmu'l-Kur'ân Tefsiri'Ndeki Hadislerin Tahric ve Değerlendirilmesi–VII. Cilt (Master's thesis, Necmettin Erbakan University (Turkey)).
- Erol, R., (1976), Kur'an ve Turizm, Ak Yol Yayıncılık, İzmir
- Erol, R., Batı Medeniyeti Çöküyor; Çare Adil Düzen Medeniyeti, <https://www.akevler.org/AkevlerMakaleler/22942/SonEk/10087/Resat-Nuri-Erol/Bati-uygarligi-cokuyor-care-Adil-Duzen-Medeniyeti-4> Erişim Tarihi 12.04.2023
- Erol, R., Kur'an Nizamına Göre Üçüncü Bin Yıl Medeniyeti, <https://www.akevler.org/AkevlerMakaleler/13373/SonYor/10087/Resat-Nuri-Erol/Kuran-nizamina-gore-ucuncu-binyil-medeniyeti> Erişim Tarihi 12.04.2023
- Ersin, İ., & Yıldırım, C. (2015). İslam Ekonomisi Çerçevesinde Necmettin Erbakan'ın Adil Düzen Söylemi. *Abant İzzet Baysal Üniversitesi Sosyal Bilimler Enstitüsü Dergisi*.
- Ersoy, A. (2015). İslam İktisadi ve İktisadi Yapısı: *İnsan Merkezli Fıtri İktisat ve İktisadi Yapısı, İslam Ekonomisi ve Finans Dergisi* S.1., ss. 37-64.

- Ersoy, A., (1986), İktisadi Müesseseseleşme Tarihi İktisadi Kalkınmanın Tarihi Seyri, (Tez: Doçentlik) Akevler Akdeniz Bilimsel Araştırma Merkezi Yayınları
- Ersoy, A., (1987), Faizsiz Banka ve İşlevleri, Faizsiz Yeni Bir Banka Modeli, İSAV Yayınları İstanbul
- Ersoy, A., (2018). Erdemli Olmanın Merhaleleri ve Sosyal Kurumsal Yapı: Modern Tekelci İktisadi Sisteminden İnsan Merkezli İktisadi Nizama Geçiş, Prof. Dr. Sebahattin Zaim Hocanın Aziz Hatırasına 15-17 Eylül 2017 Hatay IV. Ahlak Şurası, İnsan, Ahlak ve İktisat, ss.136-177.
- Ersoy, A., (2020). Faizsiz Gayrimenkul Edinmede Azalan Mülk Ortaklığı Yöntemi, *Finansal Araştırmalar ve Çalışmalar Dergisi*, S.23, C.12, ss.383-402
- Ertem, H. (2019). Yaşayanların Dilinden Milli Görüş. Ravza Yayınları.
- Fındıklı, R., (1985), Sanayi İşletmelerinin Geliştirilmesinde Kooperatiflerin Rolü: Ayakkabıcılar Örneği, (Tez: Doktora) Dokuz Eylül Üniversitesi, İzmir
- Hamidullah, M., (1963). Modern İktisat ve İslam, (Çev: Salih Tuğ) Yağmur Yayınları
- Hasan, Z. (2016). "Islamic Economics and Its Role in the Modern World."
- Heper, M. (2006). Türkiye Sözlüğü, (Ankara: Doğu Batı Yayınları,), 237
- Hodgson, M. G. (1974). The venture of Islam: conscience and history in a world civilization, Vol. 3., Vol. 1, s. 77. The University of Chicago Press.
- <https://dergipark.org.tr/tr/pub/islammedeniyetidergisi/issue/62467/943177>
- "How Do We Know Islam Will Solve the Problems of Poverty and Inequality?".https://gemsofislamism.tripod.com/muhammad_qutb_islam.html#welfare, 3 Mayıs 2016 tarihinde kaynağından arşivlendi. Erişim tarihi: 09.08.2024
- İzğören, A. Ş. (1999). Dikkat vücudunuz konuşuyor. DABAA. 2. Baskı, Ankara: Academy International.
- İzğören, A.Ş. (2010). Dikkat Vücudunuz Konuşuyor!, Ankara: Elma Yayınevi, Kaynak: https://issuu.com/deepses/docs/ahmet__erif__zg__ren_-_dikkat_v__, (Erişim Tarihi: 21 Eylül 2017)
- Kadim Akademi SBD, C. 5, S. 2, s. 25-49.

- Karagülle, S. (1969). İslamiyet ve ekonomik doktrinler. Kaynak Yayınları.
- Karagülle, S. (1997), 4 Mezhebin Fıkhı ve Karagülle'nin İçtihatları,
- Karagülle, S. (2014) Adil Düzende Genel Hizmetler, Medhal Yayınlar
- Karagülle, S. (tarih yok). [https://www.akevler.org/Akevler_Kitaplar/1425/104/2-SULEYMAN-KARAGULLE-KIMDIR-2- 1 biyografim-ben-kimim](https://www.akevler.org/Akevler_Kitaplar/1425/104/2-SULEYMAN-KARAGULLE-KIMDIR-2-1_biyografim-ben-kimim). 04 17, 2023 tarihinde www.akevler.org/. adresinden alındı
- Karagülle, S. (tarih yok). [https://www.akevler.org/Akevler_Kitaplar/1426/104/3-SULEYMAN-KARAGULLE-KIMDIR-3- biyografim-ben-kimim](https://www.akevler.org/Akevler_Kitaplar/1426/104/3-SULEYMAN-KARAGULLE-KIMDIR-3-biyografim-ben-kimim). 04 17, 2023 tarihinde www.akevler.org/. adresinden alındı
- Karagülle, S. (tarih yok). www.akevler.org/AkevlerKitablar/1427/104/4-SULEYMAN-KARAGULLE-KIMDIR-4-biografim-ben-kimim. 17.04.2023 tarihinde www.akevler.org. adresinden alındı
- Karagülle, S. (tarih yok). www.akevler.org/AkevlerKitablar/1428/104/5-SULEYMAN-KARAGULLE-KIMDIR-5-biografim-ben-kimim. 17.04.2023 tarihinde www.akevler.org. adresinden alındı
- Karagülle, S. (tarih yok). www.akevler.org/AkevlerKitablar/1429/104/6-SULEYMAN-KARAGULLE-KIMDIR-6-biografim-ben-kimim. 17.04.2023 tarihinde www.akevler.org. adresinden alındı
- Karagülle, S. (tarih yok). www.akevler.org/AkevlerKitablar/1430/104/7-SULEYMAN-KARAGULLE-KIMDIR-7-biografim-ben-kimim. 17.04.2023 tarihinde www.akevler.org. adresinden alındı
- Karagülle, S. (tarih yok). www.akevler.org/AkevlerKitablar/1742/104/8-SULEYMAN-KARAGULLE-KIMDIR-8-biografim-ben-kimim. 17.04.2023 tarihinde www.akevler.org. adresinden alındı
- Karagülle, S. Biyografim Ben Kimim, Süleyman Karagülle Kimdir-1, <https://www.akevler.org/AkevlerKitaplar/1424/104/1-SULEYMAN-KARAGULLE-KIMDIR-1-biyografim-ben-kimim>, Erişim Tarihi 16.04.2023
- Karagülle, S., & Erol, R. N. (1991). Alternatif faizsiz banka: selem ve kredileşme. İz Yayıncılık.
- Karagülle, S., (1973), İslamiyet ve Günümüzün Meseleleri, Ak Yol Yayıncılık İzmir

- Karagülle, S., (1997), İslamiyet'e Yapılan Saldırlara ve Prof. Dr. İlhan Ersel'in Teokratik Devlet Anlayışından Demokratik Devlet Anlayışına Reddiye İslâm – Dünya Düzeni 1., Koba yayınları İstanbul
- Karagülle, S., (1998), İslamiyet'e Yapılan Saldırlara ve Prof. Dr. İlhan Ersel'in Teokratik Devlet Anlayışından Demokratik Devlet Anlayışına Reddiye İslâm – Dünya Düzeni 2., Koba Yayınları İstanbul
- Karagülle, S., (2010). "İslamda Denge. Para"
- Karagülle, S., (2012), Kur'an'ı Anlama Usulü, Medhal yayınları İstanbul
- Karagülle, S., (Tarihsiz). İslam'da Denge Para, Ak Yol Yayıncılık İzmir
- Karagülle, S., Adil Düzene Göre İnsanlık Anayasası, <https://www.akevler.org/AkevlerKitaplar/973/82/1-ICINDEKILER-ADIL-DUZENE-GORE-INSANLIK-ANAYASASI-K> Erişim Tarihi 15.04.2023
- Karagülle, S., Biyografim Ben Kimim, Süleyman Karagülle Kimdir-2, <https://www.akevler.org/AkevlerKitaplar/1425/104/2-SULEYMAN-KARAGULLE-KIMDIR-2-biyografim-ben-kimim>, Erişim Tarihi 16.04.2023
- Karagülle, S., Biyografim Ben Kimim, Süleyman Karagülle Kimdir-3, <https://www.akevler.org/AkevlerKitaplar/1426/104/3-SULEYMAN-KARAGULLE-KIMDIR-3-biyografim-ben-kimim>, Erişim Tarihi 17.04.2023
- Karagülle, S., Biyografim Ben Kimim, Süleyman Karagülle Kimdir-4, <https://www.akevler.org/AkevlerKitaplar/1427/104/4-SULEYMAN-KARAGULLE-KIMDIR-4-biyografim-ben-kimim>, Erişim Tarihi 17.04.2023
- Karagülle, S., Biyografim Ben Kimim, Süleyman Karagülle Kimdir-5, <https://www.akevler.org/AkevlerKitaplar/1428/104/5-SULEYMAN-KARAGULLE-KIMDIR-5-biyografim-ben-kimim>, Erişim Tarihi 17.04.2023
- Karagülle, S., Biyografim Ben Kimim, Süleyman Karagülle Kimdir-6, <https://www.akevler.org/AkevlerKitaplar/1429/104/6-SULEYMAN-KARAGULLE-KIMDIR-6-biyografim-ben-kimim> Erişim Tarihi 17.04.2023
- Karagülle, S., Biyografim Ben Kimim, Süleyman Karagülle Kimdir-7, <https://www.akevler.org/AkevlerKitaplar/1430/104/7-SULEYMAN-KARAGULLE-KIMDIR-7-biyografim-ben-kimim> Erişim Tarihi 17.04.2023

- Karagülle, S., Biyografim Ben Kimim, Süleyman Karagülle Kimdir-8, <https://www.akevler.org/AkevlerKitaplar/1742/104/8-SULEYMAN-KARAGULLE-KIMDIR-8-biyografim-ben-kimim>, Erişim Tarihi 17.04.2023
Bu kısım Ruşen Çakır'ın Ayet ve Slogan isimli eserinden alıntıdır.
- Karakoç, S., (1967), İslam topluluklarının strüktürü
- Kasap, M (2012). Osmanlı Gürcüleri, Gürcistan Dostluk Derneği – TİKA Yayını
İstanbul.
- Кахф, М. (2004). Исламские банки: подъем нового силового альянса богатства и шариатской науки. *Политика исламских финансов*, 17-36.
- Kılıç, S (2022). " Türkiye’de Kooperatifçilik ve Toplumsal Kalkınmadaki Rolü."
Kılıçarslan, C. 12, S. 8, Ankara: Turkish Studies Dergisi, ss. 247-336.
- Kırer, T. (2023). Assessing Social Acceptance of Energy Production from Food Waste in Municipal Solid Waste Management (Doctoral dissertation, Middle East Technical University (Turkey)).
- Kızıldaş, E. (2011). Herkesin Hocası Erbakan. İstanbul: Hayat Yayınları.
- Küpelı, İ. T. (2022). Şehir Ekonomisinin Sürdürülebilirliğini Sağlamada Kooperatifçiliğin Önemi (Master's thesis, Marmara Üniversitesi (Turkey)).
- Macit, A. (2018). Çağa İz Bırakan Önderler: Necmettin Erbakan. İstanbul: İlke Yayıncılık.
- Mannan. M. A. "Faiz, Ekonomik Durgunluk ve Kıt Kaynaklar". <https://web.archive.org/web/20120214055503/http://islamekonomisi.org/faiz-ekonomik-durgunluk-ve-kit-kaynaklar/14> Şubat 2012 tarihinde kaynağından arşivlendi. Erişim tarihi: 09.08.2024
- Novkovic, S., (2023). " The Role Of Cooperatives In Economic And Social Development: Supporting Cooperatives As Sustainable And Successful Enterprises Undesa."
- Okur, T. (2013). Marmara Bölgesi özelinde tarım kooperatifçiliğinin değerlemesi ve geleceği (Master's thesis, Bursa Uludag University (Turkey)).

- Öksüz, E. (1982). Kooperatifçilik Kavramı ve İlkelerinin Işığında, Türkiye'de Köy Kalkınma Kooperatifleri. In Journal of Social Policy Conferences (No. 31, pp. 329-358). Istanbul University.
- Özdalga, E., (2015), İslamcılığın Türkiye Seyri-Sosyolojik Bir Perspektif, İstanbul: İletişim Yayınları.
- Özgür, S. (2016), Necmettin Erbakan ve Gümüş Motor, İstanbul: İlke Yayıncılık.
- Özket, H. (2020). Türkiye'de İslam İktisadı Öncü Düşünürlerinden Sezai Karakoç ve Süleyman Karagülle: Fikir ve Uygulamaları. İslam Medeniyeti Dergisi,
- Özket,H., (2020), Türkiye'de İslam İktisadı Öncü Düşünürlerinden Sezai Karakoç ve Süleyman Karagülle: Fikir ve Uygulamaları <https://dergipark.org.tr/tr/pub/islammedeniyetidergisi/issue/62467/943177>, erişim tarihi 15.04.2024
- Öztürk, M. (2017). Adil Ekonomik Düzen'de Arti (k) Değerin Paylaşımı. Electronic Turkish Studies, 12(8).
- Peköz, M (2009) İslamcı Cumhuriyete Doğru, (Kalkedon Yayınları: İstanbul,), 377.
- Razak, D. A., Abdullah, M. A., & Ersoy, A. (2017). Small medium enterprises (SMEs) in Turkey and Malaysia a comparative discussion on issues and challenges. International Journal of Business, Economics and Law, 10(49), 81-91.
- Savaş, Y. (2024). Yerel yönetimlerin eğitim ve fen eğitimindeki rolü: Ulusal ve uluslararası uygulamalar, yönetici görüşleri ve bir model önerisi (Doctoral dissertation, Marmara Üniversitesi (Turkey)).
- Sen, A. (1999). Development as Freedom, Oxford University Press, New York.
- Siddiqi, M. N. (2004). "Islamic Banking and Finance in Theory and Practice."
- Sugözü, İ. H. (2017). İslam Ekonomisi Ve Adil Ekonomik Düzen. Electronic Turkish Studies, 12(8). ss.186
- Summermatter, S., Pfister, C., & Rohr, C. (2012). Die Prävention von Überschwemmungen durch das politische System der Schweiz von 1848 bis 1991 (Doctoral dissertation, Universität Bern).
- Şen. A. (2015), "Karizmatik Lider Olarak Erbakan", *Anadolu Gençlik Dergisi*, Prof. Dr. Necmettin Erbakan Özel Sayısı, ss. 96-101

- T.C. Çevre ve Şehircilik Bakanlığı. (2016). Kooperatif ve Kooperatifçiliğin Tanımı, <http://www.csb.gov.tr/iller/izmir/index.php?Sayfa=sayfa&Tur=webmenu&Id=3660>, (15.02.2016)
- Tabakoğlu, A. (1986). Sosyal ve İktisadi Yönleriyle Ahîlik, Türk Kültürü ve Ahîlik XXI. Ahîlik Bayramı Sempozyumu Tebliğleri Kırşehir, 13-15.
- Tabakoğlu, A. (1986). Sosyal ve iktisadi yönleriyle Ahilik. Ahilik Araştırma Vakfı Yayınları, İstanbul.
- Tabakoğlu, A. (1987). Batılılaşma seyrimiz ve Avrupa kimliği.
- Tabakoğlu, A. (2010). İslâm iktisadı ve modern kapitalizm. Sosyal Piyasa Ekonomisi ve İslam'daki Algılanışı, 91-133.
- Tabakoğlu, A. (2010). Serbest Piyasa Ekonomisi ve İslam'daki Algılanışı. Konrad-Adenauer-Stiftung Yayını, 23-24.
- Tabakoğlu, A. (2021), "Hatırlama ve Kolektif Hafıza"
- Tabakoğlu, A. (2022). İktisat Kavramlarının Kapitalizm ve İslam İktisadındaki Tezahürleri: Mustafa Kutlu İle Kadîmin Peşinde. *İslam Ekonomisi ve Finansı Dergisi (İEFD)*, 8(2), 319-344.
- Tabakoğlu, A., (2009). Türkiyenin İktisad Tarihi
- TBMM (1997). *Tutanak Dergisi*, Dönem XX, 112.Birleşim, c. 30, s.13.
- Tekelioğlu, M., (tarih yok) Süleyman Karagülle'ye dair... Bir sistem arayışının kısa hikayesi... <https://www.mehmettekelioğlu.com/2021/08/suleyman-karagulle-ye-dair-bir-sistem-arayisinin-kisa-hikayesi/> Erişim Tarihi 19.04.2023
- Tuğrul, T. (2017), "Millî Görüş Hareketi Bibliyografyası", ESAM-Turkish Studies
- Tuğrul, T. (2017), "Millî Görüş Hareketi'nin Temel Karakterleri", Doğumunun 90.
- Tuğrul, T. (2017). MİLLÎ GÖRÜŞ HAREKETİ BİBLİYOGRAFYASI-Bibliyografya, Etki ve Yansımalar-. Electronic Turkish Studies, 12(8).
- Türkiye Ekonomisinin Sorunları ve Çözüm Önerileri- Temar (<https://www.temar.org/2021/03/26/turkiye-ekonomisinin-sorunlari-ve-cozum-onerileri/>) Üniversitesi Kültür Yayınları ss. 43-73.

- Uysal, M (2011). " Tarım Kredi Kooperatifleri Faizsiz Kredi Sistemi Projesi ve Alternatif Bir Model Önerisi"
- Uzun, V. (2019,4,11). www.necmettinerbakan.net/adil-ahlaki-ve-ilmi-duzen.
www.necmettinerbakan.net. adresinden alındı
- Werner, E. (1986). Büyük bir devletin doğuşu: Osmanlı Feodalizminin oluşma süreci. Alan.
- Yalçın, M. (2019). Akevler örneği bağlamında Türkiye’de İslamcı ekonomik modeller. *İslam ve İktisat Araştırmaları Dergisi*, 1(1), 55–74.
- Yardım, T., & Tabakoğlu, A. (2020). İslam iktisat düşüncesinde para. In Uluslararası İslam Ekonomisi, Finans ve Etik Kongresi (ISEFE)/International Congress Of Islamic Economy, Finance And Ethics (ISEFE).
- Yay, S. (2014). Sosyal Refah Devletinde Sosyal Yardımlar: Türkiye’de Sosyal Yardımlaşma ve Dayanışmayı Teşvik Fonu Uygulaması (Master's thesis, Dokuz Eylül Üniversitesi (Turkey)).
- Yılmaz, H., (2014). "Adil Düzenin Teorik ve Pratik Boyutları."
- Yumuşak, İ.G., & Özgür, A. (2007). Yeni Ekonominin İktisadi Etkileri ve İktisat Politikası Üzerine Yansımaları. *Bilgi Ekonomisi Ve Yönetimi Dergisi*, 2(2).
- Yumuşak, İ.G., & Sarıbaş, H. (2020). Adil Ekonomik Düzen: Bir Model ve Simülasyonları. *International Journal of Islamic and Middle Eastern Finance and Management*.
- Yumuşak, İ.G., (2018). Para- Kur Sistemi ve Ahlak: “Kötü Para İyi Parayı Kovar”, Prof. Dr. Sebahattin Zaim Hocanın Aziz Hatrasına 15-17 Eylül 2017 Hatay IV. Ahlak Şurası, İnsan, Ahlak ve İktisat, ss.356-373.
- Yumuşak, İ.G, (1992). İslam Ekonomisine Giriş, İktisat Bülten
- Zaim, S., (1992). İslam-İnsan Ekonomi, Yeni Asya Yayınları, İstanbul
- Zeuli, K., & Cropp, R. (2004). Cooperatives: Principles and Practices in the 21st Century.