

T.C.
İSTANBUL SABAHATTİN ZAİM ÜNİVERSİTESİ
LİSANSÜSTÜ EĞİTİM ENSTİTÜSÜ
İSLAM EKONOMİSİ VE FİNANSI ANABİLİM DALI
ULUSLARARASI FİNANS VE KATILIM BANKACILIĞI
BİLİM DALI

DİYANET İŞLERİ BAŞKANLIĞININ ZEKÂT İLE İLGİLİ
HUTBELERİNİN ZEKÂT FARKINDALIĞI ÜZERİNDEKİ
ETKİSİ

YÜKSEK LİSANS TEZİ

AHMET SAİT YILDIZ

İstanbul

Haziran-2025

T.C.
İSTANBUL SABAHATTİN ZAİM ÜNİVERSİTESİ
LİSANSÜSTÜ EĞİTİM ENSTİTÜSÜ
İSLAM EKONOMİSİ VE FİNANSİ ANABİLİM DALI
ULUSLARARASI FİNANS VE KATILIM BANKACILIĞI
BİLİM DALI

DİYANET İŞLERİ BAŞKANLIĞININ ZEKÂT İLE İLGİLİ
HUTBELERİNİN ZEKÂT FARKINDALIĞI ÜZERİNDEKİ ETKİSİ

YÜKSEK LİSANS TEZİ

Ahmet Sait Yıldız

Tez Danışmanı

Dr. Öğr. Üyesi Ozan Maraşlı

İstanbul

Haziran-2025

TEZ ONAYI

Lisansüstü Eğitim Enstitüsü Müdürlüğüne,

Bu çalışma, jürimiz tarafından İslam Ekonomisi ve Finansı Anabilim Dalı, Uluslararası Finans ve Katılım Bankacılığı Bilim Dalında YÜKSEK LİSANS TEZİ olarak kabul edilmiştir.

Danışman Dr. Öğr. Üyesi Ozan MARAŞLI

Üye Dr. Öğr. Üyesi Ensari YÜCEL

Üye Dr. Öğr. Üyesi Ömer GİZLİER

Onay

Yukarıdaki imzaların, adı geçen öğretim üyelerine ait olduğunu onaylıyorum.

.....

Prof. Dr. Erhan İÇENER

Enstitü Müdürü

BİLİMSEL ETİK BİLDİRİMİ

Yüksek lisans tezi olarak hazırladığım “**Diyanet İşleri Başkanlığının Zekât İle İlgili Hutbelerinin Zekât Farkındalığı Üzerindeki Etkisi** ” adlı çalışmanın öneri aşamasından sonuçlandığı aşamaya kadar geçen süreçte bilimsel etiğe ve akademik kurallara özenle uyduğumu, tez içindeki tüm bilgileri bilimsel ahlak ve gelenek çerçevesinde elde ettiğimi, tez yazım kurallarına uygun olarak hazırladığımı, bu çalışmamda doğrudan veya dolaylı olarak yaptığım her alıntıya kaynak gösterdiğimi ve yararlandığım eserlerin kaynakçada gösterilenlerden oluştuğunu beyan ederim.

AHMET SAİT YILDIZ

ÖN SÖZ

Hamd, âlemlerin Rabbi olan Allah'a mahsustur. Tezimin hazırlanma sürecinde desteklerini esirgemeyen ve her konuda bana destek olan değerli hocam Dr. Öğretim Üyesi Ozan MARAŞLI' ya, annem Sevinç YILDIZ 'a babam Hacı YILDIZ 'a abim Osman YILDIZ 'a, ablam Ayşenur YILDIZ 'a ve kar, kış, yağmur demeden eğitim hayatım süresince maddi ve manevi olarak her konuda yardımcı olan abim Fatih YILDIZ 'a teşekkürlerimi sunarım.

AHMET SAİT YILDIZ
İSTANBUL- 2025

ÖZET

DİYANET İŞLERİ BAŞKANLIĞININ ZEKÂT İLE İLGİLİ
HUTBELERİNİN ZEKÂT FARKINDALIĞI ÜZERİNDEKİ ETKİSİ

Ahmet Sait Yıldız

Yüksek Lisans, Uluslararası Finans ve Katılım Bankacılığı

Tez Danışmanı: Dr. Öğr. Üyesi Ozan Maraşlı

Haziran - 2025, 184 Sayfa

Müslümanlar için zekâtın verilmesi ilahi bir emirdir. Zekât, ihtiyaç sahibi zümrelere zaruri ihtiyaçlarını karşılamaları için verilen maddi imkanlarla yapılan bir ibadet ve ekonomik destektir. Diyanet İşleri Başkanlığı tarafından yayımlanan zekât ile ilgili hutbelerin toplumun zekât verme eğilimi üzerindeki etkisi bu tezin temel araştırma sorusunu teşkil etmektedir. Tez çalışmasında karma yöntem kullanılmıştır. İlk olarak Diyanet İşleri Başkanlığı'nın 2011-2024 yılları arasında zekât ile ilgili yayımladığı hutbeler içerik analizine tabi tutulmuştur. İçerik analizi sonuçlarına göre zekât konulu hutbelerin, sadece dini bilinci değil; aynı zamanda toplumsal duyarlılığı, dayanışmayı ve sosyal adalet duygusunu da vurguladığı tespit edilmiştir. İkinci olarak nicel istatistiksel analizler kullanılarak aralık 2024 ile mart 2025 tarihleri arasında çevrimiçi anket uygulanmıştır. Veri toplarken kolayda örnekleme yöntemi kullanılmıştır. Cuma ve bayram namazlarına gitme ve camide hutbeyi dikkatle dinleme sıklığı arttıkça zekâtın verilmesiyle toplumsal dayanışmanın artacağına olan inancın arttığı gözlemlenmiştir. Bireylerin zekât verme eğilimlerinin yalnızca ekonomik durum ya da meslekle açıklanamayacağı tespit edilmiş, zekât verme davranışının bireyin dini hassasiyeti ve ibadet bilinciyle daha yakından ilişkili olduğu görülmüştür. Analiz sonuçları dindarlığın zekât verme eğilimini doğrudan etkilediğini göstermektedir. Cuma ve bayram namazlarına gitme ile hutbeyi dikkatle dinlemenin, dindarlık ve zekât verme eğilimi arasındaki ilişkide aracı bir rol oynadığını ve istatistiksel olarak anlamlı bir şekilde zekât verme eğilimini arttırdığı tespit edilmiştir. Genel itibariyle zekât verme eğiliminin demografik etkilerden ziyade doğrudan dindarlıkla ilişkili olduğu; zekât ile ilgili hutbelerin bu eğilimi artırdığı ve zekâtın Allah'a (cc) yakınlaştıran niteliğinin ışığında toplumsal dayanışma ve sosyal adalet boyutlarına dair algıları da olumlu derecede etkilediği sonucuna varılmıştır. Türkçe literatürde Diyanet İşleri Başkanlığı'nın yayımladığı hutbelerde zekat üzerine yapılan aramalarda bu konu üzerine benzer çalışmalar olmakla birlikte gerek karma yöntem gerekse çalışılan konu itibariyle henüz bir akademik

alıřma yapılmamıř olduđu tespit edilmiřtir. Konu 6zg6n bir alıřma alanını teřkil etmektedir. Konunun ıktılarının literat6re 6nemli bir katkı sunması beklenmektedir.

Anahtar Kelimeler: Zekâ, Zekâ Bilinci, Hutbeler, Kalkınma, Sosyal adalet, Toplumsal Dayanıřma



ABSTRACT
THE EFFECT OF THE SERMONS OF THE PRESIDENCY OF
RELIGIOUS AFFAIRS ON ZAKAT AWARENESS

Ahmet Sait Yıldız

Master, International Finance and Participation Banking

Thesis Advisor: Asst. Prof. Dr. Ozan Maraşlı

June – 2025, 184 Pages

Giving zakat is a divine command for Muslims. Zakat is both an act of worship and a form of economic support, providing financial assistance to those in need to help them meet their essential needs. The central research question of this thesis is the impact of sermons about zakat, published by the Presidency of Religious Affairs (Diyanet İşleri Başkanlığı), on society's inclination to give zakat. A mixed-methods approach was adopted in the study. First, sermons related to zakat published by the Presidency between 2011 and 2024 were subjected to content analysis. The results of this analysis revealed that these sermons not only emphasize religious awareness but also highlight social sensitivity, solidarity, and the notion of social justice. Secondly, quantitative statistical analyses were conducted using data collected through an online survey administered between December 2024 and March 2025. A convenience sampling method was used during data collection. The findings indicated that as the frequency of attending Friday and Eid prayers and attentively listening to sermons in the mosque increased, so did the belief that giving zakat enhances social solidarity. It was observed that individuals' tendency to give zakat cannot be solely explained by economic status or profession; rather, zakat-giving behavior is more closely associated with personal religious sensitivity and awareness of worship. The analysis results show that religiosity has a direct effect on the tendency to give zakat. Attending Friday and Eid prayers and carefully listening to sermons were found to play a mediating role in the relationship between religiosity and zakat-giving tendency, significantly increasing the inclination to give zakat. Overall, the study concludes that the tendency to give zakat is more directly related to religiosity than to demographic factors. Sermons on zakat positively influence this tendency and enhance perceptions of social solidarity and social justice, reflecting zakat's nature as a means of drawing closer to Allah. Although there are similar studies on sermons about zakat in the Turkish literature, it has been

determined that no academic study has yet employed a mixed-methods approach on this specific topic. Therefore, this research represents a unique area of study, and its findings are expected to make a significant contribution to the literature.

Keywords: Zakat, Zakat Awareness, Sermons, Development, Social Justice, Social Solidarity



İÇİNDEKİLER

TEZ ONAYI	i
BİLİMSEL ETİK BİLDİRİMİ	ii
ÖN SÖZ	iii
ÖZET	iv
ABSTRACT	vi
İÇİNDEKİLER	viii
TABLolar LİSTESİ	xii
ŞEKİLLER LİSTESİ	xiii
KISALTMALAR LİSTESİ	xvii
BİRİNCİ BÖLÜM	1
GİRİŞ	1
1.1 Tezin Konusu.....	1
1.2 Tezin Amacı	1
1.3 Tezin Kapsamı ve İçeriği	2
1.4 Tezin Önemi ve Özgün Değeri.....	4
1.5 Tezin Sınırlılıkları	4
1.6 Tez Konusuyla İlgili Literatür Analizi	5
İKİNCİ BÖLÜM	22
HUTBE VE ZEKÂTIN FIKHİ HÜKÜMLERİ	22
2.1 Hutbe Nedir	22
2.2 Zekât Nedir	24
2.3 Zekâtın Şartları Nelerdir	25
2.4 Zekâtın Rüknu Nedir	25
2.5 Zekâtın Vücub Şartları Nelerdir	26
2.6 Mükellefte Aranan Şartlar	26
2.6.1 Bireyin Müslüman Olması	26

2.6.2	Akıllı ve Baliğ Olmak	26
2.6.3	Hür Olmak	27
2.7	Maddi Varlıklarla İlgili Şartlar	27
2.7.1	Tam Mülkiyet	27
2.7.2	Nema	27
2.7.3	İhtiyaç Fazlası Olma.....	28
2.7.4	Nisap.....	28
2.7.5	Üzerinden Bir Yıl Geçmiş Olmak (Havelan'ul-Havl).....	29
2.7.6	Borç Karşılığı Olmaması.....	29
2.8	Zekât Mükellefiyet Şartları.....	30
2.8.1	Niyet	30
2.8.2	Zekâtı Ehline Temlik Etmek	31
2.9	Zekâtın Verileceği Yerler	31
2.9.1	Fakirler ve Miskinler	31
2.9.2	Zekâtla ilgilenen Memurlar	32
2.9.3	Kalbi İslamiyet'e ısındırılmak istenilen (müellefetü'l-kulûb)	32
2.9.4	Köleler (Rikâb).....	33
2.9.5	Borçlular (Ġârimîn).....	33
2.9.6	Allah Yolunda Yapılacak Harcamalara (Fî Sebîlillah)	35
2.9.7	Yolda Kalmış Yolculara (İbnü's-Sebil)	35
2.10	Zekâta Tabi Olan Mallar.....	36
2.10.1	Para ve Benzeri Mallar Üzerinden Alınan Zekât	36
2.10.2	Yatırımlar Üzerinden Alınan Zekât.....	37
2.10.3	Hisse Senedi (Kâr Payı)	37
2.10.4	Hisse Senedi (Borsa)	37
2.10.5	Ticari Mallar.....	37
2.10.6	Ev ve Araç Gibi Kira Getiren Ticari Varlıklar.....	37
2.10.7	Bireysel Emeklilik Fonu (Bes).....	38
2.10.8	Kira Sertifikası (Sukuk)	38
2.10.9	Diğer Yatırımlar	38
2.10.10	Nakit Değerler Üzerinden alınan Zekât.....	38
2.10.11	Mübadele Aracı olarak kullanılan değerler Üzerinden Alınan Zekât	39
2.10.12	Saime Hayvanların Zekâtı	41
2.10.12.1	Koyunların Zekâtı	41
2.10.12.2	Sığırların Zekâtı.....	41

2.10.12.3 Develerin Zekâtı	42
2.10.13 Tarım Ürünlerinin Zekâtı.....	42
2.10.14 Maden ve Rikazın Zekâtı.....	42
2.10.15 Vergi ve Zekât Karşılaştırması	43
2.11 Zekât Memuru Sahabeler.....	45
2.11.1 Hz. Ali	45
2.11.2 Hz. Ömer	46
2.11.3 Amr b. Saîd b. Âs	46
2.11.4 Muhâcir b. Ebû Ümeyye	46
2.11.5 Ukbe b. Âmir.....	46
2.11.6 Ebu Sufyan	47
2.11.7 Hâlid b. Said.....	47
2.11.8 Übey b. Kâ'b	47
2.11.9 Alâ b. Hadramî	47
2.11.10 Erkam b. Ebû'l-Erkam	48
2.11.11 Muâz b. Cebel	48
2.11.12 Ebû Mûsâ el-Eş'arî.....	48
2.11.13 Huzeyfe b. Yemân.....	48
2.11.14 Zibrikân b. Bedr	49
2.11.15 Büreyde b. Husayb	49
2.11.16 Nuaym b. Abdullah	49
2.11.17 Abbâd (Ubbad) b. Bişr b. Abdî'l-Eşhel.....	50
2.12 Osmanlı Döneminde Zekât Uygulamaları	50

ÜÇÜNCÜ BÖLÜM

52

YÖNTEM VE VERİ

52

3.1 Yöntem

52

3.2 Veri

52

DÖRDÜNCÜ BÖLÜM

85

BULGULAR VE GENEL DEĞERLENDİRME

85

4.1 Bulgular

85

4.1.1 Temel Bileşenler Analizi.....

85

4.1.2 Zekâtın Toplumsal Dayanışma ve Maneviyat Boyutu

86

4.1.3	Zekâtın Şer'î Hüküm Boyutu	98
4.1.4	Zekâtın Sosyal Adalet, Refah ve Kalkınma Boyutu.....	107
4.1.5	Hutbelerin Aracı Etkisi.....	123
GENEL DEĞERLENDİRME.....		138
SONUÇ.....		147
KAYNAKÇA		149
EKLER.....		156
ÖZGEÇMİŞ.....		165

TABLULAR LİSTESİ

Tablo 1. 1: Klasik Süreç Modeli 1	123
Tablo 1. 2: Klasik Süreç Modeli 2	128
Tablo 1. 3: Klasik Süreç Modeli 3	133



ŞEKİLLER LİSTESİ

Şekil 1. 1: Hutbelerin Yıllara Göre Dağılımı	53
Şekil 2. 1:Hutbelerde İçerik Analizi Sonucu Öne Çıkan Başlıklar	54
Şekil 2. 2:Hutbelerde İçerik Analizi Sonucu Öne Çıkan Başlıklar	54
Şekil 2. 3: Hutbelerde İçerik Analizi Sonucu Öne Çıkan Başlıkların Grafik Görünümü	58
Şekil 2. 4: Hutbelerde İçerik Analizi Sonucu Öne Çıkan Başlıkların Pasta Grafik Görüntüsü	58
Şekil 3. 1:Tanımlayıcı İstatistik Tablosu.....	60
Şekil 3. 2: Tanımlayıcı İstatistik Tablosu.....	61
Şekil 3. 3: Tanımlayıcı İstatistik Tablosu.....	63
Şekil 4. 1: Anket Verileri	65
Şekil 4. 2: Anket Verileri	65
Şekil 4. 3: Anket Verileri	66
Şekil 4. 4: Anket Verileri	67
Şekil 4. 5: Anket Verileri	67
Şekil 4. 6: Anket Verileri	68
Şekil 4. 7: Anket Verileri	69
Şekil 4. 8: Anket Verileri	70
Şekil 4. 9: Anket Verileri	70

Şekil 4. 10: Anket Verileri	71
Şekil 4. 11: Anket Verileri	72
Şekil 4. 12: Anket Verileri	72
Şekil 4. 13: Anket Verileri	73
Şekil 4. 14: Anket Verileri	74
Şekil 4. 15: Anket Verileri	75
Şekil 4. 16: Anket Verileri	75
Şekil 4. 17: Anket Verileri	76
Şekil 4. 18: Anket Verileri	77
Şekil 4. 19: Anket Verileri	78
Şekil 4. 20: Anket Verileri	79
Şekil 5. 1: Cronbach's Alpha Güvenirlik Testi.....	85
Şekil 5. 2: Temel Bileşenler Analizi	86
Şekil 6. 1: Anova Analizi	87
Şekil 6. 2: Anova Analizi	88
Şekil 6. 3: Anova Analizi	90
Şekil 6. 4: Anova Analizi	91
Şekil 6. 5: Anova Analizi	92
Şekil 6. 6: Anova Analizi	94

Şekil 6. 7: Anova Analizi	95
Şekil 6. 8: Anova Analizi	96
Şekil 6. 9: Anova Analizi	98
Şekil 6. 10: Anova Analizi	99
Şekil 6. 11: Anova Analizi	100
Şekil 6. 12: Anova Analizi	102
Şekil 6. 13: Anova Analizi	103
Şekil 6. 14: Anova Analizi	105
Şekil 6. 15: Anova Analizi	107
Şekil 6. 16: Anova Analizi	108
Şekil 6. 17: Anova Analizi	109
Şekil 6. 18: Anova Analizi	110
Şekil 6. 19: Anova Analizi	111
Şekil 6. 20: Anova Analizi	113
Şekil 6. 21: Anova Analizi	114
Şekil 6. 22: Anova Analizi	116
Şekil 6. 23: Anova Analizi	117
Şekil 6. 24: Anova Analizi	118
Şekil 6. 25: Anova Analizi	119
Şekil 7. 1: Tanımlayıcı İstatistik	120

Şekil 7. 2: Anova Analizi	121
Şekil 7. 3: Anova Analizi	122
Şekil 8. 1: Aracı Etki Modeli 1	124
Şekil 8. 2: Aracı Etki Modeli 2	129
Şekil 8. 3: Aracı Etki Modeli 3	134



KISALTMALAR LİSTESİ

DİB	: Diyanet İşleri Başkanlığı
TÜSEV	: Türkiye Üçüncü Sektör Vakfı
YÖK	: Yükseköğretim Kurulu
TDV	: Türkiye Diyanet Vakfı
ANOVA	: Analysis Of Variance (Varyans Analizi)
THK	: Türk Hava Kurumu
SYDTF	: Sosyal Yardımlaşma ve Dayanışma Teşvik Fonu
GSYH	: Gayrisafi Yurt İçi Hasıla
OIC	: İslam İşbirliği Teşkilatı

BİRİNCİ BÖLÜM

GİRİŞ

1.1 Tezin Konusu

Tez çalışmasının konusunu Diyanet İşleri Başkanlığı'nın web sitesi üzerinden yayımladığı cuma ve bayram hutbelerinde tarama yapılarak 2012 ile 2024 yılları arasında zekât kavramına dair yazılmış hutbelerin incelenmesi oluşturmaktadır. On üç yıllık bir zaman diliminde toplumdaki zekât anlayışında yaşanan değişimleri ve çeşitli bakış açılarını ele alarak, zekâtın toplumsal ve ekonomik yönlerine dair gelişen düşünceler tespit edilerek ortaya konması ve bu araştırmaya katkı sunması bakımından anket yöntemiyle zekât üzerine olan hutbelerin toplumsal dayanışmaya etkisinin ölçülmesi amaçlanmıştır.

1.2 Tezin Amacı

Bu tez çalışmasının amacı on üç yıllık bir dönemde Diyanet İşleri Başkanlığı'nın zekât üzerine yayımladığı hutbelerde zekâtın toplumsal dayanışma boyutuna dair olan hutbelerin incelenmesi ve anket çalışması neticesinde de zekât konusu üzerine olan Bayram ve Cuma namazı hutbelerinin toplumsal dayanışmaya katkısının istatistiksel yöntemlerle analiz edilmesi amaçlanmıştır.

Bu süre zarfında hutbelerde zekât anlayışının nasıl değişime ve hangi yönleriyle dönüşüme uğradığı, düşünsel, politik, ekonomik ve kültürel özelliklerin toplumun zekât algısına nasıl yansıdığı gibi sorulara yanıtlar aranarak kapsamlı bir çalışma yapılması amaçlanmıştır. Hutbelerde zekât konusu üzerine öne çıkan başlıklar yıllara göre değişime uğramış mı ? Örneğin, ekonomik krizler, sanayileşme süreci, küreselleşme ve modernleşme gibi faktörlerin zekât anlayışını ve işlevlerini nasıl etkilediği, zekâtın dini bir ibadet olmasının ötesinde, toplum içinde ne gibi işlevleri yerine getirdiği ve bu işlevlerin farklı dönemlerde nasıl bir değişim ve dönüşüm

geçirdiği, on üç yılı aşkın bir süreçte zekât kavramının algı ve işlevlerinin değişim süreci analiz edilerek günümüz Türkiye'sinde ve İslam dünyasında zekâtın nasıl anlaşıldığı tarihsel bir perspektifle ortaya konulması hedeflenmiştir. Anket çalışması neticesinde de toplumun zekât hakkında ki bilgi seviyesi, zekât konusu üzerine olan Bayram ve Cuma namazı hutbelerinin toplumsal dayanışmaya katkısı , zekât vermekle yükümlü tüm bireylerin zekâtlarını hakkıyla vermeleri neticesinde dilencililiğin son bulacağına dair görüşleri ve son olarak Türkiye'de vergi sistemi gibi zekâtlarında devlet eliyle zorunlu olarak toplanıp gerçek ihtiyaç sahiplerine dağıtılacağı, gelen her geliri şeffaf olarak açıklayacakları, yayımlayacakları bir zekât kurumu/müessesesi kurulmasını destekleyip desteklemediklerine dair fikirleri analize tâbi tutulmuştur..

1.3 Tezin Kapsamı ve İçeriği

İnsan, tabiatı itibariyle medenidir. (Haldun, 2016, s. 768) Bu sebeple toplum içerisinde yaşayan diğer insanlarla beraber bir arada yaşaması gerekir. İnsanlar ihtiyaçlarının hepsini kendi başlarına karşılayamayacakları için toplumun diğer fertlerine ihtiyaç duyar. Her insan, başka bir insanın tüm ihtiyaçları olmasa da en azından bir ihtiyacını giderebilir. İhtiyaçlar maddi ve manevi olarak ikiye ayrılır. Önceki dönemlerde ve günümüzde insanların maddi ihtiyaçlarının karşılanması için en önemli faktör ekonomik açıdan olan maddi ihtiyaçlarının karşılanıp, giderilebilmesidir. İnsanlar olarak yardıma muhtaç insanlara yardımcı olabilecek imkana sahipsek, ihtiyaçlarını giderebilmeleri için onlara yardımcı olmamız hep beraber toplum olarak esas gayemiz olmalıdır. Nitekim Mâide sûresi 2.ci ayetinde şöyle buyruluyor: “*İyilik ve takvâ (Allah'a karşı gelmekten sakınma) üzerine yardımlaşın. Ama günah ve düşmanlık üzere yardımlaşmayın.*” İyilik ve takvâ üzerine bir hayat inşa edip, günah ve haksızlıktan da uzak durmalıyız. İyilikten esas maksat insanların birbirlerine faydalı olmasıdır. Sonuç itibariyle faydası olmasa da en azından niyetimiz bu yönde olmalıdır çünkü “*Ameller niyete göredir...*”¹

Ticaret kavramı çok eski zamanlara dayanmaktadır. İnsanlar çeşitli ihtiyaçlarını giderebilmek için birbirleriyle alışveriş yapmaktadır. Belirli bir maddi imkana,

¹ Hadislerle İslâm Cilt 3 Sayfa 21, Diyanet İşleri Başkanlığı Yayınları, 2. Baskı, Ankara 2013, Müslim, İmâre, 155; B1 Buhârî, Bedü'l-Vahy, 1

zenginliğe kavuşan insanlara 'da malının zekâtını vermeyi Allah (c.c) emretmiştir. Zekât, sözlükte “artma, arıtma; övgü ve bereket” anlamlarına gelir. (Erkal, 2013) Terim olarak zekât kavramı Kur'an-ı Kerim'de ayetlerde zikredilen sınıflara sarfedilmesi için dinen zengin sınıfta sayılan Müslümanların malından alınan belirli payı ifade eder. Örfte bu payın maldan çıkarılması işlemine de zekât denilir. (Erkal, 2013)

Zekât, belirli şartları taşıyan Müslümanlara Allah tarafından farz kılınmış zorunlu bir mali ibadettir. Tarihsel süreçte bazı bireyler refah içinde yaşamlarını sürdürürken, bazıları ise temel geçim ihtiyaçlarını karşılayamadan yaşamlarını devam ettirmiştir. Zekât ibadetinin temel amacı, ekonomik dengesizlikleri gidermek ve zengin bireylerin yoksullara karşı sorumluluk bilinciyle hareket etmesini sağlamaktır. Tevbe suresi 60. Ayette şöyle buyrulmaktadır: *"Sadakalar (zekâtlar) Allah'tan bir farz olarak ancak, yoksullara, düşkünlere, (zekât toplayan) memurlara, gönülleri (İslâm'a) ısındırılacak olanlara, (hürriyetlerini satın almaya çalışan) kölelere, borçlulara, Allah yolunda olana, yolda kalana mahsustur. Allah pekiyi bilendir, hikmet sahibidir."* Ayette belirtildiği gibi, zekât verilecek gruplar genellikle toplumun ekonomik açıdan dezavantajlı kesimlerinden oluşmaktadır. Bu gruplara yapılan yardımlar hem yoksulluğun azaltılmasına hem de gelir dağılımının daha adil hâle gelmesine katkı sağlar. Böylelikle toplumsal eşitsizliklerin azalması ve sosyal dayanışmanın güçlenmesi mümkün olur. Toplumda maddi temelli sınıfsal ayrışmaların azalmasına, insanî ve manevî değerlerin ön plana çıkmasına zemin hazırlar. (Bilen ve Terzi, 2019)

Bu tez çalışmasıyla Diyanet İşleri Başkanlığı'nın on üç yılı aşkın bir dönem boyunca zekât kavramına dair yazılmış yazılar okunup incelenerek zekâtın hangi yönde değişime uğradığı ve hangi farklı fikirlere dönüştüğü, anket yöntemiyle de toplumun zekât 'a dair bilgi seviyesi ve zekâtın toplumsal dayanışmaya olan etkilerinin tespit edilmesi hedeflenmiştir.

Bu araştırmanın cevap bulmayı öngördüğü sorular şunlardır:

- 1- Diyanet İşleri Başkanlığı'nın 2012 ile 2024 yılları arasında yayımlanan hutbelerinde zekât ile ilgili öne çıkan meseleler hangileridir?
- 2- Zekâta dair Bayram ve Cuma namazı hutbelerinin, cemaatin bu öne çıkan meselelere dair tutumlarına katkısı nedir ?

3- Cuma ve Bayram namazlarına gitmek ve camide hutbeyi dikkatle dinlemek insanların zekât verme eğilimini etkiliyor mu ?

- Cuma namazına gitmenin dindarlık ve zekât verme eğilimi arasındaki ilişkideki aracı rolü var mıdır ?
- Bayram namazına gitmenin dindarlık ve zekât verme eğilimi arasındaki ilişkideki aracı rolü var mıdır ?
- Hutbeyi dikkatle dinlemenin dindarlık ve zekât verme eğilimi arasındaki ilişkideki aracı rolü var mıdır ?

1.4 Tezin Önemi ve Özgün Değeri

Bu çalışmayla zekât kavramının on üç yılı aşkın bir süre zarfında algı ve işlev olarak nasıl bir değişime uğradığı tespit edilerek zekâtın ekonomik yönden toplumsal refaha ve kalkınmaya sağladığı katkı ve toplumun zekât 'a dair bilgi seviyesi incelenmiştir. Bununla birlikte fakirliğin beraberinde getirmiş olduğu toplumsal huzursuzluğa ve ekonomik problemlere çözüm önerileri aranmaya çalışılmıştır. Türkçe literatürde Diyanet İşleri Başkanlığı'nın yayımladığı hutbelerde zekât üzerine yapılan aramalarda bu konu üzerine benzer çalışmalar olmakla birlikte gerek karma yöntem gerekse çalışılan konu itibariyle henüz bir akademik çalışma yapılmamış olduğu tespit edilmiştir. Bu sebeple konu özgün bir çalışma alanını teşkil etmektedir. Konunun çıktılarının literatüre önemli bir katkı sunması beklenmektedir.

1.5 Tezin Sınırlılıkları

Bu araştırmada sınırlılıklar aşağıdaki maddeler altında ele alınabilir:

- 1) Çalışmada sadece Diyanet İşleri Başkanlığı'nın web sitesinde yer alan hutbe arşivi bölümü incelenmiştir.
- 2) Hutbe arşivi bölümünde zaman aralığı seçilirken web sitesinde yer alan en eski hutbenin 2011 en yakın tarihli hutbenin ise 2024 yılına ait olduğu görülmektedir. Bu yıllar arasında hutbelerde zekât üzerine yapılan taramada

ise ilk hutbenin 2012 son hutbenin ‘de 2024 yılında olduđu tespit edildiđi için ilgili zaman aralıđı tercih edilmiştir.

- 3) Araştırmada karma yöntem kullanılmıştır. İstatistiksel yöntemlerle analiz yapılmıştır.
- 4) Çalışmada zekât başlığı altında farklı temalar incelenmiştir, ancak zekât kavramının geniş kapsamı nedeniyle bazı önemli temalar gözden kaçmış olabilir.
- 5) İstatistiksel yöntemlerle analizde ise yalnızca İstanbul’da yaşayan 400 erkek birey dahil edilmiştir.

1.6 Tez Konusuyla İlgili Literatür Analizi

İnsan, tabiatı itibariyle medenidir. (Haldun, 2016, s. 768) Bu sebeple toplum içerisinde yaşayan diğer insanlarla beraber bir arada yaşaması gerekir. İnsanlar ihtiyaçlarının hepsini kendi başlarına karşılayamayacakları için toplumun diğer fertlerine ihtiyaç duyar. Her insan, başka bir insanın tüm ihtiyaçları olmasa da en azından bir ihtiyacını giderebilir. İhtiyaçlar maddi ve manevi olarak ikiye ayrılır. Önceki dönemlerde ve günümüzde insanların maddi ihtiyaçlarının karşılanması için en önemli faktör ekonomik açıdan olan maddi ihtiyaçlarının karşılanıp, giderilebilmesidir. İnsanlar olarak yardıma muhtaç insanlara yardımcı olabilecek imkana sahipsek, ihtiyaçlarını giderebilmeleri için onlara yardımcı olmamız hep beraber toplum olarak esas gayemiz olmalıdır. Nitekim Mâide suresi 2.ci ayetinde şöyle buyruluyor: “*İyilik ve takvâ hususunda yardımlaşın, günah ve haksızlık yolunda yardımlaşmayın.*” İyilik ve takvâ üzerine bir hayat inşa edip, günah ve haksızlıktan da uzak durmalıyız. İyilikten esas maksat insanların birbirlerine faydalı olmasıdır. Sonuç itibariyle faydası olmasa da en azından niyetimiz bu yönde olmalıdır çünkü “Ameller niyete göredir...”² Konumuz itibariyle zekât insanların ihtiyaçlarının giderebilmesinde onlara fayda sağlar. “*İnsanların heyet-i içtimaiyesinde intizam ve asayişini temin eden köprü zekâttır.*” (Nursi, 1987, s. 49) Zekât ile zengin ve fakir arasında bir yardımlaşma köprüsü kurulur. Bu köprü aynı zamanda manevi olarak iki tarafa da fayda sağlar.

² Buhârî, Bed'ü'l-Vahy 1

Zengin verdiđi zekâtı ile Allah yolunda harcama yapmanın mutluluđuna eriřirken, fakir kimse ise ihtiyacını giderebileceđi için Allah'a řükreder. İki tarafı da olumlu olarak etkiler.

Arařtırmada ilk olarak klasik fıkıh aısından mihenk tařı olması sebebiyle Türkiye Diyanet Vakfı İslam Ansiklopedisi web sitesinde yer alan zekât maddesi detaylıca okunarak notlar alınmıřtır. Zekât maddesi okunarak zekâtın kapsamlı tanımı, řartları, sarf yerleri, adabı ve diđer özellikleri tez alıřmasının yol haritasını izmemde faydalı olmuřtur. Zekât memuru sahabeler hakkında yazılan blümde de istifade edilmiřtir.

TÜSEV (2022) tarafından 2004 yılından bu yana drt kez tekrarlanan bireysel bađıřçılık arařtırmaları, Türkiye'de bireylerin yardım davranıřlarındaki deđiřimi gözler önüne sermektedir. Bulgular, ekonomik algılar, acil ihtiya hissi ve güven faktrlerinin bireysel bađıř eđilimlerini řekillendirdiđini göstermektedir. Salgınlar ve dođal afetler, sivil inisiyatifi hareketlendirmiř; buna rađmen toplumda, yoksullara yardımın öncelikle devletin görevi olduđu algısı devam etmiřtir. Zekât gibi dinî yükümlölükler bađlamında deđerlendirildiđinde, bireysel bađıřçılıđın önemli bir blümü enformel yollarla gerekleřmekte, özellikle nakdi yardımlar ve akraba destekleri öne ıkmaktadır. Ancak arařtırmalar, fitre ve zekât gibi dinî bađıřlarda uzun süreli bir dřüř yařandığını, bu dřüřün son yıllarda kısmen duraksadıđını göstermektedir. Zekâtın bireysel ve toplumsal dayanıřmayı güçlendirme iřlevi, düzenli bađıř pratiklerinin ve güven temelli sivil toplum iliřkilerinin geliřtirilmesiyle desteklenebilir. Bu çerevede, genç kuřakların gönüllölük ve bađıř faaliyetlerine yönlendirilmesi hem dini sorumlulukların ifası hem de sürdürülebilir sosyal destek ađlarının kurulması aısından kritik bir önem tařımaktadır.

Günay ve Terzi (2019) arařtırmasında zekâtın tarihsel süreçte İslam toplumlarında sosyal adaletin ve ekonomik refahın tesisi aısından oynadıđı kritik role dikkat ekilmekte; zekâtın sadece bireysel bir ibadet deđil, aynı zamanda toplumun dezavantajlı kesimlerini destekleyen yapısal bir dayanıřma mekanizması olduđu vurgulanmaktadır. Kocaeli ilinde cami cemaatine yönelik gerekleřtirilen alan arařtırması ile, toplumun zekâtın kurumsal bir çerevede toplanıp dađıtılmasına sıcak baktığı ve böyle bir sistemin yoksullukla mücadelede etkili olabileceđine dair güçlü bir eđilim gösterdiđi tespit edilmiřtir.

Er ve Özdemir (2019) araştırmasında irâd edilen cuma hutbelerinde İslam ekonomisi kavramlarının kullanım sıklığını ve içeriğini incelemiştir. İslam iktisadına dair kavramların hutbelerde sınırlı şekilde yer aldığını, bunların da çoğunlukla zekât gibi belirli dönemlerde (özellikle Ramazan ayında) vurgulanan mali ibadetlere odaklandığını göstermektedir. İslam iktisadının temel meselelerinden olan faiz, karz-ı hasen, garar ve tekâfül gibi konular ise ya hiç işlenmemiş ya da yüzeysel şekilde ele alınmıştır. 18 yıllık süreçte faiz sadece iki hutbede gündeme gelmiş, karz-ı hasen yalnızca bir kez konu edilmiştir. Çalışmada, İslam iktisadına ilişkin kavramların hutbelerde daha sık ve derinlikli şekilde işlenmesi gerektiği vurgulanmaktadır. Diyanet İşleri Başkanlığı'nın üniversiteler ve ilgili araştırma merkezleri ile iş birliği yaparak hutbeleri stratejik bir şekilde hazırlaması önerilmektedir. Hutbelerin cami görevlilerinin bilgi düzeylerini artıracak eğitimlerle desteklenmesi ve cemaatin sorularına açıklık getirecek ortamların sağlanması da tavsiye edilmektedir. İslam iktisadının temel kurallarının toplumda daha geniş kitlelere ulaştırılmasında Cuma hutbelerinin daha etkin kullanılması gerektiği vurgulanmaktadır.

Yalçın (2016) araştırmasında Malezya'daki zekât uygulamalarını tarihsel gelişim ve güncel uygulamalar açısından incelemiştir. Malezya'da zekât, zakat harta (mal zekâtı) ve zakat fitrah (fitre zekâtı) şeklinde iki kategoride değerlendirilmektedir ve Şafii mezhebi esas alınarak uygulanmaktadır. Geleneksel dönemde bireysel ve yerel temelde yürütülen zekât hizmetleri, 1990'lardan itibaren profesyonelleşmiş ve eyaletler bazında kurumsallaşmıştır. Günümüzde zekât, her eyaletteki bağımsız kurumlar tarafından toplanmakta ve dağıtılmakta olup, federal düzeyde zorunluluk bulunmamaktadır. Modern ödeme yöntemlerinin yaygınlaşması zekât gelirlerini artırmış, özellikle gelir zekâtı önemli bir kaynak haline gelmiştir. Ancak sistem, eyaletler arası koordinasyon eksikliği, potansiyel mükelleflerin tam katılımının sağlanamaması ve zekâtın kamu hukuku boyutunun zayıf kalması gibi sorunlarla karşı karşıyadır. Çalışmada, Malezya tecrübesinin genel olarak başarılı olduğu, ancak etkinliğin artırılması için merkezi bir yapı, güncellenmiş nisap kriterleri ve daha şeffaf bir yönetim modelinin gerekliliği vurgulanmaktadır.

Bilen (2016) araştırmasında piyasa ekonomisinin doğal işleyişi, gelir ve servet dağılımında adaletsizliğe yol açmakta olduğunu bu durumu düzeltmek içinde devlet müdahaleleri ve sosyal refah politikaları geliştirildiğini ifade etmiştir. Ancak gelişmiş ülkelerdeki uzun deneyimler, devletin eşitsizliği azaltmakta kısmi başarı sağlasa da

sorunu tamamen çözemediğini göstermektedir. Devletin çabalarına ek olarak tamamlayıcı kurumların önemi artmaktadır. Bu bağlamda, küresel servet vergisi önerileri gündeme gelmiş, önerilen yaklaşık %2,5'lik vergi oranı İslam dünyasındaki zekât kurumunu çağrıştırmıştır. Araştırmalar, zekât potansiyelinin İslam ülkelerindeki yoksullukla mücadelede ciddi katkı sağlayabileceğini göstermektedir. İslam'ın temel amaçlarından biri olan sosyal adaletin tesisi, yalnızca zekâta indirgenmemekte; bireysel manevi sorumluluklar da teşvik edilmektedir. Bu nedenle, devletin eşitsizlikle mücadeledeki rolü göz ardı edilmeden, zekâtın kurumsal bir yapıya kavuşturulması ve refah devleti politikalarını tamamlayıcı bir araç olarak değerlendirilmesi önerilmektedir. Ayrıca, zekâtın vergiden mahsup edilmesi ve elde edilen gelirin doğrudan ihtiyaç sahiplerine aktarılması hem servet eşitsizliğinin azaltılmasına hem de toplumsal kalkınmaya katkı sağlayacaktır. Bu doğrultuda, Türkiye'de ve diğer İslam ülkelerinde zekât kurumunun sadece dini değil, ekonomik bir zorunluluk olarak da yapılandırılması gerektiği vurgulanmaktadır.

Aydın (2016) araştırmasında Zekât, dini ve fihki boyutlarının yanı sıra sosyal ve ekonomik yönleri de dikkate alınması gereken bir müessese olduğunu belirtmiştir. Zekâtın kullanım alanının sınırlı olması, onu diğer dinî yardımlardan ve devletin uyguladığı vergilerden ayırmaktadır. Kur'an-ı Kerim'de belirtilen sekiz sınıf dışında zekâtın başka bir amaca tahsisi mümkün değildir. Zekât, veren ve alan arasındaki ilişkiyi güçlendirerek toplumsal dayanışmayı artırır, ekonomik büyüme ve kalkınmayı destekler, tarafsız bir yapıya sahiptir ve makul oranları sayesinde ikame etkisine yol açmaz. Ancak toplumda yaygınlaşmamasının başlıca nedenleri bilgi ve teşvik eksikliğidir. Çalışmada anket yöntemi kullanılarak söz konusu engellerin varlığı test edilmiş, 220 katılımcının zekât algısı sekiz soru ile ölçülmüştür. Frekans analizi sonuçlarına göre, katılımcıların büyük bölümü gelir dağılımındaki adaletsizlikten haberdar olup rahatsızlık duymaktadır. Katılımcılar, zekât konusunda toplumun bilinçlendirilmesi ve zenginlerin fakirlere destek olması gerektiğini savunmakta; fakirlere ulaşım zorluğunun zekât verme davranışını olumsuz etkilediğini ifade etmektedir. Şeffaf ve güvenilir bir zekât sisteminin oluşturulması halinde ise büyük çoğunluğun gönüllü olarak zekât vereceği belirtilmiştir. Çalışmada ayrıca Gini katsayısı hesaplanmış; birincil gelir dağılımı için 0,20, ikincil gelir dağılımı için 0,17 bulunmuştur. Böylece, zekâtın gelir dağılımı adaletini sağlamada %15 oranında iyileşme sağladığı tespit edilmiştir.

Aydın ve Odabaş (2018) araştırmasında Müslüman nüfusun çoğunlukta olduğu devletlerde zekâtın özellikle yoksulluğun azaltılmasında etkili bir araç olarak değerlendirildiğini belirtmektedir. İslam'ın ilk dönemlerinden itibaren, dört halife devrinde zekât devlet eliyle toplanmış ve yönetilmiştir. Ancak Ömer b. Abdülaziz döneminde, zekât verilecek kimse bulunamaması nedeniyle bu uygulama bireylerin inisiyatifine bırakılmıştır. Daha sonraki dönemlerde ihtiyaç sahiplerinin artmasıyla zekâtın yeniden devlet kontrolünde yönetilmesi gündeme gelmiştir. Günümüzde Malezya, Endonezya ve Pakistan gibi Müslüman çoğunluklu ülkelerde zekât, kamu maliyesinin bir unsuru ve yoksullukla mücadelede maliye politikası aracı olarak kullanılmaktadır. Zekât uygulamaları bazı ülkelerde zorunlu, bazılarında ise isteğe bağlıdır. Malezya'da zekât yasal bir zemine sahip olup isteğe bağlıdır. Çalışmada Malezya zekât sistemi incelenmiş ve zekât kurumunun 1990 sonrası dönemde kurumsallaştığı görülmüştür. Son otuz yılda zekât müessesesinde kayda değer gelişmeler yaşanmış; mükellef sayısında ve toplanan zekât miktarında artışlar olmuştur. Malezya zekât sistemi üç modele dayanmaktadır: kamu modeli (zekâtın toplanması ve dağıtılması tamamen devlet eliyle yapılır), yarı kamu modeli (zekât, devletin yetkilendirdiği özel şirketler tarafından toplanır, dağıtım devlet kurumları tarafından yapılır) ve özel model (toplama ve dağıtım tamamen yetkilendirilmiş özel şirketlerce gerçekleştirilir).

Aydın (2019) çalışmasında, toplumların huzur ve birlikte yaşamalarının temel unsurlarından biri olan adalet kavramı çerçevesinde, İslam'ın beş şartından biri olan zekâtın sosyal etkilerini ele almaktadır. İnsanlık tarihi boyunca gelir ve kaynakların adil dağıtılmaması, bireysel çıkarıcılık ve sosyal tabakalaşma gibi olgular toplumlarda huzursuzluklara yol açmıştır. Çalışmada belge tarama yöntemi kullanılarak sınıf teorileri ve sosyal tabakalaşma literatürü incelenmiş, tarihsel süreçte büyük devrimlerin sebepleri araştırılmıştır. Sonuç olarak, toplumsal tabakalaşmanın devrimlerin temel nedenlerinden biri olduğu, ancak zekât uygulamasının mevcut olduğu Müslüman toplumlarda benzer bir tabakalaşmaya rağmen büyük çaplı devrimlerin gerçekleşmediği tespit edilmiştir. Çalışmada ayrıca, zekâtın köle azadına katkı sağladığı ve toplumsal eşitsizliği azaltmaya yönelik önemli bir sosyal araç olduğu vurgulanmıştır. İslam toplumlarında, diğer toplumsal sistemlerin aksine, bireylerin zorunlu olarak mensup oldukları katı sınıfların bulunmadığı

gözlemlenmiştir. Zekâtın, zengin ve fakir arasındaki uçurumu azaltarak sosyal adaleti sağlamaya yönelik önemli bir fonksiyona sahip olduğu sonucuna ulaşılmıştır.

Yılmaz ve Sırım (2017) araştırmasında İslam'da gelir dağılımında dengeyi sağlayan önemli kurumlardan birisinin zekât olduğunu ve bu ibadetin toplumda birlik ve dengeyi temin etmekte olduğunu belirtmektedir. Zekât, zengin ile fakir arasında bir köprü işlevi görerek, yerine getirilmediğinde gelir paylaşımında adaletin sağlanamamasına yol açar. Bu durum, yalnızca zenginlerin daha da zenginleşmesine değil, fakirlerin de alt sınıfa itilmesine neden olur. Bu tür dengesizlikler, toplumsal sorunlara yol açarak, intihar, terör olayları, kadın ve yaşlı yoksulluğu gibi olumsuz sonuçlar doğurur. Zekât, hem bir ibadet hem de bir vergi olarak, bireysel vicdanî yükümlülük ile toplumsal sorumluluğu birleştirir. İslam'daki bu çift yönlü yapı, diğer ekonomik sistemlerdeki gelir adaletsizliğine çözümlerden farklı olarak hem dünyevi hem de uhrevi sorumlulukları içerir. Bu durum, vergi kaçırma gibi hileli yöntemlere karşı önemli bir engel teşkil eder. Zekâtın sosyal adalete katkısı, naslarda belirtilen insan ve toplum modeline dayanır. Bu modelde, çok kazanan ve çok tüketen kişiler değil, gelir düzeyi yüksek olup israftan kaçınan ve mallarını başkalarıyla paylaşan kişiler ön plana çıkar. Bu yaklaşım, toplumsal farklılıkları azaltırken, zenginlerin zekâta tabi mallarında ve zekât fonunda da artış sağlar. Ancak zekâtın etkili bir şekilde tahsil edilmesi için kamu otoritesinin kararlı tutumu gereklidir. Hulefâ-i Râşidîn döneminde de zekât yükümlülüğünden kaçmak isteyenler olsa da, bu dönemde kamu otoritesinin zekâtın tahsilindeki kararlılığı sayesinde sistem düzgün işlemeye devam etmiştir. Hz. Ebû Bekir dönemi, zekâtın yalnızca vicdana bırakılmasının, sahâbe döneminde bile geniş çapta uygulanmasını engelleyebileceğini göstermektedir.

Eyüpoğlu ve Düzenli (2020) çalışmada, yoksulluk ve dini hayat (dindarlık) arasındaki ilişkiyi, cami doluluk oranları ve yoksulluk yardımları üzerinden analiz etmiştir. Samsun ili merkez ilçelerindeki cami doluluk oranları ile mahallelerdeki yoksulluk yardımlarının dağılımı karşılaştırılmıştır. Yardım alan mahalleler, yoksulluk puanı en yüksek olan mahalleler olarak kabul edilirken, cami doluluk oranı yüksek olan mahalleler ise dindarlık puanı yüksek olarak ele alınmıştır. Bu yöntem, yoksulluk ve dini hayat arasındaki ilişkiyi ölçmede tek başına yeterli olmasa da, somut verilere dayalı anlamlı bir bilgi sunmayı amaçlamaktadır. Teorik açıdan, yoksulluk ve dindarlık arasındaki ilişkiyi iki ana yaklaşım çerçevesinde ele almak mümkündür. Birinci yaklaşım, dindarlığın yoksulluğa neden olabileceğini savunurken ikinci

yaklaşım, dinin yoksulluğu azaltan bir etkiye sahip olduğunu ifade eder. Bu iki yaklaşım, Samsun'daki alan araştırmasıyla test edilmiştir. Araştırma bulguları, "yoksulluk dindarlığa, dindarlık da yoksulluğa neden olur" şeklindeki olumsuz bakış açısının geçerliliğini yitirdiğini göstermektedir. Yoksulluktan kurtuluşun kişisel gayretle mümkün olduğu, dini inançların bu süreçte belirleyici olmadığı sonucuna varılmıştır. Özellikle, yoksullukla dindarlık arasındaki ilişkinin sosyo-ekonomik seviyenin yükselmesiyle değiştiği tespit edilmiştir. Araştırma, orta gelir grubundaki bireylerin dindarlık seviyelerinin arttığını ve bu grubun daha yüksek cami doluluk oranlarına sahip olduğunu göstermektedir. Bu durum, yoksulluğun dindarlığı artırıcı bir etken olmaktan çok, bireylerin sosyo-ekonomik durumları iyileştikçe dindarlık düzeylerinin de yükseldiğini işaret etmektedir. Yoksulluk, artık dindarlıkla doğrudan ilişkilendirilen bir faktör olarak kabul edilmemektedir. Cami doluluk oranları ile yoksulluk yardımlarının mahallelere göre karşılaştırılması da bu bulguyu desteklemektedir. Çalışmada, yoksul mahallelerde camilerin doluluk oranlarının yüksek olduğu varsayımı yerine, orta gelir grubundaki mahallelerde cami doluluk oranlarının artmış olduğu gözlemlenmiştir. Bu durum, yoksulluk ve dindarlık arasındaki neden-sonuç ilişkisini sorgulayan ve modern toplumda daha karmaşık bir yapının varlığını ortaya koyan önemli bir bulgudur. Sonuç olarak, bu çalışma, yoksulluk ve dindarlık arasındaki ilişkiyi klasik anlayışlarla karşılaştırarak, bu ilişkiyi daha geniş bir sosyo-ekonomik perspektife oturtmaktadır. Modern toplumlarda, yoksulluktan kurtuluşun sadece dini inançlarla değil, aynı zamanda kişisel çabalar ve ekonomik fırsatlar ile mümkün olduğuna dair bir görüş öne çıkmaktadır. Bu bağlamda, cami doluluk oranlarının, bireylerin gelir seviyeleriyle doğrudan ilişkili olduğu ve dinin, yalnızca yoksullukla mücadele etmeyen, aynı zamanda yaşam kalitesini artıran bir rol oynadığı sonucuna ulaşılmaktadır. Cami doluluk oranları ve yoksulluk yardımları arasındaki ilişki, yoksullukla dindarlık arasındaki neden-sonuç ilişkisinin modern toplumlarda değiştiğini desteklemektedir.

Gümüş ve Şimşek (2021) araştırmasında zekât bilincinin yüksek olduğu toplumlarda bireyler, bu ibadetin farz olduğunun farkında olarak zekât vermeyi bir sorumluluk olarak görürler. Bu bilinç yalnızca zekât vermeyi değil, aynı zamanda zekâtın toplanmasından doğru bir şekilde dağıtılmasına kadar tüm süreci kapsamaktadır. Zekâtın bilinçli bir şekilde ifa edilmesi, yoksulların ihtiyaçlarının karşılanmasında önemli bir araçtır ve zekât gelirlerinin etkin kullanımıyla sosyal adaletin sağlanmasına

katkı sunar. Bu noktada, güvenilir bir zekât fonunun kurulması, hem kaynakların düzenli toplanmasını hem de ihtiyaç sahiplerine etkili şekilde ulaştırılmasını mümkün kılacaktır. Araştırmalar, toplumda zekât konusunda yeterli bilinç olmadığını ve bu durumun zekât verme oranlarını olumsuz etkilediğini ortaya koymaktadır. Zekât bilincinin artırılmasıyla birlikte hem zekât miktarlarında artış sağlanacak hem de yoksullukla mücadele daha güçlü bir zemine oturtulacaktır. Bu nedenle, zekâtın kurumsallaşması ve toplumsal farkındalığın geliştirilmesi, günümüz için acil bir ihtiyaçtır.

Müslüman ülkelerde zekâtın kurumsallaşması birçok ülkede tartışılmış ve uygulamaya 'da geçmiştir. Demokratik Sudan Cumhuriyeti 1921 ve 1924 yıllarında öşür üzerine iki, 1978 ve 1990 yıllarında ise zekât üzerine üç toplamda da beş adet zekât ve vergiler kanunu çıkartmıştır. Mısır'da 1948'den 2014 yılına kadar zekât üzerine çeşitli taslaklar hazırlanmış olup 2014 yılında Beytüzzekât vessadaka isminde tüzel kişiliğe sahip bir kurum oluşturulmuştur. Suudi Arabistan'da kraliyet fermanıyla 1951 ve 1976 yıllarında Zekât Farızası Uygulama Talimatnameleri yayınlanmış olup zekâtın alınmasına dair kararlar çıkartılmış, kaçınanlara ise cezalar uygulanmıştır. Libya'da 1971 yılında zekât kanunu çıkartılmıştır. Ürdün'de zekât kanunu 1978 de çıkartılmış olup 1988 yılında bir takım güncelleştirmeler yapılarak uygulamaya devam etmiştir. Yemen'de 1980 yılında çıkartılan zekât kanunu 1999 yılında kaldırılarak yeni bir zekât kanunu çıkartılmıştır. Kuveyt 'te 1982 yılında zekât fonu kanunu kabul edilmiştir. Bangladeş'te 1982 yılında zekât fonu üzerine bir yönetmelik kabul edilmiş ve uygulanmıştır. Endonezya'da 1978 yılında zekât üzerine çeşitli düzenlemeler yapılmıştır. Pakistan'da 1950 yılında kurulan zekât komisyonları kurulmaya başlanmış olup sonrasında zekât kanunu çıkartılmıştır. Malezya'da ise 1990 yılı öncesi ve sonrasında çeşitli kurumlarca zekâtlar toplanmıştır. (Cici, 2016)

Terzi ve Bilen (2020) araştırmasında Türkiye'de devlet eliyle yürütülen kurumsal bir zekât sisteminin mevcut olmadığını bu hizmetin genellikle cemaatler, vakıflar ve sivil toplum kuruluşları tarafından yerine getirilmeye çalışılmakta olduğunu belirtmiştir. Ancak halkın bu yapılara olan güveni sınırlı olup, bireyler çoğunlukla zekâtlarını doğrudan kendileri vermeyi tercih etmekte ya da hiç vermemektedir. Bu durum,

ülkedeki zekât potansiyelinin büyük oranda atıl kalmasına neden olmaktadır. Oysa çeşitli araştırmalar, Türkiye’deki zekât kaynaklarının yoksulların ihtiyaçlarının karşılanmasında ciddi bir rol oynayabileceğini ortaya koymaktadır. Bu bağlamda, zekâtın etkin bir şekilde toplanıp dağıtılmasını sağlayacak hem kamusal hem de özel yapıları içinde barındıran bir modelin geliştirilmesi önerilmektedir. Diyanet İşleri Başkanlığı bu süreçte merkezî bir rol üstlenebilecek kapasitede görülmekte, ancak yapılacak çalışmalarla personelin mesleki yetkinliğinin artırılması gerektiği vurgulanmaktadır. Ayrıca zekât ödemelerinin çoğunlukla yakın çevreyle sınırlı kalması, sosyal yardımların adaletli ve şeffaf şekilde ulaştırılmasını zorlaştırmaktadır. Kurulacak yapının yerel düzeyde örgütlenmesi ve dijital uygulamalarla desteklenmesi, hem güveni artıracak hem de zekât fonlarının verimli şekilde değerlendirilmesine imkân sağlayacaktır.

Öztürk (2024) araştırmasında zekât, İslâm’ın beş temel şartından biri olarak, tarih boyunca çeşitli yöntemlerle toplanıp dağıtılmıştır. Bu süreçte zekâtın toplanması ve dağıtılması için uygulanan yöntemler zaman içinde farklılık göstermiştir:

• **Devlet Eliyle Toplama ve Dağıtım:** Tarihsel olarak, bazı İslâm devletleri zekâtı devlet kurumları aracılığıyla toplar ve ihtiyaç sahiplerine dağıtırdı. Bu sistem, zekâtın adil ve düzenli bir şekilde toplanmasını ve dağıtılmasını sağlamayı amaçlamaktaydı.

• **Özel Teşebbüs ve Devlet İş birliği:** Bazı dönemlerde özel teşebbüsler zekâtı toplamakla sorumlu olabilirken, devlet bu fonların dağıtımında rol oynamıştır. Bu yöntem, özel sektörün etkinliğinden yararlanarak zekâtın daha geniş bir kitleye ulaşmasını hedeflemiştir.

• **Sadece Özel Teşebbüs Tarafından Toplama ve Dağıtım:** Özel teşebbüslerin kendi başlarına zekâtı toplayıp dağıttığı durumlar da görülmüştür. Bu model, genellikle sivil toplum kuruluşları veya hayır kurumları tarafından uygulanır ve zekâtın yerel ihtiyaçlara daha doğrudan cevap vermesini sağlamaktadır.

• **Bireysel Tasadduk:** Zekât, Müslümanlar tarafından bireysel olarak verilir. Bu Müslüman’ın inanç ve sorumluluğu doğrultusunda uygulanan bir vecibedir. Bireylerin kendi imkânlarıyla zekâtlarını ihtiyaç sahiplerine doğrudan ulaştırması sağlanır.

Bu yöntemler, zekâtın etkin bir şekilde toplanması ve dağıtılması için farklı yaklaşımlar sunarak, toplumsal yardımlaşma ve dayanışmanın güçlenmesini hedeflemektedir. İslâm dininin ilkeleri doğrultusunda inşa edilmiş, çağın imkân ve

gereksinimlerini karşılayan şeffaf ve denetlenebilir bir zekât sistemi, zengin kabul edilen Müslümanların ihtiyaç sahibi insanlara ulaşmalarını ve onların ihtiyaçlarını gidermelerini daha hızlı ve güvenilir bir şekilde sağlamalarına olanak tanıyacaktır. Bu tür bir sistem, zekâtın adil ve etkili bir biçimde dağıtılmasını sağlayarak hem zekât verenlerin hem de ihtiyaç sahiplerinin memnuniyetini artıracaktır. Zekât uygulamalarının şeffaflığı ve denetlenebilirliği, toplumsal güveni pekiştirecek ve zekâtın toplum üzerindeki olumlu etkisini maksimize edecektir. Bu bağlamda, modern teknolojiler ve veri yönetimi araçları kullanılarak geliştirilen zekât sistemleri, İslâm dininin sosyal adalet ve yardımlaşma prensiplerine uygun olarak, çağın gereksinimlerine yanıt verebilecektir.

Aydınbaş (2016) araştırmasında günümüzde birçok modern devlette uygulanan vergi sistemlerinin bireylerin kendi mal varlıklarını ve gelirlerini beyan etmesine dayalı olarak işlemekte olduğunu belirtmiştir. Bu sistem, adil bir vergilendirme mekanizmasının temeli olarak görülmektedir. Benzer şekilde İslam'da da zekât yükümlülüğü, belirli bir ekonomik eşik olan nisab miktarına ulaşılması ve bu varlığın bir hicrî yıl boyunca elde tutulması şartına bağlıdır. Bu durumda, kişi sahip olduğu malın %2,5'ini zekât olarak vermekle mükellef olur. Söz konusu sistem sabit oranlı bir vergilendirme yapısı taşımakta, bireyin serveti arttıkça ödenen miktar yükselse de oran değişmemektedir. Bu yönüyle zekât, ekonomik gücü olan bireylerin kamu yararına katkıda bulunmasını sağlar ve atıl duran servetlerin tekrar topluma kazandırılmasına imkân verir. Nisab miktarı altındaki bireylerin bu yükümlülükten muaf tutulması ise, sosyal adaletin gözetildiğini gösterir. Zekât uygulaması toplumun ortak sorumluluk duygusunu güçlendirirken, kamu hizmetlerine katkının yaygınlaştırılmasına da zemin hazırlar. Bireylerin katkıda bulunduğu yapılarla daha güçlü bir aidiyet ilişkisi kurduğu gerçeğinden hareketle, zekât sistemi hem mali adaletin hem de toplumsal dayanışmanın sürdürülebilirliğine katkı sunmaktadır.

Yaşaroğlu (2016) araştırmasında hutbelerin cami içindeki dini konuşmalar ve cami merkezli dini eğitim açısından büyük önem taşımakta olduğunu belirtmiştir. Dini kaynaklarda hutbe, özellikle cuma ve bayram namazları sırasında yapılan, genellikle vaaz ve öğüt içeren sözlü anlatımı ifade eder. Cahiliye döneminde Arap toplumunda yaygın olan bu hitabet geleneği, İslam ile birlikte hem sosyal hayatın önemli bir parçası hem de edebi bir ifade biçimi olarak varlığını sürdürmüştür. Cuma ve bayram namazlarında farz olan olan hutbe, inanç, ibadet ve ahlak konularında toplumu

bilgilendirmek ve ibadet yerlerinin düzenini sağlamak gibi görevleri Diyanet İşleri Başkanlığı üstlenmiştir. Her hafta milyonlarca kişinin katıldığı cuma namazlarında hutbelerin rolü oldukça büyüktür. Osmanlı döneminde ve Cumhuriyet'in ilk yıllarında hutbeler Arapça okunurken, 1927'den itibaren Türkçe hutbeler yayımlanmaya başlamıştır. Diyanet İşleri Başkanlığı tarafından hazırlanan ilk Türkçe hutbe kitabı, Ahmet Hamdi Akseki'nin kaleme aldığı "Türkçe Hutbeler" dir. Başkanlık, sonraki yıllarda da çeşitli hutbe kitapları çıkarmış, hutbeler uzun süre aylık dergilerle görevlilere iletilmiştir. 2006 yılında hutbe hazırlama ve konularının belirlenmesi görevleri il müftülüklerine devredilmiştir. 2013'te yapılan bir düzenlemeyle il ve ilçe irşat kurulları kurularak hutbe hizmetleri il irşat kuruluna bırakılmıştır. Bu kurulların hazırladığı hutbeler, Din Hizmetleri Genel Müdürlüğü bünyesindeki "Hutbe İnceleme Komisyonu" tarafından içerik ve biçim açısından değerlendirilmekte ve gerekli yönlendirmeler yapılmaktadır. Diyanet, hutbe kalitesini artırmak amacıyla akademisyenlerle iş birliği içinde eğitim ve seminer çalışmaları düzenlemeye devam etmektedir.

Çelebi (2023) araştırmasında Diyanet İşleri Başkanlığı tarafından yayımlanan hutbeler üzerine yapılan yüksek lisans ve doktora düzeyindeki akademik çalışmaların bu alandaki ilginin giderek arttığını göstermekte olduğunu belirtmiştir. Cami merkezli dinî hizmetlerin önemli bir ayağını oluşturan hutbeler, cuma ve bayram günlerinde milyonlarca kişiye ulaşmakta ve geniş bir kitleye dinî mesajların aktarılmasında etkin bir rol üstlenmektedir. Türkiye genelinde yaklaşık 90 bin camide hutbe irad edilmekte ve bu hutbeler dijital platformlar aracılığıyla farklı dillerde daha geniş kesimlere sunulmaktadır. Bu sebeple hutbelerin içerik, üslup, kaynak kullanımı ve muhataba uygunluğu gibi yönlerden detaylı biçimde değerlendirilmesi büyük önem taşımaktadır. Lisansüstü tezlere dair yapılan analizlerde, çalışmaların çoğunlukla temel İslam bilimleri ve özellikle hadis alanında yoğunlaştığı, buna karşın sosyoloji, kamu yönetimi veya din eğitimi gibi alanlarda oldukça sınırlı sayıda araştırma yapıldığı tespit edilmiştir. Ayrıca mevcut tezlerin büyük kısmı nitel yöntemle hazırlanmış; yöntem bölümünün eksik veya yetersiz olduğu çalışmalar da dikkat çekmiştir. Bu durum, yöntemin açık ve tutarlı şekilde ortaya konmasının gerekliliğini göstermektedir. Hutbelerin toplumsal ve bireysel etkilerini derinlemesine anlamak adına, nitel ve nicel verilerin bir arada kullanıldığı çok yönlü çalışmalara ihtiyaç duyulmaktadır. Bazı tezlerin İslam iktisadı ve tasavvuf perspektifinden hutbeleri ele

alması, Diyanet'in yalnızca dini bilgilendirme değil, aynı zamanda toplumsal değerleri canlı tutma misyonuna da işaret etmektedir. Bu yönüyle, hutbeler çok boyutlu analizlere açık zengin bir araştırma alanı sunmaktadır.

Aydınbaş (2024) araştırmasında 1980 yılından bu yana YÖK Ulusal Tez Merkezi'nde yapılan taramalarda zekât konusuna odaklanan 145 lisansüstü çalışma olduğunu tespit etmiştir. Bu araştırmalar, zekâtın yalnızca dini bir yükümlülük olmanın ötesinde, sosyal, ekonomik, hukuki ve siyasal boyutlarıyla da ele alınması gereken çok yönlü bir olgu olduğunu ortaya koymaktadır. Zekâtın her durumda yoksulluğu azaltacağı veya gelir adaletini sağlayacağı gibi genelleştirilmiş ifadeler yerine, bu çalışmalarda zekâtın etkilerinin zaman, mekân ve toplumsal koşullara bağlı olarak şekillendiği vurgulanmaktadır. Bu doğrultuda Türkiye bağlamında zekâtın tarihsel birikimi ile hukuki, ekonomik ve sosyal yansımalarını değerlendirmek, araştırmanın temel amacını oluşturmaktadır. İnsanın bireysel ve toplumsal eylemleri sosyal bilimlerin konusunu oluştururken, zekât da bu çerçevede gözlemlenebilen, analiz edilebilen ve çeşitli süreçlerle etkileşime girebilmektedir. Zekât uygulamalarının bir toplumda nasıl bir görünüm sergilediği, uygulanan politikalara ve toplumsal yapının dinamiklerine bağlıdır. Araştırma, zekâtın sadece teorik bir konu olmadığını, aynı zamanda toplumsal gerçeklikle doğrudan ilişkili olduğunu ortaya koymaktadır. Aynı zamanda İslam iktisadı gibi gelişmekte olan bir alana katkı sunmayı, bu alandaki yöntem ve kavram tartışmalarına yeni açılımlar kazandırmayı amaçlamaktadır. Türkiye'de zekât hem bir ibadet hem de toplumsal yapının temel unsurlarından biri olarak değerlendirilmektedir. Zekât verme eğilimi hem toplumun mevcut yapısından etkilenmekte hem de bu yapının oluşumuna katkı sunmaktadır. Bu bağlamda, zekâtın Türk toplumundaki yeri ve işlevi daha derinlemesine analiz edilmeye ihtiyaç duymaktadır.

Gümüş (2019) araştırmasında Türkiye'de zekâtın toplanması ve dağıtılması, devletin doğrudan yürüttüğü bir faaliyet olmamakla birlikte, bu alanda çeşitli vakıf, dernek ve sivil toplum kuruluşları faaliyet göstermekte olduğunu belirtmiştir. Türkiye Diyanet Vakfı (TDV), THK ve Kızılay gibi kurumlar ile bazı dini yapılar bu görevi üstlenmiştir. Kurumların zekâtı ne kadar topladığına, nasıl ve hangi oranla dağıtıldığına ilişkin istatistiksel ve şeffaf bilgiler mevcut değildir. Bu nedenle Türkiye'de zekât uygulamalarının kurumsal bir yapıya kavuşturulması gerekliliği

önem kazanmaktadır. Toplanan zekâtın, öncelikle yerel düzeyde belirlenen gerçek ihtiyaç sahiplerine ulaştırılması esas alınmalı; ihtiyaç tespiti tarafsız ve detaylı bir biçimde yapılmalıdır. Zekâtın yerinde dağıtımı, hem toplumun bu uygulamaya güven duymasını sağlar hem de bu güven, zekât verme oranlarının artmasına katkı sunar. Türkiye’de yoksullukla mücadeleye yönelik kurumsal çalışmalar 1980’li yıllarda başlamıştır. 1986 yılında çıkarılan yasa ile kurulan Sosyal Yardımlaşma ve Dayanışma Teşvik Fonu (SYDTF), 2001 yılında Genel Müdürlüğe dönüştürülerek faaliyet alanı genişletilmiştir. Bu kurum, yardıma muhtaç bireyleri desteklemek, sosyal adaleti gözetmek ve gelir dağılımını dengelemek amacıyla faaliyet yürütmektedir. Fonun sağladığı yardımların dağıtımı il ve ilçelerde kurulan vakıflar aracılığıyla yapılmakta, bu yardımlar gıda, barınma, yakacak, eğitim ve sağlık gibi temel ihtiyaçlara yöneliktir. 2002 yılından itibaren fon kaynakları sadece yoksullukla mücadeleye tahsis edilerek önceki dönemlerde görülen bütçe dışı kullanım uygulamalarına son verilmiştir. 2009 yılı itibarıyla milyonlarca kişiye farklı alanlarda yardım ulaştırılmış; Sosyal Yardımlaşma ve Dayanışma Vakıfları aracılığıyla yüksek meblağlarda transfer harcamaları gerçekleştirilmiştir. Aile ve Sosyal Politikalar Bakanlığı bünyesinde sosyal yardım faaliyetlerinin tek elde toplanması, bu alandaki verimliliği artırmıştır. Bakanlık, günümüzde ihtiyaç sahiplerine yönelik kapsamlı yardımlar gerçekleştirmekte ve yapılan yardımların miktarı her yıl artmaktadır. Bu gelişmeler, Türkiye’de sosyal yardım politikalarının daha organize, hedef odaklı ve etkili biçimde yürütüldüğünü göstermektedir.

Gül ve Durmuş (2024) araştırmasında zekâtın hem ibadet hem de mali yönü olan, İslam dininin beş temel şartından biri olduğunu belirtmiştir. İslam tarihinde zekâta tabi mallar ve bunların nisab miktarları konusunda tam bir görüş birliği sağlanamamıştır. Modern dönemde sanayi devrimi ve teknolojik gelişmelerle birlikte gelir ve servet kaynakları çeşitlenmiş, bu durum zekâtın hesaplanmasında yeni sorunların ortaya çıkmasına yol açmıştır. Bu çalışmada, iş insanlarının zekâtı nasıl hesapladıkları, uyguladıkları ve zekât farkındalıklarının düzeyi araştırılmıştır. Nitel araştırma yöntemiyle gerçekleştirilen çalışmada, kartopu örnekleme tekniği kullanılarak farklı sektörlerden sekiz iş insanı ile mülakat yapılmıştır. Bulgular, iş insanlarının zekâta ilgili temel bilgilerde eksiklik yaşadıklarını ve bu nedenle zekâtı doğru hesaplayıp edemediklerini göstermiştir. Ayrıca, geniş kapsamlı bir zekât hesaplama aracına

duyulan ihtiyaç vurgulanmıştır. Çalışmanın sonuçları, bireysel dini hassasiyetin artmasının toplumsal düzeyde zekât bilincini yükselteceğini göstermektedir. Bu doğrultuda, özellikle muhafazakâr iş insanları başta olmak üzere toplumun genelinde zekât farkındalığının artırılması için Diyanet İşleri Başkanlığı, eğitim kurumları ve sivil toplum kuruluşlarının iş birliği içinde eğitim ve bilinçlendirme faaliyetleri yürütmeleri önerilmektedir. Ayrıca, sektörlere özel zekât hesaplama uygulamalarının geliştirilmesi için akademisyenler, iş insanları ve Diyanet İşleri Başkanlığı arasında iş birliği yapılmasının önemine dikkat çekilmektedir. Çalışmaya katılan iş insanlarının yaş aralığı 41-56 olup, eğitim düzeyleri lise ve lisans mezuniyetleri arasında değişmektedir. Katılımcılar çeşitli sektörlerde faaliyet göstermektedir.

Uddin ve Okur (2023) yaptıkları araştırmada zekâtın İslam'daki yerini ortaya koyarak, onun vergi sistemlerinden farklılaştığını ve fakirleri destekleme, servet dağılımını sağlama, sosyal bağları güçlendirme ile kırılgan grupları güçlendirme gibi temel hedeflere hizmet ettiğini vurgulamışlardır. Ancak Bangladeş'te zekâtın etkisi, düşük mobilizasyon ve planlamadaki eksiklikler nedeniyle sınırlı kalmıştır. Covid-19 pandemisi Bangladeş'te yoksulluğu artırmış ve zekâtın yoksullukla mücadeledeki rolüne yönelik farkındalığı artırmıştır. Ancak Güney Asya'daki geleneksel zekât dağıtım uygulamaları, İslami hukukla çeliştiği yönünde eleştiriler almıştır. Bu bağlamda araştırma, Bangladeş'te daha etkili ve adil zekât uygulamalarının benimsenmesi gerektiğini vurgulamaktadır. Bangladeş hükümeti, nüfusun %91'inin Müslüman olmasına rağmen zekâtı resmi yoksullukla mücadele politikalarına entegre etmemiştir. Zekâtın etkin bir şekilde seferber edilmesi, çeşitli kuruluşların katılımını gerektirir. Zekâtın amacı, bireyleri güçlendirmek ve sosyal gelişimi desteklemektir. Bu nedenle, zekât yardımları, alıcıların işsizlik ve açlığı aşmalarına ve kendi kendilerine yeterli hale gelmelerine yönelik planlanmalıdır. Çalışmada, 2018 yılı verileri temel alınarak Bangladeş'teki zekât gelirlerinin yaklaşık bir milyar BDT (GSYH'nin %3,79'u) olduğu hesaplanmıştır. Ancak resmi bir ekonomik kurum olarak tanınmaması, zekâtın sürdürülebilir kalkınma hedeflerine ulaşmada potansiyelini sınırlamaktadır. Araştırma, zekât dağıtımının zihniyet değişimiyle geliştirilmesini, hedef grupların gelir temelli belirlenmesini ve girişimcilik perspektifiyle küçük işletmelerin desteklenmesini önermektedir. OIC üyesi ülkelerdeki zekât uygulamaları incelenmiş ve farklılıklar ortaya konmuştur. Bangladeş'in de yoksulluğun azaltılmasında daha pratik bir yaklaşım geliştirmesi gerektiği belirtilmiştir. Zekâtın

düzenli ödenmesi, uzun vadeli yoksullukla mücadele stratejileri geliştirilmesine katkı sağlayabilir. Ancak, zekâtın gerçek potansiyeline ulaşabilmesi için İslami ilkelere uygun biçimde etkin uygulanması gerekmektedir. Böylece Bangladeş, sosyal ve ekonomik büyümeyi teşvik ederek vatandaşları arasında dayanışma ve iş birliğini güçlendirebilir.

Yusfiarto, Setiawan ve Nugraha (2020) araştırmasında Endonezya'daki Müslüman bireylerin zekât ödeme niyetlerini etkileyen faktörleri, Planlı Davranış Teorisi çerçevesinde ve zekât okuryazarlığı düzeyiyle birlikte incelenmiştir. Araştırma kapsamında 280 bireyden anket yoluyla veri toplanmış ve bu veriler analiz edilmiştir. Çalışmanın amacı, bireylerin zekât ödeme niyetlerinin ne ölçüde zekât bilgisi, bireysel tutumları, toplumsal normlara ilişkin algıları tarafından belirlendiğini ortaya koymaktır. Elde edilen bulgulara göre, zekât okuryazarlığı, bireysel tutumlar ve öznel normlar zekât ödeme niyetini anlamlı ve pozitif yönde etkilerken; algılanan davranışsal kontrolün etkisi istatistiksel olarak anlamlı bulunmamıştır. Yani zekât ödeyebilecek imkanım, vaktim, kolaylığım var düşüncesi olsa da olmasa da bireylerin zekât ödeme niyetlerinde belirgin bir fark görülmemiştir. Ayrıca bireysel tutum ve çevre, bireylerin zekât bilgi düzeyini de olumlu şekilde etkilemektedir. Bu sonuçlar, zekât ödeme davranışının geliştirilmesinde hem bireylerin bilgi düzeylerinin artırılması hem de sosyal çevre etkilerinin dikkate alınmasının önemli olduğunu göstermektedir.

Ummulkhayr, Owoyemi ve Cusairi (2017) makale çalışmasında, İslam hukukunun uygulanmadığı coğrafyalarda yaşayan Müslümanların zekât verme davranışlarını anlamayı amaçlamıştır. Çalışmanın odağında, Nijerya'nın Kogi Eyaleti'nde yaşayan Müslümanlar yer almaktadır. Araştırmacılar, bu bölgede devletin veya sivil toplum kuruluşlarının zekâtla ilgili herhangi bir kurumsal desteği bulunmadığına dikkat çekerek, bireylerin dini yükümlülüklerini yerine getirmede yaşadığı zorlukları ortaya koymaktadır. Nitel araştırma yöntemine dayanan çalışmada, zekât verenler, zekât alanlar ve dinî liderlerle yapılan görüşmeler aracılığıyla elde edilen veriler, zekât vermenin düşük olmasının nedenlerini üç ana başlıkta toplamaktadır: bilgi eksikliği, bireylerin ilgisizliği ve zekât kurumunun olmaması. Katılımcıların çoğu, zekâtın farz olduğunu bilmediklerini, zekâtı sadece Ramazan ayı sonunda verilen Fıtr olarak bildiklerini ifade etmiştir. Bazı zengin bireyler ise, zekât vermek isteseler de kime, ne kadar ve nasıl vereceklerini bilmedikleri için bu ibadeti tam anlamıyla yerine

getirememektedir. Ayrıca herhangi bir denetim mekanizmasının bulunmaması, bazı bireylerde ilgisizlik ve sorumluluktan kaçınma gibi olumsuz tutumların ortaya çıkmasına neden olmaktadır. Bunun yanı sıra, dinî liderlerin ve toplum önderlerinin de zekât konusunda yeterli farkındalık çalışmaları yürütmemesi, bu sorunları derinleştirmektedir. Çalışma, zekâtın bireysel bir yükümlülük olmanın ötesinde, toplumun ekonomik adaletini sağlayan önemli bir kurum olduğunu vurgulamakta ve bu nedenle organize bir yapı içinde uygulanması gerektiğini savunmaktadır. Araştırmacılar zekât uygulamalarının sağlıklı bir şekilde sürdürülebilmesi için yerel Müslüman toplulukların kendi içlerinde kurumsal yapılar oluşturarak eğitim, bilinçlendirme ve organizasyon faaliyetleri yürütmelerini önermektedir.

Khamis, Salleh ve Nawi (2011) makale çalışmasında, Malezya'daki Müslüman işletmelerin ticaretlerinden elde etmiş oldukları kazançların zekâtlarını ödeme konusundaki düşük seviyede olan katılım oranlarını ekonomik bir bakış açısıyla ele almaktadır. Ticari zekât, ticaret amacıyla elde bulundurulmuş mal, para ve kazançlardan, belirli şartlar gerçekleştiğinde yıllık olarak %2,5 oranında verilmesi gereken bir ibadettir. İslam'ın temel mali ibadetlerinden biri olan zekât, bireyin hem dünyevi hem de ahirete yönelik sorumluluğudur. Ancak Malezya'da ticari zekât ödeme oranlarının düşük olması, zekât kurumlarının potansiyel gelirleri toplayamamasına yol açmaktadır. Makalede, bu sorunun sadece dinî bilinçle değil, ekonomik davranışlarla da açıklanabileceği vurgulanmaktadır. Bireylerin zekât ödeme kararlarının dinî inanç, bilgi düzeyi, işletme süresi, devlet teşvikleri, yasal düzenlemeler ve kurumsal güven gibi çeşitli faktörlerden etkilendiği ortaya konmuştur. Sonuç olarak, ticari zekâtın daha etkin toplanabilmesi için ekonomik stratejilerin geliştirilmesi gerektiği savunulmaktadır.

Huda, Rini, Mardoni ve Putra (2012) Jakarta'daki 247 katılımcı ile yapmış oldukları bu araştırmada, zekât vermekle yükümlü Müslümanların zekât ödeme niyetlerini etkileyen faktörleri anlamayı amaçlamıştır. Bireylerin zekâta yönelik olumlu tutumları ve kendilerini bu ibadeti yerine getirebilecek yeterlilikte görmeleri, zekât verme niyetini artırırken; aile ve arkadaş çevresinin anlamlı bir etkisi bulunamamıştır. Araştırma, zekât verme niyetinin büyük ölçüde kişisel inanç, bilinç ve iç motivasyonla ilgili olduğunu; çevresel etkenlerin ise sınırlı rol oynadığını ortaya koymuştur.

Nashwan, Abdul Jabbar, Aziz ve Sarea (2020) çalışmasında, Yemen'deki girişimcilerin zekât ödeme davranışlarını ekonomik faktörler açısından incelemiştir.

Arařtırmada 274 giriřimciyle yapılan anket sonularına gre, zekt verme eęilimlerini etkileyen  temel unsur deęerlendirilmiřtir: zekt yasalarının karmařıklıęı, yasal yaptırımlar ve bireylerin dindarlık seviyesi. Yasaların karmařık olmasının zekt verme eęilimlerini olumsuz etkiledięini, bireylerin dindarlık dzeylerinin ise olumlu katkı saęladıęını ortaya koymuřtur. Buna karřılık, yasal yaptırımların zekt verme davranıřı zerinde anlamlı bir etkisi bulunmamıřtır. Sonu olarak, zekt verme eęilimini artırmak iin yasaların sadeleřtirilmesi ve bireylerin dini bilinlerinin glendirilmesi gerektięi vurgulanmaktadır.

Nashwan, Jabbar, Aziz ve Haladu (2019) makalesinde Yemen'deki giriřimcilerin zekt deme davranıřlarını ekonomik etkenler zerinden incelemiřtir. Arařtırmada  ana faktr ele alınmıřtır: zekt yasalarının karmařıklıęı, yasal yaptırımların etkisi ve bireylerin dindarlık dzeyi. Anket yntemiyle toplanan veriler analiz edildięinde, karmařık zekt yasalarının deme davranıřını olumsuz etkiledięi; dindarlıęın ise zekt vermeyi olumlu ynde teřvik ettięi grlmřtr. Ancak yasal yaptırımların, yani cezaların ve denetimin zekt deme zerinde anlamlı bir etkisi bulunamamıřtır. Zekt yasalarının daha sade ve anlaşılır hale getirilmesi, ayrıca bireylerin dini bilinlerinin artırılması, zekt sisteminin daha etkili iřlemesine katkı saęlayabilir. Makale, zektın sadece dini deęil, aynı zamanda ekonomik ve sosyal refahı artıran nemli bir ara olduęunu vurgulamakta ve daha iyi bir uygulama iin hem hukuki hem de toplumsal yaklařımların geliřtirilmesini nermektedir.

İKİNCİ BÖLÜM

HUTBE VE ZEKÂTIN FİKHİ HÜKÜMLERİ

2.1 Hutbe Nedir

Hutbe sözlükte bir topluluğun önünde yapılan anlamlı ve etkili konuşma şeklinde tanımlanmaktadır. Dini kaynaklarda özellikle cuma ve bayram namazları gibi belli ibadetler sırasında gerçekleştirildiği ifade edilmektedir. Hutbelerin içerikleri genellikle öğüt ve tavsiye içeren konuşmalardan oluşmaktadır. Konuşmayı yapan kişiye ise hatip denmektedir. Konuşma sanatı Cahiliye devri Arap toplumundan İslam dönemine kadar çok yaygındır. Konuşma sanatı gündelik hayatın bir parçası ve edebî sanatlar içerisinde özgün bir tür olarak varlığını devam ettirmiştir. Bununla birlikte, dini bir içerik kazanarak bazı ibadetlerin şekil şartı veya tamamlayıcı unsuru haline gelmiştir. Her ne kadar hutbe kelimesi Kur'ân-ı Kerîm'de geçmese de, hem sözlük hem de terim anlamıyla birçok hadiste yer almış ve Hz. Peygamber'in irad ettiği hutbelerden bazı örnekler günümüze kadar ulaşmıştır. Kur'an-ı Kerîm'de hutbe kelimesi geçmemekle birlikte hem sözlük hem de terim anlamıyla birçok hadiste yer almıştır. Bunun yanı sıra, Hz. Peygamber'in irad ettiği hutbelerden bazıları günümüze kadar ulaşmıştır. Cuma suresi 62. Ayette Rabbimiz şöyle buyurmaktadır: *“Ey iman edenler! Cuma günü namaz için çağrı yapıldığında Allah'ı anmaya koşun ve alışverişi bırakın. Bilerseniz, bu sizin için çok hayırlıdır.”* İslam hukuku alimleri ayeti kerime de geçen Allah'ı anmaya, zikretmeye koşundan maksadın Peygamber Efendimizin (S.A.V.) hutbe olmadan Cuma namazını kıldırmamasını ve *“Benim nasıl namaz kıldığımı gördüyseniz siz de namazı öyle kılın.”*³ emrini göz önünde bulundurarak, cuma hutbesinin farz olduğu hususunda fıkıh âlimleri görüş birliğine varmışlardır. Cuma hutbesinin geçerliliği için, hutbenin Cuma namazı vaktinde ve namazdan önce okunması, dinleyenlerin belirli sayıda bir cemaatten oluşması, hutbeye niyet edilmesi ve hutbenin rükünlerinin Arapça okunması gibi temel şartlar aranmıştır. Hutbe

³ Hadislerle İslâm Cilt 2 Sayfa 161, Diyanet İşleri Başkanlığı Yayınları, 2. Baskı, Ankara 2013, (B631 Buhârî, Ezân, 18)

okunmasının temel gayesi cemaatin dini konularda aydınlatılmasıdır. Hatip hutbeyi okumadan önce abdestli olmalı ve minbere çıkarak hutbeyi okumalıdır. Hutbenin diğer sünnetleri arasında hatibin minbere çıktıktan sonra iç ezan süresince oturması ve yönünün cemaate dönük olması gibi şartları bulunmaktadır. Hutbe okunduğu sırada cemaatin kendi arasında konuşması veya hutbeyi dinlemek dışında başka işlerle meşgul olması Hanefi ve Şafii mezheplerine göre mekruh olup Hanbeli ve Maliki mezheplerine göre ise haramdır. Cuma hutbesinden farklı olarak hutbenin okunması hüküm olarak sünnet olan ramazan ve kurban bayramlarında okunan hutbe tekbirlerle başlar ve namazdan hemen sonra okunur. İslam devletlerinde de hükümdar olan kişi meşruiyet kazanmak için halife adına hutbe okuturdu. (Baktır, 1998) Özellikle İslam devletlerinde hutbeler, hükümdarların meşruiyet kaynağı olarak kullanılmış ve halife adına hutbe okutmak, yönetimin meşruiyetini pekiştiren bir unsur olarak görülmüştür. Bu durum, hutbelerin sadece dini değil, aynı zamanda siyasi bir boyuta da sahip olduğunu göstermektedir.

Hz. Muhammed (S.A.V.) Veda Hutbesinde insanlara “*mallarınızın zekâtını gönül hoşluğuyla verin*” (Erul, 2012) diyerek ilahi emirde bulunmuştur. Hutbeler, sadece dini içerikle sınırlı kalmayıp toplumsal, ekonomik, ahlaki ve siyasi konulara da değinerek toplumun her kesimine hitap eder. Özellikle İslam’ın erken dönemlerinde hutbeler, toplumsal birliği sağlamak, sosyal adaleti tesis etmek ve insanları doğru yola yönlendirmek amacıyla hizmet etmiştir. Hz. Peygamber’in hutbeleri, insanlar arasında eşitliği, adaleti, merhameti ve dayanışmayı teşvik eden mesajlar içermekteydi. Veda Hutbesi’nde insan hakları, kadın hakları, adalet ve eşitlik gibi insanı ve toplumu kemale erdirecek ulvî değerler üzerinde hassasiyetle durulmuştur. Veda Hutbesi ‘nde, Allah’ın rızasını kazanma yolunda insanların birbirlerine karşı hak ve sorumluluklarını hatırlatan, İslam’ın rahmet ve adalet temellerini vurgulayan bir beyan olarak tarihe geçmiştir. Kadınların haklarının korunması, adaletin herkese eşit şekilde tecelli etmesi ve insanların Allah’ın emirleri doğrultusunda yaşamaları gerektiği, Veda hutbesi ‘nde açık bir şekilde ifade edilmiştir. Veda hutbesi, İslam’ın insanlığa sunduğu evrensel mesajların önemli bir örneğidir. Hutbelerin etkili bir şekilde iletilmesi için hatibin hitabet yeteneğinin güçlü olması, cemaatin anlayacağı bir dil kullanması ve konuşmasının samimi ve inandırıcı olması önemlidir. Hutbeler, toplumun moral değerlerini yükseltmek, insanları kötülüklerden sakındırmak ve iyiliğe teşvik etmek gibi önemli bir işlevi yerine getirir. Bu nedenle, hutbeler sadece dini bir vecibe olarak

değil, aynı zamanda toplumsal bir eğitim aracı olarak da görülmektedir. Hutbelerin tarihsel süreçteki rolü, İslam toplumlarının siyasi, sosyal ve kültürel yapısını şekillendirmede önemli bir etkiye sahip olmuştur. Sonuç olarak, hutbeler İslam toplumlarında hem dini hem de toplumsal hayatın önemli bir parçasıdır. Hz. Peygamber'in örneğinde başlayan bu gelenek, günümüze kadar gelişerek devam etmiş ve Müslümanların inanç, ahlak ve toplumsal yaşamlarını şekillendiren bir araç olmuştur. Hutbeler, insanları doğru yola yönlendirmek, toplumsal birlik ve beraberliği sağlamak, adaleti tesis etmek ve insanlığa evrensel değerleri hatırlatmak gibi önemli işlevleri yerine getirmektedir.

2.2 Zekât Nedir

Zekât, sözlükte “artma, arıtma; övgü ve bereket” anlamlarına gelir. Terim olarak zekât kavramı Kur'an-ı Kerim'de ayetlerde zikredilen sınıflara sarfedilmesi için dinen zengin sınıfta sayılan Müslümanların malından alınan belirli payı ifade eder. Örfte bu payın maldan çıkarılması işlemine de zekât denilir (Erkal, 2013). Zekât, belirli şartları taşıyan Müslümanlar için Allah tarafından farz kılınmış mali bir ibadettir. Tarihsel süreçte, toplumun bir kesimi maddi açıdan refah içinde yaşarken, diğer bir kesim ise temel yaşam ihtiyaçlarını karşılamakta güçlük çekerek hayatını sürdürmek zorunda kalmıştır. İslam'ın beş esasından üçüncüsü olarak zekât, Müslümanların belirli bir miktarda mala malik olduktan sonra her yıl bunun bir kısmını zekât alabilecek kimselere vermesi yoluyla gerçekleştirilen bir ibadettir. Zekât tüm semavi dinlerin peygamberlerine emredilmiştir. Kur'an-ı Kerim'den önceki tüm semavi kitaplarda zekât bahsi geçmektedir. Son semavi din İslam'ın gelişiyle birlikte Hz. Peygamber (S.A.V.) tarafından zekâtın tüm hükümleri açık bir şekilde belirtilmiştir. Zekât, Kur'an-ı Kerim'de “zekât” lafzıyla otuz defa, “sadaka” lafzı ile iki defa geçmekte, toplamda otuz iki defa zikredilmektedir. Zekât lafzı ile geçen otuz ayetten yirmi altısı namaz manasındaki “salat” lafzı ile birlikte kullanılmıştır. Zekâtı içeren ayetlerin sekizi Mekke döneminde, yirmi dördü ise Medine döneminde inmiş ayetlerdir (Turan, 2020). Zekât'ın amacı, zengin birey ile yoksul birey arasında, yoksulun aleyhine olan düzenin, zengine yüklenen bir yükümlülük sonucu, yoksulun lehine olacak şekilde düzenin, çarkın döndürülmesidir. Tevbe suresi 60. Ayette zekâtın dağıtılacağı sekiz sınıf şu şekilde ifade edilmektedir: “*Sadakalar (zekât gelirleri) ancak şunlar içindir:*

Yoksullar, düşkünler, sadakaların toplanmasında görevli olanlar, kalpleri kazanılacak olanlar, âzat edilecek köleler, borçlular, Allah yolunda (çalışanlar) ve yolda kalmışlar. İşte Allah'ın kesin buyruğu budur. Allah bilmekte ve hikmetle yönetmektedir.” Bu ayet 'i Kerime'den de anlaşılacağı üzere sayılan sekiz zümre, ekonomik açıdan dezavantajlı ve düşük gelirli bireyleri kapsamaktadır. Bu gruplara yönelik yapılacak her türlü maddi destek, hem yoksulluğun ve gelir eşitsizliğinin azalmasına katkı sağlayacak hem de ekonomik adaletin tesisine zemin hazırlayacaktır. Bu doğrultuda, toplum genelinde gelir dağılımındaki dengesizliklerin giderilmesiyle birlikte sosyal dayanışma ve huzur ortamının güçlenmesi mümkün hâle gelecektir (Bilen ve Terzi, 2019).

2.3 Zekâtın Şartları Nelerdir

Zekâtın kişilere farz olabilmesi ve farz kılınma şartlarını taşıyıp ödenecek zekâtın kabul edilebilmesi için bazı hususların ve belirli koşulların sağlanması gerekmektedir. Bireyin müslüman olup maddi durum olarak belirli bir seviyede artıcı vasfı olan mal varlığına ve zenginliğe sahip olması zekât vermesinin öncelikli şartıdır. Nisap miktarınca mal varlığına sahip olan birey zekât vermekle yükümlüdür. Nisap miktarı bir ölçü olarak kabul edilmiş olup zekât ve kurban gibi maddi imkanlarla yapılan ibadetlerde öncelikli olarak aranmaktadır. Nisap miktarınca bir servete bir hicri yıl kadar sahip olunması ve bu süreyi geçmesi zekâtı ödeyebilmek için şarttır. Bireyler bu süreyi beklemeden de zekâtlarını ödemek isterlerse ihtiyaç sahiplerine zekâtlarını verebilirler.

2.4 Zekâtın Rükünü Nedir

Kişi, malından borçlarını, giderlerini çıkardıktan sonra kalan malı nisap miktarında veya üzerindeyse ve bir hicri yıl boyunca elinde bu malı bulundurmuşsa ihtiyaç sahiplerine zekâtını vermesi gerekmektedir. İlahi emir olan zekâtın İslam dininin şartlarına uygun olarak hak eden gerçek ihtiyaç sahiplerine verilmesi ibadetin asıl amacına ulaşmasını sağlamaktadır. Buradan hareketle zekâtı veren ve alacak olan bireylerin belirli kurallara uyması zorunludur.

2.5 Zekâtın Vücûb Şartları Nelerdir

Zekâtlarını vermekle sorumlu olacak olan kişilerden belirli kurallara ve şartlara uyması beklenmektedir. Bu şartların bir kısmı zekâtı verecek ve alacak olan kimseler hakkında iken diğer aranması gereken özellikte nisap miktarınca mal veya servette olması gereken ilgili hususlarla alakalıdır.

2.6 Mükellefte Aranan Şartlar

Zekât borcunu ödemekle yükümlü olan bireyin aşağıdaki maddelerde belirtilen kriterlere sahip olması aranan şartlardandır.

2.6.1 Bireyin Müslüman Olması

Allah (c.c) Kuran'ı Kerim'de "Zekât veriniz" emriyle mümin erkek ve kadınlara hitap etmektedir. Hz. Peygamber (S.A.V) mali bir ibadet olan zekâtın Müslümanlardan toplanacağını ve mallarından zekât payının çıkartılıp ihtiyaç sahibi zümrelere dağıtılmasının İslam'ın temel esaslarından biri olduğunu vurgulamıştır. (Erkal, 2009)

2.6.2 Akıllı ve Baliğ Olmak

Zekât ibadetinin yükümlülüğünü üzerine almak için bireyin bulûğ çağına erişmiş olması ve İslam'ın emrettiği diğer tüm koşulları tam olarak karşılaması gerekmektedir. Hadisi şerifte Hz. Peygamber şöyle buyurmaktadır: *"Üç kişiden sorumluluk kaldırılmıştır: Uyuyandan uyanıncaya kadar, akıl hastalığına duçar olandan akli başına gelinceye kadar ve çocuktan bulûğ (ergenlik) çağına gelinceye kadar."*⁴ Bu hadisle zekâtın mükellefiyet şartlarını taşımayan kimseler açıkça belirtilmiştir. Kişinin Müslüman olması ve ekonomik olarak belirli bir seviyede olmasının yanı sıra ruhsal ve zihinsel bir olgunluğa da sahip olması gerekmektedir.

⁴Hadislerle İslâm Cilt 2 Sayfa 13, Diyanet İşleri Başkanlığı Yayınları, 2. Baskı, Ankara 2013, (D4398 Ebû Dâvûd, Hudûd, 17)

2.6.3 Hür Olmak

Cariyeler ve köleler elde etmiş oldukları kazançları, birikimleri kendi istekleri doğrultusunda harcamadıkları için zekât vermekle yükümlü değillerdi. Çünkü tüm birikimleri aslında kendilerinin değil efendilerine ait sayılırdı. Bu sebeple özgürce tasarruf etmeleri mümkün değildi. Ne zaman ki mallarından kendi istekleri doğrultusunda tasarruf edebilecekleri hürriyete sahip olursa zekât yükümlülüğü o zaman doğabilir. Bu sebeple özgürlüğü kısıt altında olan kişiler zekâttan muaf tutulmaktadır.

2.7 Maddi Varlıklarla İlgili Şartlar

Kur'an'da bulunan ilgili ayetlerde ticaret mallarının, yer altında ve üstünde bulunan toprak mahsullerinin, tarım mahsullerinin, altın ve gümüş gibi değerli madenlerin genel olarak zekât verilmesi gereken mallar olduğu söylenmektedir. Peygamber Efendimiz (S.A.V)'in sünnetlerinden de zekâtın nasıl uygulanacağı hakkında bilgilere ulaşılmaktadır. Zekâta tabi olan mal üzerinden aranması gereken bazı şartlar bulunmaktadır ve bunlardan aşağıda bahsedilecektir.

2.7.1 Tam Mülkiyet

Zekât verebilmek için tasarruf ve harcama özgürlüğüne sahip olunmalıdır. Bu özgürlüklere sahip olunması durumunda bireyler malından zekât verebilmektedir.

2.7.2 Nema

Nema zekât verebilmek için gereklidir. Nema sözlükte “artmak, çoğalmak ve gelişmek” gibi anlamlara gelmektedir. Kendi içinde de nema ikiye ayrılmaktadır. Hayvanların doğumu veya bir malın ticaret sonucu değerinin artmasıyla kar oranında

artış sağlanması sebebiyle kazanılan kazanca hakiki nema denir. Altın, gümüş ve para gibi artıcı vasfa sahip mallara takdiri nema denir. Ticari bir amaç ile işlem gören mallara artıcı vasıftaki mal denir (Tabakoğlu, 2024).

Ev gibi asli eşyalar temel ihtiyaçlarda kullanılıyor olmasından ve arttırıcı bir özelliği bulunmamasından dolayı zekâta tabi değildir. Fakat ticaret amaçlı olarak elde bulundurulup gelir elde edilen mallardan bireyler zekât ödemelerini yapmaları gerekmektedir. Zekâtlarını veren zengin mükellefler mallarını azaltmış olmaz. Zenginlerin nema özelliği bulunmayan mallarından zekât alınıyor olsaydı bu kimseler geçen yıllar içerisinde fakir, ihtiyaç sahibi durumuna düşerek zekât alabilirdi. Bu sebeple zekât mallarının artıcı özellikte olması gerekmektedir (Erkal, 2013).

2.7.3 İhtiyaç Fazlası Olma

Kişisel ihtiyaçlarımızın karşılanması için olan maldan zekât verilememektedir. Allah'a karşı en iyi şekilde kulluk vazifesini yerine getirebilmesi için bireyin asli ihtiyaçlarını karşılayabilmesi gerekmektedir. Bireylerin zekât vermekle yükümlü olmaları için nisap miktarına ulaşmış olan mallarının üzerinden bir yıl gibi bir sürenin geçmiş olması gerekmektedir. Temel asli ihtiyaçlarını karşıladıktan sonra bireyin bu ihtiyaçlarını karşılayacak mal veya sermaye bedeli kadar yine maddi varlığa sahip olması gerekmektedir. Bu maddi varlıklarla kişinin zaruri ihtiyaçlarını karşılaması beklenmektedir (Özek, 1987).

2.7.4 Nisap

Zekât vermek, kurban kesmek ve sadakaların verilmesi gibi maddi imkanlar ölçüsünde yapılan ibadetlerde nisap miktarınca zenginlik aranmaktadır. Nisab, sınır anlamına gelmektedir. Kişiler temel ihtiyaçlarını giderebiliyor ve borç giderlerinden fazla bir mala sahip iseler onlar dinen zengin kimselerden sayılmaktadır. Bu kimseler dinen zengin olarak sayıldığı için kurban kesmeleri ve sadakalarını vermeleri farz kılınmış olup kendileri de başkaları tarafından verilecek zekât ve sadakalardan faydalanamamaktadır. Bireyler sahip oldukları mallarından borçlarını düşüp temel ihtiyaçlarını karşıladıktan sonra üzerinden de bir yıllık sürenin geçmesi durumunda

zekât vermeleri gereklidir. Nisap miktarının ölçüsü Hz. Muhammed (S.A.V) tarafından belirlenmiştir. Bu ölçü İslam toplumunun o dönemdeki yaşam kalitesini, refah ve zenginlik durumunu göstermektedir. Hadislerde nisap miktarı 80.18 gram altın veya bu tutarda ticari mal ya da para veya 30 sığır,5 deve, 40 koyun, 40 keçi olarak belirtilmiştir. Nisap miktarını belirten bu mallar o dönemde zenginlik ölçüsü olarak gösterilmiştir (Erkal, 2013).

2.7.5 Üzerinden Bir Yıl Geçmiş Olmak (Havelan'ul-Havl)

Zekâta tabi olan malların nemalanma şartını, özelliğini yerine getirebilmeleri, karşılayabilmeleri için belirli bir zamanın geçmiş olması gerekmektedir. Geçen zaman içerisinde mevsimlerin değişmesiyle tarımla, bağ bahçeyle ilgilenenler için meyveler, sebzeler olgunlaşır ve mahsuller elde edilebilir. Bu ürünlerin elde edilmesiyle ticari faaliyetler yapılarak buradan kazanç elde edilip kar sağlanabilir. Buradan sağlanan kâr ile farz ibadet olan zekât için ayrılacak payın değeri hesaplanabilir. Zekât ibadetinin farz olmasının şartı nisap miktarına ulaşan bir malın üzerinden en az bir yılın geçmiş olmasıdır. Bu şart altın, gümüş, saime diye adlandırılan yani bir yılın yarısından fazlasını arazide, bahçede geçiren hayvanlar, maddi varlık ve emtia (ticari varlık) için geçerlidir. Maden ocaklarında kıymetli taşlar çıkartıldığında, tarımla ilgilenenler de mahsulleri topladığında bir yıl beklemeden ticari faaliyetler sonucu elde edilecek kârdan zekâtlarını verebilmektedir. Çünkü bahsedilen ürünler bekledikçe faydasız, kalitesiz ve çürümeye doğru gideceği için bir yıllık bir sürenin geçme koşulu burada aranmamaktadır.

2.7.6 Borç Karşılığı Olmaması

Ticari faaliyetler sonucu elde edilen maddi kazanç ile temel ihtiyaçlar giderilip kalan maddi varlıklarla da borçlar imkan doğrultusunda ödendikten sonra henüz borç defteri kapatılamamışsa bu durumdaki bir bireye zekât vermesi farz kılınmamıştır. Borcun ifa edilmesi, ödenmesi öncelikli olarak gerekmektedir. Çünkü birey ödemesi gereken

borcu ödemediğinde bu borcun faizle artışına veya alacaklılardan gelebilecek çeşitli maddi ve manevi tehditlere, zararlara uğrayabilir. Bu sebeple borç sahibi öncelikle borcunu ödemelidir. Bu şart borcun zekât vermekle sorumlu olduğumuz yani farz olduğu zamandan önce gerçekleşmiş olması durumunda geçerlidir. Sonrasında maddi imkanlar doğrultusunda şartlar karşılanıyorsa zekât yükümlülüğü yerine getirilmelidir (Erkal, 2013).

2.8 Zekât Mükellefiyet Şartları

İslam dininin beş şartından biri zekâttır. Bu farz olan ibadeti yerine getirmekle sorumlu olan kişilerde dinen bazı şartlar aranmaktadır. Bu şartlar şu şekilde aşağıda sıralanmıştır.

2.8.1 Niyet

Zekât İslam'ın şartlarından biridir. Zekâtın verilmesiyle birlikte toplumda sosyal adalet sağlanabilir. Çünkü zekât zengin ve fakir kimseler arasında bir dayanışma köprüsü işlevi görmektedir. Zekât, fakir kimselerin zengin kimselere karşı içlerinde oluşmuş olumsuz duygu ve düşünceleri tersine çeviren ayrıca toplumda fertler arasında birlik, beraberlik ve dayanışma gücünü arttıran en güzel örnektir. Kur'an-ı Kerim'de Allah (c.c.) namazla birlikte zekâtı zikretmektedir. Zekât için niyet şartı aranmaktadır. Hanefi mezhebine göre zekâtın ödeme anında niyetin olması gerekmektedir. Birey zekâtını vermeden tüm malını infak ederse yine zekât borcunun, sorumluluğunun üzerinden kalkacağı belirtilmiştir (Erkal, 2008). Zekât gerçek ihtiyaç sahibi kimselere verilmelidir. Zekât hak sahiplerine dağıtılırken gönülden niyet ederek ve verilmesinin farz olduğunun bilinciyle verilmelidir. Gönülden isteyerek verilecek olan malın hak sahiplerine verilirken veya dağıtılırken zekât olduğunun belirtilmesine gerek yoktur (Erkal, 2009).

2.8.2 Zekâtı Ehline Temlik Etmek

Temlik yer deęiřtirme anlamına gelmektedir. İřlam hukukuna gre temlięin kořulu zekât malının gerek ihtiya sahibi kimselere ulařtırılıp onların mlkiyetlerine gemesidir. Hak sahiplerinin mlkiyetlerine zekât mallarının gemedięi durumda verilen zekât verilmiř sayılmamakta olup ibadet kabul olmaz. Hak sahibi gruplara ikramda bulunulup yemek yedirilmesi temlik olarak sayılmadıęından zekât olarak sayılmamaktadır (Erkal, 2008).

2.9 Zekâtın Verileceęi Yerler

Hz. Muhammed (S.A.V) mmetini hem szl hem de ameli olarak zekât ibadetinin hkmleri konusunda haberdar etmiřtir. Nitekim Tevbe suresi 60. ayette zekâtın verileceęi sekiz sınıf řyle ifade edilmektedir: *“Sadakalar (zekât gelirleri) ancak řunlar iindir: Yoksullar, dřknler, sadakaların toplanmasında grevli olanlar, kalpleri kazanılacak olanlar, âzat edilecek kleler, borlular, Allah yolunda (alıřanlar) ve yolda kalmıřlar. İřte Allah’ın kesin buyruęu budur. Allah bilmekte ve hikmetle ynetmektedir.”* Ayette anlařılacaęı zere sayılan btn bu sınıflar, yoksul olup maddi olarak gelir dzeyi dřk olan kesimleri tanımlamaktadır.

2.9.1 Fakirler ve Miskinler

Fakir ve miskin kimseler Kur’an-ı Kerim’de zekâttan pay alacak hissedarların bařında gelmektedir. Zaruri olarak sayılan gnlk temel ihtiyalarını karřılamaya maddi imkanı yetmeyen kiři fakir olarak ifade edilirken herhangi bir malı, sermayesi ya da geliri olmayan kiřiye de miskin denir. Fakir ve miskin kimselerin zekât alabilmelerinin temel sebebi de nisap miktarınca sermayeye ve hibir maddi varlıęa sahip olmamalarından dolaydır. Zekâtın ihtiya sahibi hangi gruplara verilmesi gerektięini anlatan ayetlere baktıęımız zaman ncelikli olarak fakir ve miskin grupların gelmesi bu kesimin korunduęuna iřaret etmektedir. Yařamlarında kendi iradeleri dıřında gerekleřen problemleri ve zorlukları maddi imkanları doęrultusunda ařmaları mmkn olmamasından dolayı toplumun varlıklı zengin kesimi tarafından bu ihtiya

sahibi gruplara destek sağlanması Müslüman vatandaşların güvenliğinin tesisinde önemlidir (Beşer, 2008). Zekât ile hak sahiplerinin temel ihtiyaçlarının giderilmesi amaçlanıp onları maddi olarak daha iyi bir seviyeye çıkartılması hedeflenmelidir.

2.9.2 Zekâtla ilgilenen Memurlar

Zekâtın toplanmasında, dağıtılmasında, gerçek ihtiyaç sahibi kimselere ulaştırılmasında görev alan bu müessesede çalışan memurlarda zekât gelirlerinden pay alma hakkına sahiplerdir. Kur'an-ı Kerim'de zekâtın pay alma hakkına sahip zümreler içerisinde olduğu ifade edilen zekât memurları kurumsal olarak devlet müessesesi içerisinde zekâtların toplandığını, dağıtıldığını ve organize edildiğini göstermektedir (Dumlu, 2017). Zekât gelirlerinin tespit edilip, toplanıp ve dağıtılmasında görev alan memurlar, servet sahibi kimselerde olsa yaptıkları çalışmanın karşılığında, emeklerinin karşılığı olarak ücret almaktadır.

2.9.3 Kalbi İslamiyet'e ısındırılmak istenilen (müellefetü'l-kulûb)

Hiz. Peygamber (S.A.V) gayri müslimlerin kötülüklerinden emin olmak ve kalplerini İslamiyet'e ısındırmak amacıyla birçok kişiye maddi yardımda bulunmuş olup bu kimselere de zekâtın pay hakkı vermiştir. Bu yardımlar da zaman içerisinde olumlu meyveler vermiştir. Günümüzde de geçerliliğini koruyan müellefe-i kulûb fonu İslamiyet'in yayılmasında önem arz etmektedir. Bu grupta yer alan gayri müslim kimseler İslam dinine düşmanlığı olmayan kimselerden oluşmaktadır. Yeni müslüman olmuş kişilerde bu grup kapsamına girmekte olup zekâtın paylarını almaktadır (Kallek, 2020). Kaynaklarda bu uygulamanın Hiz. Peygamber (S.A.V) 'in döneminde ve Hiz. Ebubekir'in halifeliğinin ilk zamanlarına kadar devam ettiği bilinmektedir. Hiz. Ömer, Hiz. Ebubekir'in halifeliği döneminde Müslümanların güçlenmesi sebebiyle artık bu sınıfa zekâtın verilmemesi gerektiğini ifade ederek mevcut uygulamanın devam etmesine karşı çıkmıştır. Hiz. Ebubekir ve sahabelerde tasdik ederek bu uygulamayı günümüze dek yürürlükten kaldırmıştır (Sorularla İslamiyet, 2008).

2.9.4 K leler (Rik b)

İslam dininin ortaya çıktığı dönemde h rriyetleri ellerinden alınmış, k leleştirilmiş insanlar vardı. İslamiyet insanların  zg rl klerine verdiđi deđeri g stermek i in zek t verilecek kimseler grubuna k leleri dahil ederek onlara hisse ayırmıştır. Bu şekilde insanların  zg rl klerine verdiđi deđeri a ık a ortaya koymaktadır. G n m zde ise bu uygulama tamamen sona ermiř olup ortadan kalkmıştır (Sorularla İslamiyet, 2008).

2.9.5 Bor lular (Ė rim n)

Ekonomik problemler bireylerin yařamları boyunca m cadele etmek zorunda kaldığı problemlerin en bařında gelmektedir. Bor lanmak ise maddi sıkıntılardan ge ici olarak kurtulmanın bir alternatif yoludur. İslam dini Allah yolunda herhangi bir karřılık beklemeden Karz-ı Hasen yani g zel bor  anlamına gelen bu borcun verilmesini teřvik etmiştir. Kur'an'da faizsiz ve menfaatsiz verilen  d n  para i in “karz-ı hasen” ifadesi kullanılır. Bir kimsenin para ya da misli bir malını daha sonra mislini almak  zere bir řahsa vermesine karz veya ikraz denir.  d n  verene “mukriz”,  d n  alana “m stakriz” ve  d n  almaya “iktiraz” denir. İslam'da kısa vadeli ve k çük kredileri, karz-ı hasen yoluyla temin etmek m mk nd r. Daha  ok ticari olmayan ihtiya lar, dar ve sabit gelirlerin kısa s reli nakit ihtiya ları ve yine ticaretle uđrařanların ge ici ve kısa s reli ekonomik finansmanları bu yolla karřılanabilir. Kur'an-ı Kerim'de altı kadar ayette ihtiya  sahiplerine karz-ı hasenle destek verenler, “Allah'a  d n  verenler”⁵ olarak nitelendirilmiř ve kat kat ecir alacakları vurgulanmıştır (D nd ren, 2021). Bu teřvikle İslam dini bor lularını ve bor  altında ezilenleri koruma altına alarak bor lularını zek ttan pay alacak gruplar arasına dahil etmiştir. Bireyler bazen toplumun faydasına iřler nedeniyle bor lanırken bazen de sonradan beklenmedik bir durumda ortaya  ıkan problemlerle karřılařtığı i in bor lanabilmektedir. Bu tarz durumlarda zek ttan pay alınabilmektedir (Erkal, 2009).

Kahraman (2021)  alıřmasında faizle iřtigal edenlere ve faizli kredi veren kiři ve kuruluřlara g re faiz de bir ticarettir ve dolayısıyla faizle ticaret arasında farkın olmadığını belirtmektedir.  zellikle faizin toplumlarda yaygınlařıp faizli banka ve

⁵ Bakara, 2/245; M ide, 5/12; Hadid, 57/11,18; Teg b n, 64/17; M zemmil, 73/20.

faizli finans kurumlarının teşekkül etmesi sonucu bu anlayış giderek yaygınlaşmaktadır. Nitekim Kur'an'ın indiği Arap toplumundaki ilk muhataplarının faiz yasağı karşısındaki tepkileri de aynen böyle idi. Kur'an onların tavrını ve gerekçelerini bakara suresi 275. Ayette anlatmaktadır. İşte cahiliye Arapları da faizle alışveriş yani ticaret arasında fark gözetmiyor ve bu sebeple faizi meşru bir kazanç yolu olarak görüyorlardı. Ancak Kur'an onların bu anlayışlarını reddetti ve ısrarla faizle alışveriş arasında fark olduğunu söyleyerek faizi kesin bir dille yasakladı. Elbette faizle ticaret arasında birtakım benzerlikler vardır. Sonuçta ikisinden de kazanç elde edilmektedir. Bu anlamda bir malı peşin satmayıp üzerine bir miktar vade farkı koyarak satmak ile faiz arasında bir benzerlik kurulabilir. Ancak vadeli satış ile faiz işlemi arasında birçok yön den fark vardır. Her şeyden önce faiz bir işlemde önceden şart koşulan fazlalık olması sebebiyle taraflardan sadece birine ek menfaat sağlayan karşılıksız bir kazançtır. Her iki tarafa kazanç getirse bile yine faiz meşru görülemez. Zira taraflardan biri baştan kendini garantiye almış ve hiçbir riske katlanmadan kazanç elde etmiş olur. Burada edimler arasında hiçbir bakımdan eşitlik söz konusu değildir. Ayrıca vadeli satışta satışa konu olan bir mal söz konusudur. Faizde ise böyle bir şey yoktur. Yapılan işlemlerin bazı açılardan benzer olması her bakımdan benzer olmasını gerektirmez. O zaman aradaki farklar belirgin ve belirleyici ise onlara bakmak gerekir. Mesela şarap ile üzüm şırası da birbirine benzemektedir. Ancak "Şıra da şarap gibidir, onu içmek helal ise şarabı içmek de helaldir." denilemez. Yine bunun gibi vadeli alışveriş ile faiz şartı taşıyan sözleşmeyi ve ticareti benzerlik sebebiyle aynı hükme tabi kılma imkânı yoktur. Borç verenin verdiği mislini veya dengini alması gerekirken faizli işlemde bu eşitlik ve denklik bozulmaktadır. Faizin de bir ticaret türü olduğu veya alışverişle aynı olduğu görüşünü savunanlara göre, alışverişin yani ticaretin helal kılınmasının temel gerekçesi insanların ihtiyacının karşılanmasıdır. Aksi hâlde, malı olup parası olmayanın malı, parası olup malı olmayanın parası elinde kalacağı için herkes sıkıntı yaşar. Bu sıkıntıyı ortadan kaldırmak için ticaret meşru görülmüştür. Faiz de insanların ihtiyacını karşılamaktadır. Faiz meşru görülmezse acil ihtiyaç sahibi olan ve tüketim kredisi kullanmak durumunda kalan da sermayesini artırmak için üretim kredisine ihtiyaç duyan müteşebbis de sıkıntıya düşer. Bunun için faiz meşru olmalıdır. Ancak İslam bu gerekçelerin hiçbirini doğru bulmamış ve faize kapı açmamıştır. Zira bir şeyin helal ve meşru olması, tek başına ihtiyacı karşılamasına dayandırılmaz. Aksi halde insanların bir kısmı ihtiyaçlarını hırsızlık, rüşvet gibi yollarla da karşılamaktadırlar. O zaman bunların da meşru görülmesi gerekir. Faizi

meşrulaştırmak isteyenler, faizle ticaretin aynı şey olduğunu, bundan dolayı da ticaretin meşru olması gibi faizin de meşru olduğunu ve sadece faizi yasaklamanın bir açıklaması olmadığını iddia ederler. Faizin ticaret yani kardan farkı noktasında kısa bir karşılaştırma ile şunlar söylenebilir: Ticarete ticaret yapanı riskten koruyacak kâr unsuru vardır. Ancak zarar etme ihtimali de bulunmaktadır. Faizli kredide ise bir taraf yani faizi veren sermayedar kârını garanti ederken risk devamlı kredi alana ait olur. Ticarete alıcı ve satıcı eşit şartlarda işlem yapmakta ve her ikisi de imkân ve varlık sahibidir. Dolayısıyla taraflar mallarını değiştirmek suretiyle iki tarafın da kazançlı çıkma ihtimali mevcuttur. Halbuki faizli kredide biri varlıklı diğeri ihtiyaç sahibi olduğundan eşit şartlarda pazarlık imkânları bulunmamaktadır. Ticaret, malı çoğaltıp hem üreticilerin hem de diğeri in- sanların ondan yararlanmasını sağlarken faiz sadece sermayenin artmasına, paranın stoklanmasına ve belli ellerde toplanmasına hizmet eder. Bu da bir tarafın nakdini azaltıp diğeri tarafın nakdini artırırken gelir dengesini bozmasının yanında enflasyona da sebep olur. Ticaret gerçek bir işlem olduğundan ticarete mal artışı söz konusudur ve hayali artışlara yer olmaz. Halbuki bir takım kredi işlemlerinde ve vadeli işlem piyasalarında paranın varlığına bile ihtiyaç duyulmadan zimmet borçları yoluyla hayali sermayeden hayali para yani kâr elde etme imkânı vardır.

2.9.6 Allah Yolunda Yapılacak Harcamalara (Fî Sebîlillah)

İslam dininin yayılması ve yapılmak istenen her türlü saldırıların bertaraf edilip önlenmesi amacıyla yapılan gerek askeri gerek fikri gerekse ekonomik çalışmalar Allah yolunda yapılan çalışmalar yani fî sebîlillah denir. Bu çalışmalarını yapanlarda zekâtın pay alma hakkına sahiplerdir. Zekâtın ana gayesi toplum içerisinde geçim sıkıntısı yaşayanların durumlarını daha da iyileştirip, bu seviyelerinin üzerine taşımaktır (Karadavi , 1976).

2.9.7 Yolda Kalmış Yolculara (İbnü's-Sebîl)

Zekât malından pay alacak olan gruplardan bir diğeri yolcular sınıfıdır. “ibnü's-sebîl” tabiri sözlükte “yolcu, yola çıkmış kimse” anlamlarına gelmektedir (Erkal, 2013).

Seyahat etmeleri ve çeşitli sebeplerle yolda kalmış olmaları nedeniyle bu kişilere maddi imkansızlıklarından dolayı zekât verilebilmektedir. Verilecek zekâtın miktarı kişinin gitmek istediği yere gidebileceği kadarlık bir tutarda olmalıdır. Bu yapılacak masraf tutarı kişinin seyahatini, yiyecek ve içeceğini, giyimini karşılayabilecek seviyede olmalıdır. Peygamberimiz 'de yolcu veya yolda kalan kimseyi zekât verilecek kimseler arasında zikretmiştir.⁶

2.10 Zekâta Tabi Olan Mallar

Paradan, ticaret mallarından ve menkul mallar gibi nema yani artıcı özelliği bulunan mallardan zekât alınırken nema özelliği bulunmayan, artmayıp sabit olan mallardan ise zekât alınmamaktadır (Kallek, 2002). Nakde çevrilebilen nakit benzeri varlıkların tamamı zekâta tabidir. Zekâta tabi olan mallardaki nisap oranları aşağıdaki gibidir.

2.10.1 Para ve Benzeri Mallar Üzerinden Alınan Zekât

Zekât üzerine tartışılan konuların ekseri çoğunluğu zekât mallarının hangi mallardan ne oranda pay edilip dağıtılması konusu üzerine olmuştur. Zenginlik ve sermaye kavramları 'da zaman içerisinde değişen ekonomik şartlar, imkanlar sebebiyle anlam olarak değişime uğramıştır. Zekâta tabi olan malları ve bu malların sınırlarını yine zekâta tabi olmayan malları Hz. Peygamber belirlemiş ve sahabelerde uygulamıştır. Altın ve gümüş gibi kıymetli madenlerde nisap tutarına geldikten sonra üzerinden en az bir yıl geçmiş olması şartı aranmaktadır. Bu koşullar sağlandıktan sonra bu kıymetli madenlerin %2.5 oranında zekâtının alınması gerekmektedir. Hz. Peygamber döneminde sonrasında Raşid halifeler ve Emeviler dönemlerinde piyasa'da yapılan finansal işlemlerde para birimi olarak altın ve gümüş kullanılmaktaydı (Erkal, 2013).

⁶ Hadislerle İslâm Cilt 1 Sayfa 423, Diyanet İşleri Başkanlığı Yayınları, 2. Baskı, Ankara 2013, (B1465 Buhârî, Zekât, 47.)

2.10.2 Yatırımlar Üzerinden Alınan Zekât

Gelir getirici tüm yatırımlar zekâta tabidir.

2.10.3 Hisse Senedi (Kâr Payı)

Gelirinden nemalanmak amacıyla sahip olunan şirket hisselerine yapılan yatırımlar için zekâta tabi mal (para, ticari mallar, kuvvetli alacaklar) miktarının hisse başına düşen tutarları kişinin zekât mükellefiyetindedir.

2.10.4 Hisse Senedi (Borsa)

Sermaye piyasaları yoluyla sahip olunan ticari amaçlı alınan meşru hisse senetleri toplam piyasa değerleri üzerinde zekâta tabidir.

2.10.5 Ticari Mallar

Ticari amaçla sahip olunan tüm mallar piyasa değerleri üzerinden zekâta tabidir.

2.10.6 Ev ve Araç Gibi Kira Getiren Ticari Varlıklar

Kullanılmayıp kiralanan ticari amaçlı olan ev ve araçların toplam kira getirilerinin kırkta bir oranında zekâtının verilmesi gerekmektedir. Fakat örneğin yazlık olarak kullanılan ikinci bir ev veya kişisel olarak kullanılan araç havaic-i asliyyeden sayıldığı için zekât gerekmemektedir.

2.10.7 Bireysel Emeklilik Fonu (Bes)

Zekât gününde bireysel emeklilik sisteminde birikmiş ve o gün sistemden çıkılması durumunda ele geçecek toplam değer bir yatırım olması hasebiyle zekâta tabidir. Bu hesaplama BES hesabınızda şu şekilde yansımaktadır

((anapara + getiri + devlet katkısı) - (gelir vergisi kesintisi) = (Ayrılma halinde ödenecek tutar)).

Dolayısıyla zekât gününde "ayrılma halinde ödenecek tutar" zekâta tabidir.

2.10.8 Kira Sertifikası (Sukuk)

Sahip olunan kira sertifikaları kâr paylarıyla birlikte toplam değeri üzerinden zekâta tabidir.

2.10.9 Diğer Yatırımlar

Tahvil, bono ve benzeri finansal yatırımların meşru yoldan kazanılmış anaparaları toplam anapara değeri üzerinden zekâta tabidir. Faiz getirisi zekâta tabi olmadığı için faiz getirisi bulunan yatırımların sadece anapara değeri hesaba katılmalıdır (Turan, 2020).

2.10.10 Nakit Değerler Üzerinden alınan Zekât

İslam Dünyası'nda kağıt paraların çıkışından önce trampa usulüyle yani malı malla değiştirmek suretiyle alışverişlerde altın ve gümüş kullanılmaktaydı. Mezhep imamlarının yaşadığı dönemde kağıt banknotların olmaması sebebiyle klasik dönem fıkıh kitaplarında kağıt paranın zekâtına dair hüküm bulunmamaktadır (Tabakoğlu, 2024). O dönemde yaşayan fakihler tarafından kağıt paralar Altına karşılık olarak görülmüş olup borç senedi olarak değerlendirilmiştir. Para, gümüş, altın, hayvanlarda ve ticari mallarda zekât verilebilmesi için en az bir kamerî yılın tamamlanmasıyla farz olur ve bu mallardan yılda bir defaya mahsus olarak ödenir. Toprak ürünlerinden ise

her mahsul döneminde zekât hesaplanarak ödenir. Yer altı madenlerinde de nisab miktarınca madenin çıkartılıp elde edilmesiyle zekât farz olur; diğer üç mezhepten farklı olarak Hanefî mezhebi nisab miktarı şartını aramamakta olup, şartlar oluştuğunda malın zekâtının geciktirilmeden zekâttan pay sahibi olan kimselere verilmesi gerekmektedir. Çünkü zekât malında ihtiyaç sahibinin hakkı olduğu kabul edildiği için kul hakkı kapsamına girmektedir. Bakara suresi 267. Ayette Allah Teâlâ şöyle buyurur: “*Ey iman edenler! Kazandıklarınızın ve sizin için yerden çıkardıklarımızın iyilerinden verin..*” Bireyin mülkiyetinde olup takı olarak kullanılan veya yastık altında bulundurulmuş altın veya gümüş ziynet eşyasının zekâtı Hanefî mezhebine göre verilmelidir (Karagöz, 2013).

Günümüzde para yani semen olarak verilecek olan zekâtın değeri altın ve gümüş üzerinden hesaplanmaktadır. Gümüşün düşük değerde olması ve altının gümüşe göre değerini koruyuyor olması sebebiyle zekât hesaplanırken altın referans alınmaktadır. 80.18 gr altın değerine tekabül eden bir mal varlığına sahip birey zekâtını vermekle yükümlüdür. Bu mal varlığına sahip birey zekât mükellefi olmaktadır. Mallarının üzerinden bir kameri yıl geçmesi durumunda %2,5 yani 1/40 oranınca zekât vermeleri gerekmektedir (Erkal, 2013).

2.10.11 Mübadele Aracı olarak kullanılan değerler Üzerinden Alınan Zekât

Mübadele sözcüğü tanım olarak iki benzer şeyin karşılıklı olarak değiştirilmesi, takas edilmesi anlamlarına gelmektedir. Günümüzde ise mübadele aracı olarak para kullanılmaktadır. İnsanlar para ile ihtiyaçları olan malları mübadele etmekte yani değiştirmektedir. Önceki zamanlarda ise mübadele aracı takastı. Hz. Peygamber (S.A.V), insanların birbirlerini aldatmalarını önlemek istemişti. Ebû Hüreyre'nin rivayetine göre, Hayber'e zekât memuru olarak atanan bir kişi, Hz. Peygamber'e (S.A.V) kaliteli bir hurma olan cenîb hurması getirmişti. Hz. Peygamber (S.A.V), Hayber hurmalarının hepsinin böyle güzel olup olmadığını sormuştu. Adam, “Hayır yâ Resûlallah (S.A.V). Biz bütün diğer hurma çeşitlerinden iki ölçek hurma karşılığında bu hurmadan bir ölçek alıyoruz.” demiştir. Hz. Peygamber (S.A.V), “*Böyle yapmayın, ancak misli misline satın alın ya da şunu satın onun parasıyla bunu alın. Tartılan her şey böyledir.*” buyurmuştu. Çünkü aynı cins iki

malın farklı miktarlarda ve peşin olarak veya aynı cins iki malın aynı miktarlarda fakat veresiye olarak mübadele edilmeleri hâlinde, bir taraftan diğer tarafa karşılıksız intikal eden bir fazlalık söz konusu olmaktadır. Bu durumun gerçekleşmesinde, alışveriş konu olan malların değerlerini belirleyen ve tarafların birbirlerine fazla veya eksik vermelerini önleyen “para”nın yaygın olarak kullanılmaması da etkili oluyordu. Adına faiz denilen bu fazlalık, taraflardan birine karşılıksız ve haksız bir kazanç sağlanmasına, diğer tarafın da bu fazlalığı ödemesinden dolayı mağdur olmasına neden olmaktadır. Bu nedenle Resûlullah (S.A.V), taraflardan birini mağdur eden, diğer tarafın ise haksız ve karşılıksız bir kazanç elde etmesine neden olan bu fazlalığın doğduğu alışveriş biçimini yasaklamıştı. Hz. Peygamber (S.A.V), aynı cins olan malları farklı miktarlarda peşin olarak veya aynı miktarlarda vadeli olarak mübadele etmeleri yerine, öncelikle ellerindeki malları satarak nakit paraya dönüştürmelerini sonra da bu paralarla ihtiyaçları olan satın almak istedikleri malları satın almalarını istemişti.⁷ Hurma gibi diğer değişim yapılabilecek mallardan olan kuru üzüm, buğday ve arpa da ise nisap miktarı aşılnca zekâtlarının verilmesi gerekmektedir (Kallek, 2018). Eserinde kaliteli mal ve hizmet üretiminin İslami emirlerden olduğunu ifade etmektedir. Çünkü Allah her şeyi en güzel şekilde yapmayı emretmektedir. Hz. Peygamber’in (sav), pazar denetimleri esnasında kalite kontrolünde bulunduğu bilinmektedir. Bunun en meşhur örneği yine hileli buğday meselesidir. Bir rivayete göre, buğday yığınının iç kısmının dış tarafı gibi olmadığını gören Resulullah (sav) “İkisini birbirinden ayır”, buyurmuştur. Bir başka rivayete göre ise buğdaya arpa karıştırılmış olduğunu görünce, ikisini birbirinden ayırmasını ve sonra dilediği fiyattan satmasını emretmiştir.⁸ Farklı kalitedeki malların ayrı ayrı arzı, değişik bedellerle ve gerçek fiyatlardan satılması demektir. Çünkü aralarındaki pozitif ilişkiden dolayı kalite arttıkça fiyat da artar veya tersi olur. Kötü mal iyisi ile karıştırılıp pahalıya satılırsa hileli fiyat arttırımına gidilerek tüketici aldatılmış, rakip üretici yahut satıcılara karşı haksız rekabet yapılmış olur.

⁷ Hadislerle İslâm Cilt 5 Sayfa 176, Diyanet İşleri Başkanlığı Yayınları, 2. Baskı, Ankara 2013, (B7350-B7351 Buhârî, İ’tisâm, 20.), (M4081 Müslim, Müsâkât, 94.)

⁸ Hadislerle İslâm Cilt 3 Sayfa 507, Diyanet İşleri Başkanlığı Yayınları, 2. Baskı, Ankara 2013, (M284 Müslim, İmân, 164.)

2.10.12 Saime Hayvanların Zekâtı

Hadislerden anlaşılacağı üzere hayvanlardan da zekât alınmaktadır.⁹ Hayvanlar vasıflarına göre saime ve âmîle olarak iki gruba ayrılmaktadır. Ticari olarak besleyip, sütünden ve diğer özelliklerinden faydalanılan senenin yarısından fazlasını kırlarda otlayarak geçiren hayvanlar saime grubuna dahil olmaktadır. İşlerde çalıştırılan hayvanlar ise âmîle sınıfına girmektedir. Saime hayvanlardan zekât alınırken âmîle sınıfına giren hayvanlar zekâta dahil edilmemektedir (Erkal, 2013).

2.10.12.1 Koyunların Zekâtı

Koyunlarda zenginlik ölçüsü 40 adettir. Bir yıl elinde 40 koyun bulunduran kimse, dinen zengin olduğundan, 1 koyun zekât vermesi gerekir. Hayvancılığı teşvik için, İslam koyunların 40'dan yukarısı için daha az yükümlülük getirmiştir. 120'ye kadar bir koyun vermek gerekir. Koyunların sayısı 121'e ulaştıkça iki koyun vermek gerekir. Bu şekilde sayı çoğaldıkça oran da değişmektedir. Hayvancılığın diğer mallara göre zahmetli ve riskli bir iş olması ve yoğun emek sarfedilmesi sebebiyle oranlar bu şekildedir (Yavuz, 2004).

2.10.12.2 Sığırların Zekâtı

Sığırlarda zenginlik sınırı 30'dur. Bir kimsenin 30 sığırı bulunursa bunlardan, iki yaşına basmış bir danayı zekât olarak vermesi gerekmektedir. Nisabı 30-40 arası için iki yaşında bir buzağı; her 40 sığır için de üç yaşına girmiş bir dişi dana zekât olarak verilmelidir.¹⁰

⁹ Hadislerle İslâm Cilt 2 Sayfa 467, Diyanet İşleri Başkanlığı Yayınları, 2. Baskı, Ankara 2013, (B1454 Buhârî, Zekât, 38)

¹⁰ Hadislerle İslâm Cilt 2 Sayfa 467 Diyanet İşleri Başkanlığı Yayınları, 2. Baskı, Ankara 2013, (B1454 Buhârî, Zekât, 38)

2.10.12.3 Develerin Zekâtı

Sevgili Peygamberimiz devenin nisabını 5 olarak tespit etmişti. Buna göre; 5-9 arası deveye 1 adet koyun; 10-14 arası deveye 2 adet koyun, 15-19 arası deveye 3 adet koyun, 20-24 arası deveye ise 4 adet koyun zekât olarak verilmelidir. Deve sayısı 25'e ulaştığında artık zekât da deve cinsinden olacaktır. Meselâ, 25-35 arası deveye 1 adet iki yaşında dişi deve zekât olarak verilecektir.¹¹

2.10.13 Tarım Ürünlerinin Zekâtı

Bakara suresi 267. Ayetinde şöyle buyrulmaktadır: “*Ey iman edenler! Kazandıklarınızın ve sizin için yerden çıkardıklarımızın iyilerinden verin.*” En’am suresi 141. Ayetinde ise “*Çardaklı ve çardaksız bağları, değişik ürünleriyle hurmaları, ekinleri, birbirine benzeyen ve benzemeyen biçimlerde zeytin ve narları meydana getiren O’dur. Her biri ürün verdiğinde ürününden yiyin; hasat günü de hakkını verin*” diye buyrulmaktadır. Bu ayeti kerimelerde Rabbimiz (c.c) toprak ürünleriyle ilgili mali yükümlülüklerle işaret etmiştir. Bu iki ayetten birincisinde, “İnfak ediniz” şeklindeki emrin, “Zekâtını veriniz” manasında olduğu müfessirlerin çoğunluğu tarafından kabul edilmiştir (Erkal, 2013). Tarımsal üretimde sulama, gübreleme gibi ek masraflar yapılıyorsa, elde edilen ürünün %5’i oranında; herhangi bir masraf yapılmaksızın yalnızca hasat zamanı toplanıyorsa %10’u oranında zekât verilmesi gerekir. Ürünün kendi cinsinden verilebileceği gibi, toptan satış fiyatı esas alınarak parasal değeri üzerinden de zekât ödenebilir.

2.10.14 Maden ve Rikazın Zekâtı

Hz. Peygamber döneminde madenlerin mülkiyetiyle ilgili uygulamalar, sonraki fakihlerce madenlerin tasnif ve mülkiyet hükümlerine temel olmuştur. Me’rib tuzluğunun kamu malı niteliği nedeniyle Ebyaz b. Hammâl’e verilmesinden vazgeçilmiş; buna karşılık, Bilâl b. Hâris’e özel bir maden sahası iktâ edilmiştir.

¹¹ Hadislerde İslâm Cilt 2 Sayfa 467 Diyanet İşleri Başkanlığı Yayınları, 2. Baskı, Ankara 2013, (D1567 Ebû Dâvûd, Zekât 5.)

Fakihler bu rivayetlere dayanarak madenleri "açık" ve "gizli" olmak üzere ikiye ayırmış; açık madenlerin (tuz, kömür gibi) kamuya ait, gizli madenlerin (altın, gümüş gibi) ise özel mülkiyete konu olabileceği tartışılmıştır. Hanefiler, madenleri türlerine göre üçe ayırır ve yalnız eritilebilir katı madenleri (altın, demir gibi) zekâta tâbi kabul etmektedir. Şâfiî ve Mâlikîler ise sadece altın ve gümüşü zekâta tabi görürken, Hanbelîler madenin türüne bakılmaksızın tüm yeraltı madenlerini zekâta tâbi saymaktadır. Ayrıca zekât oranı konusunda da görüş ayrılıkları vardır: Hanefiler %20 (humus), diğer üç mezhep genellikle %2,5 (zekât) oranını benimser. Yıllanma şartı aranmazken, nisap şartı aranmaktadır.

Rikâz, maden, define, hazine ve insanlar tarafından yer altına gizlenmiş her türlü eşyayı kapsayan genel bir terimdir. Geçmiş dönemlerde yer altına gömülen veya çeşitli nedenlerle yer altında kalan altın, gümüş ve kıymetli eşyaları ifade eder. Bu tür eşyalar, sahipsiz veya terkedilmiş (mevât) arazilerde bulunursa, beşte bir oranında vergiye tâbi tutulur; kalan dörtte biri ise bulana ait olur. Ancak mülk arazide bulunan rikâz, vergiye tâbi değildir ve doğrudan arazi sahibine aittir. Rikâzdan vergi alınabilmesi için üzerinden bir yıl geçmesi şart değildir. Denizden çıkarılan inci, mercan ve amber gibi kıymetli maddeler hakkında fakihlerin çoğunluğu bunları zekâta tâbi görmemiştir. Ancak Ebû Yûsuf, bu tür deniz ürünlerini rikâz kapsamında değerlendirerek beşte bir oranında zekâta tâbi olduğunu belirtmiştir (Erkal, 2013).

2.10.15 Vergi ve Zekât Karşılaştırması

Toplum için vergilerin verilmesi zorunlu bir vatandaşlık görevidir. Zekât ise inanan insanların vermeye yükümlü olduğu dini bir sorumluluktur. Zekâtın verildiği yer, gaye, oran ve harcanacağı yerler vergi bakımından farklı olduğu için devlete verilen vergiler zekât yerine geçmemektedir. Vergi verildiği gibi zekâtında ayrıca verilmesi gerekmektedir (Karadavi, 2024). Vergiler zaman içerisinde yürürlükten kalkabilmekte, değişebilmekte iken zekâtın oranı verileceği yerler kuran ve sünnetle sabittir. Her ne kadar devlet alınan vergileri sosyal yardımlarda kullanıyor olsa da bunu hangi vergiden yaptığı vergiyi veren kişi için açısından malum değildir. Bu sebeple zekâtın ayrı verginin ayrı olarak verilmesi gerekir. Çünkü birey ülkesinde yaşamasının, topluma hizmet etmesinin ve kazanç sağlamasının vergisini devlete

verirken zekât ise Allah'a (c.c) vermiş olduğu nimetler için maddi sahada etmiş olduğu bir teşekkürün belirtisidir. Yani zekât verebilmek bir Allah vergisidir.

Devletin zekât mallarında tasarruf edememesi esastır. Vergi ise doğrudan devlet hazinesine eklenerek her türlü ihtiyaç için devlet tarafından kullanılır. Devletin zekât alabileceği tek bir seçenek söz konusudur. O da devletin bu sekiz sınıfa doğrudan ulaştırmak üzere bir aracı olarak zekât toplamasıdır. Ancak bu şartlar altında devlete zekât ödemek mümkün olabilir. Bunun haricinde devlete ait hizmetler için kullanılacak olan verginin zekât olarak kabul edilmesi mümkün ve caiz değildir. Mesela; bir şahsın vergi borcu 5.000 TL, zekâtı da 2.000 TL olsun. Bu kişi, 2.000 lirayı devletin doğrudan bu sekiz sınıfa ulaştıracağından eminse, devlete ödediği 5.000 TL'nin 2.000 lirasını zekâtına sayabilir. Ama bu 2.000 TL'nin sekiz muhtaç sınıftan birine ulaştığından emin değilse, yani bu konuda en ufak bir şüphesi dahi varsa, bu vergiyi zekât olarak kabul edemez. Başka bir ifade ile vergiyi zekât olarak sayabilmek için devletin bu konuda şeffaf olması, verginin hangi oranda fakirlere harcandığı konusunda vergi mükellefini açıkça bilgilendirmesi gerekir. Bundan emin olmadığı müddetçe kişi vergisini zekâta sayamaz. Müslümanların yaşadığı devletler de zekât ile verginin birleştirilebildiği formüller üzerine çalışmalıdır (Huleyfi, 2020).

Zekât ve verginin farklılık gösterdiği yerler aşağıda maddeler halinde belirtilmiştir.

- Zekâtı verecek olan birey bu ibadeti yerine getirmek için niyet etmeli ve zekât adabına uygun olarak davranmalıdır. Zekât adabı hoşgörü ve saygı üzerine kuruludur. Vergide ise ibadet ve niyet boyutu olmadığı için bu özellikler vergi veren bireyde aranmamaktadır. Vergide esas olan belirlenmiş olan tutarın devlet hazinesine girmesidir.
- Zekât verirken ayet 'de belirtilen sekiz sınıfa verilmesi ve zekâtın şartlarına bağlılık zorunludur. Bunun dışında bir yere verilirse zekât verilmiş olunmamaktadır. Vergide ise böyle bir sınıflandırma söz konusu değildir.
- Zekâtın harcama kalemleri ayet ve hadislerle belirlenmiş olup bu doğrultuda çeşitli sınırlandırmalar getirilmiştir. Fakat vergide böyle bir sınırlandırma olmayıp enerjiden personel giderlerine kadar çeşitli yerlere gelir transferi yapılmaktadır.
- Hz. Peygamber döneminde ve sonraki halife dönemlerinde zekât ve vergiler titizlikle ayrılmış olup zekât için ayrı bir hazine oluşturulmuştur. Zekât gelirleri

belirtilen sekiz sınıf haricinde harcanmamıştır. Vergiler ise toplumun menfaati için kullanılmıştır.

- Nisap miktarınca mala sahip olmayan, asgari ücretli gibi bireyler zekât ibadetinden muaf tutulmakta olup, bu kimseler sadece vergi mükellefi olarak sayılmaktadır.

Vergi adı altında devlete ödenen miktar zekâttan sayılmamaktadır. Çünkü verginin harcama kalemleri ve zekâtın harcama kalemleri farklılık gösterdiği için ve ayet ve hadislerde zekâtın verileceği yerlere belirlenmiş olması sebebiyle mümkün görünmemektedir (Yılmaz, 2020).

2.11 Zekât Memuru Sahabeler

Hz. Peygamberin döneminde ve vefatı sonrasında zekât dağıtımında birçok sahabe görev almıştır. Sahabelerden kimisi zengin kimisi şair kimisi de hitabetiyle toplumun güçlü ve öne çıkan karakterleri arasındaydı. Hepsinin ortak yanı ise Peygamber Efendimizle (S.A.V.) yaşadıkları olayları, hatıraları bizlere rivayet etmiş olmalarıdır. Bu bölümde hepsini olmasa da kaynaklarda öne çıkan sahabeler hakkında bilgi verilecektir.

2.11.1 Hz. Ali

Hz. Peygamber tayin ettiği zekât memurları vasıtasıyla zekâtları toplatırdı. Toplanan zekâtlar Beytülmal'a getirilirdi. Zekâtı almakla yükümlü sınıflarda buradan zekâtlarını alırlardı. Hz. Peygamber döneminde olduğu gibi Hz. Ebubekir, Hz. Ömer, Hz. Osman ve Hz. Ali dönemlerinde de uygulama bu şekilde sürdürülmüş, zekâtlar bu şekilde toplanıp hak sahiplerine dağıtılmıştır. Özek (1987) Hz. Ali Yemen ve Necran bölgelerinde İslam'ı anlatıp yine o bölgelerde zekât memuru olarak görev yapmıştır.

2.11.2 Hz. Ömer

Hz. Ömer zekât ve fey adı altındaki vergileri toplamaktan, mabedlerin yapımından, onarımından, bakımından ve hac farızasının idaresi gibi daha birçok görevden sorumlu olup bu vazifeleri hakkıyla yerine getirmiştir (Fayda, 2007).

2.11.3 Amr b. Saîd b. Âs

Hz. Peygamber (S.A.V.) tarafından zekât memuru ve vali olarak görevlendirilmiştir. Görev yaptığı yerler Hayber, Vadilkura, Fedek ve Tebük'tür. Mekke'nin fethinde, Huneyn, Tâif ve Tebük gazvelerine katılmıştır. Bizanslılara karşı yapılan Ecnadeyn savaşında üç kardeşiyle birlikte şehit olmuştur (Kandemir, 1991).

2.11.4 Muhâcir b. Ebû Ümeyye

Kaynaklarda Hz. Peygamberin (S.A.V.) katipleri arasında olduğu bilgisi de yer alan Muhacir b. Ebu. Ümeye 'yi Resulullah (S.A.V.) İslamiyet'in öğretilmesi, şer'i hükümlerin uygulanması ve zekâtın toplanması için Kinde, Sâdif ve San'a bölgelerine vali olarak göndermiştir (Güler, 2020).

2.11.5 Ukbe b. Âmir

Ukbe b. Âmir, Hz. Peygamberin katiplerindendir. Aynı zamanda Resulullah tarafından zekât memuru tayin edilerek çeşitli bölgelere gönderilmiştir. İlmi yeterliliği üst seviyede olan Ukbe b. Amir arapçayı çok iyi bir seviyede konuşabilip, şairliği ve etkileyici güzel sesiyle tanınmaktaydı. Bunun dışında kendisi ok ustasıydı. İstanbul kuşatmasına da Ebû Eyyûb el-Ensârî ile birlikte katılmıştır (Ahatlı, 2012).

2.11.6 Ebu Sufyan

Mekkenin fethi sonrasında Ebu Süfyan müslüman olmuştur. Birçok savaş'a katıldıktan sonra Necran'a vali olarak tayin edilmiştir. Hicretin 10. Yılında ise Becile ve Ahmes kabilelerinin zekâtlarını toplamak üzere görevlendirilmiştir (el-Askalâni, 1328).

2.11.7 Hâlid b. Said

Hiz. Peygamber (S.A.V.) ilk Müslümanlardan olan ve indirilen ilk ayet'i kerimleri hatta besmeleyi 'de kaynaklarda ilk olarak yazdığı ifade edilen Hâlid b. Said'i Yemen bölgesine gönderip zekâtları toplamak üzere tahsildar olarak görevlendirmiştir (Kandemir, 1997).

2.11.8 Übey b. Kâ'b

Hiz. Peygamber tarafından zekât memuru olarak görevlendirilen Übey b. Ka'b, İslamiyetin yayılmaya başladığı ilk dönemlerden itibaren bütün askeri gazvelere ve bazı seriyyelere katılmıştır. Kur'an-ı Kerim'i ezberleyip insanlara öğretmesiyle ve bu alandaki derin bilgisiyle ashabın sayılı ve yetkin hafızlarından biri olmuştur (Erul, 2012).

2.11.9 Alâ b. Hadramî

Hiz. Peygamber tarafından öncelikle İslam'ı tebliğ etmek sonrasında ise zekâtları, sadakaları ve cizyeleri toplamak amacıyla Bahreyn ve Umman'a valilik görevi için gönderilen Alâ bin Hadramî ilk müslüman sahabeler arasında yer almakta olup uzun zaman Hiz. Peygamber'in (S.A.V.) sohbetlerine katılarak ilmi olarak derin bir birikime sahip olmuştur. İslam'ın yayılmasında faydalı hizmetlerde bulunan Hadramî'nin yumuşak huylu, anlayışlı yaklaşımı ve güçlü hitabet gibi yeteneklere sahip olması görevlerindeki başarılarında etkili olmuştur (Önkâl, 1989).

2.11.10 Erkam b. Ebü'l-Erkam

Erkam, Hz. Peygamberin vahiy katiplerinden biri olarak görev yapmasının yanında okuma yazma bilgisiyle öne çıkan bir sahabedir. Zekât memurluğu görevinde de bulunmuştur. Kendi evini Hz. Peygamber'e İslamiyet'in yayılması için bağışlamıştır. Dârü'l-Erkam adıyla da bilinen bu ev İslam tarihinde tebliğ faaliyetlerinin merkezi için kullanılmıştır (Önkal, 1995).

2.11.11 Muâz b. Cebel

Hz. Peygamber (S.A.V.) tarafından Yemen'e gönderilen Muâz b. Cebel zekât memuru, kadı ve elçilik görevlerinde bulunmuştur. Fıkıh hükümlerine dair bilgisiyle, yaşantısıyla ve tecrübesiyle öne çıkan bir sahabedir (Kandemir, 2020).

2.11.12 Ebû Mûsâ el-Eş'arî

Veda haccından önce Hz. Peygamber (S.A.V.) yeni fethedilen bölgelere İslamiyet'in yayılması için elçiler göndermekteydi. Sıra Yemen bölgesine gelince Ebû Musa ve Muâz 'ı Hz. Peygamber (S.A.V) o bölgeye göndererek zekâtların toplanması için görevlendirdi. Öncesinde ise onları çağırarak şu tavsiyede bulunmuştur: *“Kolaylaştırın, zorlaştırmayın; müjdeleyin, nefret ettirmeyin ve hüküm verirken birbirinizle uyum içinde olun!”*¹² Ebû Musa el-Eş'arî Yemen'in sahil tarafları, Mer'rib, Zebid ve Aden bölgelerindeki zekâtları toplamakla görevlendirilmişti (Kandemir, 1994).

2.11.13 Huzeyfe b. Yemân

Hz. Muhammed, zekât memurlarına talimatname niteliğinde içeren emirnameler göndermiştir. Bu emirnamelerin içerisinde zekât toplama görevlilerinin keyfi

¹² Hadislerde İslâm Cilt 1 Sayfa 429, Diyanet İşleri Başkanlığı Yayınları, 2. Baskı, Ankara 2013, (B3038 Buhârî, Cihâd, 164.)

davranışlarını engelleyecek ve tahsil edilecek zekât oranlarına dair bilgiler yer almaktaydı. Huzeyfe b. Yemân'ı Resulullah (S.A.V.) Deba bölgesinde yaşayan Ezd kabilesine zekât memuru olarak gönderirken kendisine zekât esaslarını içeren bu vesikayı teslim etmiştir (Kallek, 2008).

2.11.14 Zibrikân b. Bedr

Asıl isminin Kamer b. Bedr olduğu bilinen fakat yüzünün güzelliği sebebiyle dolunay anlamına gelen Zibrikan lakabıyla tanınan sahabe soylu cengâver bir savaşıdır. Medine'de İslami eğitimini aldıktan sonra kendi kabilesi olan Ribab, Ebna ve Avf kollarının zekâtlarını toplamak üzere Hz. Peygamber tarafından görevlendirilmiştir. Ridde savaşları öncesinde kendi kabilesinden toplayıp getirmiş olduğu 700 develik zekât çok önemli bir destek sağladı. Hz. Ebu Bekir ve Hz. Ömer dönemlerinde de zekât memuru olarak görevlendirilmiştir (Özkan, 2013).

2.11.15 Büreyde b. Husayb

Büreyde b. Hısb, gazvelerde ve yolculuklarda Resulullah'a kılavuzluk hizmetinde bulunmuştur. Eslem ve Gıfar kabilelerine Hz. Peygamber tarafından zekât memuru olarak tayin edilmiştir (Önkâl, 1992)

2.11.16 Nuaym b. Abdullah

Mekke'nin ileri gelen zenginleri arasında olan Nuaym b. Abdullah, fakirlere, yetimlere yardım ederdi. Hudeybiye Antlaşması'ndan Hz. Peygamberle beraber bütün gazvelere katılmıştır. Kaboğulları'nın zekâtlarını toplamak üzere zekât memuru olarak görevlendirilmiştir (Efendioğlu, 2007).

2.11.17 Abbâd (Ubbad) b. Bişr b. Abdi'l-Eşhel

Hz. Peygamber tarafından zekât memuru olarak görevlendirilen Abbad b. Bişr, Bedir, Uhud, Hendek ve Tebük gazvelerine katılmıştır. Zekât topladığı yerler ise Müzeyne ve Benî Süleym ve Benî Mustalik kabileleridir. Yemame savaşında şehit olmuştur. Türbesi ise Adıyaman ilimizde bulunmaktadır (Artuç, 2023).

2.12 Osmanlı Döneminde Zekât Uygulamaları

Karaoğlu (2018) klasik dönem Osmanlı evi hane sahipleri için bir tür imalathane olduğunu belirtmektedir. Bazı yiyecekler ve giyim eşyalarının evde üretildiği, kimi zaman çarşıda esnafa satılarak kazanç sağladığı söylenebilir. Kadınlar evde bez dokur, kuşak, takke, yazma, yemeni, gömlek ve örtü işlemleri yaparak maişet temin ederdi. Bazı meyveler kurutulup saklanır, reçel, turşu vb. gıdalar mevsimine göre tüketime hazırlanırdı. Halkın içindeki bu gibi becerikli hanımlar tasarruf ve iktisada özen gösterir, idareli davranırlardı. Hanelerine gelir getirip katkı sağladıkları için sadaka ve zekât verilmesine de destek olurlardı. Zekât ahlakın, faziletin, muhabbet ve sadakatin, devlet ve milletin hayat kaynağıdır. Fakir kendine verilen zekâttan faydalanır, ihtiyacını giderir; zengin ise fukaranın muhabbet ve ihtiramını kazanır; dinine, cemiyetine olan borcunu öder. Fukaraya mal verir, mukabilinde kalplerini ve sevgilerini kazanır. Onun için zekât İslam'ın köprüsüdür, Müslümanları birbirine bağlar. Fakir iyiliğini gördüğü zengine hürmet besler. Osmanlı zamanında kadınlar kızlarına bez dokuma, elbise dikimi, nakış ve yemek yapmayı mutlaka öğretir ve bu kültür nesilden nesile aktarıldı. 1850-1918 yılları arasında yaşamış bir Osmanlı memuru olan Abdülaziz Bey, yirminci asrın başlarında bir Osmanlı evindeki gündelik eşyalardan söz ederken minderler, seccadeler, yorganlar, sandık ve çekmece kutuları, yazı takımları, mum-kandil ve şamdanlar, buhurdan (kokulu buhur yakılan), ayna, saat, kahve fincanı ve tepsileri ile bardak, tas, havlu ve leğenler, mangal ve ısınma amaçlı ayaklı tandır gibi eşyaları sıralar. Elbette bu eşyaların nitelik ve değerleri konak ya da haneye göre değişebilir niteliktedir. Gereksinim temelli sade bir eşya bileşimi yanında statü ve imkânlarla göre daha pahalı ve süslü tercihler içeren ailelere de rastlanır. Ancak bu durum tipik Osmanlı hanesinden çok yüksek tabaka evlerinde rastlanan bir olgudur. Bu hususta devlet adamları ve bazı bürokratların muhallefat

defterleri ile halktan varlıklı kişilere ait tereke kayıtlarında zengin ve ilginç örnekler vardır. Geleneksel ailede ev işleri, el dokuma ve bir kısım gıda üre timi kadınların yerine getirdiği bir faaliyet iken sanayinin gelişimi devresinde ise kadının tütün, tekel ve kimya sektöründe kapitalizmin ucuz emeğini temsil ettiği görülür. 1830 'larda Rumeli ve Anadolu'daki halı atelyelerinde özellikle genç kızların çalıştığı ve iplik bükme, nakış işleri ve gümüş-altın işlemleri yaptıkları bilinmektedir. 17-18. yüzyıllar, evlerdeki dokuma tezgahlarının ciddi bir üretime sahne olduğunu gösterir. Avrupa mamul mal istilasına karşı Osmanlı yerli sanayinin 1838 yılında Osmanlı-İngiliz ticaret anlaşmasını izleyen dönemden sonra dahi uzun süre direndiği gözlenir. Dokuma iş kolunda makineleşme karşısında işini kaybetme tehlikesini açıkça gören kadınların 1851'de Somakov'da kürek, balta ve sopalarla atelyeye hücum etmeleri ilginç bir örnek olarak kaydedilir. Modern makine üre timi devresinin kadınları oldukça düşük ücret alırlar. 1872-1907 devresinde çok sayıda grevin örgütlendiği ve bu grevlere eşler, anneler ve çocukların da katıldığı belirtilir. Yetişkin erkek nüfusun savaşlarda kırılması ve silah altında bulunması yanında kadın emeğinin ucuz oluşu bir diğer istihdam nedenidir.

İslam medeniyetinin temel taşlarını oluşturan Osmanlı Devleti, dört halife döneminden memlukler dönemine kadar olan zaman içerisinde gelişen medeniyetin, mirasın üzerine bu devleti inşa etmiştir. Dolayısıyla daha önce kurulmuş İslam devletlerinin uygulamalarını örnek alarak İslam hukukuna tabi olan vergi sistemlerini uygulamıştır. Osmanlı Devlet'inde uygulanan tekalif-i örfiyye ve tekalif-i şer'iyye adlarında iki tür vergi bulunmaktaydı. Kazıcı (2014) 19. yüzyılda fetih hareketlerinden elde edilen topraklar, araziler mîrî arazi statüsünde değerlendirilmiştir. Zekât, öşür, haraç ve cizye şer'i vergiler kapsamında tahsil edilmiştir. Şer'i vergilerin kaynağı şer'i hukuk 'a dayanmaktadır. Osmanlı Devleti'nin mali kayıtları incelendiğinde hazine gelirleri arasında doğrudan zekât adı altında bir tahsilatın yapılmamış olduğu ve zekâta dair doğrudan bir gelir kaynağı olmadığı anlaşılmaktadır. Zekât ve vergiye dahil olan mallar bütçe defterindeki kayıtlarda sadece vergi adı altında kayıtlara geçmiştir. Fakat ticaret malları ve hayvanlar için devlete verilen vergilerde veren kişiler zekât niyetiyle bu vergileri vermeleri durumunda bu vergilerin ibadet hükmüne geçeceği ve zekât vermiş sayılacağına dair fetvalar bulunmaktadır. Kurum olarakta zekât müessesesi kurumu Osmanlı Devleti'nde görülmemiştir (Kaya, 2017).

ÜÇÜNCÜ BÖLÜM

YÖNTEM VE VERİ

3.1 Yöntem

Çalışmada karma yöntem kullanılmıştır. Çalışmayı iki bölüme ayıracak olursak ilk olarak Diyanet İşleri Başkanlığı'nın yayımladığı hutbelerde literatür taramasına dayalı nitel analiz kullanılmıştır. Yöntem olarak tarama yöntemi kullanıldıktan sonra hutbeler QDA MİNER LİTE programı ile içerik analizine tabi tutulmuştur. İkinci olarak nicel istatistiksel analizler kullanılarak çevrimiçi anket yapılmıştır. İstanbul merkezli 400 erkek birey üzerinden yapılan anket çalışması ile toplumun zekâta dair bilgi seviyesi, zekât konusu üzerine olan Bayram ve Cuma namazı hutbelerinin araştırma sorularına dair görüşleri istatistiksel yöntemlerle analize tabi tutulmuştur. Nitel analizde ise Diyanet İşleri Başkanlığı'nın web sitesinde yer alan hutbe arşivi bölümünde yayımlanmış tüm hutbeler zekât anahtar sözcüğüyle manuel olarak incelenerek bir çalışma yapılmıştır. Bu arama sonucunda 2012 ile 2024 yılı arasında Diyanet İşleri Başkanlığı'nın yayımladığı hutbelerde zekât üzerine toplamda 117 adet hutbe olduğu tespit edilmiştir. Bu hutbelerin hepsi okunduktan sonra içerik analizi kullanılarak çeşitli temalara, başlıklara ulaşılmıştır. Veri toplarken kolayda örnekleme yöntemi kullanılmıştır.

3.2 Veri

Çalışmada ilk olarak Diyanet İşleri Başkanlığı'nın web sitesinde yer alan hutbe arşivi bölümü incelenmiştir. Bu bölümde yalnızca 2011 ile 2024 yılı arasındaki hutbeler bulunmaktadır. Bu sebeple bu yıllar arasında yayımlanmış tüm hutbeler zekât anahtar sözcüğüyle manuel olarak incelenmiştir. Bu arama sonucunda 2012 ile 2024 yılı arasında Diyanet İşleri Başkanlığı'nın yayımladığı hutbelerde zekât üzerine toplamda 117 adet hutbe olduğu tespit edilmiştir. Diyanet İşleri Başkanlığı'nın yayımladığı hutbelerde 2012 yılında 2, 2013 yılında 5, 2014 yılında 9, 2015 yılında 9, 2016 yılında 8, 2017 yılında 16, 2018 yılında 17, 2019 yılında 12, 2020 yılında 12, 2021 yılında 6,

2022 yılında 7, 2023 yılında 7 ve son olarak 2024 yılında 7 olmak üzere toplamda 117 adet zekât üzerine hutbe olduğu tespit edilmiştir. Bu veriler, zekât konusunun Diyanet hutbelerinde yıllar içerisinde nasıl bir yoğunlukla ele alındığını ortaya koymak açısından önemlidir. Özellikle 2017 ve 2018 yıllarında hutbe sayılarında gözle görülür bir artış yaşanmış olması, bu dönemde zekât konusuna toplumsal veya kurumsal düzeyde verilen önemin arttığını düşündürmektedir. Hutbelerdeki bu dalgalanmanın toplumsal koşullar, ekonomik gelişmeler veya dini hassasiyetlerdeki değişimlerle bağlantılı olabileceği değerlendirilmektedir. Bu bağlamda, yıllara göre hutbe sayılarındaki değişim, zekâtın dinî söylem içindeki yerini anlamak açısından önemli bir gösterge sunmaktadır.



Şekil 1. 1: Hutbelerin Yıllara Göre Dağılımı

Kaynak: Yazar Tarafından Hazırlanmıştır.

Bu hutbelerin hepsi okunduktan sonra içerik analizi kullanılarak çeşitli temalara ve başlıklara ulaşılmıştır.

Category	Code	Description	Count	% Codes	Cases	% Cases
Şer'i Hüküm	Dini Boyut		89	33,7%	88	72,1%
Zekâtın Toplumsal Dayanışma ve Maneviyat Boyut	Zekâtın Toplumsal Dayanışma ve Maneviyat Boyutu		86	32,6%	82	67,2%
Zekâtın Refah ve Kalkınma Yönü	Zekâtın Refah ve Kalkınma Boyut		47	17,8%	47	38,5%
Zekâtın Sosyal Adalet Boyut	Zekâtın Sosyal Adalet Boyutu		42	15,9%	42	34,4%

Şekil 2. 1:Hutbelerde İçerik Analizi Sonucu Öne Çıkan Başlıklar

Kaynak: Yazar Tarafından Hazırlanmıştır.

Tema / Alt Tema	Kod Sayısı	Kod Yüzdesi	Vaka Sayısı	Vaka Yüzdesi
Zekâtın Toplumsal Dayanışma ve Maneviyat Boyutu				
Zekâtın Toplumsal Dayanışma ve Maneviyat Boyutu	86	32,6%	82	67,2%
Şer'i Hüküm				
Dini Boyut	89	33,7%	88	72,1%
Zekâtın Sosyal Adalet Boyutu				
Zekâtın Sosyal Adalet Boyutu	42	15,9%	42	34,4%
Zekâtın Refah ve Kalkınma Yönü				
Zekâtın Refah ve Kalkınma Boyutu	47	17,8%	47	38,5%

Şekil 2. 2:Hutbelerde İçerik Analizi Sonucu Öne Çıkan Başlıklar

Kaynak: Yazar Tarafından Hazırlanmıştır.

1) Zekâtın Toplumsal Dayanışma ve Maneviyat Boyutu

- **Kod Sayısı:** 86
- **Kod Yüzdesi:** %32,6
- **Vaka Sayısı:** 82
- **Vaka Yüzdesi:** %67,2

Zekâtın toplumsal dayanışma ve maneviyat boyutu, hutbelerde en sık vurgulanan temalardan biridir. Bu bulgu, zekâtın sadece maddi bir transfer mekanizması olarak değil, aynı zamanda toplumsal bağları güçlendiren ve bireylerin manevi arınmasını sağlayan bir ibadet olarak görüldüğünü ortaya koymaktadır. Zekât, toplumdaki bireyler arasında dayanışma ve birlik duygusunu pekiştirerek, sosyal uyumu artıran bir araç olarak işlev görmektedir. Zekât bu bağlamda, toplumdaki bireylerin ortak değerler etrafında birleşmesine ve sosyal dayanışmanın güçlenmesine katkıda bulunmaktadır. Ayrıca bireylerin manevi arınma sürecine katkıda bulunarak, toplumsal düzenin korunmasına yardımcı olmaktadır. Bu durum, zekâtın sadece bireysel bir ibadet olarak değil, aynı zamanda toplumsal bir sorumluluk olarak da görüldüğünü göstermektedir.

2) Dini Boyut

- **Kod Sayısı:** 89
- **Kod Yüzdesi:** %33,7
- **Vaka Sayısı:** 88
- **Vaka Yüzdesi:** %72,1

Zekâtın dini boyutu, hutbelerde en yüksek vurguya sahip olan temadır. Bu bulgu, zekâtın İslam'ın temel ibadetlerinden biri olarak görüldüğünü ayet ve hadislerde sıkça kullanıldığını göstermektedir. Dinin toplumsal düzeni koruma ve bireylerin davranışlarını düzenleme işlevini de ortaya koymaktadır. Zekât da bu bağlamda, toplumsal düzeni koruyan ve bireylerin dini sorumluluklarını yerine getirmelerini sağlayan bir ibadet olarak işlev görmektedir.

3) Zekâtın Sosyal Adalet Boyutu

- **Kod Sayısı:** 42
- **Kod Yüzdesi:** %15,9
- **Vaka Sayısı:** 42
- **Vaka Yüzdesi:** %34,4

Zekâtın sosyal adalet boyutu, özellikle servetin adil dağılımı ve ekonomik eşitsizliklerin azaltılması gibi konular üzerinde durmaktadır. Zekât da bu bağlamda, toplumdaki en dezavantajlı kesimlerin korunmasını sağlayarak, sosyal adaletin tesis edilmesine katkıda bulunmaktadır. Ayrıca, bu bulgu, zekâtın modern toplumlarda sosyal refah devleti mekanizmalarına benzer bir işlev gördüğünü ortaya koymaktadır. Zekât, ekonomik eşitsizlikleri azaltarak, toplumsal istikrarı sağlamada önemli bir rol oynamaktadır. Bu durum, zekâtın sadece dini bir ibadet olarak değil, aynı zamanda toplumsal bir sorumluluk olarak da görüldüğünü göstermektedir.

4) Zekâtın Refah ve Kalkınma Boyutu

- **Kod Sayısı:** 47
- **Kod Yüzdesi:** %17,8
- **Vaka Sayısı:** 47
- **Vaka Yüzdesi:** %38,5

Zekâtın refah ve kalkınma boyutu, bu ibadetin toplumsal ve ekonomik kalkınmaya olan katkısını vurgulamaktadır. Zekât bu bağlamda, fakir kimselerin temel ihtiyaçlarını karşılayarak, onların üretken hale gelmelerini ve toplumsal refaha katkıda bulunmalarını sağlamaktadır. Zekât, servetin yeniden dağıtılmasını sağlayarak, ekonomik büyümeyi desteklemekte ve toplumsal refahı artırmaktadır. Bu durum, zekâtın sadece dini bir ibadet olarak değil, aynı zamanda ekonomik bir araç olarak da görüldüğünü göstermektedir.

Bu çalışma, zekât konusunun hutbelerde ne kadar kapsamlı bir şekilde ele alındığını ve bu ele alış biçiminin toplumsal, dini ve ekonomik dinamikler açısından ne anlama geldiğini ortaya koymaktadır. Zekât, İslam toplumlarında hem dini hem de toplumsal bir kurum olarak önemli bir işlev görmektedir. Hutbelerde zekâtın bu iki boyutunun dengeli bir şekilde ele alınması toplumun dini değerler etrafında bütünleşmesini sağlamaktadır. Ayrıca, zekâtın sosyal adalet ve ekonomik kalkınma boyutları, bu ibadetin modern toplumlarda sosyal refah devleti mekanizmalarına benzer bir işlev gördüğünü ortaya koymaktadır. Zekât, ekonomik eşitsizlikleri azaltarak, toplumsal istikrarı sağlamada önemli bir rol oynamaktadır. Bu durum, zekâtın sadece dini bir ibadet olarak değil, aynı zamanda toplumsal bir sorumluluk olarak da görüldüğünü göstermektedir. Sonuç olarak, zekât hem dini hem de toplumsal bir kurum olarak önemli bir işlev görmektedir. Bu çalışma, zekâtın hutbelerde ne kadar kapsamlı bir şekilde ele alındığını ve bu ele alış biçiminin toplumsal, dini ve ekonomik dinamikler açısından ne anlama geldiğini ortaya koymaktadır. Bu bulgular, zekâtın İslam toplumlarında hem dini hem de toplumsal bir kurum olarak önemini vurgulamaktadır.

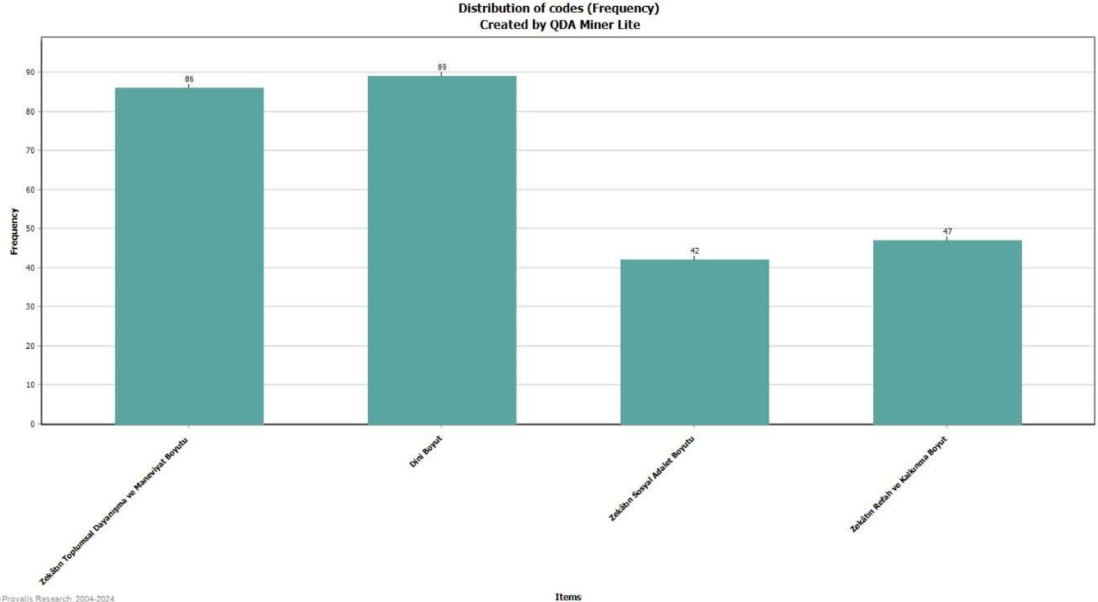

Şekil 2. 3: Hutbelerde İçerik Analizi Sonucu Öne Çıkan Başlıkların Grafik Görünümü

Kaynak: Yazar Tarafından Hazırlanmıştır.

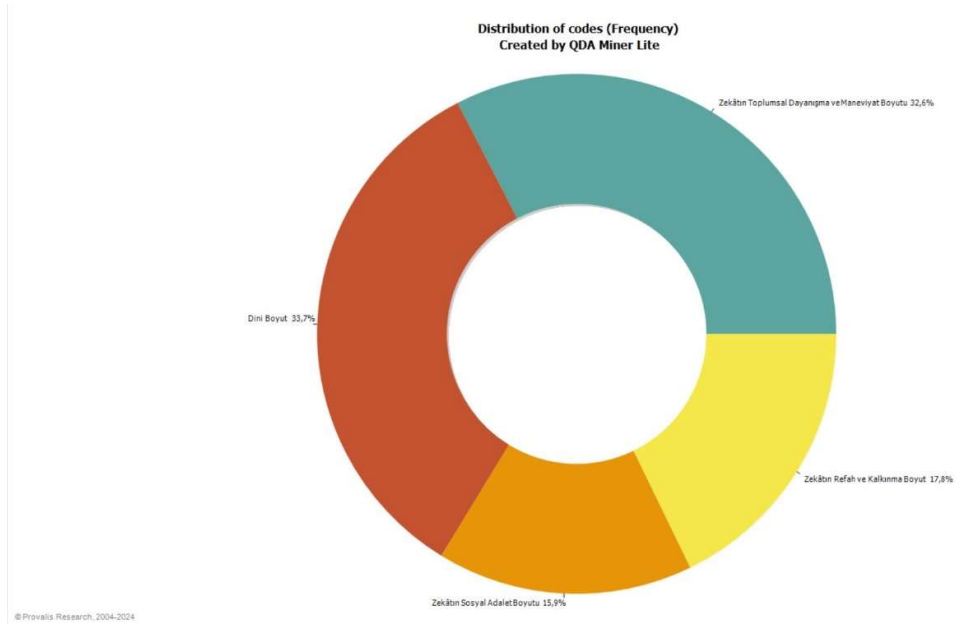

Şekil 2. 4: Hutbelerde İçerik Analizi Sonucu Öne Çıkan Başlıkların Pasta Grafik Görüntüsü

Kaynak: Yazar Tarafından Hazırlanmıştır.

İkinci olarak hutbelerin içerik analizi sonucunda ön plana çıkan konular çeşitli sorularla ankete tabi tutulmuştur. Kolayda örnekleme yöntemi ile İstanbul merkezli 400 erkek birey üzerinden yapılan anket çalışması ile toplumun zekâta dair bilgi seviyesi, zekât konusu üzerine olan Bayram ve Cuma namazı hutbelerinin, camide hutbeyi dikkatle dinlemenin, dindarlığın zekât verme eğilimi üzerindeki etkisi ölçülmüş olup içerik analizi verilerini destekleyici bulgulara ulaşılmıştır. Anket soruları katılımcılara e-posta ile gönderilmiştir. Öncesinde genellikle yüz yüze veya telefonda irtibat kurarak anket hakkında bilgi verilmiştir. Sonrasında ise anketin doldurulup gönderilmesi talep edilmiştir. Anket İstanbul'da yaşayan erkek bireyler üzerinde yapılmıştır. İl dışından katılım sağlayanların ve bayanların anket sonuçları silinerek analizlere tabi tutulmamıştır. İçerik analizinden elde edilen nitel bulgular ile anketten elde edilen nicel veriler birlikte değerlendirilerek daha bütüncül bir analiz ortaya konmuştur.

- **Tanımlayıcı İstatistikler:** Bir veri setini özetlemek ve anlamak için kullanılan temel istatistiksel yöntemdir. Bu yöntem sayesinde verilerin ortalaması, medyanı, modu, en düşük ve en yüksek değerleri, standart sapması gibi özet bilgiler elde edilir. Tanımlayıcı istatistikler, verilerin genel yapısını sade bir şekilde sunarak, daha derinlemesine analizlere geçmeden önce araştırmacıya önemli bir ön bilgi sağlar. Özellikle büyük veri setlerinde, verinin genel eğilimini ve dağılımını görmek için ilk adım olarak kullanılır. Bu sayede veriler daha anlaşılır hale gelir ve yorumlama süreci kolaylaşır.

Aşağıda bu doğrultuda araştırmada kullanılan anket sorularına verilen yanıtların tanımlayıcı istatistikleri tablo halinde sunulmuştur. Tabloda her bir soruya ilişkin ortalama, standart sapma, minimum ve maksimum değerler yer almakta olup, katılımcıların genel eğilimleri hakkında özet bilgi vermektedir. Bu veriler, sonraki aşamada yapılacak olan karşılaştırmalı ve ilişkisel analizler için temel teşkil etmektedir.

Maddi imkanım olduđu sürece zekat veriyorum				
	Dindar deęilim	Dindarım	Ne dindarım ne deęilim	Çok dindarım
Veri Sayısı	39	289	22	72
Medyan	4.000	5.000	4.500	5.000
Ortalama	3.154	4.550	4.091	4.833
Standart Sapma	1.785	0.992	1.151	0.605
Minimum	1.000	1.000	1.000	1.000
Maksimum	5.000	5.000	5.000	5.000

Şekil 3. 1: Tanımlayıcı İstatistik Tablosu

Kaynak: Yazar Tarafından Hazırlanmıştır.

Dindar deęilim diyen 39 kişinin, maddi imkanım olduđu sürece zekât veriyorum sorusuna cevabı 1 ile 5 arasında 3.15 'a tekabül etmektedir. Dindarım diyenlerde bu oran 4.55 'e, ne dindarım ne deęilim diyenlerde 4.09'a , çok dindarım diyenlerde 4.83 'e çıkmaktadır. Bu sonuçlardan hareketle dindarlıkla zekât verme eğilimi arasında anlamlı bir farklılık olabilir. Elde edilen verilere göre, dindarlık düzeyi arttıkça bireylerin zekât verme konusundaki eğilimleri de artmaktadır. Özellikle "Çok dindarım" kategorisindeki katılımcılar, zekât verme konusunda en yüksek ortalama değere (4.833) sahip olup, bu durum dindarlık ile zekât verme arasındaki güçlü bağı açıkça göstermektedir. Ayrıca, bu grubun standart sapmasının (0.605) diğer gruplara kıyasla oldukça düşük olması, bu gruptaki bireylerin zekât verme konusunda daha tutarlı ve yüksek bir eğilim sergilediklerine işaret etmektedir.

Diđer taraftan, "Dindar deęilim" ve "Ne dindarım ne deęilim" kategorilerindeki katılımcıların zekât verme eğilimleri, dindar ve çok dindar olan gruplara kıyasla daha düşük seviyelerde kalmaktadır. Bu grupların ortalamaları sırasıyla 3.154 ve 4.091 olarak hesaplanmıştır. Bu sonuçlar, dindarlık düzeyi düşük olan bireylerin zekât verme konusunda daha az istekli veya bu konuda daha az bilinçli olabileceklerini düşündürmektedir. Ancak, bu gruplarda da maksimum değerin 5.000 olması, bu kategorilerdeki bazı bireylerin zekât verme konusunda yüksek bir eğilim sergilediklerini göstermektedir.

Standart sapma değerleri incelendiğinde, "Dindar deęilim" ve "Çok dindarım" gruplarının standart sapmalarının nispeten yüksek olduđu görülmektedir (sırasıyla 1.785 ve 0.605). Bu durum, bu gruplardaki katılımcıların zekât verme konusunda daha

geniş bir yelpazede farklı eğilimler sergilediklerini göstermektedir. Özellikle "Çok dindarım" grubunda minimum değer 1.000 olması, bu grupta zekât verme konusunda çekinceleri olan veya bu konuda isteksiz olan bireylerin de bulunduğu işaret etmektedir.

Sonuç olarak, bu araştırma, dindarlık düzeyi ile zekât verme eğilimi arasında pozitif yönlü bir ilişki olabileceğini ortaya koymaktadır. Dindarlık arttıkça, bireylerin zekât verme konusundaki taahhütleri de artmaktadır. Bu bulgular, zekâtın sadece dini bir vecibe olarak değil, aynı zamanda toplumsal dayanışma ve ekonomik adaletin sağlanması açısından da önemli bir araç olduğunu desteklemektedir. Özellikle dindarlık düzeyi yüksek olan bireylerin zekât verme konusunda daha bilinçli ve istekli olmaları, zekâtın toplumsal refahın artırılması ve yoksulluğun azaltılması gibi sosyo-ekonomik hedeflere ulaşmada etkili bir mekanizma olabileceğini göstermektedir. Ancak, dindarlık düzeyi düşük olan bireylerin zekât verme konusunda daha az eğilimli olmaları, bu konuda farkındalık ve bilinçlendirme çalışmalarının önemini ortaya koymaktadır. Bu nedenle, zekâtın toplumsal etkisini artırmak için, özellikle dindarlık düzeyi düşük olan bireylerin bu konuda eğitilmesi ve teşvik edilmesi önemli bir adım olabilir.

	Valid	Mean	Std. Deviation	Minimum	Maximum
Maddi imkânım olduğu sürece zekat veriyorum	422	4.445	1.133	1.000	5.000
Cuma namazına giderim	422	4.519	1.126	1.000	5.000
Bayram namazlarına giderim	422	4.564	1.094	1.000	5.000
Camide Hutbe okunduğunda dikkatle dinlerim	422	4.306	1.081	1.000	5.000
Cami çıkışında toplanan yardımlara maddi destek sağlarım	422	3.085	1.386	1.000	5.000
Zekâtın fıkhi boyutunu biliyorum	422	4.351	1.118	1.000	5.000
Zekat vermekten mutlu olurum	422	4.675	0.931	1.000	5.000
Zekatın verilmesiyle zekatı alan ve veren bireyler arasında manevi bir bağ kurulacağına, toplumsal dayanışmanın artacağına inanıyorum	422	4.557	1.036	1.000	5.000
Zekat konusu üzerine olan Bayram ve Cuma namazı hutbelerinin toplumsal dayanışmaya katkısı olduğuna inanıyorum	422	4.389	1.190	1.000	5.000
Bayram ve Cuma namazı hutbelerinin zekat konusu üzerine olması insanları zekat vermeye teşvik edeceğine ve verilen zekatların toplumsal dayanışmayı arttıracığına inanıyorum	422	4.268	1.193	1.000	5.000
Zekat vermekte yükümlü tüm bireylerin zekatlarını hakkıyla vermeleri neticesinde toplumsal düzeyde ekonomik kalkınmanın ve toplumsal dayanışmanın artacağına inanıyorum	422	4.526	1.058	1.000	5.000
Zekat vermekte yükümlü tüm bireylerin zekatlarını hakkıyla vermeleri neticesinde toplumsal dayanışmanın artacağına ve yoksulluğun azalacağına inanıyorum	422	4.038	1.409	1.000	5.000

Şekil 3. 2: Tanımlayıcı İstatistik Tablosu

Kaynak: Yazar Tarafından Hazırlanmıştır.

- Maddi imkanım olduđu sürece zekât veriyorum sorusunun standart sapması 1.13 olup ortalaması 4.44 'dür.
- Cuma namazına giderim sorusunun standart sapması 1.12 olup ortalaması 4.51'dir.
- Bayram namazlarına giderim sorusunun standart sapması 1.09 olup ortalaması 4.56 'dır.
- Camide hutbe okunduğunda dikkatle dinlerim sorusunun standart sapması 1.08 olup ortalaması 4.30 'dur.
- Cami çıkışında toplanan yardımlara maddi destek sağlarım sorusunun standart sapması 1.38 olup ortalaması 3.08 'dir. Standart sapmanın bu soruda büyük olması insanların bu konuda diğerlerinden görece olarak daha farklı tutumlara sahip olduđu anlamına gelmektedir. Ortalamada düşüktür.
- Zekâtın fihhi boyutunu biliyorum sorusunun standart sapması 1.18 olup ortalaması 4.35 'dir.
- Zekât vermekten mutlu olurum sorusunun standart sapması 0.93 olup ortalaması 4.67 'dir.
- Zekâtın verilmesiyle zekâtı alan ve veren bireyler arasında manevi bir bağ kurulacağına, toplumsal dayanışmanın artacağına inanıyorum sorusunun standart sapması 1.03 olup ortalaması 4.55 'dir.
- Zekât konusu üzerine olan Bayram ve Cuma namazı hutbelerinin toplumsal dayanışmaya katkısı olduğuna inanıyorum sorusunun standart sapması 1.19 olup ortalaması 4.38 'dir.
- Bayram ve Cuma namazı hutbelerinin zekât konusu üzerine olması insanları zekât vermeye teşvik edeceğine ve verilen zekâtların toplumsal dayanışmayı arttıracığına inanıyorum sorusunun standart sapması 1.19 olup ortalaması 4.26 'dır.
- Zekât vermekle yükümlü tüm bireylerin zekâtlarını hakkıyla vermeleri neticesinde toplumsal düzeyde ekonomik kalkınmanın ve toplumsal dayanışmanın artacağına inanıyorum sorusunun standart sapması 1.05 olup ortalaması 4.52 'dir.
- Zekât vermekle yükümlü tüm bireylerin zekâtlarını hakkıyla vermeleri neticesinde toplumsal dayanışmanın artacağına ve yoksulluğun azalacağına inanıyorum sorusunun standart sapması 1.40 olup ortalaması 4.03 'dür.

Standart sapmanın bu soruda büyük olması insanların bu konuda diğerlerinden görece olarak daha farklı tutumlara sahip olduğu anlamına gelmektedir. Ortalaması yüksektir.

Elde edilen veriler, katılımcıların zekât verme konusunda genel olarak yüksek bir eğilim sergilediklerini ve bu eylemin toplumsal dayanışma ve ekonomik kalkınma üzerindeki etkilerine dair güçlü bir inanç taşıdıklarını göstermektedir. Veriler, zekât vermenin bireyler üzerinde hem manevi hem de toplumsal etkileri olduğunu göstermektedir.

	Valid	Mean	Std. Deviation	Minimum	Maximum
Maddi imkânım olduğu sürece zekat veriyorum	422	4.445	1.133	1.000	5.000
Cuma namazına giderim	422	4.519	1.126	1.000	5.000
Bayram namazlarına giderim	422	4.564	1.094	1.000	5.000
Camide Hutbe okuduğunda dikkatle dinlerim	422	4.306	1.081	1.000	5.000
Cami çıkışında toplanan yardımlara maddi destek sağlarım	422	3.085	1.386	1.000	5.000
Zekâtın fihhi boyutunu biliyorum	422	4.351	1.118	1.000	5.000
Zekat vermekten mutlu olurum	422	4.675	0.931	1.000	5.000
Zekâtın verilmesiyle zekatı alan ve veren bireyler arasında manevi bir bağ kurulacağına, toplumsal dayanışmanın artacağına inanıyorum	422	4.557	1.036	1.000	5.000
Zekat konusu üzerine olan Bayram ve Cuma namazı hutbelerinin toplumsal dayanışmaya katkısı olduğuna inanıyorum	422	4.389	1.190	1.000	5.000
Bayram ve Cuma namazı hutbelerinin zekat konusu üzerine olması insanların zekat vermeye teşvik edeceğine ve verilen zekatların toplumsal dayanışmayı arttıracağına inanıyorum	422	4.268	1.193	1.000	5.000
Zekat vermekle yükümlü tüm bireylerin zekatlarını hakkıyla vermeleri neticesinde toplumsal düzeyde ekonomik kalkınmanın ve toplumsal dayanışmanın artacağına inanıyorum	422	4.526	1.058	1.000	5.000
Zekat vermekle yükümlü tüm bireylerin zekatlarını hakkıyla vermeleri neticesinde toplumsal dayanışmanın artacağına ve yoksulluğun azalacağına inanıyorum	422	4.038	1.409	1.000	5.000

Şekil 3. 3: Tanımlayıcı İstatistik Tablosu

Kaynak: Yazar Tarafından Hazırlanmıştır.

Elde edilen veriler, katılımcıların zekât verme konusunda genel olarak yüksek bir eğilim sergilediklerini ve bu eylemin toplumsal dayanışma ve ekonomik kalkınma üzerindeki etkilerine dair güçlü bir inanç taşıdıklarını göstermektedir. Veriler, zekât vermenin bireyler üzerinde hem manevi hem de toplumsal etkileri olduğunu göstermektedir.

Bu çalışmanın örneklemini oluşturan bireylerin dini tutum ve davranışları incelendiğinde, genel olarak dindarlık düzeylerinin yüksek olduğu ve zekât verme davranışına ilişkin olumlu tutumlar sergiledikleri görülmektedir. Katılımcıların önemli bir kısmı kendisini "dindarım" (n=289) ve "çok dindarım" (n=72) şeklinde tanımlamaktadır. Bu gruplar, "Maddi imkânım olduğu sürece zekât veriyorum" ifadesine verdikleri yüksek ortalama puanlarla (sırasıyla 4.55 ve 4.83) zekât verme davranışına yönelik güçlü bir eğilim içinde olduklarını ortaya koymaktadır. Bu tutum, median (ortanca) değerlerin her iki grupta da 5.00 olmasıyla daha da pekişmektedir.

Öte yandan, "dindar değilim" diyen bireylerde bu davranış daha zayıf gözlemlenmiş, ortalama 3.15 ile anlamlı bir farklılık ortaya çıkmıştır. Bu durum, bireysel dindarlık düzeyinin zekât verme davranışı üzerinde belirleyici bir etkisi olduğunu göstermektedir. İkinci tabloda yer alan veriler, örneklemin dini ibadetler konusundaki genel eğilimleri hakkında daha geniş bir çerçeve sunmaktadır. Katılımcılar, cuma (ort. = 4.52) ve bayram (ort. = 4.56) namazlarına katılım, hutbeleri dikkatle dinleme (ort. = 4.18) ve cami çıkışında yapılan yardım toplama faaliyetlerine maddi katkı sağlama (ort. = 4.06) gibi ibadetlere yüksek düzeyde katılım göstermektedir. Bu da, örneklemin yalnızca teorik bir inanç sistemine değil, pratikte de dindarlığını uygulayan bireylerden oluştuğunu ortaya koymaktadır. Zekât verme davranışı yalnızca dini bir vecibe olarak değil, aynı zamanda toplumsal dayanışma, yardımlaşma ve sosyal adaletin tesisi açısından da önemlidir. Örneklemdaki bireyler, zekât vermenin kendilerini mutlu ettiğini (ort. = 4.67) ve zekât yoluyla toplumda bağ kurulacağına (ort. = 4.56), toplumsal dayanışmanın artacağına (ort. = 4.39) ve ekonomik kalkınmaya katkı sağlayacağına (ort. = 4.53) inandıklarını ifade etmektedir. Bu bulgular, zekâtın bireylerin yalnızca dini değil, aynı zamanda sosyal sorumluluk duygularıyla da ilişkili olarak algılandığını göstermektedir. Sonuç olarak, bu çalışmanın örneklemini; yüksek oranda dindar bireylerden oluşmakta, ibadetlerini düzenli bir şekilde yerine getirmekte ve zekât gibi dini yükümlülükleri hem bireysel hem de toplumsal fayda bağlamında anlamlandırmaktadır. Bu durum, dindarlık düzeyinin hem dini ibadetlere katılım hem de sosyal yardımlaşma davranışları üzerindeki etkisini açıkça ortaya koymaktadır.

Anket veri sonuçları aşağıdaki gibidir.

1. Yaşınız?

400 yanıt

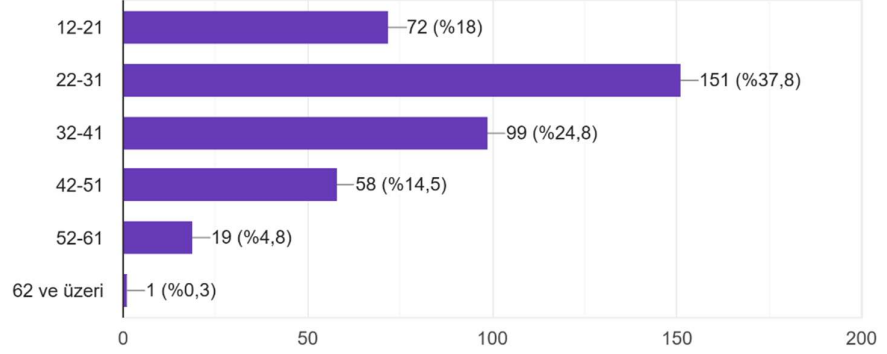

Şekil 4. 1: Anket Verileri

Kaynak: Yazar Tarafından Hazırlanmıştır.

Ankete katılan bireylerin %37,8 'i 22-31, %24,8 'i 32-41, %18 'i 12-21, %14,5 'i 42-51, %4,8 'i 52-61 ve %0,3 'ü 62 yaş ve üzeri yaş aralığındadır.

2. Medeni Durumunuz?

400 yanıt

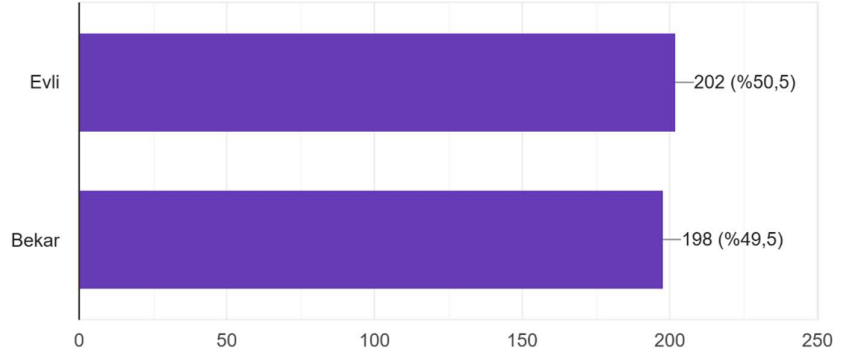

Şekil 4. 2: Anket Verileri

Kaynak: Yazar Tarafından Hazırlanmıştır.

Ankete katılan bireylerin %50,5 'i bekar, %49,5 'i evlidir. Anket sonuçlarının bu şekilde eşit yüzdelerle yakın olması şaşırtıcıdır.

3. Eğitim Durumunuz? (En son mezun olduğunuz okul ?)

400 yanıt

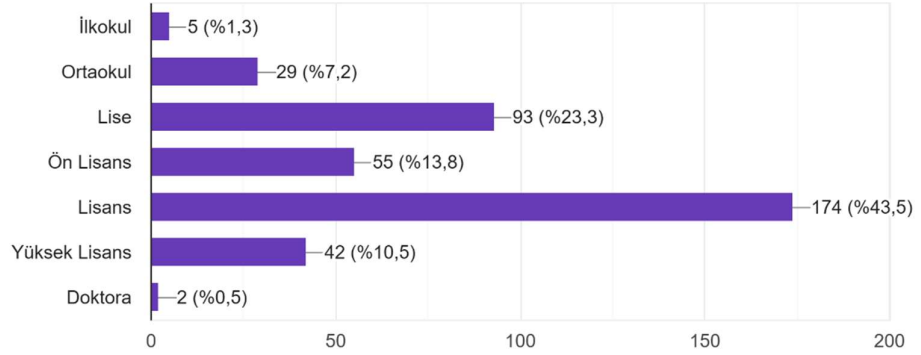

Şekil 4. 3: Anket Verileri

Kaynak: Yazar Tarafından Hazırlanmıştır.

Katılımcıların büyük çoğunluğu (%43,5) lisans mezunudur. Bunu %23,3 ile lise mezunları takip etmektedir. Ön lisans mezunları %13,8 , yüksek lisans mezunları %10,5 ve ortaokul mezunları %7,2 oranında katılım göstermiştir. İlkokul mezunları ve doktora mezunları ise sırasıyla %1,3 ve %0,5 ile en düşük katılım oranlarına sahiptir.

4. Mesleğiniz?

400 yanıt

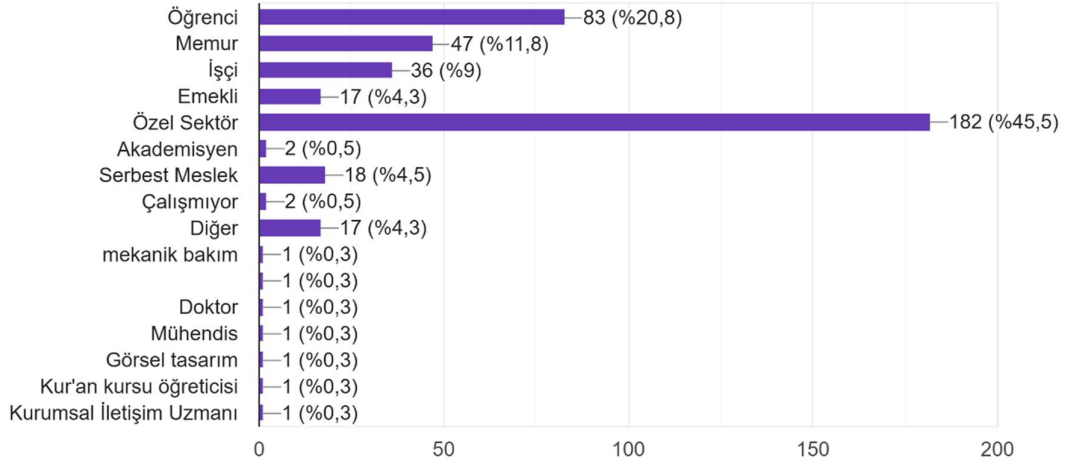

Şekil 4. 4: Anket Verileri

Kaynak: Yazar Tarafından Hazırlanmıştır.

Katılımcıların %45,5'i özel sektör çalışanıdır. %20,8 'i lise, lisans ve lisansüstü eğitim öğrencisidir. %0,5 'i ise herhangi bir işte çalışmamaktadır. Geriye kalan %33,2 'lik kesim ise farklı meslek kollarında aktif olarak faaliyet göstermektedir.

5. Aylık geliriniz? (Anket yapılmaya başlandığında net asgari ücret 17.002 TL)

400 yanıt

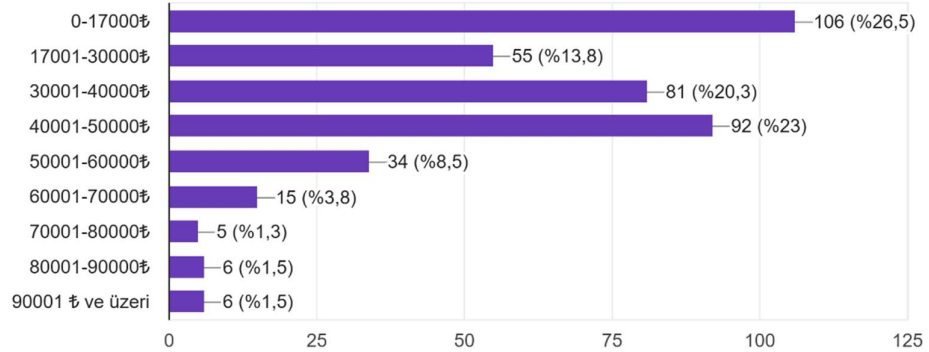

Şekil 4. 5: Anket Verileri

Kaynak: Yazar Tarafından Hazırlanmıştır.

0-17.000 TL gelir aralığı %26,5 , 40.001-50.000 TL gelir aralığı %23 , 30.001-40.000 TL gelir aralığı %20,3 , 17.001-30.000 TL gelir aralığında %13,8 , 50.001 TL ve üzeri gelir seviyelerinde ise oranlar kademeli olarak azalıyor, en yüksek gelir grubunda (90.001 TL ve üzeri) yalnızca 6 kişi (%1,5) bulunuyor.

7. Aşağıdaki ifadelerden hangisi dindarlık durumunuzu yansıtmaktadır?

400 yanıt

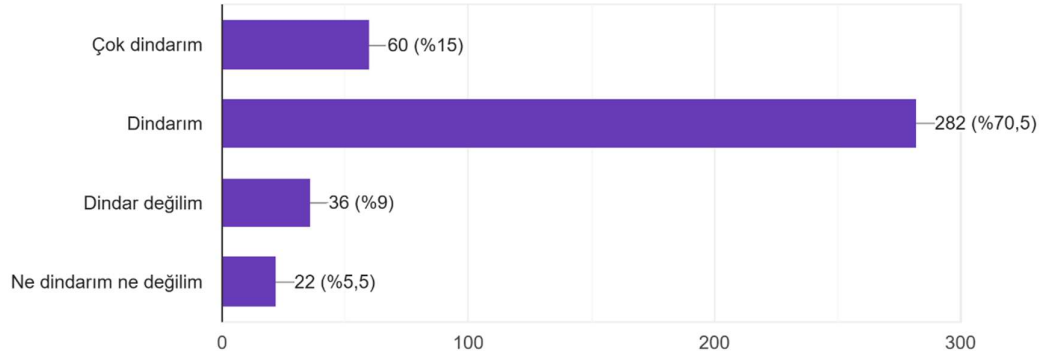

Şekil 4. 6: Anket Verileri

Kaynak: Yazar Tarafından Hazırlanmıştır.

Veri toplarken kolayda örnekleme yöntemi kullanılmıştır. Katılımcıların %70,5 'i dindar olduğunu, %15'i çok dindar olduğunu, %9'u dindar olmadığını ve %5,5 'i ise dindarlık düzeylerinin düşük seviyede olduğunu belirtmiştir. Bu bulgular, katılımcıların büyük bir çoğunluğunun (%85,5) kendilerini dindar veya çok dindar olarak tanımladığını ortaya koymaktadır. Bu durum, anket katılımcılarının büyük bir orandaki çoğunluğunun dindarlık düzeyinin yüksek olduğunu ve dini değerlerin bireylerin yaşamında önemli bir yer tuttuğunu göstermektedir. Özellikle "Dindarım" seçeneğinin en yüksek oranda tercih edilmesi, katılımcıların dini inanç ve pratiklerini önemseyen bir dindarlık anlayışına sahip olduklarına işaret etmektedir. Örneklemin dörtte üçü kendini dindar olarak beyan ettiği için zekât hassasiyeti örneklem ortalaması Türkiye'nin üzerindedir.

8. Ailenizin dindarlığı bakımından hangisini uygun buluyorsunuz

400 yanıt

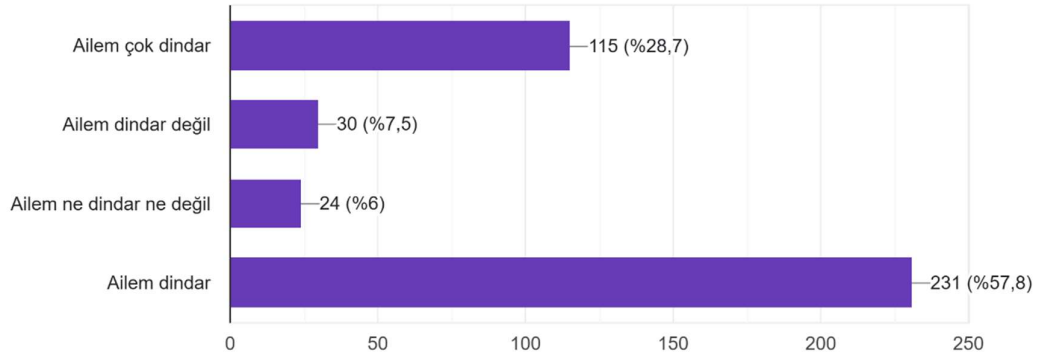

Şekil 4. 7: Anket Verileri

Kaynak: Yazar Tarafından Hazırlanmıştır.

Katılımcıların %57,8 'i ailesinin dindar olduğunu, %28,7 'si ailesinin çok dindar olduğunu, %6 'sı ise ailesinin dindarlık düzeylerinin düşük seviyede olduğunu ve %7,5 'i ailesinin dindar olmadığını belirtmiştir. Katılımcıların büyük çoğunluğunun ailelerini dindar olarak algıladığını göstermektedir. Bu bulgular, katılımcıların büyük bir çoğunluğunun (%86,5) ailelerini dindar veya çok dindar olarak algıladığını ortaya koymaktadır. Bu durum, toplumda ailelerin dindarlık düzeyinin genel olarak yüksek olduğunu ve dini değerlerin aile içinde önemli bir yer tuttuğunu göstermektedir. Bununla birlikte, katılımcıların %13,5 'lük bir kesimi (Ailem dindar değil ve ailem ne dindar ne değil seçenekleri) ailelerini dindar olarak algılamamaktadır. Bu sonuç dini inançların aileler arasında farklılık gösterdiğini ortaya koymaktadır.

9. Daha önce dini eğitim aldınız mı? (En azından Kuran-ı Kerim'i arapça olarak yüzüne okuyabilecek seviyede olmak)

400 yanıt

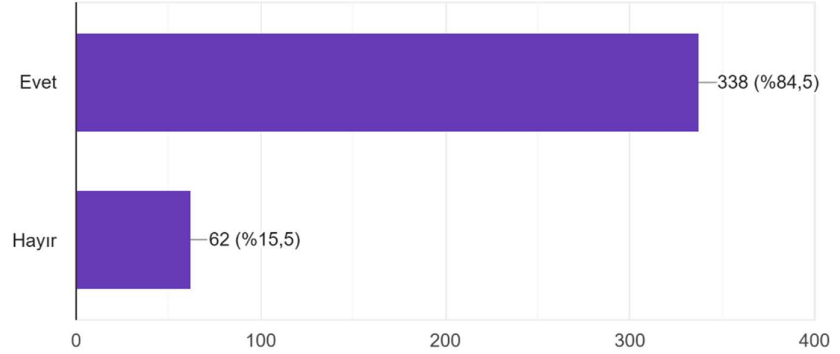

Şekil 4. 8: Anket Verileri

Kaynak: Yazar Tarafından Hazırlanmıştır.

Dini eğitimden kasıt en azından Kur'an 'ı Kerim okumayı bilmedir. Kur'an 'ı Kerim okumayı bilme ile dini eğitim alma boyutu tespit edilmiştir. Katılımcıların %84,5 'i daha önce dini eğitim aldınız mı sorusuna evet yanıtını verirken %15,5 'ü hayır yanıtını vermiştir. Bu durum, zekât konusundaki bilgi düzeyleri ve farkındalıkları açısından önemli bir göstergedir.

Cuma namazına giderim

400 yanıt

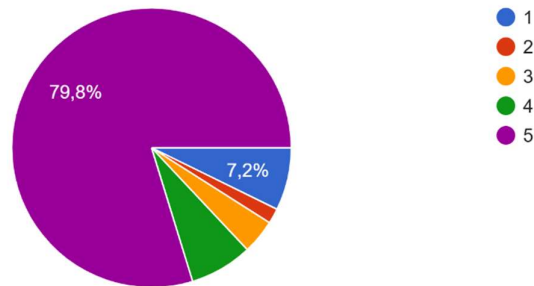

Şekil 4. 9: Anket Verileri

Kaynak: Yazar Tarafından Hazırlanmıştır.

Katılımcıların %79,8 'i cuma namazına her zaman gittiğini, %7,3 'ü sıklıkla cuma namazına gittiğini, %7,2 'si cuma namazına hiçbir zaman gitmediğini, %4 'ü cuma namazına bazen gittiğini ve %1,7 'si nadiren Cuma namazına gittiğini belirtmiştir. Bu veriler, katılımcıların Cuma namazına katılım sıklıklarını göstermektedir. Cuma namazına giderim sorusunun standart sapması 1.12 olup ortalaması 4.51 'dir.

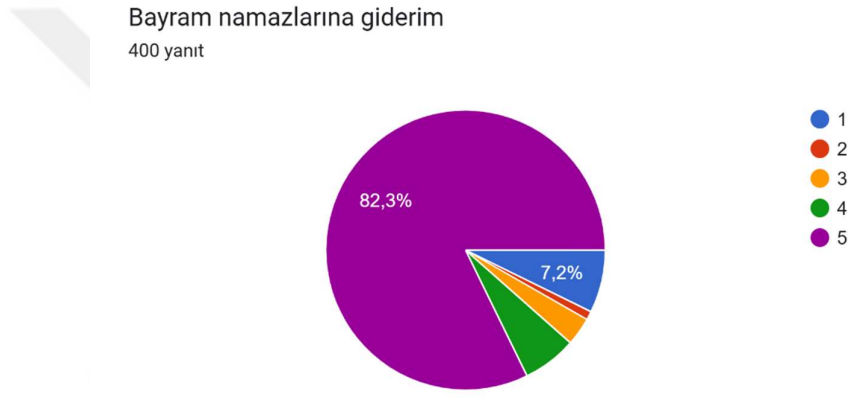

Şekil 4. 10: Anket Verileri

Kaynak: Yazar Tarafından Hazırlanmıştır.

Katılımcıların %82,3 'ü bayram namazlarına her zaman gittiğini, %6,2 'si sıklıkla bayram namazlarına gittiğini, %7,2 'si bayram namazlarına hiçbir zaman gitmediğini, %3,3 'ü bayram namazlarına bazen gittiğini ve %1 'i nadiren bayram namazlarına gittiğini belirtmiştir. Bu veriler, katılımcıların bayram namazlarına katılım sıklıklarını göstermektedir. Bayram namazlarına giderim sorusunun standart sapması 1.09 olup ortalaması 4.56 'dır.

Camide Hutbe okunduğunda dikkatle dinlerim
400 yanıt

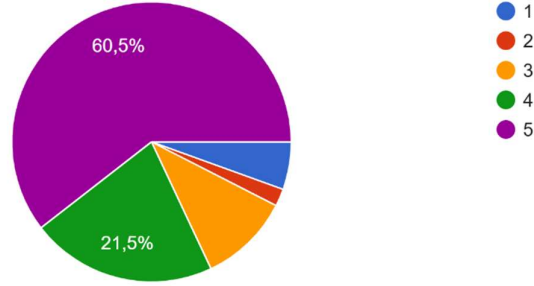

Şekil 4. 11: Anket Verileri

Kaynak: Yazar Tarafından Hazırlanmıştır.

Camide hutbe okunduğunda dikkatle dinlerim sorusuna katılımcıların %60,5 ‘i her zaman, %21,5 ‘i sıklıkla, %10,5 ‘ü bazen, %5,5 ‘i hiçbir zaman ve %2 ‘si nadiren yanıtını vermiştir. Bu bulgu, zekât farkındalığının cami hutbeleri aracılığıyla nasıl gelişim gösterdiğini anlamak için değerli bir katkı sunmaktadır. Camide hutbe okunduğunda dikkatle dinlerim sorusunun standart sapması 1.08 olup ortalaması 4.30 ‘dur.

Cami çıkışında toplanan yardımlara maddi destek sağlarım
400 yanıt

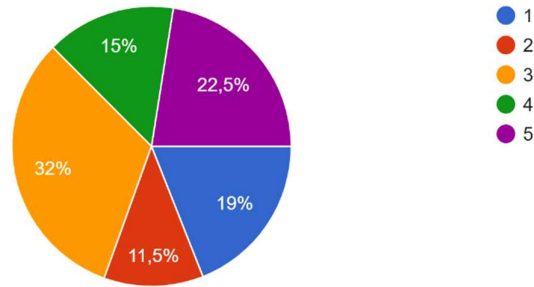

Şekil 4. 12: Anket Verileri

Kaynak: Yazar Tarafından Hazırlanmıştır.

Cami çıkışında toplanan yardımlara maddi destek sağlarım sorusuna katılımcıların %32 'si bazen, %22,5 'i her zaman, %19 'u hiçbir zaman, %15 'i sıklıkla ve %11,5 'i nadiren yanıtlarını vermiştir. Bu bulgu, cami çıkışında toplanan yardımlara maddi destek sağlama eğiliminin katılımcılar arasında değişkenlik gösterdiğini ortaya koymaktadır. Cami çıkışında toplanan yardımlara maddi destek sağlarım sorusunun standart sapması 1.38 olup ortalaması 3.08 'dir. Standart sapmanın bu soruda büyük olması insanların bu konuda diğerlerinden görece olarak daha farklı tutumlara sahip olduğu anlamına gelmektedir. Ortalamada düşüktür.

Zekâtın fıkhi boyutunu biliyorum
400 yanıt

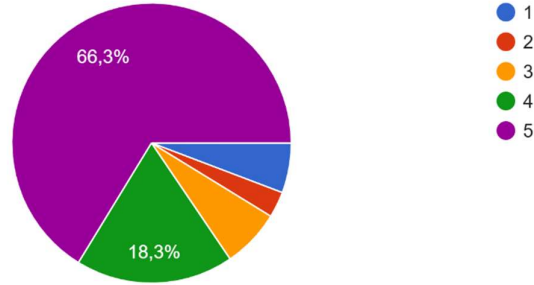

Şekil 4. 13: Anket Verileri

Kaynak: Yazar Tarafından Hazırlanmıştır.

Zekâtın fıkhi boyutunu biliyorum sorusuna katılımcıların 84,6 'ü çok iyi derecede bildiklerini kalan %15,4 'ü ise daha az bildiğini veya hiç bilmediğini belirtmiştir. Bu veriler, katılımcıların büyük bir kısmının zekâtın fıkhi boyutunu iyi bildiğini göstermektedir. Bu, dini bilgi düzeyinin yüksek olduğu bir toplumda zekât gibi mali ibadetlerin daha bilinçli bir şekilde yerine getirildiğini düşündürebilir. Ancak, %15,4 'lük bir kesimin bu konuda yetersiz bilgiye sahip olması, dini eğitim ve bilgilendirme çalışmalarının önemini ortaya koymaktadır. Zekâtın fıkhi boyutunu biliyorum sorusunun standart sapması 1.18 olup ortalaması 4.35 'dir.

Maddi imkanım olduđu sürece zekat veriyorum
400 yanıt

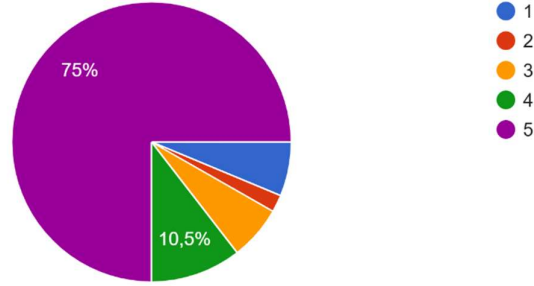

Şekil 4. 14: Anket Verileri

Kaynak: Yazar Tarafından Hazırlanmıştır.

Maddi imkanım olduđu sürece zekât veriyorum sorusuna katılımcıların %75 'i her zaman, %10,5 'i sıklıkla, %6,3 'ü bazen, %6,3 'ü hiçbir zaman ve %1,9 'u nadiren yanıtını vermiştir. Bu veriler, katılımcıların maddi imkanları olduđu sürece zekât verme eğilimlerini ve katılımcıların büyük bir kısmının maddi imkanları olduđu sürece zekât verme konusunda bilinçli ve tutarlı olduğunu göstermektedir. Ancak, %6,3 'lük bir kesim hiçbir zaman zekât vermediğini belirtmiştir. Bu durum, bu kişilerin dini bilgi eksikliğinden, ekonomik kaygılarından veya zekâtın önemini anlayamamış olması gibi faktörlerden kaynaklanıyor olabilir. Maddi imkanım olduđu sürece zekât veriyorum sorusunun standart sapması 1.13 olup ortalaması 4.44 'dür.

Zekat vermekten mutlu olurum
400 yanıt

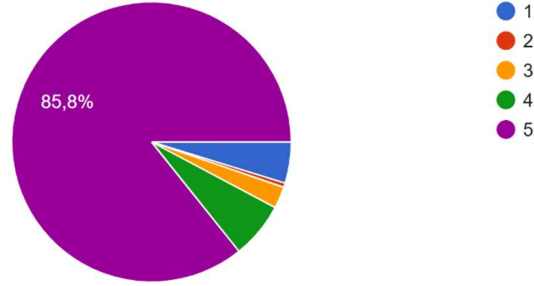

Şekil 4. 15: Anket Verileri

Kaynak: Yazar Tarafından Hazırlanmıştır.

Zekât vermekten mutlu olurum sorusuna katılımcıların %85,8 ‘i her zaman, %6,5 ‘i sıklıkla, %2,5 ‘i bazen, %4,8 ‘i hiçbir zaman ve %0,4 ‘ü nadiren yanıtını vermiştir. Bu bulgu, zekâtın bireyler tarafından büyük ölçüde içselleştirildiğini ve bir yükümlülüğten çok, manevi tatmin sağlayan bir ibadet olarak görüldüğünü göstermektedir. Zekât vermekten mutlu olurum sorusunun standart sapması 0.93 olup ortalaması 4.67 ‘dir.

Zekatın verilmesiyle zekatı alan ve veren bireyler arasında manevi bir bağ kurulacağına, toplumsal dayanışmanın artacağına inanıyorum
400 yanıt

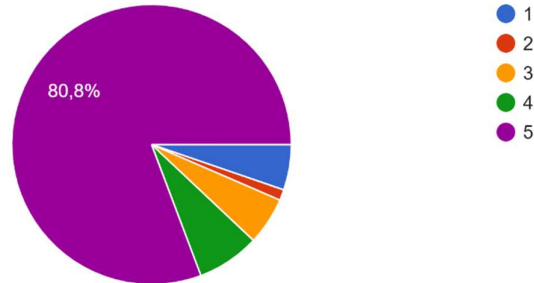

Şekil 4. 16: Anket Verileri

Kaynak: Yazar Tarafından Hazırlanmıştır.

Zekâtın verilmesiyle zekâtı alan ve veren bireyler arasında manevi bir bağ kurulacağına, toplumsal dayanışmanın artacağına inanıyorum sorusuna katılımcıların %80,8 'i her zaman, %7,3 'ü sıklıkla, %5,5 'i bazen, %5,3 'ü hiçbir zaman ve %1,1 'i nadiren yanıtını vermiştir. Bu veriler, katılımcıların büyük bir kısmının zekâtın toplumsal ve manevi etkilerine güçlü bir şekilde inandığını göstermektedir. Bu, zekâtın sadece dini bir sorumluluk değil, aynı zamanda toplumsal dayanışmayı artıran ve bireyler arasında manevi bir bağ kuran bir araç olduğunu ortaya koymaktadır. Ancak, %5,3 'lük bir kesim hiçbir zaman bu etkilere inanmadığını belirtmiştir. Bu durum, bu kişilerin zekâtın toplumsal ve manevi boyutunu anlayamadıklarını veya bu etkilere şüpheyle yaklaştıklarını göstermektedir. Zekâtın verilmesiyle zekâtı alan ve veren bireyler arasında manevi bir bağ kurulacağına, toplumsal dayanışmanın artacağına inanıyorum sorusunun standart sapması 1.03 olup ortalaması 4.55 'dir.

Zekat konusu üzerine olan Bayram ve Cuma namazı hutbelerinin toplumsal dayanışmaya katkısı olduğuna inanıyorum
400 yanıt

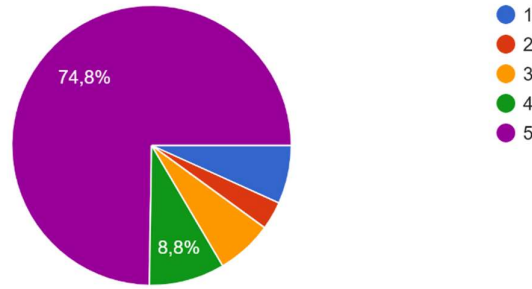

Şekil 4. 17: Anket Verileri

Kaynak: Yazar Tarafından Hazırlanmıştır.

Zekât konusu üzerine olan Bayram ve Cuma namazı hutbelerinin toplumsal dayanışmaya katkısının olduğuna inanıyorum sorusuna katılımcıların %74,8 'i her zaman, %8,8 'i sıklıkla, %6,5 'i bazen, %6,8 'i hiçbir zaman ve %3,1 'i nadiren yanıtını vermiştir. Bu çalışmanın bulguları, katılımcıların büyük bir çoğunluğunun Bayram ve Cuma namazı hutbelerinin zekât konusunda toplumsal dayanışmaya önemli bir katkı

sağladığına güçlü bir şekilde inandığını ortaya koymaktadır. Bu sonuç, hutbelerin toplumsal dayanışmayı artırma ve sosyal sorumluluk bilincini geliştirme konusundaki rolünün önemini vurgulamaktadır. Hutbeler, sadece dini bilgilendirme aracı olarak değil, aynı zamanda toplumsal bütünleşme ve yardımlaşma süreçlerini teşvik eden bir mekanizma olarak işlev görmektedir. Zekât konusu üzerine olan Bayram ve Cuma namazı hutbelerinin toplumsal dayanışmaya katkısı olduğuna inanıyorum sorusunun standart sapması 1.19 olup ortalaması 4.38 'dir.

Bayram ve Cuma namazı hutbelerinin zekat konusu üzerine olması insanları zekat vermeye teşvik edeceğine ve verilen zekatların toplumsal dayanışmayı arttıracığına inanıyorum
400 yanıt

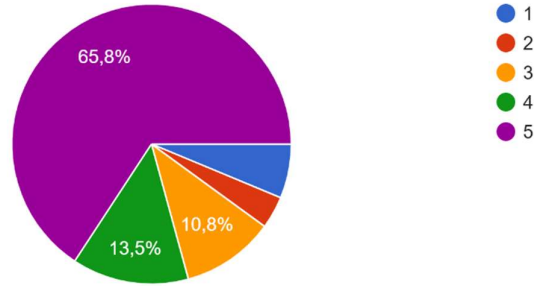

Şekil 4. 18: Anket Verileri

Kaynak: Yazar Tarafından Hazırlanmıştır.

Bayram ve Cuma namazı hutbelerinin zekât konusu üzerine olması insanları zekât vermeye teşvik edeceğine ve verilen zekâtların toplumsal dayanışmayı arttıracığına inanıyorum sorusuna katılımcıların %65,8 'i her zaman, %13,5 'i sıklıkla, %10,8 'ü bazen, %6,3 'ü hiçbir zaman ve %3,6 'sı nadiren yanıtını vermiştir. Bu veriler, Bayram ve Cuma namazı hutbelerinin zekât bilinci oluşturma ve toplumsal dayanışmayı artırma konusunda önemli bir motivasyon kaynağı olarak görüldüğünü göstermektedir. Bayram ve Cuma namazı hutbelerinin zekât konusu üzerine olması insanları zekât vermeye teşvik edeceğine ve verilen zekâtların toplumsal dayanışmayı arttıracığına inanıyorum sorusunun standart sapması 1.19 olup ortalaması 4.26 'dır.

Zekat vermekle yükümlü tüm bireylerin zekatlarını hakkıyla vermeleri neticesinde toplumsal düzeyde ekonomik kalkınmanın ve toplumsal dayanışmanın artacağına inanıyorum
400 yanıt

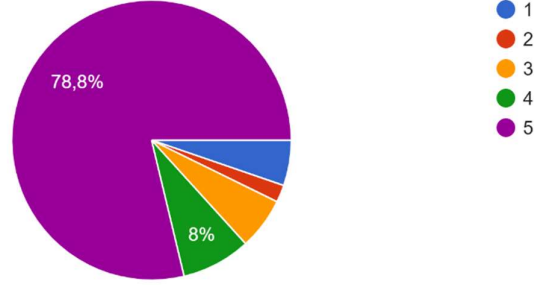

Şekil 4. 19: Anket Verileri

Kaynak: Yazar Tarafından Hazırlanmıştır.

Zekât vermekle yükümlü tüm bireylerin zekâtlarını hakkıyla vermeleri neticesinde toplumsal düzeyde ekonomik kalkınmanın ve toplumsal dayanışmanın artacağına inanıyorum sorusuna katılımcıların %78,8 'i her zaman, %8 'i sıklıkla, %6 'sı bazen, %5,3 'ü hiçbir zaman ve %1,9 'u nadiren yanıtını vermiştir. Bu bulgu, zekâtın toplumsal kalkınma ve dayanışma üzerindeki olumlu etkisine dair güçlü bir inanç olduğunu göstermektedir. Bu veriler, toplumun büyük bir kısmının zekâtın sosyal ve ekonomik faydalarına inandığını, ancak küçük bir azınlığın inanmadığını göstermektedir. Zekâtın doğru bir şekilde uygulanması ve dağıtılması, toplumdaki ekonomik eşitsizlikleri azaltabilir ve dayanışmayı güçlendirebilir. Bu nedenle, zekâtın etkin bir şekilde toplanması ve ihtiyaç sahiplerine ulaştırılması, toplumsal refahın artırılması açısından kritik öneme sahiptir. Zekât vermekle yükümlü tüm bireylerin zekâtlarını hakkıyla vermeleri neticesinde toplumsal düzeyde ekonomik kalkınmanın ve toplumsal dayanışmanın artacağına inanıyorum sorusunun standart sapması 1.05 olup ortalaması 4.52 'dir.

Zekat vermekle yükümlü tüm bireylerin zekatlarını hakkıyla vermeleri neticesinde toplumsal dayanışmanın artacağına ve yoksulluğun azalacağına inanıyorum
400 yanıt

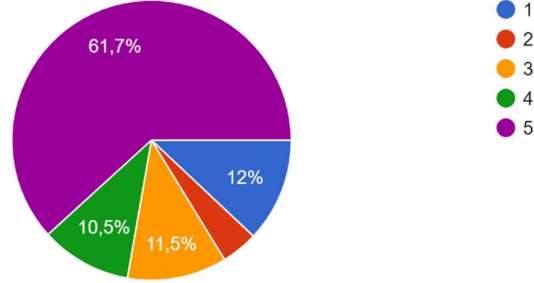

Şekil 4. 20: Anket Verileri

Kaynak: Yazar Tarafından Hazırlanmıştır.

Zekât vermekle yükümlü tüm bireylerin zekâtlarını hakkıyla vermeleri neticesinde toplumsal dayanışmanın artacağına ve yoksulluğun azalacağına inanıyorum sorusuna katılımcıların %61,7 'si her zaman, %11,5 'i bazen, %10,5 'i sıklıkla, %12 'si hiçbir zaman ve %4,3 'ü nadiren yanıtını vermiştir. Bu veriler, toplumun büyük bir kesiminin zekâtın sosyal faydalarına güçlü bir şekilde inandığını, ancak yaklaşık %12 'lik bir kesimin bu konuda inanmadığını göstermektedir. Zekâtın doğru bir şekilde uygulanması, özellikle yoksulluğun azaltılması ve toplumsal dayanışmanın güçlendirilmesi açısından büyük bir potansiyele sahiptir. Bu nedenle, zekâtın etkin bir şekilde toplanması ve ihtiyaç sahiplerine ulaştırılması, toplumsal refahın artırılması ve ekonomik eşitsizliklerin azaltılması için önemli bir adımdır. Zekât vermekle yükümlü tüm bireylerin zekâtlarını hakkıyla vermeleri neticesinde toplumsal dayanışmanın artacağına ve yoksulluğun azalacağına inanıyorum sorusunun standart sapması 1.40 olup ortalaması 4.03 'dür. Standart sapmanın bu soruda büyük olması insanların bu konuda diğerlerinden görece olarak daha farklı tutumlara sahip olduğu anlamına gelmektedir. Ortalaması yüksektir.

Anketten elde edilen veriler JASP programı kullanılarak aşağıdaki yer alan analizlere tabi tutulmuştur.

- **Cronbach's Alpha:** Cronbach's Alpha katsayısının 0.70'in üzerinde hesaplanması, ölçüm aracının güvenilirliğinin yüksek seviyede olduğunu göstermektedir. Bu çalışmada anket sorularına ilişkin hesaplanan Alpha katsayısı 0.91 olarak bulunmuştur. Bu durum, çalışmanın güvenilirliğinin oldukça yüksek olduğunu ortaya koymaktadır. Bu güvenilirlik düzeyi doğrultusunda yapılan analizler de sağlam bir temele dayandırılmıştır.
- **Temel Bileşenler Analizi:** Temel Bileşenler Analizi, çok sayıda veriyi daha az sayıda ama en anlamlı şekilde temsil etmek için kullanılan bir yöntemdir. Birbirine benzeyen ya da ilişkili verileri, aralarındaki benzerliği ortadan kaldırarak yeni ve bağımsız gruplara ayırır. Böylece veri daha sade hale gelir.
- **ANOVA Testi:** ANOVA (Varyans Analizi), üç veya daha fazla grubun ortalamaları arasında anlamlı bir fark olup olmadığını belirlemek için kullanılan istatistiksel bir testtir. Bu test, gruplar arası farkların tesadüfen mi yoksa gerçekten anlamlı bir şekilde mi oluştuğunu anlamaya yardımcı olur. Çalışmada da aşağıda yer alan sorular Anova analize tabi tutulmuştur. Tüm sorular için hipotez kurulmuştur. Levene's testlerindeki p değerlerine bakılmıştır. None, Welch ve Brown-Forsythe düzeltmeleri uygulanmıştır. None, Welch ve Brown-Forsythe düzeltmeleri, ANOVA testi sırasında gruplar arası varyansların eşit olup olmamasına göre kullanılan yöntemlerdir. Eğer gruplar arasında varyanslar eşitse, klasik ANOVA yöntemi olan "None" seçeneği uygulanır ve bu durumda herhangi bir düzeltmeye gerek duyulmaz. Ancak varyanslar eşit değilse, klasik ANOVA güvenilir sonuçlar vermez. Bu durumda Welch ve Brown-Forsythe düzeltmeleri devreye girer. Welch testi, varyans homojenliği bozulduğunda daha doğru sonuçlar sunan bir alternatiftir ve ortalama farklarını bu durumu göz önünde bulundurarak değerlendirir. Brown-Forsythe düzeltmesi ise özellikle uç değerlerin etkili olduğu durumlarda daha sağlam sonuçlar verir ve yine varyans eşitsizliğini dikkate

alır. Bu düzeltmelerin temel amacı, ANOVA testinde yer alan önemli varsayımlardan biri olan “gruplar arası varyansların eşit olması” koşulu sağlanmadığında, yani bu varsayım ihlal edildiğinde, test sonuçlarının geçerliliğini ve doğruluğunu kaybetmesini önlemektir. Varyans eşitliği bozulduğunda klasik ANOVA yöntemi hatalı sonuçlar verebilir. Bu gibi durumlarda Welch ve Brown-Forsythe gibi düzeltmeler devreye girerek, eşit olmayan varyanslara rağmen ortalamalar arasındaki farkı daha sağlıklı ve güvenilir bir şekilde değerlendirmeye olanak tanır. Böylece analiz, istatistiksel olarak doğru ve güvenilir bir şekilde sürdürülebilir.

- Zekâtın toplumsal dayanışma ve maneviyat boyutu, zekâtın şer’î hüküm boyutu, zekâtın sosyal adalet, refah ve kalkınma boyutu gibi başlıklar içerik analizi sonucunda elde edilmiştir. Öne çıkan bu başlıklar anketten elde veriler sonucu aşağıda yer alan sorularla Anova analizine tabi tutulmuştur:

a) Zekâtın Toplumsal Dayanışma Ve Maneviyat Boyutu

- o Cuma namazına gitme sıklığı ile zekâtın verilmesiyle zekâtı alan ve veren bireyler arasında manevi bir bağ kurulacağına, toplumsal dayanışmanın artacağına olan inanç
- o Cuma namazına gitme sıklığı ile zekât konusu üzerine olan Bayram ve Cuma namazı hutbelerinin toplumsal dayanışmaya katkısı olduğuna inanç
- o Cuma namazına gitme sıklığı ile bayram ve Cuma namazı hutbelerinin zekât konusu üzerine olması insanları zekât vermeye teşvik edeceğine ve verilen zekâtların toplumsal dayanışmayı arttıracığına olan inanç
- o Bayram namazlarına gitme sıklığı ile zekâtın verilmesiyle zekâtı alan ve veren bireyler arasında manevi bir bağ kurulacağına, toplumsal dayanışmanın artacağına olan inanç
- o Bayram namazlarına gitme sıklığı ile zekât konusu üzerine olan Bayram ve Cuma namazı hutbelerinin toplumsal dayanışmaya katkısı olduğuna inanç

- Bayram namazlarına gitme sıklığı ile bayram ve Cuma namazı hutbelerinin zekât konusu üzerine olması insanları zekât vermeye teşvik edeceğine ve verilen zekâtların toplumsal dayanışmayı arttıracığına olan inanç
- Camide hutbeyi dikkatle dinleme ile zekâtın verilmesiyle zekâtı alan ve veren bireyler arasında manevi bir bağ kurulacağına, toplumsal dayanışmanın artacağına olan inanç
- Camide hutbeyi dikkatle dinleme ile zekât konusu üzerine olan Bayram ve Cuma namazı hutbelerinin toplumsal dayanışmaya katkısı olduğuna inanç
- Camide hutbe okunduğunda dikkatle dinleme ile bayram ve Cuma namazı hutbelerinin zekât konusu üzerine olması insanları zekât vermeye teşvik edeceğine ve verilen zekâtların toplumsal dayanışmayı arttıracığına olan inanç

b) Zekâtın Şer'î Hüküm Boyutu

- Cuma namazına gitme sıklığı ile zekât verme eğilimi arasındaki ilişki
- Bayram namazlarına gitme ile zekât verme eğilimi arasındaki ilişki
- Camide hutbe okunduğunda dikkatle dinleme ile zekât verme eğilimi arasındaki ilişki
- Cuma namazına gitme sıklığının zekât vermekten mutlu olma ile ilişkisi
- Bayram namazlarına gitme sıklığının zekât vermekten mutlu olma ilişkisi
- Camide hutbe okunduğunda dikkatle dinlemenin zekât vermekle mutlu olma arasındaki ilişkisi

c) Zekâtın Sosyal Adalet, Refah ve Kalkınma Boyutu

- Cuma namazına gitme sıklığıyla zekât vermenin yoksulluğu azaltacağına olan inanç ile ilişkisi
 - Bayram namazlarına gitme sıklığıyla zekât vermenin yoksulluğu azaltacağına olan inanç ile ilişkisi
 - Camide hutbe okunduğunda dikkatle dinlemeyle zekât vermenin yoksulluğu azaltacağına olan inanç ile ilişkisi
 - Cuma namazına gitme sıklığı ile zekât vermeyle ekonomik kalkınmanın gerçekleşeceğine olan inanç ile ilişkisi
 - Bayram namazlarına gitme sıklığı ile zekât vermeyle ekonomik kalkınmanın gerçekleşeceğine olan inançla ilişkisi
 - Camide hutbe okunduğunda dikkatle dinlemenin zekât vermeyle ekonomik kalkınmanın gerçekleşeceğine olan inanç ile ilişkisi
- İnsanlar hutbeleri dinlediği için mi zekât verme eğilimleri artıyor, zekâta dair algıları daha iyi hale geliyor yoksa insanlar dindar oldukları için mi zekât vermekten mutlu oluyor, zekât verme eğilimleri yüksek çıkıyor , hem de cuma ve bayram namazlarını gidip hutbeleri dikkatle dinliyorlar ?
- İnsanlar zekât verdiği için mi camiye gidiyor yoksa camiye gittiği için mi zekât veriyor?

Eğitim, meslek, medeni durum, aylık gelir, dindarlık düzeyi ve ailenin dindarlık düzeyi gibi faktörler üzerinden anova analizleri yapılarak bu gibi soruların yanıtları aranmıştır.

- Meslekle zekât verme arasındaki ilişki
- Eğitim durumu ile zekât verme eğilimi arasındaki ilişki
- Medeni durum ile zekât verme eğilimi arasındaki ilişki
- Dindarlık durumu ile zekât verme eğilimi arasındaki ilişki
- Ailenizin dindarlık durumu ile zekât verme eğilimi arasındaki ilişki

o Aylık Gelir Düzeyi ile Zekât Verme Eğilimi Arasındaki İlişki

- **Klasik Süreç Modeli:** Aracılık analizlerinde kullanılan bir yöntemdir ve sonuçların güvenilir bir şekilde yorumlanmasını sağlar. Bu analiz kullanılarak Cuma ve bayram namazlarına gitme ile hutbeyi dikkatle dinlemenin, dindarlığın zekât verme eğilimi üzerindeki aracı etkisi ölçülmüştür.



DÖRDÜNCÜ BÖLÜM

BULGULAR VE GENEL DEĞERLENDİRME

4.1 Bulgular

Cronbach's Alpha katsayısının 0.7 üzerinde olması çalışmanın güvenilirlik düzeyinin yüksek olduğu anlamına gelmektedir. Anket sorularının alpha kat sayısı 0.91 çıkmaktadır. Bu sonuç çalışmanın güvenilirlik düzeyinin çok yüksek düzeyde olduğunu ifade etmektedir. Bu sonuçtan yola çıkarak analizler yapılmıştır.

Tek Boyutlu Güvenilirlik				
Frequentist Ölçek Güvenilirlik İstatistikleri				
%95 Güven Aralığı				
Katsayı	Tahmin	Standart Hata	Alt Sınır	Üst Sınır
Cronbach's Alpha	0.914	0.013	0.882	0.934

Şekil 5. 1: Cronbach's Alpha Güvenilirlik Testi

Kaynak: Yazar Tarafından Hazırlanmıştır.

4.1.1 Temel Bileşenler Analizi

Temel bileşenler analizinde yer alan anket sorularından 0.7 kat sayısı üzerinde iki farklı bileşenin yer aldığı görülmektedir. Birinci grup (PC1): Zekât vermenin toplumsal dayanışmayı artıracacağı, yoksulluğu azaltacağı ve ekonomik kalkınmaya katkı sağlayacağına inananlardan oluşmaktadır. Bu düşünce grubuna ait ifadeler birbirine çok benzer. İkinci grup (PC2): Cuma namazı kılmak, bayram namazı kılmak, hutbe dinlemek ve dindarlık ile ilgili ikinci ana düşünce grubunu oluşturmaktadır.

Component Loadings	PC1	PC2	Uniqueness
Zekat vermekte yükümlü tüm bireylerin zekatlarını haklarıyla vermeleri neticesinde toplumsal düzeyde ekonomik kalkınmanın ve toplumsal dayanışmanın artacağına inanıyorum	0.838		0.192
Bayram ve Cuma namazı hutbelerinin zekat konusu üzerine olması insanların zekat vermeye teşvik edeceğine ve verilen zekatların toplumsal dayanışmayı arttıracığına inanıyorum	0.821		0.280
Zekat konusu üzerine olan Bayram ve Cuma namazı hutbelerinin toplumsal dayanışmaya katkısı olduğuna inanıyorum	0.806		0.286
Zekatın verilmesiyle zekatı alan ve veren bireyler arasında manevi bir bağ kurulacağına, toplumsal dayanışmanın artacağına inanıyorum	0.798		0.281
Zekat vermekte yükümlü tüm bireylerin zekatlarını haklarıyla vermeleri neticesinde toplumsal dayanışmanın artacağına ve yoksulluğun azalacağına inanıyorum	0.781		0.415
Zekat vermekten mutlu olurum	0.728	0.470	0.250
Zekat-Veriyorum	0.558	0.435	0.501
Bayram-Namazı	0.408	0.705	0.336
Hutbe-Dinleme	0.404	0.719	0.320
Cuma-Namazı	0.400	0.768	0.251
Dindarlık		0.779	0.382
Cami çıkışında toplanan yardımlara maddi destek sağlıyorum		0.589	0.648

Note: Applied rotation method is varimax.

Şekil 5. 2: Temel Bileşenler Analizi

Kaynak: Yazar Tarafından Hazırlanmıştır.

4.1.2 Zekâtın Toplumsal Dayanışma ve Maneviyat Boyutu

Cuma namazına gitme sıklığı ile zekâtın verilmesiyle zekâtı alan ve veren bireyler arasında manevi bir bağ kurulacağına, toplumsal dayanışmanın artacağına olan inanç :ANOVA

H0: Cuma namazına gitme sıklığı ile zekâtın verilmesiyle zekâtı alan ve veren bireyler arasında manevi bir bağ kurulacağına, toplumsal dayanışmanın artacağına olan inanç arasında anlamlı bir farklılık yoktur.

H1: Cuma namazına gitme sıklığı ile zekâtın verilmesiyle zekâtı alan ve veren bireyler arasında manevi bir bağ kurulacağına, toplumsal dayanışmanın artacağına olan inanç arasında anlamlı bir farklılık vardır.

Levene's testinde p değeri 0.05 'den küçük olduğu için Cuma namazına gidenlerin zekâtın verilmesiyle toplumsal dayanışmanın artacağına olan inanç eğilimlerinin varyansları birbirinden farklıdır. Bu sebeple Welch ve Brown-Forsythe düzeltmeleri uygulanmıştır. Bu düzeltmelerin uygulandığı Anova testinin p değerleri 0.05 'den küçük olduğu için Cuma namazına gitme sıklığı ile zekâtın verilmesiyle zekâtı alan ve veren bireyler arasında manevi bir bağ kurulacağına, toplumsal dayanışmanın artacağına olan inanç eğilimi arasında istatistiksel olarak anlamlı bir farklılık bulunmaktadır. Zekâtın verilmesiyle zekâtı alan ve veren bireyler arasında manevi bir bağ kurulacağına, toplumsal dayanışmanın artacağına inanıyorum sorusuna 1 verenlerin Cuma namazına gitme ortalaması 2.27, 2 verenlerin 2.50, 3 verenlerin 4.37, 4 verenlerin 4.36 ve 5 verenlerin 4.72 çıkmıştır. Cuma namazına gitme sıklığı arttıkça

zekâtın verilmesiyle toplumsal dayanışmanın artacağına olan inanç eğilimlerinin arttığı gözlemlenmektedir.

Results

ANOVA

ANOVA - Cuma namazına giderim

Homogeneity Correction	Cases	Sum of Squares	df	Mean Square	F	p
None	Zekatin verilmesiyle zekati alan ve veren bireyler arasında manevi bir bağ kurulacağına, toplumsal dayanışmanın artacağına inanıyorum	151.339	4.000	37.835	41.300	< .001
	Residuals	382.009	417.000	0.916		
Brown-Forsythe	Zekatin verilmesiyle zekati alan ve veren bireyler arasında manevi bir bağ kurulacağına, toplumsal dayanışmanın artacağına inanıyorum	151.339	4.000	37.835	17.172	< .001
	Residuals	382.009	31.599	12.089		
Welch	Zekatin verilmesiyle zekati alan ve veren bireyler arasında manevi bir bağ kurulacağına, toplumsal dayanışmanın artacağına inanıyorum	151.339	4.000	37.835	12.141	< .001
	Residuals	382.009	25.453	15.008		

Note. Type I Sum of Squares

Descriptives

Descriptives - Cuma namazına giderim

Zekatin verilmesiyle zekati alan ve veren bireyler arasında manevi bir bağ kurulacağına, toplumsal dayanışmanın artacağına inanıyorum	N	Mean	SD	SE	Coefficient of variation
1	22	2.273	1.830	0.390	0.805
2	6	2.500	1.761	0.719	0.704
3	24	4.375	1.096	0.224	0.251
4	33	4.364	1.194	0.208	0.274
5	337	4.727	0.814	0.044	0.172

Assumption Checks

Test for Equality of Variances (Levene's)

F	df1	df2	p
20.897	4.000	417.000	< .001

Sorulara vereceğiniz yanıtlar; (1) Hiçbir zaman, (2) Nadiren, (3) Bazen, (4) Sıklıkla, (5) Her zaman olarak değerlendirilecektir.

Şekil 6. 1: Anova Analizi

Kaynak: Yazar Tarafından Hazırlanmıştır.

Cuma namazına gitme sıklığı ile zekât konusu üzerine olan Bayram ve Cuma namazı hutbelerinin toplumsal dayanışmaya katkısı olduğuna inanç: ANOVA

H0: Cuma namazına gitme sıklığı ile zekât konusu üzerine olan Bayram ve Cuma namazı hutbelerinin toplumsal dayanışmaya katkısı olduğuna olan inançla arasında anlamlı bir farklılık yoktur.

H1: Cuma namazına gitme sıklığı ile zekât konusu üzerine olan Bayram ve Cuma namazı hutbelerinin toplumsal dayanışmaya katkısı olduğuna olan inançla arasında anlamlı bir farklılık vardır.

Levene's testinde p değeri 0.05 'den küçük olduğu için Cuma namazına gidenlerin zekât konusu üzerine olan Bayram ve Cuma namazı hutbelerinin toplumsal dayanışmaya katkısı olduğuna inanç eğilimlerinin varyansları birbirinden farklıdır. Bu

sebeple Welch ve Brown-Forsythe düzeltmeleri uygulanmıştır. Bu düzeltmelerin uygulandığı Anova testinin p değerleri 0.05 ‘den küçük olduğu için Cuma namazına gitme sıklığı ile zekât konusu üzerine olan Bayram ve Cuma namazı hutbelerinin toplumsal dayanışmaya katkısı olduğuna inanç eğilimi arasında istatistiksel olarak anlamlı bir farklılık bulunmaktadır. Zekât konusu üzerine olan Bayram ve Cuma namazı hutbelerinin toplumsal dayanışmaya katkısı olduğuna inanıyorum sorusuna 1 verenlerin Cuma namazına gitme ortalaması 2.20, 2 verenlerin 4.40, 3 verenlerin 4.34, 4 verenlerin 4.43 ve 5 verenlerin 4.76 çıkmıştır. Cuma namazına gitme sıklığı arttıkça zekât konusu üzerine olan Bayram ve Cuma namazı hutbelerinin toplumsal dayanışmaya katkısı olduğuna olan inanç eğiliminin arttığı gözlemlenmektedir.

Results

ANOVA

ANOVA - Cuma namazına giderim

Homogeneity Correction	Cases	Sum of Squares	df	Mean Square	F	p
None	Zekat konusu üzerine olan Bayram ve Cuma namazı hutbelerinin toplumsal dayanışmaya katkısı olduğuna inanıyorum	175.571	4.000	43.893	51.158	< .001
	Residuals	357.778	417.000	0.858		
Brown-Forsythe	Zekat konusu üzerine olan Bayram ve Cuma namazı hutbelerinin toplumsal dayanışmaya katkısı olduğuna inanıyorum	175.571	4.000	43.893	28.578	< .001
	Residuals	357.778	91.211	3.923		
Welch	Zekat konusu üzerine olan Bayram ve Cuma namazı hutbelerinin toplumsal dayanışmaya katkısı olduğuna inanıyorum	175.571	4.000	43.893	16.498	< .001
	Residuals	357.778	50.426	7.095		

Note. Type I Sum of Squares

Descriptives

Descriptives - Cuma namazına giderim

Zekat konusu üzerine olan Bayram ve Cuma namazı hutbelerinin toplumsal dayanışmaya katkısı olduğuna inanıyorum	N	Mean	SD	SE	Coefficient of variation
1	29	2.207	1.740	0.323	0.788
2	15	4.400	0.828	0.214	0.188
3	29	4.345	1.173	0.218	0.270
4	39	4.436	1.165	0.187	0.263
5	310	4.768	0.749	0.043	0.157

Assumption Checks

Test for Equality of Variances (Levene's)

F	df1	df2	p
23.191	4.000	417.000	< .001

Sorulara vereceğiniz yanıtlar; (1) Hiçbir zaman, (2) Nadiren, (3) Bazen, (4) Sıklıkla, (5) Her zaman olarak değerlendirilecektir.

Şekil 6. 2: Anova Analizi

Kaynak: Yazar Tarafından Hazırlanmıştır.

Cuma namazına gitme sıklığı ile bayram ve Cuma namazı hutbelerinin zekât konusu üzerine olması insanları zekât vermeye teşvik edeceğine ve verilen zekâtların toplumsal dayanışmayı arttıracığına olan inanç: ANOVA

H0: Cuma namazına gitme sıklığı ile bayram ve Cuma namazı hutbelerinin zekât konusu üzerine olması insanları zekât vermeye teşvik edeceğine ve verilen zekâtların toplumsal dayanışmayı arttıracığına dair olan inançla arasında anlamlı bir farklılık yoktur.

H1: Cuma namazına gitme sıklığı ile bayram ve Cuma namazı hutbelerinin zekât konusu üzerine olması insanları zekât vermeye teşvik edeceğine ve verilen zekâtların toplumsal dayanışmayı arttıracığına dair olan inançla arasında anlamlı bir farklılık vardır.

Levene's testinde p değeri 0.05 'den küçük olduğu için Cuma namazına gidenlerin bayram ve Cuma namazı hutbelerinin zekât konusu üzerine olması insanları zekât vermeye teşvik edeceğine ve verilen zekâtların toplumsal dayanışmayı arttıracığına olan inanç eğilimlerinin varyansları birbirinden farklıdır. Bu sebeple Welch ve Brown-Forsythe düzeltmeleri uygulanmıştır. Bu düzeltmelerin uygulandığı Anova testinin p değerleri 0.05 'den küçük olduğu için Cuma namazına gitme sıklığı ile bayram ve Cuma namazı hutbelerinin zekât konusu üzerine olması insanları zekât vermeye teşvik edeceğine ve verilen zekâtların toplumsal dayanışmayı arttıracığına olan inanç eğilimi arasında istatistiksel olarak anlamlı bir farklılık bulunmaktadır. Bayram ve Cuma namazı hutbelerinin zekât konusu üzerine olması insanları zekât vermeye teşvik edeceğine ve verilen zekâtların toplumsal dayanışmayı arttıracığına inanıyorum sorusuna 1 verenlerin Cuma namazına gitme ortalaması 2.22, 2 verenlerin 4.50, 3 verenlerin 4.37, 4 verenlerin 4.50 ve 5 verenlerin 4.77 çıkmıştır. Cuma namazına gitme sıklığı arttıkça bayram ve Cuma namazı hutbelerinin zekât konusu üzerine olması insanları zekât vermeye teşvik edeceğine ve verilen zekâtların toplumsal dayanışmayı arttıracığına olan inanç eğiliminin arttığı gözlemlenmektedir.

Results

ANOVA

ANOVA - Cuma namazına gidenim

Homogeneity Correction	Cases	Sum of Squares	df	Mean Square	F	p
None	Bayram ve Cuma namazı hutbelerinin zekat konusu üzerine olması insanları zekat vermeye teşvik edeceğine ve verilen zekatların toplumsal dayanışmayı arttıracığına inanıyorum	161.215	4.000	40.304	45.163	< .001
	Residuals	372.133	417.000	0.892		
Brown-Forsythe	Bayram ve Cuma namazı hutbelerinin zekat konusu üzerine olması insanları zekat vermeye teşvik edeceğine ve verilen zekatların toplumsal dayanışmayı arttıracığına inanıyorum	161.215	4.000	40.304	24.101	< .001
	Residuals	372.133	85.159	4.370		
Welch	Bayram ve Cuma namazı hutbelerinin zekat konusu üzerine olması insanları zekat vermeye teşvik edeceğine ve verilen zekatların toplumsal dayanışmayı arttıracığına inanıyorum	161.215	4.000	40.304	16.407	< .001
	Residuals	372.133	59.024	6.305		

Note. Type I Sum of Squares

Descriptives

Descriptives - Cuma namazına gidenim

Bayram ve Cuma namazı hutbelerinin zekat konusu üzerine olması insanları zekat vermeye teşvik edeceğine ve verilen zekatların toplumsal dayanışmayı arttıracığına inanıyorum	N	Mean	SD	SE	Coefficient of variation
1	27	2.222	1.672	0.322	0.752
2	16	4.500	1.356	0.342	0.304
3	48	4.375	1.214	0.175	0.277
4	57	4.509	0.947	0.125	0.210
5	274	4.774	0.748	0.045	0.156

Assumption Checks

Test for Equality of Variances (Levene's)

F	df1	df2	p
20.865	4.000	417.000	< .001

Sorulara vereceğiniz yanıtlar; (1) Hiçbir zaman, (2) Nadiren, (3) Bazen, (4) Sıklıkla, (5) Her zaman olarak değerlendirilecektir.

Şekil 6. 3: Anova Analizi

Kaynak: Yazar Tarafından Hazırlanmıştır.

Bayram namazlarına gitme sıklığı ile zekâtın verilmesiyle zekâtı alan ve veren bireyler arasında manevi bir bağ kurulacağına, toplumsal dayanışmanın artacağına olan inanç :ANOVA

H0: Bayram namazlarına gitme sıklığı ile zekâtın verilmesiyle zekâtı alan ve veren bireyler arasında manevi bir bağ kurulacağına, toplumsal dayanışmanın artacağına dair olan inançla arasında anlamlı bir farklılık yoktur.

H1: Bayram namazlarına gitme sıklığı ile zekâtın verilmesiyle zekâtı alan ve veren bireyler arasında manevi bir bağ kurulacağına, toplumsal dayanışmanın artacağına dair olan inançla arasında anlamlı bir farklılık vardır.

Levene's testinde p değeri 0.05 'den küçük olduğu için bayram namazlarına gidenlerin zekâtın verilmesiyle toplumsal dayanışmanın artacağına olan inanç eğilimlerinin varyansları birbirinden farklıdır. Bu sebeple Welch ve Brown-Forsythe düzeltmeleri uygulanmıştır. Bu düzeltmelerin uygulandığı Anova testinin p değerleri 0.05 'den küçük olduğu için bayram namazına gitme sıklığı ile zekâtın verilmesiyle zekâtı alan ve veren bireyler arasında manevi bir bağ kurulacağına, toplumsal dayanışmanın artacağına olan inanç eğilimi arasında istatistiksel olarak anlamlı bir farklılık

bulunmaktadır. Zekâtın verilmesiyle zekâti alan ve veren bireyler arasında manevi bir bağ kurulacağına, toplumsal dayanışmanın artacağına inanıyorum sorusuna 1 verenlerin bayram namazlarına gitme ortalaması 2.40, 2 verenlerin 2.83, 3 verenlerin 4.45, 4 verenlerin 4.42 ve 5 verenlerin 4.75 çıkmıştır. Bayram namazlarına gitme sıklığı arttıkça zekâtın verilmesiyle toplumsal dayanışmanın artacağına olan inanç eğilimlerinin arttığı gözlemlenmektedir.

ANOVA

ANOVA - Bayram namazlarına giderim

Homogeneity Correction		Cases	Sum of Squares	df	Mean Square	F	p
None	Zekatin verilmesiyle zekati alan ve veren bireyler arasında manevi bir bağ kurulacağına, toplumsal dayanışmanın artacağına inanıyorum		133.555	4.000	33.389	37.608	< .001
	Residuals		370.218	417.000	0.888		
Brown-Forsythe	Zekatin verilmesiyle zekati alan ve veren bireyler arasında manevi bir bağ kurulacağına, toplumsal dayanışmanın artacağına inanıyorum		133.555	4.000	33.389	13.593	< .001
	Residuals		370.218	24.399	15.174		
Welch	Zekatin verilmesiyle zekati alan ve veren bireyler arasında manevi bir bağ kurulacağına, toplumsal dayanışmanın artacağına inanıyorum		133.555	4.000	33.389	10.372	< .001
	Residuals		370.218	25.384	14.585		

Note. Type I Sum of Squares

Descriptives

Descriptives - Bayram namazlarına giderim

Zekatin verilmesiyle zekati alan ve veren bireyler arasında manevi bir bağ kurulacağına, toplumsal dayanışmanın artacağına inanıyorum	N	Mean	SD	SE	Coefficient of variation
1	22	2.409	1.817	0.387	0.754
2	6	2.833	2.041	0.833	0.720
3	24	4.458	1.179	0.241	0.264
4	33	4.424	1.119	0.195	0.253
5	337	4.757	0.787	0.043	0.165

Assumption Checks

Test for Equality of Variances (Levene's)

F	df1	df2	p
25.153	4.000	417.000	< .001

Sorulara vereceğiniz yanıtlar; (1) Hiçbir zaman, (2) Nadiren, (3) Bazen, (4) Sıklıkla, (5) Her zaman olarak değerlendirilecektir.

Şekil 6. 4: Anova Analizi

Kaynak: Yazar Tarafından Hazırlanmıştır.

Bayram namazlarına gitme sıklığı ile zekât konusu üzerine olan Bayram ve Cuma namazı hutbelerinin toplumsal dayanışmaya katkısı olduğuna inanç: ANOVA

H0: Bayram namazlarına gitme sıklığı ile zekât konusu üzerine olan Bayram ve Cuma namazı hutbelerinin toplumsal dayanışmaya katkısına dair olan inançla arasında anlamlı bir farklılık yoktur.

H1: Bayram namazlarına gitme sıklığı ile zekât konusu üzerine olan Bayram ve Cuma namazı hutbelerinin toplumsal dayanışmaya katkısına dair olan inançla arasında anlamlı bir farklılık vardır.

Levene's testinde p değeri 0.05 'den küçük olduğu için Bayram namazlarına gidenlerin zekât konusu üzerine olan Bayram ve Cuma namazı hutbelerinin toplumsal dayanışmaya katkısı olduğuna inanç eğilimlerinin varyansları birbirinden farklıdır. Bu sebeple Welch ve Brown-Forsythe düzeltmeleri uygulanmıştır. Bu düzeltmelerin uygulandığı Anova testinin p değerleri 0.05 'den küçük olduğu için Bayram namazlarına gitme sıklığı ile zekât konusu üzerine olan Bayram ve Cuma namazı hutbelerinin toplumsal dayanışmaya katkısı olduğuna inanç eğilimi arasında istatistiksel olarak anlamlı bir farklılık bulunmaktadır. Zekât konusu üzerine olan Bayram ve Cuma namazı hutbelerinin toplumsal dayanışmaya katkısı olduğuna inanıyorum sorusuna 1 verenlerin bayram namazlarına gitme ortalaması 2.37, 2 verenlerin 4.26, 3 verenlerin 4.65, 4 verenlerin 4.41 ve 5 verenlerin 4.79 çıkmıştır. Bayram namazlarına gitme sıklığı arttıkça zekât konusu üzerine olan Bayram ve Cuma namazı hutbelerinin toplumsal dayanışmaya katkısı olduğuna olan inanç eğiliminin arttığı gözlemlenmektedir.

Results

ANOVA

ANOVA - Bayram namazlarına giderim

Homogeneity Correction		Cases	Sum of Squares	df	Mean Square	F	p
None	Zekat konusu üzerine olan Bayram ve Cuma namazı hutbelerinin toplumsal dayanışmaya katkısı olduğuna inanıyorum		157.237	4.000	39.309	47.302	< .001
	Residuals		346.536	417.000	0.831		
Brown-Forsythe	Zekat konusu üzerine olan Bayram ve Cuma namazı hutbelerinin toplumsal dayanışmaya katkısı olduğuna inanıyorum		157.237	4.000	39.309	25.298	< .001
	Residuals		346.536	84.579	4.097		
Welch	Zekat konusu üzerine olan Bayram ve Cuma namazı hutbelerinin toplumsal dayanışmaya katkısı olduğuna inanıyorum		157.237	4.000	39.309	14.417	< .001
	Residuals		346.536	50.072	6.921		

Note. Type I Sum of Squares

Descriptives

Descriptives - Bayram namazlarına giderim

Zekat konusu üzerine olan Bayram ve Cuma namazı hutbelerinin toplumsal dayanışmaya katkısı olduğuna inanıyorum	N	Mean	SD	SE	Coefficient of variation
1	29	2.379	1.761	0.327	0.740
2	15	4.267	1.100	0.284	0.258
3	29	4.655	0.974	0.181	0.209
4	39	4.410	1.117	0.179	0.253
5	310	4.794	0.739	0.042	0.154

Assumption Checks

Test for Equality of Variances (Levene's)

F	df1	df2	p
25.775	4.000	417.000	< .001

Sorulara vereceğiniz yanıtlar; (1) Hiçbir zaman, (2) Nadiren, (3) Bazen, (4) Sıklıkla, (5) Her zaman olarak değerlendirilecektir.

Şekil 6. 5: Anova Analizi

Kaynak: Yazar Tarafından Hazırlanmıştır.

Bayram namazlarına gitme sıklığı ile bayram ve Cuma namazı hutbelerinin zekât konusu üzerine olması insanları zekât vermeye teşvik edeceğine ve verilen zekâtların toplumsal dayanışmayı arttıracığına olan inanç: ANOVA

H0: Bayram namazlarına gitme sıklığı ile bayram ve Cuma namazı hutbelerinin zekât konusu üzerine olması insanları zekât vermeye teşvik edeceğine ve verilen zekâtların toplumsal dayanışmayı arttıracığına dair olan inançla arasında anlamlı bir farklılık yoktur.

H1: Bayram namazlarına gitme sıklığı ile bayram ve Cuma namazı hutbelerinin zekât konusu üzerine olması insanları zekât vermeye teşvik edeceğine ve verilen zekâtların toplumsal dayanışmayı arttıracığına dair olan inançla arasında anlamlı bir farklılık vardır.

Levene's testinde p değeri 0.05 'den küçük olduğu için bayram namazlarına gidenlerin bayram ve Cuma namazı hutbelerinin zekât konusu üzerine olması insanları zekât vermeye teşvik edeceğine ve verilen zekâtların toplumsal dayanışmayı arttıracığına olan inanç eğilimlerinin varyansları birbirinden farklıdır. Bu sebeple Welch ve Brown-Forsythe düzeltmeleri uygulanmıştır. Bu düzeltmelerin uygulandığı Anova testinin p değerleri 0.05 'den küçük olduğu için bayram namazlarına gitme sıklığı ile bayram ve Cuma namazı hutbelerinin zekât konusu üzerine olması insanları zekât vermeye teşvik edeceğine ve verilen zekâtların toplumsal dayanışmayı arttıracığına olan inanç eğilimi arasında istatistiksel olarak anlamlı bir farklılık bulunmaktadır. Bayram ve Cuma namazı hutbelerinin zekât konusu üzerine olması insanları zekât vermeye teşvik edeceğine ve verilen zekâtların toplumsal dayanışmayı arttıracığına inanıyorum sorusuna 1 verenlerin bayram namazlarına gitme ortalaması 2.33, 2 verenlerin 4.37, 3 verenlerin 4.47, 4 verenlerin 4.63 ve 5 verenlerin 4.79 çıkmıştır. Bayram namazlarına gitme sıklığı arttıkça bayram ve Cuma namazı hutbelerinin zekât konusu üzerine olması insanları zekât vermeye teşvik edeceğine ve verilen zekâtların toplumsal dayanışmayı arttıracığına olan inanç eğiliminin arttığı gözlemlenmektedir.

Results

ANOVA

ANOVA - Bayram namazlarına giderim		Cases	Sum of Squares	df	Mean Square	F	p
Homogeneity Correction							
None	Bayram ve Cuma namazı hutbelerinin zekat konusu üzerine olması insanları zekat vermeye teşvik edeceğine ve verilen zekatların toplumsal dayanışmayı arttıracığına inanıyorum	150 225	4 000	37 556	44 297	< .001	
	Residuals	363 547	417 000	0 848			
Brown-Forsythe	Bayram ve Cuma namazı hutbelerinin zekat konusu üzerine olması insanları zekat vermeye teşvik edeceğine ve verilen zekatların toplumsal dayanışmayı arttıracığına inanıyorum	150 225	4 000	37 556	23 233	< .001	
	Residuals	363 547	73 145	4 833			
Welch	Bayram ve Cuma namazı hutbelerinin zekat konusu üzerine olması insanları zekat vermeye teşvik edeceğine ve verilen zekatların toplumsal dayanışmayı arttıracığına inanıyorum	150 225	4 000	37 556	14 065	< .001	
	Residuals	363 547	59 575	5 934			

Note. Type I Sum of Squares

Descriptives

Descriptives - Bayram namazlarına giderim					
Bayram ve Cuma namazı hutbelerinin zekat konusu üzerine olması insanları zekat vermeye teşvik edeceğine ve verilen zekatların toplumsal dayanışmayı arttıracığına inanıyorum					
	N	Mean	SD	SE	Coefficient of variation
1	27	2 303	1 732	0 330	0 742
2	16	4 375	1 408	0 352	0 322
3	48	4 479	1 031	0 149	0 230
4	57	4 632	0 837	0 111	0 181
5	274	4 795	0 757	0 045	0 158

Assumption Checks

Test for Equality of Variances (Levene's)				
F	df1	df2	p	
23 966	4 000	417 000	< .001	

Sorulara vereceğiniz yanıtlar; (1) Hiçbir zaman, (2) Nadiren, (3) Bazen, (4) Sıklıkla, (5) Her zaman olarak değerlendirilecektir.

Şekil 6. 6: Anova Analizi

Kaynak: Yazar Tarafından Hazırlanmıştır.

Camide hutbeyi dikkatle dinleme ile zekâtın verilmesiyle zekâtı alan ve veren bireyler arasında manevi bir bağ kurulacağına, toplumsal dayanışmanın artacağına olan inanç: ANOVA

H0: Camide hutbeyi dikkatle dinleme ile zekâtın verilmesiyle zekâtı alan ve veren bireyler arasında manevi bir bağ kurulacağına, toplumsal dayanışmanın artacağına dair olan inançla arasında anlamlı bir farklılık yoktur.

H1: Camide hutbeyi dikkatle dinleme ile zekâtın verilmesiyle zekâtı alan ve veren bireyler arasında manevi bir bağ kurulacağına, toplumsal dayanışmanın artacağına dair olan inançla arasında anlamlı bir farklılık vardır.

Levene's testinde p değeri 0.05 'den küçük olduğu için camide hutbeyi dikkatle dinleyenlerin zekâtın verilmesiyle toplumsal dayanışmanın artacağına olan inanç eğilimlerinin varyansları birbirinden farklıdır. Bu sebeple Welch ve Brown-Forsythe düzeltmeleri uygulanmıştır. Bu düzeltmelerin uygulandığı Anova testinin p değerleri 0.05 'den küçük olduğu için camide hutbeyi dikkatle dinleyenler ile zekâtın verilmesiyle zekâtı alan ve veren bireyler arasında manevi bir bağ kurulacağına, toplumsal dayanışmanın artacağına olan inanç eğilimi arasında istatistiksel olarak anlamlı bir farklılık bulunmaktadır. Zekâtın verilmesiyle zekâtı alan ve veren bireyler

arasında manevi bir bağ kurulacağına, toplumsal dayanışmanın artacağına inanıyorum sorusuna 1 verenlerin camide hutbeyi dikkatle dinleme ortalaması 2.04, 2 verenlerin 2.83, 3 verenlerin 3.91, 4 verenlerin 4.09 ve 5 verenlerin 4.52 çıkmıştır. Camide hutbeyi dikkatle dinleme oranı arttıkça zekâtın verilmesiyle toplumsal dayanışmanın artacağına olan inanç eğilimlerinin ‘de arttığı gözlemlenmektedir.

Results

ANOVA

ANOVA - Camide Hutbe okunduğunda dikkatle dinlerim

Homogeneity Correction	Cases	Sum of Squares	df	Mean Square	F	p
None	Zekatin verilmesiyle zekati alan ve veren bireyler arasında manevi bir bağ kurulacağına, toplumsal dayanışmanın artacağına inanıyorum	147.236	4.000	36.809	44.577	< .001
	Residuals	344.331	417.000	0.826		
Brown-Forsythe	Zekatin verilmesiyle zekati alan ve veren bireyler arasında manevi bir bağ kurulacağına, toplumsal dayanışmanın artacağına inanıyorum	147.236	4.000	36.809	25.555	< .001
	Residuals	344.331	48.266	7.134		
Welch	Zekatin verilmesiyle zekati alan ve veren bireyler arasında manevi bir bağ kurulacağına, toplumsal dayanışmanın artacağına inanıyorum	147.236	4.000	36.809	17.891	< .001
	Residuals	344.331	25.725	13.385		

Note. Type I Sum of Squares

Descriptives

Descriptives - Camide Hutbe okunduğunda dikkatle dinlerim

Zekatin verilmesiyle zekati alan ve veren bireyler arasında manevi bir bağ kurulacağına, toplumsal dayanışmanın artacağına inanıyorum	N	Mean	SD	SE	Coefficient of variation
1	22	2.045	1.558	0.332	0.762
2	6	2.833	1.169	0.477	0.413
3	24	3.917	1.018	0.208	0.260
4	33	4.091	1.042	0.181	0.255
5	337	4.528	0.824	0.045	0.182

Assumption Checks

Test for Equality of Variances (Levene's)

F	df1	df2	p
8.296	4.000	417.000	< .001

Sorulara vereceğiniz yanıtlar; (1) Hiçbir zaman, (2) Nadiren, (3) Bazen, (4) Sıklıkla, (5) Her zaman olarak değerlendirilecektir.

Şekil 6. 7: Anova Analizi

Kaynak: Yazar Tarafından Hazırlanmıştır.

Camide hutbeyi dikkatle dinleme ile zekât konusu üzerine olan Bayram ve Cuma namazı hutbelerinin toplumsal dayanışmaya katkısı olduğuna inanç: ANOVA

H0: Camide hutbeyi dikkatle dinleme ile zekât konusu üzerine olan Bayram ve Cuma namazı hutbelerinin toplumsal dayanışmaya katkısına dair olan inançla arasında anlamlı bir farklılık yoktur.

H1: Camide hutbeyi dikkatle dinleme ile zekât konusu üzerine olan Bayram ve Cuma namazı hutbelerinin toplumsal dayanışmaya katkısına dair olan inançla arasında anlamlı bir farklılık vardır.

Levene's testinde p değeri 0.05 'den küçük olduğu için camide hutbeyi dikkatle dinleyenlerin zekât konusu üzerine olan Bayram ve Cuma namazı hutbelerinin toplumsal dayanışmaya katkısı olduğuna dair inanç eğilimlerinin varyansları birbirinden farklıdır. Bu sebeple Welch ve Brown-Forsythe düzeltmeleri uygulanmıştır. Bu düzeltmelerin uygulandığı Anova testinin p değerleri 0.05 'den küçük olduğu için camide hutbe okunduğunda dikkatle dinleme ile zekât konusu üzerine olan Bayram ve Cuma namazı hutbelerinin toplumsal dayanışmaya katkısı olduğuna dair inanç eğilimi arasında istatistiksel olarak anlamlı bir farklılık bulunmaktadır. Zekât konusu üzerine olan Bayram ve Cuma namazı hutbelerinin toplumsal dayanışmaya katkısı olduğuna inandığım sorusuna 1 verenlerin camide hutbe okunduğunda dikkatle dinleme ortalaması 2.55, 2 verenlerin 4.0, 3 verenlerin 3.96, 4 verenlerin 4.0 ve 5 verenlerin 4.55 çıkmıştır. Camide hutbe okunduğunda dikkatle dinleme oranı arttıkça zekât konusu üzerine olan Bayram ve Cuma namazı hutbelerinin toplumsal dayanışmaya katkısı olduğuna olan inanç eğiliminin arttığı gözlemlenmektedir.

Results

ANOVA

ANOVA - Camide Hutbe okunduğunda dikkatle dinlerim

Homogeneity Correction	Cases	Sum of Squares	df	Mean Square	F	p
None	Zekat konusu üzerine olan Bayram ve Cuma namazı hutbelerinin toplumsal dayanışmaya katkısı olduğuna inandığım	116.861	4.000	29.215	32.513	< .001
	Residuals	374.706	417.000	0.899		
Brown-Forsythe	Zekat konusu üzerine olan Bayram ve Cuma namazı hutbelerinin toplumsal dayanışmaya katkısı olduğuna inandığım	116.861	4.000	29.215	19.781	< .001
	Residuals	374.706	89.414	4.191		
Welch	Zekat konusu üzerine olan Bayram ve Cuma namazı hutbelerinin toplumsal dayanışmaya katkısı olduğuna inandığım	116.861	4.000	29.215	13.624	< .001
	Residuals	374.706	50.947	7.355		

Note: Type I Sum of Squares

Descriptives

Descriptives - Camide Hutbe okunduğunda dikkatle dinlerim

Zekat konusu üzerine olan Bayram ve Cuma namazı hutbelerinin toplumsal dayanışmaya katkısı olduğuna inandığım	N	Mean	SD	SE	Coefficient of variation
1	29	2.552	1.723	0.320	0.675
2	15	4.000	0.645	0.218	0.211
3	29	3.966	1.149	0.213	0.290
4	39	4.000	1.076	0.172	0.269
5	310	4.555	0.806	0.046	0.177

Assumption Checks

Test for Equality of Variances (Levene's)

F	df1	df2	p
19.124	4.000	417.000	< .001

Sorulara vereceğiniz yanıtlar; (1) Hiçbir zaman, (2) Nadiren, (3) Bazen, (4) Sıklıkla, (5) Her zaman olarak değerlendirilecektir.

Şekil 6. 8: Anova Analizi

Kaynak: Yazar Tarafından Hazırlanmıştır.

Camide hutbe okunduğunda dikkatle dinleme ile bayram ve Cuma namazı hutbelerinin zekât konusu üzerine olması insanları zekât vermeye teşvik edeceğine ve verilen zekâtların toplumsal dayanışmayı arttıracığına olan inanç: ANOVA

H0: Camide hutbe okunduğunda dikkatle dinleme ile bayram ve Cuma namazı hutbelerinin zekât konusu üzerine olması insanları zekât vermeye teşvik edeceğine ve verilen zekâtların toplumsal dayanışmayı arttıracığına dair olan inançla arasında anlamlı bir farklılık yoktur.

H1: Camide hutbe okunduğunda dikkatle dinleme ile bayram ve Cuma namazı hutbelerinin zekât konusu üzerine olması insanları zekât vermeye teşvik edeceğine ve verilen zekâtların toplumsal dayanışmayı arttıracığına dair olan inançla arasında anlamlı bir farklılık vardır.

Levene's testinde p değeri 0.05 'den küçük olduğu için camide hutbe okunduğunda dikkatle dinleyenlerin bayram ve Cuma namazı hutbelerinin zekât konusu üzerine olması insanları zekât vermeye teşvik edeceğine ve verilen zekâtların toplumsal dayanışmayı arttıracığına olan inanç eğilimlerinin varyansları birbirinden farklıdır. Bu sebeple Welch ve Brown-Forsythe düzeltmeleri uygulanmıştır. Bu düzeltmelerin uygulandığı Anova testinin p değerleri 0.05 'den küçük olduğu için camide hutbe okunduğunda dikkatle dinleme ile bayram ve Cuma namazı hutbelerinin zekât konusu üzerine olması insanları zekât vermeye teşvik edeceğine ve verilen zekâtların toplumsal dayanışmayı arttıracığına olan inanç eğilimi arasında istatistiksel olarak anlamlı bir farklılık bulunmaktadır. Bayram ve Cuma namazı hutbelerinin zekât konusu üzerine olması insanları zekât vermeye teşvik edeceğine ve verilen zekâtların toplumsal dayanışmayı arttıracığına inanıyorum sorusuna 1 verenlerin Camide hutbe okunduğunda dikkatle dinleme ortalaması 2.40, 2 verenlerin 3.81, 3 verenlerin 4.16, 4 verenlerin 4.21 ve 5 verenlerin 4.56 çıkmıştır. Camide hutbe okunduğunda dikkatle dinleme oranı arttıkça bayram ve Cuma namazı hutbelerinin zekât konusu üzerine olması insanları zekât vermeye teşvik edeceğine ve verilen zekâtların toplumsal dayanışmayı arttıracığına olan inanç eğiliminin arttığı gözlemlenmektedir.

Results

ANOVA

ANOVA - Camide Hutbe okunduğunda dikkate dnerim

Homogeneity Correction	Cases	Sum of Squares	df	Mean Square	F	p
None	Bayram ve Cuma namazi hutbelerinin zekat konusu üzerine olmasi insanlari zekat vermeye teşvik edeceğine ve verilen zekatlarn toplumsal dayanışmayı arttıracığına inanıyorum	121.152	4.000	30.288	34.097	< .001
	Residuals	370.414	417.000	0.888		
Brown-Forsythe	Bayram ve Cuma namazi hutbelerinin zekat konusu üzerine olmasi insanlari zekat vermeye teşvik edeceğine ve verilen zekatlarn toplumsal dayanışmayı arttıracığına inanıyorum	121.152	4.000	30.288	21.223	< .001
	Residuals	370.414	86.078	4.303		
Welch	Bayram ve Cuma namazi hutbelerinin zekat konusu üzerine olmasi insanlari zekat vermeye teşvik edeceğine ve verilen zekatlarn toplumsal dayanışmayı arttıracığına inanıyorum	121.152	4.000	30.288	14.580	< .001
	Residuals	370.414	60.306	6.142		

Note. Type I Sum of Squares

Descriptives

Descriptives - Camide Hutbe okunduğunda dikkate dnerim

Bayram ve Cuma namazi hutbelerinin zekat konusu üzerine olmasi insanlari zekat vermeye teşvik edeceğine ve verilen zekatlarn toplumsal dayanışmayı arttıracığına inanıyorum	N	Mean	SD	SE	Coefficient of variation
1	27	2.407	1.623	0.312	0.674
2	16	3.813	1.167	0.292	0.306
3	48	4.167	1.059	0.153	0.254
4	57	4.211	0.901	0.119	0.214
5	274	4.566	0.819	0.050	0.179

Assumption Checks

Test for Equality of Variances (Levene's)

F	df1	df2	p
15.865	4.000	417.000	< .001

Sorulara vereceğiniz yanıtlar; (1) Hiçbir zaman, (2) Nadiren, (3) Bazen, (4) Sıklıkla, (5) Her zaman olarak değerlendirilecektir.

Şekil 6. 9: Anova Analizi

Kaynak: Yazar Tarafından Hazırlanmıştır.

4.1.3 Zekâtın Şer'î Hüküm Boyutu

Cuma namazına gitme sıklığı ile zekât verme eğilimi arasındaki ilişki: ANOVA

H0: Cuma namazına gitme ile zekât verme eğilimi arasında anlamlı bir farklılık yoktur.

H1: Cuma namazına gitme ile zekât verme eğilimi arasında anlamlı bir farklılık vardır.

Levene's testinde p değeri 0.05 'den küçük olduğu için Cuma namazına gidenlerin zekât verme eğilimlerinin varyansları birbirinden farklıdır. Bu sebeple Welch ve Brown-Forsythe düzeltmeleri uygulanmıştır. Bu düzeltmelerin uygulandığı Anova testinin p değerleri 0.05 'den küçük olduğu için Cuma namazına gitme sıklığı ile zekât verme eğilimi arasında istatistiksel olarak anlamlı bir farklılık bulunmaktadır. Maddi imkanım olduğu sürece zekât veriyorum sorusuna 1 verenlerin Cuma namazına gitme ortalaması 2.92, 2 verenlerin 3.37, 3 verenlerin 4.03, 4 verenlerin 4.17 ve 5 verenlerin 4.78 çıkmıştır. Cuma namazına gitme sıklığı arttıkça zekât verme eğiliminin arttığı gözlemlenmektedir.

Results

ANOVA

ANOVA - Cuma namazına giderim

Homogeneity Correction	Cases	Sum of Squares	df	Mean Square	F	p
None	Maddi imkanım olduğu sürece zekat veriyorum	114.208	4.000	28.552	28.406	< .001
	Residuals	419.140	417.000	1.005		
Brown-Forsythe	Maddi imkanım olduğu sürece zekat veriyorum	114.208	4.000	28.552	12.655	< .001
	Residuals	419.140	75.509	5.551		
Welch	Maddi imkanım olduğu sürece zekat veriyorum	114.208	4.000	28.552	11.163	< .001
	Residuals	419.140	33.892	12.367		

Note. Type III Sum of Squares

Descriptives

Descriptives - Cuma namazına giderim

Maddi imkanım olduğu sürece zekat veriyorum	N	Mean	SD	SE	Coefficient of variation
1	28	2.929	1.942	0.367	0.663
2	8	3.375	1.302	0.460	0.386
3	26	4.038	1.455	0.285	0.360
4	46	4.174	1.387	0.205	0.332
5	314	4.780	0.728	0.041	0.152

Assumption Checks

Test for Equality of Variances (Levene's)

F	df1	df2	p
42.032	4.000	417.000	< .001

Sorulara vereceğiniz yanıtlar; (1) Hiçbir zaman, (2) Nadiren, (3) Bazen, (4) Sıklıkla, (5) Her zaman olarak değerlendirilecektir.

Şekil 6. 10: Anova Analizi

Kaynak: Yazar Tarafından Hazırlanmıştır.

Bayram namazlarına gitme ile zekât verme eğilimi arasındaki ilişki: ANOVA

H0: Bayram namazlarına gitme ile zekât verme eğilimi arasında anlamlı bir farklılık yoktur.

H1: Bayram namazlarına gitme ile zekât verme eğilimi arasında anlamlı bir farklılık vardır.

Levene's testinde p değeri 0.05 'den küçük olduğu için Bayram namazlarına gidenlerin zekât verme eğilimlerinin varyansları birbirinden farklıdır. Bu sebeple Welch ve

Brown-Forsythe düzeltmeleri uygulanmıştır. Bu düzeltmelerin uygulandığı Anova testinin p değerleri 0.05 'den küçük olduğu için Bayram namazlarına gitme sıklığı ile zekât verme eğilimi arasında istatistiksel olarak anlamlı bir farklılık bulunmaktadır. Maddi imkanım olduğu sürece zekât veriyorum sorusuna 1 verenlerin Bayram namazlarına gitme ortalaması 2.89, 2 verenlerin 3.62, 3 verenlerin 4.23, 4 verenlerin 4.26 ve 5 verenlerin 4.80 çıkmıştır. Bayram namazlarına gitme sıklığı arttıkça zekât verme eğiliminin arttığı gözlemlenmektedir.

Results

ANOVA

ANOVA - Bayram namazlarına giderim

Homogeneity Correction	Cases	Sum of Squares	df	Mean Square	F	p
None	Maddi imkanım olduğu sürece zekat veriyorum	111.199	4.000	27.800	29.529	< .001
	Residuals	392.574	417.000	0.941		
Brown-Forsythe	Maddi imkanım olduğu sürece zekat veriyorum	111.199	4.000	27.800	11.441	< .001
	Residuals	392.574	53.597	7.324		
Welch	Maddi imkanım olduğu sürece zekat veriyorum	111.199	4.000	27.800	9.753	< .001
	Residuals	392.574	33.758	11.629		

Note. Type III Sum of Squares

Descriptives

Descriptives - Bayram namazlarına giderim

Maddi imkanım olduğu sürece zekat veriyorum	N	Mean	SD	SE	Coefficient of variation
1	28	2.893	1.969	0.372	0.681
2	8	3.625	1.685	0.596	0.465
3	26	4.231	1.366	0.268	0.323
4	46	4.261	1.273	0.188	0.299
5	314	4.809	0.689	0.039	0.143

Assumption Checks

Test for Equality of Variances (Levene's)

F	df1	df2	p
49.571	4.000	417.000	< .001

Sorulara vereceğiniz yanıtlar; (1) Hiçbir zaman, (2) Nadiren, (3) Bazen, (4) Sıklıkla, (5) Her zaman olarak değerlendirilecektir.

Şekil 6. 11: Anova Analizi

Kaynak: Yazar Tarafından Hazırlanmıştır.

Camide hutbe okunduğunda dikkatle dinleme ile zekât verme eğilimi arasındaki ilişki: ANOVA

H0: Camide hutbe okunduğunda dikkatle dinleme ile zekât verme eğilimi arasında anlamlı bir farklılık yoktur.

H1: Camide hutbe okunduğunda dikkatle dinleme ile zekât verme eğilimi arasında anlamlı bir farklılık vardır.

Levene's testinde p değeri 0.05 'den küçük olduğu için Camide hutbe okunduğunda dikkatle dinleyenlerin zekât verme eğilimlerinin varyansları birbirinden farklıdır. Bu sebeple Welch ve Brown-Forsythe düzeltmeleri uygulanmıştır. Bu düzeltmelerin uygulandığı Anova testinin p değerleri 0.05 'den küçük olduğu için Camide hutbe okunduğunda dikkatle dinleme ile zekât verme eğilimi arasında istatistiksel olarak anlamlı bir farklılık bulunmaktadır. Maddi imkanım olduğu sürece zekât veriyorum sorusuna 1 verenlerin Camide hutbe okunduğunda dikkatle dinleme ortalaması 2.46, 2 verenlerin 3.25, 3 verenlerin 4.03, 4 verenlerin 3.87 ve 5 verenlerin 4.58 çıkmıştır. Camide hutbe okunduğunda dikkatle dinleme sıklığı arttıkça zekât verme eğiliminin arttığı gözlemlenmektedir.

Results

ANOVA

ANOVA - Camide Hutbe okunduğunda dikkatle dinlerim

Homogeneity Correction	Cases	Sum of Squares	df	Mean Square	F	p
None	Maddi imkanım olduğu sürece zekat veriyorum	138.576	4.000	34.644	40.926	< .001
	Residuals	352.990	417.000	0.846		
Brown-Forsythe	Maddi imkanım olduğu sürece zekat veriyorum	138.576	4.000	34.644	18.783	< .001
	Residuals	352.990	46.405	7.607		
Welch	Maddi imkanım olduğu sürece zekat veriyorum	138.576	4.000	34.644	16.601	< .001
	Residuals	352.990	34.135	10.341		

Note. Type III Sum of Squares

Descriptives

Descriptives - Camide Hutbe okunduğunda dikkatle dinlerim

Maddi imkanım olduğu sürece zekat veriyorum	N	Mean	SD	SE	Coefficient of variation
1	28	2.464	1.644	0.311	0.667
2	8	3.250	1.581	0.559	0.487
3	26	4.038	1.076	0.211	0.267
4	46	3.870	1.147	0.169	0.296
5	314	4.583	0.746	0.042	0.163

Assumption Checks

Test for Equality of Variances (Levene's)

F	df1	df2	p
22.176	4.000	417.000	< .001

Sorulara vereceğiniz yanıtlar; (1) Hiçbir zaman, (2) Nadiren, (3) Bazen, (4) Sıklıkla, (5) Her zaman olarak değerlendirilecektir.

Şekil 6. 12: Anova Analizi

Kaynak: Yazar Tarafından Hazırlanmıştır.

Cuma namazına gitme sıklığının zekât vermekten mutlu olma ile ilişkisi: ANOVA

H0: Cuma namazına gitme sıklığı ile zekât vermekten mutlu olma arasında anlamlı bir farklılık yoktur.

H1: Cuma namazına gitme sıklığı ile zekât vermekten mutlu olma arasında anlamlı bir farklılık vardır.

Levene's testinde p değeri 0.05 'den küçük olduğu için Cuma namazına gidenlerin zekât vermeye mutlu olma eğilimlerinin varyansları birbirinden farklıdır. Bu sebeple Brown-Forsythe düzeltmesi uygulanmıştır. Bu düzeltmenin uygulandığı Anova testinin p değeri 0.05 'den küçük olduğu için cuma namazına gitme sıklığı ile zekât

vermekle mutlu olma eğilimi arasında istatistiksel olarak anlamlı bir farklılık bulunmaktadır. Zekât vermekten mutlu olurma sorusuna 1 verenlerin Cuma namazına gitme ortalaması 1.60, 2 verenlerin 3.0, 3 verenlerin 3.50, 4 verenlerin 4.06 ve 5 verenlerin 4.75 çıkmıştır. Cuma namazına gitme oranı arttıkça zekât vermekle mutlu olma eğiliminin arttığı gözlemlenmektedir.

Results

ANOVA

ANOVA - Cuma namazına giderim

Homogeneity Correction	Cases	Sum of Squares	df	Mean Square	F	p
None	Zekat vermekten mutlu olurma	212.261	4.000	53.065	68.916	< .001
	Residuals	321.087	417.000	0.770		
Brown-Forsythe	Zekat vermekten mutlu olurma	212.261	4.000	53.065	35.753	< .001
	Residuals	321.087	38.544	8.330		
Welch	Zekat vermekten mutlu olurma	212.261	4.000	53.065	NaN	NaN
	Residuals	321.087	NaN	NaN		

Note. The Welch correction could not be computed because 'Cuma namazına giderim' has zero variance after grouping on the following level(s) of 'Zekat vermekten mutlu olurma': 2

Note. Type I Sum of Squares

Descriptives

Descriptives - Cuma namazına giderim

Zekat vermekten mutlu olurma	N	Mean	SD	SE	Coefficient of variation
1	20	1.600	1.353	0.303	0.846
2	2	3.000	0.000	0.000	0.000
3	10	3.500	1.581	0.500	0.452
4	31	4.065	1.340	0.241	0.330
5	359	4.758	0.766	0.040	0.161

Assumption Checks

Test for Equality of Variances (Levene's)

F	df1	df2	p
11.986	4.000	417.000	< .001

Sorulara vereceğiniz yanıtlar; (1) Hiçbir zaman, (2) Nadiren, (3) Bazen, (4) Sıklıkla, (5) Her zaman olarak değerlendirilecektir.

Şekil 6. 13: Anova Analizi

Kaynak: Yazar Tarafından Hazırlanmıştır.

**Bayram namazlarına gitme sıklığının zekât vermekten mutlu olma ilişkisi:
ANOVA**

H0: Bayram namazlarına gitme sıklığı ile zekât vermekten mutlu olma arasında anlamlı bir farklılık yoktur.

H1: Bayram namazlarına gitme sıklığı ile zekât vermekten mutlu olma arasında anlamlı bir farklılık vardır.

Levene's testinde p değeri 0.05 'den küçük olduğu için bayram namazlarına gidenlerin zekât vermekle mutlu olma eğilimlerinin varyansları birbirinden farklıdır. Bu sebeple Welch ve Brown-Forsythe düzeltmeleri uygulanmıştır. Bu düzeltmelerin uygulandığı Anova testinin p değerleri 0.05 'den küçük olduğu için bayram namazlarına gitme sıklığı ile zekât vermekle mutlu olma eğilimi arasında istatistiksel olarak anlamlı bir farklılık bulunmaktadır. Zekât vermekten mutlu olma sorusuna 1 verenlerin bayram namazlarına gitme ortalaması 1.65, 2 verenlerin 3.0, 3 verenlerin 4.0, 4 verenlerin 4.45 ve 5 verenlerin 4.76 çıkmıştır. Bayram namazlarına gitme oranı arttıkça zekât vermekle mutlu olma eğiliminde arttığı gözlemlenmektedir.

Results

ANOVA

ANOVA - Bayram namazlarına giderim

Homogeneity Correction	Cases	Sum of Squares	df	Mean Square	F	p
None	Zekat vermekten mutlu olurum	192.147	4.000	48.037	64.280	< .001
	Residuals	311.626	417.000	0.747		
Brown-Forsythe	Zekat vermekten mutlu olurum	192.147	4.000	48.037	15.176	0.039
	Residuals	311.626	2.507	124.304		
Welch	Zekat vermekten mutlu olurum	192.147	4.000	48.037	20.035	< .001
	Residuals	311.626	6.724	46.346		

Note. Type I Sum of Squares

Descriptives

Descriptives - Bayram namazlarına giderim

Zekat vermekten mutlu olurum	N	Mean	SD	SE	Coefficient of variation
1	20	1.650	1.387	0.310	0.841
2	2	3.000	2.828	2.000	0.943
3	10	4.000	1.333	0.422	0.333
4	31	4.452	1.060	0.190	0.238
5	359	4.760	0.779	0.041	0.164

Assumption Checks

Test for Equality of Variances (Levene's)

F	df1	df2	p
9.577	4.000	417.000	< .001

Sorulara vereceğiniz yanıtlar; (1) Hiçbir zaman, (2) Nadiren, (3) Bazen, (4) Sıklıkla, (5) Her zaman olarak değerlendirilecektir.

Şekil 6. 14: Anova Analizi

Kaynak: Yazar Tarafından Hazırlanmıştır.

Camide hutbe okunduğunda dikkatle dinlemenin zekât vermekle mutlu olma arasındaki ilişkisi: ANOVA

H0: Camide hutbe okunduğunda dikkatle dinleme ile zekât vermekten mutlu olma arasında anlamlı bir farklılık yoktur.

H1: Camide hutbe okunduğunda dikkatle dinleme ile zekât vermekten mutlu olma arasında anlamlı bir farklılık vardır.

Levene's testinde p değeri 0.05 'den küçük olduğu için camide hutbe okunduğunda dikkatle dinleyenlerin zekât vermekle mutlu olma eğilimlerinin varyansları birbirinden farklıdır. Bu sebeple Welch ve Brown-Forsythe düzeltmeleri uygulanmıştır. Bu düzeltmelerin uygulandığı Anova testinin p değerleri 0.05 'den küçük olduğu için camide hutbe okunduğunda dikkatle dinleme ile zekât vermekle mutlu olma eğilimi arasında istatistiksel olarak anlamlı bir farklılık bulunmaktadır. Zekât vermekten mutlu oluru sorusuna 1 verenlerin camide hutbe okunduğunda dikkatle dinleme ortalaması 1.60, 2 verenlerin 4.0, 3 verenlerin 3.40, 4 verenlerin 4.83 ve 5 verenlerin 4.52 çıkmıştır. Camide hutbeyi dikkatle dinleme oranı arttıkça zekât vermekle mutlu olma eğiliminde arttığı gözlemlenmektedir.

Results

ANOVA

ANOVA - Camide Hutbe okunduğunda dikkatle dinlerim

Homogeneity Correction	Cases	Sum of Squares	df	Mean Square	F	p
None	Zekat vermekten mutlu oluru	178.624	4.000	44.656	59.505	< .001
	Residuals	312.942	417.000	0.750		
Brown-Forsythe	Zekat vermekten mutlu oluru	178.624	4.000	44.656	29.228	< .001
	Residuals	312.942	8.547	36.614		
Welch	Zekat vermekten mutlu oluru	178.624	4.000	44.656	25.838	< .001
	Residuals	312.942	6.744	46.400		

Note. Type I Sum of Squares

Descriptives

Descriptives - Camide Hutbe okunduğunda dikkatle dinlerim

Zekat vermekten mutlu oluru	N	Mean	SD	SE	Coefficient of variation
1	20	1.600	1.188	0.266	0.742
2	2	4.000	1.414	1.000	0.354
3	10	3.400	1.265	0.400	0.372
4	31	3.839	1.098	0.197	0.286
5	359	4.524	0.808	0.043	0.179

Assumption Checks

Test for Equality of Variances (Levene's)

F	df1	df2	p
2.862	4.000	417.000	0.023

Sorulara vereceğiniz yanıtlar; (1) Hiçbir zaman, (2) Nadiren, (3) Bazen, (4) Sıklıkla, (5) Her zaman olarak değerlendirilecektir.

Şekil 6. 15: Anova Analizi

Kaynak: Yazar Tarafından Hazırlanmıştır.

4.1.4 Zekâtın Sosyal Adalet, Refah ve Kalkınma Boyutu

Cuma namazına gitme sıklığıyla zekât vermenin yoksulluğu azaltacağına olan inanç ile ilişkisi: ANOVA

H0: Cuma namazına gitme sıklığıyla zekât vermenin yoksulluğu azaltacağına dair olan inanç ile arasında anlamlı bir farklılık yoktur.

H1: Cuma namazına gitme sıklığıyla zekât vermenin yoksulluğu azaltacağına dair olan inanç ile arasında anlamlı bir farklılık vardır.

Levene's testinde p değeri 0.05 'den küçük olduğu için cuma namazına giden Zekât vermekle yükümlü tüm bireylerin zekâtlarını hakkıyla vermeleri neticesinde toplumsal dayanışmanın artacağına ve yoksulluğun azalacağına dair inanç eğilimlerinin varyansları birbirinden farklıdır. Bu sebeple Welch ve Brown-Forsythe düzeltmeleri uygulanmıştır. Bu düzeltmelerin uygulandığı Anova testinin p değerleri 0.05 'den küçük olduğu için cuma namazına gitme ile zekât vermekle yükümlü tüm bireylerin zekâtlarını hakkıyla vermeleri neticesinde toplumsal dayanışmanın artacağına ve yoksulluğun azalacağına dair inanç eğilimi arasında istatistiksel olarak anlamlı bir farklılık bulunmaktadır. Zekât vermekle yükümlü tüm bireylerin zekâtlarını hakkıyla vermeleri neticesinde toplumsal dayanışmanın artacağına ve yoksulluğun azalacağına inanıyorum sorusuna 1 verenlerin cuma namazına gitme ortalaması 3.31, 2 verenlerin 4.41, 3 verenlerin 4.47, 4 verenlerin 4.48 ve 5 verenlerin 4.78 çıkmıştır. Cuma namazına gitme oranı arttıkça zekât vermenin yoksulluğu azaltacağına olan inanç eğilimininde arttığı gözlemlenmektedir.

Results

ANOVA

ANOVA - Cuma namazına giderim

Homogeneity Correction	Cases	Sum of Squares	df	Mean Square	F	p
None	Zekat vermekle yükümlü tüm bireylerin zekatlarını hakkıyla vermeleri neticesinde toplumsal dayanışmanın artacağına ve yoksulluğun azalacağına inanıyorum	92.048	4.000	23.012	21.745	< .001
	Residuals	441.300	417.000	1.058		
Brown-Forsythe	Zekat vermekle yükümlü tüm bireylerin zekatlarını hakkıyla vermeleri neticesinde toplumsal dayanışmanın artacağına ve yoksulluğun azalacağına inanıyorum	92.048	4.000	23.012	13.460	< .001
	Residuals	441.300	119.970	3.678		
Welch	Zekat vermekle yükümlü tüm bireylerin zekatlarını hakkıyla vermeleri neticesinde toplumsal dayanışmanın artacağına ve yoksulluğun azalacağına inanıyorum	92.048	4.000	23.012	9.178	< .001
	Residuals	441.300	69.172	6.380		

Note. Type I Sum of Squares

Descriptives

Descriptives - Cuma namazına giderim

Zekat vermekle yükümlü tüm bireylerin zekatlarını hakkıyla vermeleri neticesinde toplumsal dayanışmanın artacağına ve yoksulluğun azalacağına inanıyorum	N	Mean	SD	SE	Coefficient of variation
1	51	3.314	1.816	0.254	0.548
2	17	4.412	1.326	0.322	0.300
3	53	4.472	1.154	0.158	0.258
4	45	4.489	0.991	0.148	0.221
5	256	4.781	0.730	0.046	0.153

Assumption Checks

Test for Equality of Variances (Levene's)

F	df1	df2	p
42.718	4.000	417.000	< .001

Sorulara vereceğiniz yanıtlar; (1) Hiçbir zaman, (2) Nadiren, (3) Bazen, (4) Sıklıkla, (5) Her zaman olarak değerlendirilecektir.

Şekil 6. 16: Anova Analizi

Kaynak: Yazar Tarafından Hazırlanmıştır.

Bayram namazlarına gitme sıklığıyla zekât vermenin yoksulluğu azaltacağına olan inanç ile ilişkisi: ANOVA

H0: Bayram namazlarına gitme sıklığıyla zekât vermenin yoksulluğu azaltacağına dair olan inanç ile arasında anlamlı bir farklılık yoktur.

H1: Bayram namazlarına gitme sıklığıyla zekât vermenin yoksulluğu azaltacağına dair olan inanç ile arasında anlamlı bir farklılık vardır.

Levene's testinde p değeri 0.05 'den küçük olduğu için bayram namazlarına giden Zekât vermekle yükümlü tüm bireylerin zekâtlarını hakkıyla vermeleri neticesinde toplumsal dayanışmanın artacağına ve yoksulluğun azalacağına dair inanç eğilimlerinin varyansları birbirinden farklıdır. Bu sebeple Welch ve Brown-Forsythe düzeltmeleri uygulanmıştır. Bu düzeltmelerin uygulandığı Anova testinin p değerleri 0.05 'den küçük olduğu için bayram namazlarına gitme ile zekât vermekle yükümlü tüm bireylerin zekâtlarını hakkıyla vermeleri neticesinde toplumsal dayanışmanın artacağına ve yoksulluğun azalacağına dair inanç eğilimi arasında istatistiksel olarak anlamlı bir farklılık bulunmaktadır. Zekât vermekle yükümlü tüm bireylerin

zekâtlarını hakkıyla vermeleri neticesinde toplumsal dayanışmanın artacağına ve yoksulluğun azalacağına inanıyorum sorusuna 1 verenlerin bayram namazlarına gitme ortalaması 3.51, 2 verenlerin 4.47, 3 verenlerin 4.49, 4 verenlerin 4.42 ve 5 verenlerin 4.82 çıkmıştır. Bayram namazlarına gitme oranı arttıkça zekât vermenin yoksulluğu azaltacağına olan inanç eğiliminin arttığı gözlemlenmektedir.

Results

ANOVA

ANOVA - Bayram namazlarına giderim		Cases	Sum of Squares	df	Mean Square	F	p
Homogeneity Correction							
None	Zekat vermekle yükümlü tüm bireylerin zekâtlarını hakkıyla vermeleri neticesinde toplumsal dayanışmanın artacağına ve yoksulluğun azalacağına inanıyorum	74.835	4.000	18.709	18.188	< .001	
	Residuals	428.938	417.000	1.029			
Brown-Forsythe	Zekat vermekle yükümlü tüm bireylerin zekâtlarını hakkıyla vermeleri neticesinde toplumsal dayanışmanın artacağına ve yoksulluğun azalacağına inanıyorum	74.835	4.000	18.709	11.115	< .001	
	Residuals	428.938	130.295	3.292			
Welch	Zekat vermekle yükümlü tüm bireylerin zekâtlarını hakkıyla vermeleri neticesinde toplumsal dayanışmanın artacağına ve yoksulluğun azalacağına inanıyorum	74.835	4.000	18.709	8.350	< .001	
	Residuals	428.938	68.607	6.252			

Note. Type I Sum of Squares

Descriptives

Descriptives - Bayram namazlarına giderim		N	Mean	SD	SE	Coefficient of variation
Zekat vermekle yükümlü tüm bireylerin zekâtlarını hakkıyla vermeleri neticesinde toplumsal dayanışmanın artacağına ve yoksulluğun azalacağına inanıyorum						
1		51	3.510	1.804	0.253	0.514
2		17	4.471	1.231	0.298	0.275
3		53	4.491	1.171	0.161	0.261
4		45	4.422	1.076	0.160	0.243
5		256	4.820	0.685	0.043	0.142

Assumption Checks

Test for Equality of Variances (Levene's)				
F	df1	df2	p	
44.660	4.000	417.000	< .001	

Sorulara vereceğiniz yanıtlar; (1) Hiçbir zaman, (2) Nadiren, (3) Bazen, (4) Sıklıkla, (5) Her zaman olarak değerlendirilecektir.

Şekil 6. 17: Anova Analizi

Kaynak: Yazar Tarafından Hazırlanmıştır.

Camide hutbe okunduğunda dikkatle dinlemeyle zekât vermenin yoksulluğu azaltacağına olan inanç ile ilişkisi: ANOVA

H0: Camide hutbe okunduğunda dikkatle dinlemeyle zekât vermenin yoksulluğu azaltacağına dair olan inanç ile arasında anlamlı bir farklılık yoktur.

H1: Camide hutbe okunduğunda dikkatle dinlemeyle zekât vermenin yoksulluğu azaltacağına dair olan inanç ile arasında anlamlı bir farklılık vardır.

Levene's testinde p değeri 0.05 'den küçük olduğu için camide hutbe okunduğunda dikkatle dinleyenlerle Zekât vermekle yükümlü tüm bireylerin zekâtlarını hakkıyla vermeleri neticesinde toplumsal dayanışmanın artacağına ve yoksulluğun azalacağına dair inanç eğilimlerinin varyansları birbirinden farklıdır. Bu sebeple Welch ve Brown-

Forsythe düzeltmeleri uygulanmıştır. Bu düzeltmelerin uygulandığı Anova testinin p değerleri 0.05 ‘den küçük olduğu için camide hutbe okunduğunda dikkatle dinleme ile zekât vermekle yükümlü tüm bireylerin zekâtlarını hakkıyla vermeleri neticesinde toplumsal dayanışmanın artacağına ve yoksulluğun azalacağına dair inanç eğilimi arasında istatistiksel olarak anlamlı bir farklılık bulunmaktadır. Zekât vermekle yükümlü tüm bireylerin zekâtlarını hakkıyla vermeleri neticesinde toplumsal dayanışmanın artacağına ve yoksulluğun azalacağına inanıyorum sorusuna 1 verenlerin camide hutbe okunduğunda dikkatle dinleme ortalaması 3.25, 2 verenlerin 3.94, 3 verenlerin 4.28, 4 verenlerin 4.08 ve 5 verenlerin 4.58 çıkmıştır. Camide hutbe okunduğunda dikkatle dinleme oranı arttıkça zekât vermenin yoksulluğu azaltacağına olan inanç eğiliminin arttığı gözlemlenmektedir.

Results

ANOVA

ANOVA - Camide Hutbe okunduğunda dikkatle dinlerim

Homogeneity Correction		Cases	Sum of Squares	df	Mean Square	F	p
None	Zekat vermekle yükümlü tüm bireylerin zekâtlarını hakkıyla vermeleri neticesinde toplumsal dayanışmanın artacağına ve yoksulluğun azalacağına inanıyorum		80.262	4.000	20.066	20.343	< .001
	Residuals		411.304	417.000	0.986		
Brown-Forsythe	Zekat vermekle yükümlü tüm bireylerin zekâtlarını hakkıyla vermeleri neticesinde toplumsal dayanışmanın artacağına ve yoksulluğun azalacağına inanıyorum		80.262	4.000	20.066	13.695	< .001
	Residuals		411.304	127.827	3.218		
Welch	Zekat vermekle yükümlü tüm bireylerin zekâtlarını hakkıyla vermeleri neticesinde toplumsal dayanışmanın artacağına ve yoksulluğun azalacağına inanıyorum		80.262	4.000	20.066	10.918	< .001
	Residuals		411.304	70.182	5.861		

Note. Type I Sum of Squares

Descriptives

Descriptives - Camide Hutbe okunduğunda dikkatle dinlerim

Zekat vermekle yükümlü tüm bireylerin zekâtlarını hakkıyla vermeleri neticesinde toplumsal dayanışmanın artacağına ve yoksulluğun azalacağına inanıyorum	N	Mean	SD	SE	Coefficient of variation
1	51	3.255	1.647	0.231	0.506
2	17	3.941	1.197	0.290	0.304
3	53	4.283	1.061	0.148	0.252
4	45	4.089	0.973	0.145	0.238
5	256	4.582	0.768	0.048	0.168

Assumption Checks

Test for Equality of Variances (Levene's)

F	df1	df2	p
25.042	4.000	417.000	< .001

Sorulara vereceğiniz yanıtlar; (1) Hiçbir zaman, (2) Nadiren, (3) Bazen, (4) Sıklıkla, (5) Her zaman olarak değerlendirilecektir.

Şekil 6. 18: Anova Analizi

Kaynak: Yazar Tarafından Hazırlanmıştır.

Cuma namazına gitme sıklığı ile zekât vermeyele ekonomik kalkınmanın gerçekleşeceğine olan inanç ile ilişkisi: ANOVA

H0: Cuma namazına gitme sıklığı ile zekât vermeyele ekonomik kalkınmanın gerçekleşeceğine dair olan inançla arasında anlamlı bir farklılık yoktur.

H1: Cuma namazına gitme sıklığı ile zekât vermeyele ekonomik kalkınmanın gerçekleşeceğine dair olan inançla arasında anlamlı bir farklılık vardır.

Levene's testinde p değeri 0.05 'den küçük olduğu için Cuma namazına giden zekât vermeyele yükümlü tüm bireylerin zekâtlarını hakkıyla vermeleri neticesinde toplumsal düzeyde ekonomik kalkınmanın ve toplumsal dayanışmanın artacağına olan inanç eğilimlerinin varyansları birbirinden farklıdır. Bu sebeple Welch ve Brown-Forsythe düzeltmeleri uygulanmıştır. Bu düzeltmelerin uygulandığı Anova testinin p değerleri 0.05 'den küçük olduğu için Cuma namazına gitme ile zekât vermeyele ekonomik kalkınmanın gerçekleşeceğine olan inanç eğilimi arasında istatistiksel olarak anlamlı bir farklılık bulunmaktadır. Zekât vermeyele ekonomik kalkınmanın gerçekleşeceğine inanıyorum sorusuna 1 verenlerin Cuma namazına gitme ortalaması 1.81, 2 verenlerin 3.75, 3 verenlerin 4.0, 4 verenlerin 4.35 ve 5 verenlerin 4.77 çıkmıştır. Cuma namazına gitme oranı arttıkça zekât vermeyele yükümlü tüm bireylerin zekâtlarını hakkıyla vermeleri neticesinde toplumsal düzeyde ekonomik kalkınmanın ve toplumsal dayanışmanın artacağına olan inanç eğiliminde arttığı gözlemlenmektedir.

Results

ANOVA

ANOVA - Cuma namazına giderim

Homogeneity Correction		Cases	Sum of Squares	df	Mean Square	F	p
None	Zekat vermeyele yükümlü tüm bireylerin zekatlarını hakkıyla vermeleri neticesinde toplumsal düzeyde ekonomik kalkınmanın ve toplumsal dayanışmanın artacağına inanıyorum	195.355	4.000	48.839	60.255	< .001	
	Residuals	337.994	417.000	0.811			
Brown-Forsythe	Zekat vermeyele yükümlü tüm bireylerin zekatlarını hakkıyla vermeleri neticesinde toplumsal düzeyde ekonomik kalkınmanın ve toplumsal dayanışmanın artacağına inanıyorum	195.355	4.000	48.839	27.121	< .001	
	Residuals	337.994	57.860	5.842			
Welch	Zekat vermeyele yükümlü tüm bireylerin zekatlarını hakkıyla vermeleri neticesinde toplumsal düzeyde ekonomik kalkınmanın ve toplumsal dayanışmanın artacağına inanıyorum	195.355	4.000	48.839	23.139	< .001	
	Residuals	337.994	31.721	10.655			

Note. Type I Sum of Squares

Descriptives

Descriptives - Cuma namazına giderim

Zekat vermeyele yükümlü tüm bireylerin zekatlarını hakkıyla vermeleri neticesinde toplumsal düzeyde ekonomik kalkınmanın ve toplumsal dayanışmanın artacağına inanıyorum	N	Mean	SD	SE	Coefficient of variation
1	22	1.818	1.500	0.320	0.825
2	8	3.750	1.389	0.451	0.370
3	27	4.000	1.359	0.261	0.340
4	34	4.353	1.203	0.206	0.276
5	331	4.776	0.742	0.041	0.155

Assumption Checks

Test for Equality of Variances (Levene's)

F	df1	df2	p
15.667	4.000	417.000	< .001

Sorulara vereceğiniz yanıtlar; (1) Hiçbir zaman, (2) Nadiren, (3) Bazen, (4) Sıklıkla, (5) Her zaman olarak değerlendirilecektir.

Şekil 6. 19: Anova Analizi

Kaynak: Yazar Tarafından Hazırlanmıştır.

Bayram namazlarına gitme sıklığı ile zekât vermeyle ekonomik kalkınmanın gerçekleşeceğine olan inançla ilişkisi: ANOVA

H0: Bayram namazlarına gitme sıklığı ile zekât vermeyle ekonomik kalkınmanın gerçekleşeceğine olan inançla arasında anlamlı bir farklılık yoktur.

H1: Bayram namazlarına gitme sıklığı ile zekât vermeyle ekonomik kalkınmanın gerçekleşeceğine olan inançla arasında anlamlı bir farklılık vardır.

Levene's testinde p değeri 0.05 'den küçük olduğu için bayram namazlarına giden zekât vermekle yükümlü tüm bireylerin zekâtlarını hakkıyla vermeleri neticesinde toplumsal düzeyde ekonomik kalkınmanın ve toplumsal dayanışmanın artacağına olan inanç eğilimlerinin varyansları birbirinden farklıdır. Bu sebeple Welch ve Brown-Forsythe düzeltmeleri uygulanmıştır. Bu düzeltmelerin uygulandığı Anova testinin p değerleri 0.05 'den küçük olduğu için bayram namazlarına gitme ile zekât vermeyle ekonomik kalkınmanın gerçekleşeceğine olan inanç eğilimi arasında istatistiksel olarak anlamlı bir farklılık bulunmaktadır. Zekât vermeyle ekonomik kalkınmanın gerçekleşeceğine inanıyorum sorusuna 1 verenlerin bayram namazlarına gitme ortalaması 1.68, 2 verenlerin 4.25, 3 verenlerin 4.33, 4 verenlerin 4.50 ve 5 verenlerin 4.78 çıkmıştır. Bayram namazlarına gitme oranı arttıkça zekât vermekle yükümlü tüm bireylerin zekâtlarını hakkıyla vermeleri neticesinde toplumsal düzeyde ekonomik kalkınmanın ve toplumsal dayanışmanın artacağına olan inanç eğilimininde arttığı gözlemlenmektedir.

Results

ANOVA

ANOVA - Bayram namazlarına giderim		Cases	Sum of Squares	df	Mean Square	F	p
		Homogeneity Correction					
None	Zekat vermele yükümlü tüm bireylerin zekatlarını hakkıyla vermeleri neticesinde toplumsal düzeyde ekonomik kalkınmanın ve toplumsal dayanışmanın artacağına inanıyorum		201.803	4.000	50.451	69.669	< .001
	Residuals		301.969	417.000	0.724		
Brown-Forsythe	Zekat vermele yükümlü tüm bireylerin zekatlarını hakkıyla vermeleri neticesinde toplumsal düzeyde ekonomik kalkınmanın ve toplumsal dayanışmanın artacağına inanıyorum		201.803	4.000	50.451	32.946	< .001
	Residuals		301.969	49.579	6.091		
Welch	Zekat vermele yükümlü tüm bireylerin zekatlarını hakkıyla vermeleri neticesinde toplumsal düzeyde ekonomik kalkınmanın ve toplumsal dayanışmanın artacağına inanıyorum		201.803	4.000	50.451	27.763	< .001
	Residuals		301.969	31.840	9.484		

Note. Type I Sum of Squares

Descriptives

Descriptives - Bayram namazlarına giderim

Zekat vermele yükümlü tüm bireylerin zekatlarını hakkıyla vermeleri neticesinde toplumsal düzeyde ekonomik kalkınmanın ve toplumsal dayanışmanın artacağına inanıyorum	N	Mean	SD	SE	Coefficient of variation
1	22	1.682	1.359	0.290	0.806
2	9	4.250	1.369	0.491	0.327
3	27	4.333	1.177	0.226	0.272
4	34	4.500	1.080	0.185	0.240
5	331	4.789	0.729	0.040	0.152

Assumption Checks

Test for Equality of Variances (Levene's)

F	df1	df2	p
10.800	4.000	417.000	< .001

Sorulara vereceğiniz yanıtlar; (1) Hiçbir zaman, (2) Nadiren, (3) Bazen, (4) Sıklıkla, (5) Her zaman olarak değerlendirilecektir.

Şekil 6. 20: Anova Analizi

Kaynak: Yazar Tarafından Hazırlanmıştır.

Camide hutbe okunduğunda dikkatle dinlemenin zekât vermeyle ekonomik kalkınmanın gerçekleşeceğine olan inanç ile ilişkisi: ANOVA

H0: Camide hutbe okunduğunda dikkatle dinleme ile zekât vermeyle ekonomik kalkınmanın gerçekleşeceğine olan inançla arasında anlamlı bir farklılık yoktur.

H1: Camide hutbe okunduğunda dikkatle dinleme ile zekât vermeyle ekonomik kalkınmanın gerçekleşeceğine olan inançla arasında anlamlı bir farklılık vardır.

Levene's testinde p değeri 0.05 'den küçük olduğu için camide hutbe okunduğunda dikkatle dinleyenlerle zekât vermekle yükümlü tüm bireylerin zekâtlarını hakkıyla vermeleri neticesinde toplumsal düzeyde ekonomik kalkınmanın ve toplumsal dayanışmanın artacağına olan inanç eğilimlerinin varyansları birbirinden farklıdır. Bu sebeple Welch ve Brown-Forsythe düzeltmeleri uygulanmıştır. Bu düzeltmelerin uygulandığı Anova testinin p değerleri 0.05 'den küçük olduğu için camide hutbe okunduğunda dikkatle dinleyenlerle zekât vermekle yükümlü tüm bireylerin zekâtlarını hakkıyla vermeleri neticesinde toplumsal düzeyde ekonomik kalkınmanın ve toplumsal dayanışmanın artacağına olan inanç eğilimlerinin eğilimi arasında istatistiksel olarak anlamlı bir farklılık bulunmaktadır. Zekât vermeyle

ekonomik kalkınmanın gerçekleşeceğine inanıyorum sorusuna 1 verenlerin camide hutbe okunduğunda dikkatle dinleme ortalaması 2.0, 2 verenlerin 3.37, 3 verenlerin 3.59, 4 verenlerin 4.05 ve 5 verenlerin 4.56 çıkmıştır. Camide hutbe okunduğunda dikkatle dinleme oranı arttıkça zekât vermekle yükümlü tüm bireylerin zekâtlarını hakkıyla vermeleri neticesinde toplumsal düzeyde ekonomik kalkınmanın ve toplumsal dayanışmanın artacağına olan inanç eğiliminde arttığı gözlemlenmektedir.

Results

ANOVA

ANOVA - Camide Hutbe okunduğunda dikkatle dinlerim

Homogeneity Correction		Cases	Sum of Squares	df	Mean Square	F	p
None	Zekât vermekle yükümlü tüm bireylerin zekâtlarını hakkıyla vermeleri neticesinde toplumsal düzeyde ekonomik kalkınmanın ve toplumsal dayanışmanın artacağına inanıyorum		161.937	4.000	40.484	51.215	< .001
	Residuals		329.629	417.000	0.790		
Brown-Forsythe	Zekât vermekle yükümlü tüm bireylerin zekâtlarını hakkıyla vermeleri neticesinde toplumsal düzeyde ekonomik kalkınmanın ve toplumsal dayanışmanın artacağına inanıyorum		161.937	4.000	40.484	27.991	< .001
	Residuals		329.629	63.537	5.188		
Welch	Zekât vermekle yükümlü tüm bireylerin zekâtlarını hakkıyla vermeleri neticesinde toplumsal düzeyde ekonomik kalkınmanın ve toplumsal dayanışmanın artacağına inanıyorum		161.937	4.000	40.484	20.764	< .001
	Residuals		329.629	32.147	10.254		

Note. Type I Sum of Squares

Descriptives

Descriptives - Camide Hutbe okunduğunda dikkatle dinlerim

Zekât vermekle yükümlü tüm bireylerin zekâtlarını hakkıyla vermeleri neticesinde toplumsal düzeyde ekonomik kalkınmanın ve toplumsal dayanışmanın artacağına inanıyorum	N	Mean	SD	SE	Coefficient of variation
1	22	2.000	1.574	0.335	0.787
2	8	3.375	1.061	0.375	0.314
3	27	3.593	1.185	0.228	0.330
4	34	4.059	0.983	0.169	0.242
5	331	4.565	0.781	0.043	0.171

Assumption Checks

Test for Equality of Variances (Levene's)

F	df1	df2	p
13.023	4.000	417.000	< .001

Sorulara vereceğiniz yanıtlar; (1) Hiçbir zaman, (2) Nadiren, (3) Bazen, (4) Sıklıkla, (5) Her zaman olarak değerlendirilecektir.

Şekil 6. 21: Anova Analizi

Kaynak: Yazar Tarafından Hazırlanmıştır.

- İnsanlar hutbeleri dinlediği için mi zekât verme eğilimleri artıyor, zekâta dair algıları daha iyi hale geliyor yoksa insanlar dindar oldukları için mi zekât vermekten mutlu oluyor, zekât verme eğilimleri yüksek çıkıyor, hem de cuma ve bayram namazlarını gidip hutbeleri dikkatle dinliyorlar ?
- İnsanlar zekât verdiği için mi camiye gidiyor yoksa camiye gittiği için mi zekât veriyor?

Bu soruların tam net bir cevabı olmamakla birlikte çeşitli Anova analizleriyle değerlendirmelerde bulunabiliriz. Eğitim, meslek, medeni durum, aylık gelir, dindarlık düzeyi ve ailenin dindarlık düzeyi gibi faktörler üzerinden anova analizleri yapılarak bu gibi soruların yanıtları aranmıştır.

Meslekle zekât verme arasındaki İlişki: ANOVA

H0: Meslekle zekât verme arasında anlamlı bir farklılık yoktur.

H1: Meslekle zekât verme arasında anlamlı bir farklılık vardır.

Levene's testinde p değeri 0.05 'den küçük olduğu için Meslekle zekât verme eğilimlerinin varyansları birbirinden farklıdır. Bu sebeple Brown-Forsythe düzeltmesi uygulanmıştır. Bu düzeltmenin uygulandığı Anova testinin p değeri 0.05 'den küçük olduğu için meslekle zekât verme eğilimi arasında istatistiksel olarak anlamlı bir farklılık bulunmamaktadır. Çalışmayan insanların zekât verme eğilimi düşük çıkmıştır. Memurların zekât verme eğilimleri ise 4.79 oranla en yüksek çıkmıştır. Sonra ise ortalamalara göre sırasıyla özel sektör, emekli ve öğrenciler gelmektedir.

Results

ANOVA

ANOVA - Maddi imkanım olduğu sürece zekat veriyorum

Homogeneity Correction	Cases	Sum of Squares	df	Mean Square	F	p
None	4. Mesleğiniz?	20.342	4.000	5.086	4.079	0.003
	Residuals	519.904	417.000	1.247		
Brown-Forsythe	4. Mesleğiniz?	20.342	4.000	5.086	4.954	0.001
	Residuals	519.904	76.413	6.804		
Welch	4. Mesleğiniz?	20.342	4.000	5.086	NaN	NaN
	Residuals	519.904	NaN	NaN		

Note. The Welch correction could not be computed because 'Maddi imkanım olduğu sürece zekat veriyorum' has zero variance after grouping on the following level(s) of '4. Mesleğiniz?': Çalışmıyor
Note. Type III Sum of Squares

Descriptives

Descriptives - Maddi imkanım olduğu sürece zekat veriyorum

4. Mesleğiniz?	N	Mean	SD	SE	Coefficient of variation
Emekli	15	4.400	1.298	0.335	0.295
Memur	54	4.796	0.737	0.100	0.154
Çalışmıyor	2	4.000	0.000	0.000	0.000
Özel Sektör	257	4.510	1.043	0.065	0.231
Öğrenci	94	4.085	1.427	0.147	0.349

Assumption Checks

Test for Equality of Variances (Levene's)

F	df1	df2	p
10.669	4.000	417.000	< .001

Şekil 6. 22: Anova Analizi

Kaynak: Yazar Tarafından Hazırlanmıştır.

Eğitim durumu ile zekât verme eğilimi arasındaki ilişki: ANOVA

H0: Eğitim durumu ile zekât verme eğilimi arasında anlamlı bir farklılık yoktur.

H1: Eğitim durumu ile zekât verme eğilimi arasında anlamlı bir farklılık vardır.

Levene's testinde p değeri 0.05 'den küçük olduğu için eğitim durumu ile zekât verme eğiliminin varyansları birbirinden farklıdır. Bu sebeple Welch ve Brown-Forsythe düzeltmeleri uygulanmıştır. Bu düzeltmelerin uygulandığı Anova testinin p değerleri 0.05 'den büyük olduğu için eğitim durumu ile zekât verme eğilimi arasında istatistiksel olarak anlamlı bir farklılık bulunamamıştır. Farklı eğitim gruplarına mensup insanların zekât verme eğilimleri birbirine genel itibariyle yakınsamaktadır.

Eđitim durumu ilkokul ve doktora düzeyindeki kiřilerde zekât verme eđilimi oran olarak yüksek olmakla birlikte diđer eđitim gruplarına göre 4.0 ortalama ile dūřuktur. Ön lisans eđitim düzeyine mensup kiřilerde ise 4.67 ortalama ile zekât verme eđilimi en yüksek oranda çıkmıřtır.

Results

ANOVA

ANOVA - Maddi imkanım olduđu sürece zekat veriyorum

Homogeneity Correction	Cases	Sum of Squares	df	Mean Square	F	p
None	3. Eđitim Durumunuz? (En son mezun olduđunuz okul ?)	12.681	6.000	2.113	1.663	0.129
	Residuals	527.566	415.000	1.271		
Brown-Forsythe	3. Eđitim Durumunuz? (En son mezun olduđunuz okul ?)	12.681	6.000	2.113	1.186	0.357
	Residuals	527.566	17.962	29.370		
Welch	3. Eđitim Durumunuz? (En son mezun olduđunuz okul ?)	12.681	6.000	2.113	1.192	0.372
	Residuals	527.566	12.233	43.127		

Note. Type III Sum of Squares

Descriptives

Descriptives - Maddi imkanım olduđu sürece zekat veriyorum

3. Eđitim Durumunuz? (En son mezun olduđunuz okul ?)	N	Mean	SD	SE	Coefficient of variation
Doktora	2	4.000	1.414	1.000	0.354
Lisans	177	4.548	1.049	0.079	0.231
Lise	101	4.267	1.182	0.118	0.277
Ortaokul	34	4.147	1.560	0.267	0.376
Yüksek Lisans	44	4.432	1.108	0.167	0.250
Ön Lisans	59	4.678	0.899	0.117	0.192
İlkokul	5	4.000	1.732	0.775	0.433

Assumption Checks

Test for Equality of Variances (Levene's)

F	df1	df2	p
4.197	6.000	415.000	< .001

řekil 6. 23: Anova Analizi

Kaynak: Yazar Tarafından Hazırlanmıřtır.

Medeni durum ile zekât verme eđilimi arasındaki iliřki: ANOVA

H0: Medeni durum ile zekât verme eđilimi arasında anlamlı bir farklılık yoktur.

H1: Medeni durum ile zekât verme eđilimi arasında anlamlı bir farklılık vardır.

Levene's testinde p deđeri 0.05 'den küçük olduđu için medeni durumla zekât verme eđilimlerinin varyansları birbirinden farklıdır. Bu sebeple Welch ve Brown-Forsythe düzeltmeleri uygulanmıřtır. Bu düzeltmelerin uygulandıđı Anova testinin p deđerleri

0.05 'den küçük olduğu için medeni durum ile zekât verme eğilimi arasında istatistiksel olarak anlamlı bir farklılık bulunmaktadır. Bekarım seçeneğinin zekât verme ortalaması 4.28, evliyim seçeneğinin zekât verme ortalaması ise 4.60 çıkmıştır. Evliliğin zekât verme eğilimini arttırdığı gözlemlenmektedir.

Results

ANOVA

ANOVA - Maddi imkanım olduğu sürece zekat veriyorum

Homogeneity Correction	Cases	Sum of Squares	df	Mean Square	F	p
None	2. Medeni Durumunuz?	11.318	1.000	11.318	8.987	0.003
	Residuals	528.929	420.000	1.259		
Brown-Forsythe	2. Medeni Durumunuz?	11.318	1.000	11.318	8.966	0.003
	Residuals	528.929	394.256	1.342		
Welch	2. Medeni Durumunuz?	11.318	1.000	11.318	8.966	0.003
	Residuals	528.929	394.256	1.342		

Note. Type III Sum of Squares

Descriptives

Descriptives - Maddi imkanım olduğu sürece zekat veriyorum

2. Medeni Durumunuz?	N	Mean	SD	SE	Coefficient of variation
Bekar	210	4.281	1.254	0.087	0.293
Evli	212	4.608	0.975	0.067	0.212

Assumption Checks

Test for Equality of Variances (Levene's)

F	df1	df2	p
20.575	1.000	420.000	< .001

Şekil 6. 24: Anova Analizi

Kaynak: Yazar Tarafından Hazırlanmıştır.

Dindarlık durumu ile zekât verme eğilimi arasındaki ilişki: ANOVA

H0: Dindarlık durumu ile zekât verme eğilimi arasında anlamlı bir farklılık yoktur.

H1: Dindarlık durumu ile zekât verme eğilimi arasında anlamlı bir farklılık vardır.

Levene's testinde p değeri 0.05 'den küçük olduğu için dindarlık düzeyiyle zekât verme eğilimlerinin varyansları birbirinden farklıdır. Bu sebeple Welch ve Brown-Forsythe düzeltmeleri uygulanmıştır. Bu düzeltmelerin uygulandığı Anova testinin p değerleri 0.05 'den küçük olduğu için dindarlık düzeyi ile zekât verme eğilimi arasında istatistiksel olarak anlamlı bir farklılık bulunmaktadır. Dindar değilim seçeneğinin zekât verme ortalaması 3.15, dindarım 4.55, ne dindarım ne değilim 4.09, çok dindarım 4.83 çıkmıştır. Dindarlık seviyesi arttıkça zekât verme eğiliminde arttığı gözlemlenmektedir.

Results

ANOVA

ANOVA - Maddi imkanım olduğu sürece zekat veriyorum

Homogeneity Correction	Cases	Sum of Squares	df	Mean Square	F	p
None	7. Aşağıdaki ifadelerden hangisi dindarlık durumunuzu yansıtmaktadır?	81.829	3.000	27.276	24.871	< .001
	Residuals	458.418	418.000	1.097		
Brown-Forsythe	7. Aşağıdaki ifadelerden hangisi dindarlık durumunuzu yansıtmaktadır?	81.829	3.000	27.276	17.186	< .001
	Residuals	458.418	76.391	6.001		
Welch	7. Aşağıdaki ifadelerden hangisi dindarlık durumunuzu yansıtmaktadır?	81.829	3.000	27.276	13.489	< .001
	Residuals	458.418	65.963	6.950		

Note. Type III Sum of Squares

Descriptives

Descriptives - Maddi imkanım olduğu sürece zekat veriyorum

7. Aşağıdaki ifadelerden hangisi dindarlık durumunuzu yansıtmaktadır?	N	Mean	SD	SE	Coefficient of variation
Dindar değilim	39	3.154	1.785	0.286	0.566
Dindarım	289	4.550	0.992	0.058	0.218
Ne dindarım ne değilim	22	4.091	1.151	0.245	0.281
Çok dindarım	72	4.833	0.605	0.071	0.125

Assumption Checks

Test for Equality of Variances (Levene's)

F	df1	df2	p
37.027	3.000	418.000	< .001

Şekil 6. 25: Anova Analizi

Kaynak: Yazar Tarafından Hazırlanmıştır.

Maddi imkanım olduđu sürece zekat veriyorum				
	Dindar deęilim	Dindarım	Ne dindarım ne deęilim	Çok dindarım
Veri Sayısı	39	289	22	72
Medyan	4.000	5.000	4.500	5.000
Ortalama	3.154	4.550	4.091	4.833
Standart Sapma	1.785	0.992	1.151	0.605
Minimum	1.000	1.000	1.000	1.000
Maksimum	5.000	5.000	5.000	5.000

Şekil 7. 1: Tanımlayıcı İstatistik

Kaynak: Yazar Tarafından Hazırlanmıştır.

Bu araştırma, dindarlık düzeyi ile zekât verme eğilimi arasında pozitif yönlü bir ilişki olabileceğini ortaya koymaktadır. Dindarlık arttıkça, bireylerin zekât verme konusundaki taahhütleri de artmaktadır. Bu bulgular, zekâtın sadece dini bir vecibe olarak değil, aynı zamanda toplumsal dayanışma ve ekonomik adaletin sağlanması açısından da önemli bir araç olduğunu desteklemektedir. Özellikle dindarlık düzeyi yüksek olan bireylerin zekât verme konusunda daha bilinçli ve istekli olmaları, zekâtın toplumsal refahın artırılması ve yoksulluğun azaltılması gibi sosyo-ekonomik hedeflere ulaşmada etkili bir mekanizma olabileceğini göstermektedir. Ancak, dindarlık düzeyi düşük olan bireylerin zekât verme konusunda daha az eğilimli olmaları, bu konuda farkındalık ve bilinçlendirme çalışmalarının önemini ortaya koymaktadır. Bu nedenle, zekâtın toplumsal etkisini artırmak için, özellikle dindarlık düzeyi düşük olan bireylerin bu konuda eğitilmesi ve teşvik edilmesi önemli bir adım olabilir.

Ailenizin dindarlık durumu ile zekât verme eğilimi arasındaki ilişki: ANOVA

H0: Ailenizin dindarlık durumu ile zekât verme eğilimi arasında anlamlı bir farklılık yoktur.

H1: Ailenizin dindarlık durumu ile zekât verme eğilimi arasında anlamlı bir farklılık vardır.

Levene's testinde p değeri 0.05 'den küçük olduğu için ailenin dindarlık düzeyiyle zekât verme eğilimlerinin varyansları birbirinden farklıdır. Bu sebeple Welch ve Brown-Forsythe düzeltmeleri uygulanmıştır. Bu düzeltmelerin uygulandığı Anova testinin p değerleri 0.05 'den küçük olduğu için ailenin dindarlık düzeyi ile zekât verme eğilimi arasında istatistiksel olarak anlamlı bir farklılık bulunmaktadır. Ailem dindar değil seçeneğinin zekât verme ortalaması 3.41, ailem dindar 4.52, ailem ne dindar ne değil 3.95, ailem çok dindar 4.63 çıkmıştır. Ailenin dindarlık seviyesi arttıkça zekât verme eğiliminde arttığı gözlemlenmektedir.

Results

ANOVA

ANOVA - Maddi imkanım olduğu sürece zekat veriyorum

Homogeneity Correction	Cases	Sum of Squares	df	Mean Square	F	p
None	8. Ailenizin dindarlığı bakımından hangisini uygun buluyorsunuz	44.551	3.000	14.850	12.523	< .001
	Residuals	495.695	418.000	1.186		
Brown-Forsythe	8. Ailenizin dindarlığı bakımından hangisini uygun buluyorsunuz	44.551	3.000	14.850	8.423	< .001
	Residuals	495.695	70.480	7.033		
Welch	8. Ailenizin dindarlığı bakımından hangisini uygun buluyorsunuz	44.551	3.000	14.850	6.498	< .001
	Residuals	495.695	66.804	7.420		

Note. Type III Sum of Squares

Descriptives

Descriptives - Maddi imkanım olduğu sürece zekat veriyorum

8. Ailenizin dindarlığı bakımından hangisini uygun buluyorsunuz	N	Mean	SD	SE	Coefficient of variation
Ailem dindar	240	4.525	1.078	0.070	0.238
Ailem dindar değil	31	3.419	1.858	0.334	0.543
Ailem ne dindar ne değil	24	3.958	1.083	0.221	0.274
Ailem çok dindar	127	4.638	0.833	0.074	0.180

Assumption Checks

Test for Equality of Variances (Levene's)

F	df1	df2	p
21.911	3.000	418.000	< .001

Şekil 7. 2: Anova Analizi

Kaynak: Yazar Tarafından Hazırlanmıştır.

Aylık Gelir Düzeyi ile Zekât Verme Eğilimi Arasındaki İlişki: ANOVA

H0: Aylık gelir düzeyi ile zekât verme eğilimi arasında anlamlı bir farklılık yoktur.

H1: Aylık gelir düzeyi ile zekât verme eğilimi arasında anlamlı bir farklılık vardır.

Levene's testinde p değeri 0.05 'den küçük olduğu için aylık gelir gruplarının zekât verme eğilimlerinin varyansları birbirinden farklıdır. Bu sebeple Welch ve Brown-Forsythe düzeltmeleri uygulanmıştır. Bu düzeltmelerin uygulandığı Anova testinin p değerleri 0.05 'den büyük olduğu için aylık gelir düzeyi ile zekât verme eğilimi arasında istatistiksel olarak anlamlı bir farklılık bulunamamıştır. Farklı gelir gruplarına mensup insanların zekât verme eğilimleri birbirine genel itibariyle yakınsamaktadır. Gelir durumu 80.001-90.000 TL arasındaki kişilerde zekât verme eğilimi ortalaması 3.5 'e düşmüştür. 40.001-80.000 TL arasında ortalama çok daha yüksektir. Geliri 17.000-40.000 TL arasındaki kısımda ise daha düşük seviyelerdedir.

ANOVA ▼

ANOVA - Maddi imkanım olduğu sürece zekat veriyorum

Homogeneity Correction	Cases	Sum of Squares	df	Mean Square	F	p
None	5. Aylık geliriniz? (Anket yapılmaya başlandığında net asgari ücret 17.002 TL)	17.148	8.000	2.144	1.692	0.098
	Residuals	523.098	413.000	1.267		
Brown-Forsythe	5. Aylık geliriniz? (Anket yapılmaya başlandığında net asgari ücret 17.002 TL)	17.148	8.000	2.144	1.916	0.084
	Residuals	523.098	40.412	12.944		
Welch	5. Aylık geliriniz? (Anket yapılmaya başlandığında net asgari ücret 17.002 TL)	17.148	8.000	2.144	1.560	0.170
	Residuals	523.098	37.297	14.025		

Note. Type III Sum of Squares

Descriptives

Descriptives - Maddi imkanım olduğu sürece zekat veriyorum

5. Aylık geliriniz? (Anket yapılmaya başlandığında net asgari ücret 17.002 TL)	N	Mean	SD	SE	Coefficient of variation
0-17000₺	117	4.256	1.307	0.121	0.307
17001-30000₺	61	4.344	1.223	0.157	0.282
30001-40000₺	84	4.464	1.124	0.123	0.252
40001-50000₺	93	4.656	0.891	0.092	0.191
50001-60000₺	35	4.629	1.003	0.169	0.217
60001-70000₺	15	4.667	0.617	0.159	0.132
70001-80000₺	5	4.800	0.447	0.200	0.093
80001-90000₺	6	3.500	1.761	0.719	0.503
90001 ₺ ve üzeri	6	4.667	0.516	0.211	0.111

Assumption Checks

Test for Equality of Variances (Levene's)

F	df1	df2	p
4.103	8.000	413.000	< .001

Şekil 7. 3: Anova Analizi

Kaynak: Yazar Tarafından Hazırlanmıştır.

4.1.5 Hutbelerin Aracı Etkisi

Aşağıdaki analizlerle Cuma ve bayram namazlarına gitme ile hutbeyi dikkatle dinlemenin, dindarlığın zekât verme eğilimi üzerindeki aracı etkisi ölçülmüştür. Bu analiz sonuçlarına göre dindarlığın zekât verme eğilimini doğrudan etkilediğini göstermektedir. Araştırma soruları bağlamında ise bu analizlere göre Cuma ve bayram namazlarına gitme ile hutbeyi dikkatle dinlemenin, dindarlık ve zekât verme eğilimi arasındaki ilişkide aracı bir rol oynadığını ve istatistiksel olarak anlamlı bir şekilde (%1 anlamlılık) zekât verme eğilimini arttırdığını göstermektedir. Yani analizlerden hareketle zekâtla ilgili hutbeler dindar insanların zekât verme eğilimini arttırdığı görülmektedir. Hepsi anlamlı bir şekilde zekât verme eğilimini arttırmakla birlikte özellikle hutbeyi dikkatle dinlemenin daha etkili olduğu tespit edilmiştir.

Tablo 1. 1: Klasik Süreç Modeli 1

Kaynak: Yazar Tarafından Hazırlanmıştır.

	AIC(Akaike Bilgi Kriteri)	BIC(Bayesian Bilgi Kriteri)	Log-likelihood (Log-Olasılık)	N (Gözlem Sayısı)	df (Serbestlik derecesi)
Model 1	2.824.140	2.884.815	-1.397.070	422	0

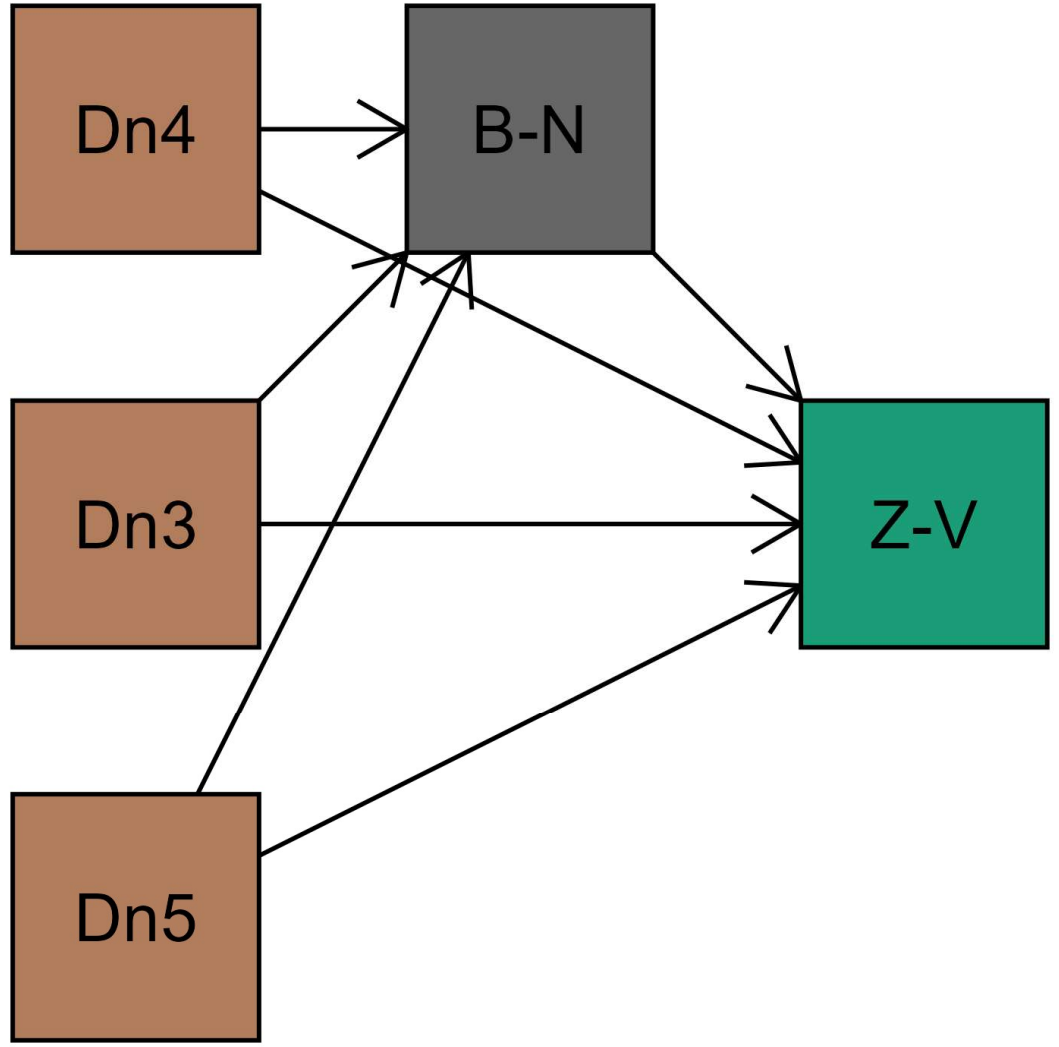

Şekil 8. 1: Aracı Etki Modeli 1

Kaynak: Yazar Tarafından Hazırlanmıştır.

Path coefficients

		Estimate	Std. Error	z-value	P	95% Confidence Interval		Std. Estimate
						Lower	Upper	
Dindarlık düzeyi3	→ Zekât-Veriyorum	0.492	0.266	1.847	0.065	-0.209	1.170	0.435 ^a
Dindarlık düzeyi4	→ Zekât-Veriyorum	0.817	0.182	4.475	< .001	0.401	1.404	0.722 ^a
Dindarlık düzeyi5	→ Zekât-Veriyorum	0.995	0.213	4.668	< .001	0.553	1.563	0.879 ^a
Bayram-Namazı	→ Zekât-Veriyorum	0.374	0.048	7.737	< .001	0.236	0.507	0.361
Dindarlık düzeyi3	→ Bayram-Namazı	1.190	0.262	4.544	< .001	0.511	1.893	1.089 ^a
Dindarlık düzeyi4	→ Bayram-Namazı	1.550	0.168	9.251	< .001	0.960	2.130	1.419 ^a
Dindarlık düzeyi5	→ Bayram-Namazı	1.830	0.195	9.372	< .001	1.255	2.413	1.675 ^a

Direct and indirect effects

				Dınd arlık	Esti mat e	Std . Err or	z- val ue	p	95% Confidence Interval		Std. Esti mat e	
									Lo wer	Up per		
Dın darlı k düze yi	→	Zekâ t- Veri yuru m		3	0.49 2	0.2 66	1.8 47	0.0 65	- 0.2 09	1.1 70	0.4 ^a 35	
Dın darlı k düze yi	→	Zekâ t- Veri yuru m		4	0.81 7	0.1 82	4.4 75	<.0 01	0.4 01	1.4 04	0.7 ^a 22	
Dın darlı k düze yi	→	Zekâ t- Veri yuru m		5	0.99 5	0.2 13	4.6 68	<.0 01	0.5 53	1.5 63	0.8 ^a 79	
Dın darlı k düze yi	→	Bayr am- Nam azı	→	Zekâ t- Veri yuru m	3	0.44 5	0.1 14	3.9 18	<.0 01	0.1 98	0.8 16	0.3 ^a 93
Dın darlı k düze yi	→	Bayr am- Nam azı	→	Zekâ t- Veri yuru m	4	0.58 0	0.0 98	5.9 35	<.0 01	0.3 06	0.9 40	0.5 ^a 12
Dın darlı k düze yi	→	Bayr am- Nam azı	→	Zekâ t- Veri yuru m	5	0.68 5	0.1 15	5.9 67	<.0 01	0.3 88	1.0 65	0.6 ^a 05

Total effects

								95% Confidence Interval			
			Dında rlık	Estimate	Std. Error	z-value	p	Lower	Upper	Std. Estimate	
Total	Dında rlık düzeyi	→	Zekât-Veriyorum	3	0.937	0.278	3.372	<.001	0.175	1.715	0.828 ^a
	Dında rlık düzeyi	→	Zekât-Veriyorum	4	1.396	0.178	7.853	<.001	0.810	1.975	1.234 ^a
	Dında rlık düzeyi	→	Zekât-Veriyorum	5	1.679	0.207	8.105	<.001	1.097	2.294	1.484 ^a
	Dında rlık düzeyi	→	Zekât-Veriyorum	3	0.937	0.278	3.372	<.001	0.175	1.715	0.828 ^a
	Dında rlık düzeyi	→	Zekât-Veriyorum	4	1.396	0.178	7.853	<.001	0.810	1.975	1.234 ^a
	Dında rlık düzeyi	→	Zekât-Veriyorum	5	1.679	0.207	8.105	<.001	1.097	2.294	1.484 ^a

Tablo 1. 2: Klasik Süreç Modeli 2

Kaynak: Yazar Tarafından Hazırlanmıştır.

	AIC	BIC	Log-likelihood	N	df
Model 1	2807.664	2868.339	-1388.832	422	0

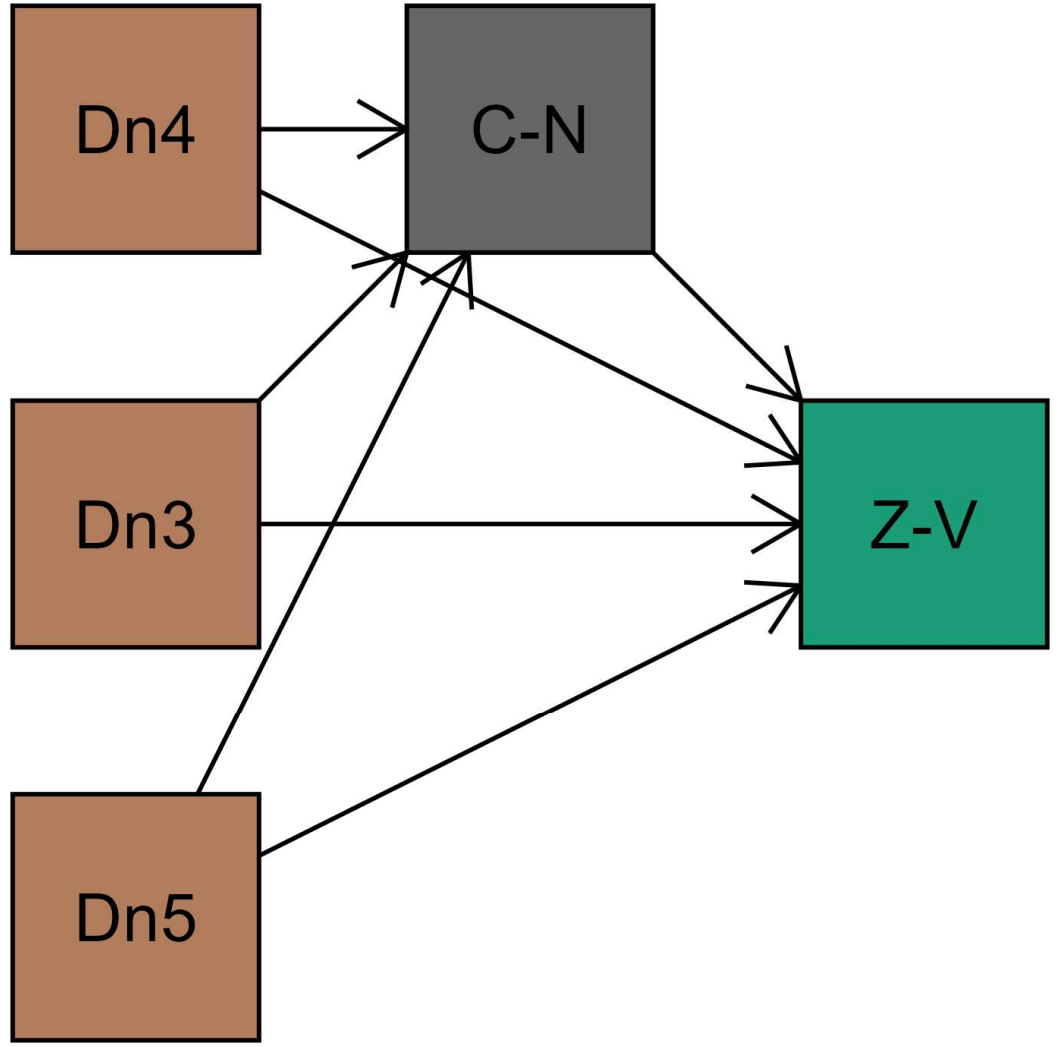

Şekil 8. 2: Aracı Etki Modeli 2

Kaynak: Yazar Tarafından Hazırlanmıştır.

Path coefficients

						95% Confidence Interval			
		Estimate	Std. Error	z-value	P	Lower	Upper	Std. Estimate	
Dındarlık düzeyi3	→	Zekât-Veriyorum	0.613	0.267	2.301	0.021	-0.172	1.285	0.542 ^a
Dındarlık düzeyi4	→	Zekât-Veriyorum	0.726	0.193	3.765	< .001	0.189	1.331	0.642 ^a
Dındarlık düzeyi5	→	Zekât-Veriyorum	0.916	0.223	4.102	< .001	0.368	1.502	0.810 ^a
Cuma-Namazı	→	Zekât-Veriyorum	0.357	0.050	7.098	< .001	0.206	0.501	0.355
Dındarlık düzeyi3	→	Cuma-Namazı	0.907	0.254	3.566	< .001	-0.003	1.666	0.807 ^a
Dındarlık düzeyi4	→	Cuma-Namazı	1.878	0.163	11.547	< .001	1.280	2.410	1.671 ^a
Dındarlık düzeyi5	→	Cuma-Namazı	2.138	0.190	11.275	< .001	1.561	2.667	1.902 ^a

Direct and indirect effects

				Dınd arlık	Esti mat e	Std . Err or	z- val ue	p	95% Confidence Interval		Std. Esti mat e	
									Lo wer	Up per		
Dın darlı k düze yi	→	Zekâ t- Veri yuru m		3	0.61 3	0.2 67	2.3 01	0.0 21	- 0.1 72	1.2 85	0.5 ^a 42	
Dın darlı k düze yi	→	Zekâ t- Veri yuru m		4	0.72 6	0.1 93	3.7 65	<.0 01	0.1 89	1.3 31	0.6 ^a 42	
Dın darlı k düze yi	→	Zekâ t- Veri yuru m		5	0.91 6	0.2 23	4.1 02	<.0 01	0.3 68	1.5 02	0.8 ^a 10	
Dın darlı k düze yi	→	Cum a- Nam azı	→	Zekâ t- Veri yuru m	3	0.32 4	0.1 02	3.1 86	0.0 01	0.0 21	0.7 03	0.2 ^a 86
Dın darlı k düze yi	→	Cum a- Nam azı	→	Zekâ t- Veri yuru m	4	0.67 0	0.1 11	6.0 47	<.0 01	0.3 68	1.0 15	0.5 ^a 93
Dın darlı k düze yi	→	Cum a- Nam azı	→	Zekâ t- Veri yuru m	5	0.76 3	0.1 27	6.0 07	<.0 01	0.4 26	1.1 25	0.6 ^a 74

Total effects

								95% Confidence Interval			
				Dınd	Esti	Std	z-	p	Lo	Up	Std.
				arlık	mate	Err	val		wer	per	Esti
						or	ue				mate
Total	Dınd	Zekât									
	arlık	-	3	0.93	0.2	3.3	< .0	0.1	1.6	0.82 ^a	
	→ düze	Veriy		7	78	72	01	75	93	8	
	yi	orum									
	Dınd	Zekât									
	arlık	-	4	1.39	0.1	7.8	< .0	0.7	1.9	1.23 ^a	
→ düze	Veriy		6	78	53	01	68	79	4		
yi	orum										
Dınd	Zekât										
arlık	-	5	1.67	0.2	8.1	< .0	0.9	2.2	1.48 ^a		
→ düze	Veriy		9	07	05	01	86	29	4		
yi	orum										
Dınd	Zekât										
arlık	-	3	0.93	0.2	3.3	< .0	0.1	1.6	0.82 ^a		
→ düze	Veriy		7	78	72	01	75	93	8		
yi	orum										
Dınd	Zekât										
arlık	-	4	1.39	0.1	7.8	< .0	0.7	1.9	1.23 ^a		
→ düze	Veriy		6	78	53	01	68	79	4		
yi	orum										
Dınd	Zekât										
arlık	-	5	1.67	0.2	8.1	< .0	0.9	2.2	1.48 ^a		
→ düze	Veriy		9	07	05	01	86	29	4		
yi	orum										

Tablo 1. 3: Klasik Süreç Modeli 3

Kaynak: Yazar Tarafından Hazırlanmıştır.

	AIC	BIC	Log-likelihood	N	df
Model 1	2761.071	2821.746	-1365.535	422	0

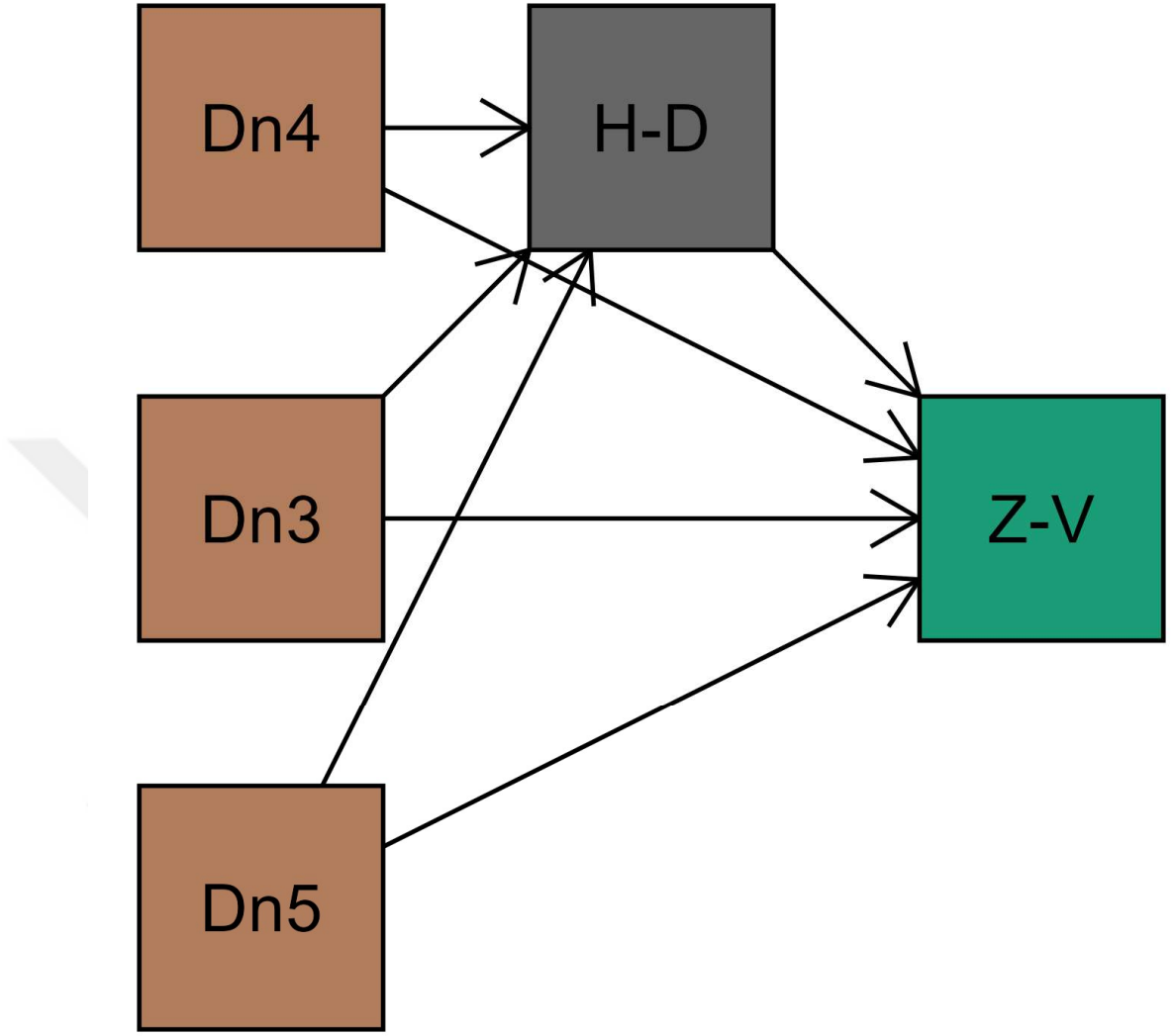

Şekil 8. 3: Aracı Etki Modeli 3

Kaynak: Yazar Tarafından Hazırlanmıştır.

Path coefficients

		Estimate	Std. Error	z-value	p	95% Confidence Interval		Std. Estimate
						Lower	Upper	
Dındarlık düzeyi3	→ Zekât-Veriyorum	0.515	0.259	1.992	0.046	-0.174	1.150	0.455 ^a
Dındarlık düzeyi4	→ Zekât-Veriyorum	0.631	0.184	3.436	< .001	0.139	1.222	0.558 ^a
Dındarlık düzeyi5	→ Zekât-Veriyorum	0.765	0.215	3.556	< .001	0.238	1.376	0.676 ^a
Hutbe-Dinleme	→ Zekât-Veriyorum	0.449	0.050	9.010	< .001	0.324	0.593	0.429
Dındarlık düzeyi3	→ Hutbe-Dinleme	0.938	0.248	3.778	< .001	0.262	1.582	0.869 ^a
Dındarlık düzeyi4	→ Hutbe-Dinleme	1.703	0.159	10.717	< .001	1.224	2.198	1.578 ^a
Dındarlık düzeyi5	→ Hutbe-Dinleme	2.034	0.185	10.985	< .001	1.564	2.508	1.885 ^a

Direct and indirect effects

				Dınd arlık	Esti mat e	Std . Err or	z- val ue	p	95% Confidence Interval		Std. Esti mat e	
									Lo wer	Up per		
Dın darlı k düze yi	→	Zekâ t- Veri yuru m		3	0.51 5	0.2 59	1.9 92	0.0 46	- 0.1 74	1.1 50	0.4 ^a 55	
Dın darlı k düze yi	→	Zekâ t- Veri yuru m		4	0.63 1	0.1 84	3.4 36	<.0 01	0.1 39	1.2 22	0.5 ^a 58	
Dın darlı k düze yi	→	Zekâ t- Veri yuru m		5	0.76 5	0.2 15	3.5 56	<.0 01	0.2 38	1.3 76	0.6 ^a 76	
Dın darlı k düze yi	→	Hutb e- Dınl eme	→	Zekâ t- Veri yuru m	3	0.42 2	0.1 21	3.4 84	<.0 01	0.1 39	0.8 58	0.3 ^a 73
Dın darlı k düze yi	→	Hutb e- Dınl eme	→	Zekâ t- Veri yuru m	4	0.76 5	0.1 11	6.8 96	<.0 01	0.4 79	1.1 73	0.6 ^a 76
Dın darlı k düze yi	→	Hutb e- Dınl eme	→	Zekâ t- Veri yuru m	5	0.91 4	0.1 31	6.9 66	<.0 01	0.5 91	1.3 49	0.8 ^a 08

Total effects

				Dımd arlık	Esti mate	Std . Err or	z- val ue	p	95% Confidence Interval		Std. Esti mate
									Lo wer	Up per	
Total	Dımd arlık düze yi	→	Zekât - Veriy orum	3	0.93 7	0.2 78	3.3 72	< .0 01	0.2 24	1.6 74	0.82 ^a 8
	Dımd arlık düze yi	→	Zekât - Veriy orum	4	1.39 6	0.1 78	7.8 53	< .0 01	0.9 13	2.0 04	1.23 ^a 4
	Dımd arlık düze yi	→	Zekât - Veriy orum	5	1.67 9	0.2 07	8.1 05	< .0 01	1.1 68	2.2 89	1.48 ^a 4
	Dımd arlık düze yi	→	Zekât - Veriy orum	3	0.93 7	0.2 78	3.3 72	< .0 01	0.2 24	1.6 74	0.82 ^a 8
	Dımd arlık düze yi	→	Zekât - Veriy orum	4	1.39 6	0.1 78	7.8 53	< .0 01	0.9 13	2.0 04	1.23 ^a 4
	Dımd arlık düze yi	→	Zekât - Veriy orum	5	1.67 9	0.2 07	8.1 05	< .0 01	1.1 68	2.2 89	1.48 ^a 4

GENEL DEĞERLENDİRME

Bu araştırma, Diyanet İşleri Başkanlığı tarafından yayımlanan zekât konulu hutbelerin toplumsal dayanışma üzerindeki etkisini belirlemeyi; ayrıca anket soruları aracılığıyla bu hutbelerin toplum üzerindeki genel etkisini ve bireylerin zekât verme eğilimlerini ölçmeyi amaçlamaktadır.

a) Bulgulardan elde edilen verilere göre zekâtın toplumsal dayanışma ve maneviyat boyutu hakkında aşağıda yer alan maddelerdeki sonuçlara ulaşılmıştır:

- Cuma ve bayram namazlarına gitme ve camide hutbeyi dikkatle dinleme sıklığı arttıkça zekâtın verilmesiyle toplumsal dayanışmanın artacağına olan inanç eğilimlerinin arttığı gözlemlenmektedir.

- Cuma ve Bayram namazlarına gitmek ve camide hutbeyi dikkatle dinleme sıklığı arttıkça zekât konusu üzerine olan Bayram ve Cuma namazı hutbelerinin toplumsal dayanışmaya katkısı olduğuna olan inanç eğiliminin arttığı gözlemlenmektedir.

- Cuma ve Bayram namazlarına gitmek ve camide hutbeyi dikkatle dinleme sıklığı arttıkça bayram ve Cuma namazı hutbelerinin zekât konusu üzerine olması insanları zekât vermeye teşvik edeceğine ve verilen zekâtların toplumsal dayanışmayı arttıracığına olan inanç eğiliminin arttığı gözlemlenmektedir.

Zekât'ın ibadet ve ekonomik boyutu olduğu gibi toplumsal boyutu 'da vardır. Zekâtın verilmesiyle asıl mal sahibinin Allah olduğu ve bireyin kulluk vazifesini yerine getirmiş olduğu ifade edilmektedir. Zekâtın verilmesiyle birlikte maddi durumları iyi olmayan gelir düzeyi düşük bireylere yardımcı olunmuş olunur. Bu yardımlarla o bireylerin hırsızlık ve anarşi gibi kötü yollara bulaşmaları 'da engellenmiş olunur. Zekât içerisinde hem zengin hemde fakir kimseler için çeşitli hikmetleri ve faydaları barındırmaktadır. Özdemir (2016)

b) Bulgulardan elde edilen verilere göre zekâtın şer'i büküm boyutu hakkında aşağıda yer alan maddelerdeki sonuçlara ulaşılmıştır:

- Cuma ve bayram namazlarına gitmek ve camide hutbeyi dikkatle dinleme sıklığı arttıkça zekât verme eğiliminin arttığı gözlemlenmektedir.

- Cuma ve bayram namazlarına gitme ve camide hutbeyi dikkatle dinleme oranı arttıkça zekât vermekle mutlu olma eğiliminde arttığı gözlemlenmektedir.

c) Bulgulardan elde edilen verilere göre zekâtın sosyal adalet, refah ve kalkınma boyutu hakkında aşağıda yer alan maddelerdeki sonuçlara ulaşılmıştır:

- Cuma ve bayram namazlarına gitmek ve camide hutbeyi dikkatle dinleme oranı arttıkça zekât vermenin yoksulluğu azaltacağına olan inanç eğiliminde arttığı gözlemlenmektedir.

- Cuma ve bayram namazlarına gitmek ve camide hutbeyi dikkatle dinleme oranı arttıkça zekât vermekle yükümlü tüm bireylerin zekâtlarını hakkıyla vermeleri neticesinde toplumsal düzeyde ekonomik kalkınmanın ve toplumsal dayanışmanın artacağına olan inanç eğiliminde arttığı gözlemlenmektedir.

“Sosyal adaletin sağlanmasında, insanlar arasındaki gelirden kaynaklı adaletsizliklerinin sebep olduğu yoksulluğun önüne geçilmesinde, fakir ve düşkün kimseleri kalkındırmada zekâtın önemli bir görevi vardır. Nasıl zekât, malın ve kazancın arıtanı, yine sabır cinsinden bir zekât vardır. Yalnız malın ve mülkün değil, her işin ve oluşun bir zekâtı vardır. Nasıl ki alacakaranlık, gecenin, fecir, gündüzün zekâtı gibidir. Nasıl ki, gülümseme yüzün zekâtıdır. Onu artırır, ıstır çünkü. Nasıl ki, borçlunun gölge serinliğinden faydalanmaktan çekinmek de, bir nevi, zekâtın zekâtıdır. Evet, zekâtın bile zekâtı vardır. Nasıl ki, takva da bir nevi, ibadetin zekâtıdır. Bunun gibi, sabrın da bir zekâtı vardır. Sabrın zekâtı cihaddır. Cihat, sabrın dinamiğidir. Müslümanın sabrı, pasif sabırlardan, Müslümanın tevekkülü ölü tevekküllerinden değildir. Müslümanın sabrı, bir doğum sancısı gibi, yeni bir dünyaya gebe dir. Onun sabrı, geçmişin yükü altında ezilmiş ve kıvrılmış olma suskunluğu değil, geleceğe hamile olan bir güven direnişidir.”(Karakoç, 1967)

a, b ve c 'de yer alan maddelerin yanı sıra başka faktörlerde zekât verme eğilimini etkileyebiliyorken bazı faktörlerde etkilememektedir. Şöyle ki:

- Meslekle zekât verme eğilimi arasında istatistiksel olarak anlamlı bir farklılık bulunmamaktadır.
- Eğitim durumu ile zekât verme eğilimi arasında istatistiksel olarak anlamlı bir farklılık bulunamamıştır.
- Medeni durum ile zekât verme eğilimi arasında istatistiksel olarak anlamlı bir farklılık bulunmaktadır. Evliliğin zekât verme eğilimini arttırdığı gözlemlenmektedir.
- Dindarlık düzeyi ile zekât verme eğilimi arasında istatistiksel olarak anlamlı bir farklılık bulunmaktadır. Dindarlık seviyesi arttıkça zekât verme eğiliminin arttığı gözlemlenmektedir.
- Ailenin dindarlık düzeyi ile zekât verme eğilimi arasında istatistiksel olarak anlamlı bir farklılık bulunmaktadır. Ailenin dindarlık seviyesi arttıkça zekât verme eğiliminin arttığı gözlemlenmektedir.
- Aylık gelir düzeyi ile zekât verme eğilimi arasında istatistiksel olarak anlamlı bir farklılık bulunamamıştır.
- Zekât konulu hutbelerin, dindar bireylerin zekât verme eğilimlerini arttırdığı gözlemlenmiştir. Yapılan değerlendirmeler sonucunda, tüm hutbelerin bu eğilim üzerinde anlamlı bir etki oluşturduğu, ancak özellikle hutbeyi dikkatle dinleyen bireylerde bu etkinin daha belirgin olduğu tespit edilmiştir.

Zekât, insanı Rabbine yakınlaştıran hem kalbini hem de malını mânen arındıran bir ibadettir. Zekât, Allah'ın farz kılmış olduğu dini bir ibadet olmasının yanı sıra bireysel, toplumsal ve ekonomik hayatı olumlu bir şekilde etkileyen yönleriyle çok boyutlu bir ibadettir. Zekâtı veren ile alan birey arasında güçlü manevi bir samimiyet köprüsü kurulmaktadır. Zekât vermek zengin kimse için bir imtihan vesilesi olduğu gibi aynı zamanda fakir kimse ile arasında bu imtihan vesilesi ile kurulacak olan dayanışma köprüsünün de temellerinin atılmasında önemli bir faktördür. Zengin kimse zekâtını vermek için âtil servetini yatırımlara sevk etmesiyle birlikte yeni iş imkanları oluşturmakla istihdam oluşturmaktadır. Bu istihdamla birlikte de yoksulluğu azaltır ve

kendi servetini de daha da fazla çoğaltır. Zekât ile toplumda gelir düzeyi düşük bireylere yardımcı olmak, onların zaruri ihtiyaçlarının giderilmesinde fayda sağlamak her dönem için zekât veren bireylerde mutluluk kaynağı olmuştur.

Cuma ve bayram namazlarına gitme ile hutbeyi dikkatle dinlemenin, dindarlığın zekât verme eğilimi üzerindeki aracı etkisi ölçülmüştür. Cuma ve bayram namazlarına gitmek ile hutbeyi dikkatle dinlemek, insanların dindarlık seviyeleri ve zekât verme eğilimleri arasında önemli bir bağ kurmaktadır. Araştırma sonuçlarına göre, her iki ibadetin de zekât verme eğilimini anlamlı şekilde artırdığını ortaya koysa da, hutbeyi dikkatle dinlemenin bu etkiyi daha güçlü biçimde ortaya çıkardığı tespit edilmiştir. Bu da demektir ki, cuma ve bayram namazlarına gitmek etkili olsa da, hutbe de verilen mesajlara kulak vermek, özellikle zekât gibi mali ibadetler konusunda daha derin bir farkındalık ve sorumluluk duygusu uyandırmaktadır. Bu bulgular bize, camide verilen hutbelerin sadece bilgilendirme değil, aynı zamanda dini uygulamaları teşvik edici bir işlev gördüğünü, özellikle de dindar bireylerin davranışlarını şekillendirme açısından etkili bir araç olduğunu göstermektedir. Dini bilinci artıran bu hutbeler, zekât gibi toplumsal sorumluluk içeren ibadetlerin daha çok yerine getirilmesine katkı sağlamaktadır.

Bireylerin aylık gelir düzeyleri arttıkça zekât verme eğilimlerinde pozitif yönde bir yükseliş olmadığı görülmüştür. Anketler yapılırken gelir durumu düşük olan bireyler, maddi imkanım olduğu sürece zekât veririm derken gelirleri yüksek olan bireyler cevap verirken daha çok düşünüp ve genellikle çekimser kalmışlardır.

Evli bireylerin zekât verme oranlarının bekârlara göre daha yüksek olduğunu göstermektedir. evli bireylerin, düzenli bir gelir elde etme ve maddi istikrar sağlama olasılıkları genellikle bekârlara kıyasla daha yüksektir. Bu ekonomik istikrar, onların zekât verme kapasitesini artıran bir unsur olabilir. Eşlerin birbirini ibadete teşvik etmesi gibi faktörler de zekât verme davranışını olumlu yönde etkileyebilir. Aile içinde çocuk yetiştirmenin de bireylerde merhamet, paylaşım ve sorumluluk duygularını güçlendirdiği göz önünde bulundurulursa, evli bireylerin zekât verme konusunda daha istekli ve bilinçli olmaları anlamlı görünmektedir.

Dindar bireyler ve kendilerini dindar olarak görmeyen bireyler zekâtın toplumsal dayanışma ve faydaları gibi konularda genellikle hemfikir olmuşlardır. Zekât'ın

hakıyla verilmesi neticesinde yoksulluğun azalacağı ve ekonomik kalkınmanın gerçekleşebileceğini ifade etmişlerdir.

Eğitim durumu ile zekât verme eğilimi arasında anlamlı bir farklılık bulunmaması dikkat çekicidir. Genelde eğitim seviyesi arttıkça toplumsal sorumluluk bilincinin de artması beklenir. Ancak zekât verme davranışının eğitimden ziyade dindarlığa bağlı olduğu görülmektedir. Bu da zekâtın, bilgi düzeyinden ziyade bireyin dini duyarlılığı ve ibadet bilinciyle şekillendiğini göstermektedir. Bazı yüksek eğitilmiş bireyler, zekâtın ne olduğunu bilse bile onu yerine getirmeyebilirken; daha düşük eğitilmiş bireyler, daha güçlü bir dini bağlılıkla zekât vermeyi bir görev olarak görebilir. Bu nedenle, zekât verme davranışında asıl belirleyici olanın eğitim değil, kişisel inanç ve dini bağlılık olduğu söylenebilir.

Meslek grupları ile zekât verme eğilimleri arasında istatistiksel olarak anlamlı bir farklılık bulunmamıştır. Bu bulgu, bireylerin mesleki konumlarının ya da çalıştıkları sektörlerin, zekât verme davranışlarını doğrudan etkilemediğini göstermektedir. Katılımcıların %45,5 gibi önemli bir bölümü özel sektörde çalışmaktadır. Bu, örneklemin yaklaşık yarısının düzenli gelire sahip bireylerden oluştuğunu göstermektedir. %20,8'lik kesim lise, lisans veya lisansüstü düzeyde eğitim gören öğrencilerden oluşmaktadır. Öğrenciler genellikle sabit bir gelire sahip olmasalar da, dini sorumluluklar konusunda farkındalık düzeylerinin yüksek olabileceği göz önünde bulundurulabilir. %0,5 gibi oldukça düşük bir orandaki katılımcı ise herhangi bir işte çalışmamaktadır. Geriye kalan %33,2'lik kesim ise farklı meslek kollarında (örneğin kamu çalışanları, esnaflar, serbest meslek sahipleri vb.) aktif olarak faaliyet göstermektedir.

Bu veriler değerlendirildiğinde, bireylerin zekât verme eğilimlerinin yalnızca ekonomik durum ya da meslekle açıklanamayacağı anlaşılmaktadır. Zekât verme davranışı, gelir kaynaklarından ziyade bireyin dini hassasiyeti ve ibadet bilinciyle daha yakından ilişkilidir. Mesleki çeşitliliğin zekât verme üzerinde belirgin bir fark oluşturmaması, zekâtın daha çok dini temelli bir ibadet olduğunu ve farklı sosyo-ekonomik gruplardaki bireylerin bu ibadeti benzer oranlarda yerine getirme eğiliminde olduklarını göstermektedir.

Cuma ve bayram namazları gibi topluca gerçekleştirilen ibadetlerin, bireyde aidiyet duygusunu güçlendirmekte; hutbelerde verilen sosyal yardımlaşma, adalet ve

paylaşma temalı mesajların ise zekâtın anlam ve önemine dair farkındalığı arttırmaktadır. Bu farkındalık, bireyin zekât verme davranışını dini bir yükümlülük olmakla birlikte, aynı zamanda bir ahlaki ve insani sorumluluk olarak görmesine neden olmaktadır. Bu sebepten dolayı da zekât vermekle mutlu olma eğilimininde arttığı gözlemlenmektedir.

Cami çıkışında toplanan yardımlara maddi destek sağlama oranı verilerine bakacak olursak düşük çıkmıştır. Cuma ve bayram namazları çıkışında toplanan yardımlara destek sağlama oranı genel olarak düşüktür. Bunun altında yatan sebeplerin en başında insanların yardımlarını daha planlı, bireysel ya da kurumsal kanallar üzerinden yapmayı tercih etmeleri gelmektedir. Modern toplum yapısında bireyler, yardım süreçlerini daha denetlenebilir, güvenilir ve hedef odaklı kurumlar aracılığıyla gerçekleştirmeyi daha uygun bulmaktadır. Ayrıca, cami çıkışında yapılan yardımların etkisinin ve ulaşacağı kişilerin belirsizliği, bireyleri bu tür yardımlardan uzaklaştıran bir diğer etkidir. Bu durum, geleneksel yardım biçimlerinden kurumsal ve sistematik yardım modellerine geçişin bir göstergesi olarak değerlendirilebilir.

Cuma ve bayram namazlarına gitmek insanların zekât verme eğilimini arttırırken camide hutbe okunurken dikkatle dinlemenin zekât verme eğilimi üzerinde bu namazlara gitmekten daha etkili olduğu tespit edilmiştir. Cuma ve bayram namazlarına gitmek, bireylerin dini sorumluluklarını daha yoğun biçimde hissetmelerine neden olmakta, bu durum da zekât verme eğilimlerini olumlu yönde etkilemektedir. Bu etkinin özellikle hutbe sırasında dikkatli bir dinleyici olunması durumunda daha belirgin hale geldiğini göstermektedir. Hutbenin içeriğine odaklanan bireylerde zekâtın anlamı, önemi ve toplumsal etkisi daha derinlikli kavranmakta; bu da zekât verme davranışının bilinçli bir tercihe dönüşmesine katkı sağlamaktadır.

Türkiye'de zekâtların devlet eliyle toplanıp ihtiyaç sahiplerine dağıtılması ve bu sürecin şeffaf bir şekilde yürütülmesi amacıyla bir zekât kurumu kurulması fikrine ilişkin yapılan anket sorusunun bulguları, katılımcıların büyük çoğunluğunun bu öneriyi desteklediğini ortaya koymaktadır. Ankete katılan 400 kişiden %77,5 'ü (310 kişi) söz konusu fikre "Evet" yanıtını verirken, %22,5 'i (90 kişi) "Hayır" yanıtını vermiştir. Bu sonuçlar, zekâtın devlet tarafından organize edilmesi ve şeffaf bir şekilde dağıtılması fikrinin toplumun önemli bir kesimi tarafından benimsendiğini göstermektedir. Elde edilen veriler, katılımcıların zekâtın daha etkili, adil ve denetlenebilir bir şekilde dağıtılmasına yönelik bir beklenti içinde olduklarını işaret

etmektedir. Bu durum, özellikle zekâtın İslami bir yükümlülük olarak yerine getirilmesinde devletin rol almasına ilişkin güven ve ihtiyaç algısını yansıtmaktadır. Bununla birlikte, %22,5 'lik bir kesimin bu fikre karşı çıkması, devletin bu tür bir süreçte yer almasına yönelik bazı endişelerin veya farklı dini, sosyal veya idari görüşlerin varlığına işaret etmektedir. Bu karşıt görüşler, devletin zekât toplama ve dağıtma sürecinde etkin bir rol üstlenmesinin potansiyel sakıncaları veya bireysel sorumlulukların azaltılmasına yönelik kaygılar gibi faktörlerden kaynaklanıyor olabilir. Sonuç olarak, Türkiye'de zekâtın devlet eliyle organize edilmesi ve şeffaf bir şekilde dağıtılması fikrinin toplumda geniş bir kabul gördüğünü, ancak bu süreçte dikkate alınması gereken farklı görüşlerin ve potansiyel endişelerin de bulunduğunu ortaya koymaktadır. Günümüzde Malezya, Endonezya ve Pakistan gibi Müslüman çoğunluklu ülkelerde zekât, kamu maliyesinin bir unsuru ve yoksulların ihtiyacının karşılanmasında maliye politikası aracı olarak kullanılmaktadır. Zekât uygulamaları bazı ülkelerde zorunlu, bazılarında ise isteğe bağlıdır. Malezya'da zekât yasal bir zemine sahip olup isteğe bağlıdır. Malezya 'daki sistemi anlatan Yalçın (2016) , Aydın & Odabaş (2018) ve Terzi & Bilen (2020) çalışmalarında, Malezya tecrübesinin genel olarak başarılı olduğu, ancak etkinliğin artırılması için merkezi bir yapı, güncellenmiş nisap kriterleri ve daha şeffaf bir yönetim modelinin gerekliliği vurgulanmaktadır. Bu sonucu anket sorusuna verilen cevaplarda desteklemektedir. Ülkemizde 'de zekâtların devlet eliyle toplanıp ihtiyaç sahiplerine dağıtılması ve bu sürecin şeffaf bir şekilde yürütülmesi amacıyla bir zekât kurumu kurulması fikri değerlendirilmelidir. Bu çerçevede, ülkemizde de zekâtların devlet eliyle toplanması, ihtiyaç sahiplerine sistematik ve adil bir şekilde ulaştırılması amacıyla bir zekât kurumu kurulması fikri dikkate değer bir öneri olarak öne çıkmaktadır. Böyle bir kurumun tesis edilmesi, hem zekât ibadetinin kurumsal bir yapıya kavuşmasını sağlayacak hem de toplumda güven duygusunu pekiştirecektir. Özellikle şeffaflık, denetlenebilirlik ve hesap verebilirlik ilkeleri çerçevesinde faaliyet gösterecek bir yapının, bireylerin zekât verme konusundaki tereddütlerini azaltacağı ve dini yükümlülüklerini yerine getirme motivasyonlarını artıracığı öngörülmektedir. Türkiye'de zekâtın devlet eliyle kurumsal bir yapı aracılığıyla toplanması mümkündür ama bu yapı hukuki altyapıyla desteklenmeli, gönüllülük esasına dayanmalı, şeffaf ve hesap verebilir olmalı ve sivil toplumla entegre çalışmalıdır.

Diyanet İşleri Başkanlığı tarafından yayımlanan zekât konulu hutbelerin, yalnızca bireylerin dini bilinçlerini değil, aynı zamanda toplumsal dayanışma ve adalet algılarını da şekillendirme gücüne sahip olduğunu göstermektedir. Özellikle Cuma ve bayram namazlarına düzenli katılan ve hutbeleri dikkatle dinleyen bireylerde zekâtın bir ibadet olmanın ötesinde, yoksulluğu azaltan ve toplumsal refahı güçlendiren bir araç olarak algılandığı ortaya çıkmıştır. Bilen (2016), Aydın (2016) ve Günay & Terzi (2019) araştırmalarında da zekâtın yoksulların ihtiyacının karşılanmasında etkili olabileceğine dair güçlü bir eğilim gösterdiğini tespit etmişlerdir. Zekât konulu hutbeler, bireylerde yalnızca zekât verme motivasyonunu artırmakla kalmamakta, aynı zamanda verilen zekâtların toplumsal barış, dayanışma ve kalkınmaya katkı sağlayacağına dair güçlü bir inanç oluşturmaktadır. Bununla birlikte, eğitim ve gelir düzeyi gibi bazı sosyoekonomik değişkenlerin zekât verme eğilimi üzerinde belirleyici olmadığı, buna karşın bireysel ve ailevi dindarlık seviyelerinin zekât verme üzerinde anlamlı bir etkisi olduğu gözlemlenmektedir. Bu bağlamda ulaşılan bulgular, hutbelerin toplum üzerindeki dönüştürücü etkisini ve dini mesajların sosyal sorumluluk bilinci oluşturmadaki önemini net bir biçimde gözler önüne sermektedir. Zekât konulu hutbeler, sadece dini bilinci değil; aynı zamanda toplumsal duyarlılığı, dayanışmayı ve sosyal adalet duygusunu da besleyen önemli araçlardır. Özellikle hutbelerin düzenli olarak takip edilmesi, bireylerin zekât ibadetine olan bakış açılarını olumlu yönde etkilemekte ve bu ibadetin toplumsal sonuçlarına dair farkındalıklarını artırmaktadır.

Araştırmada öne çıkan bir diğer önemli sonuç ise, bireylerin dindarlık seviyeleri ile zekât verme eğilimleri arasında güçlü bir bağ olduğudur. Bu bağlamda, sadece bireyin değil, aynı zamanda içinde yetiştiği ailenin dini eğilimleri de bireyin zekât verme davranışını şekillendirmektedir. Bu durum, dini eğitimin ve aile içi dini atmosferin zekât gibi mali ibadetlerin uygulanmasında ne kadar etkili olabileceğini göstermektedir. Eyüpoğlu ve Düzenli (2020) çalışmasında yoksulluk ve dini hayat (dindarlık) arasındaki ilişkiyi, cami doluluk oranları ve yoksulluk yardımları üzerinden analiz etmiştir. Cami doluluk oranları ve yoksulluk yardımları arasındaki ilişki, yoksullukla dindarlık arasındaki neden-sonuç ilişkisinin modern toplumlarda değiştiğini desteklemektedir.

Diyanet İşleri Başkanlığı'nın hutbeler aracılığıyla toplumda hem bireysel hem de toplumsal düzeyde bir bilinç oluşturma yönündeki rolü oldukça belirgindir. Özellikle

zekât gibi sosyal sorumluluk içeren ibadetlerin anlatımında kullanılan dini mesajlar, bireylerin yalnızca dini görevlerini yerine getirmelerine değil; aynı zamanda topluma karşı olan sorumluluklarını fark etmelerine de katkı sunmaktadır. Bu açıdan bakıldığında, hutbelerin yalnızca dini bilgi aktarmakla kalmayıp, toplumsal bir dönüşüm aracı olarak da önemli bir işleve sahip olduğu söylenebilir.



SONUÇ

Maddi koşulları itibariyle zor durumda olan bireylere yardım etmek, destek olmak kulluk vazifesinin ve iyi bir insan olmanın gereklerinden birisidir. Sadakalarla, zekât'ın verilmesiyle ve maddi diğer sosyal yardımlarla bu vazife yerine getirilebilmektedir. Etkisi, sağladığı katkı ve süreklilik açısından ise en çok fayda sağlayıcı sosyal yardım ve dini bir farz ibadet olan zekât burada öne çıkmaktadır. İslam'da toplumsal düzeni oluşturan temel öge zekât müessesesidir. Zekât, fakir kimselerin zengin kimselere karşı içlerinde oluşmuş olumsuz duygu ve düşünceleri tersine çeviren ayrıca toplumda fertler arasında birlik, beraberlik ve dayanışma gücünü arttıran en güzel örnektir. Zekât, zengin ile fakir arasında kurulan bir hayır bağıdır. Zekâtın verilmesiyle toplumsal olarak gelir adaletsizliğinin azaltılması ve sosyal dayanışma ve barış ortamının sağlanmasına olanak sağlanabilmektedir. Bu sebeple Diyanet İşleri Başkanlığı zekât konusu üzerine daha fazla hutbe hazırlamalıdır. Çünkü cami cemaatinin zekât konusu üzerine olan hutbeleri dikkatle dinlemesi onların zekât verme eğilimlerini arttırmakta olduğu gözlemlenmiştir. Bu eğilim hutbelerin davranışlar üzerindeki etkisini ortaya çıkarmaktadır. Özellikle cuma ve bayram namazlarına düzenli katılım ile hutbeleri dikkatle dinlemenin, bireylerin zekât konusundaki bilinç ve sorumluluklarını artırdığını göstermektedir. Günümüz 'de herkes zekâtını hakkıyla gerçek ihtiyaç sahiplerine veriyor olsaydı fakirlik, dilencilik, geçim sıkıntısı, stokçuluk ve hırsızlık gibi toplumlarda yaygın olarak görülen problemler ve suçlarda azalmalar gözlemlenebilirdi. *Fakirlik meselesini ortadan kaldırmada zekâtın önemli bir rolü vardır.* Karadavi (1976). Zekât müessesinin kurumsallaşması ihtiyaç sahiplerinin daha kolay tespit edilmesi açısından önemlidir. *Kapitalist düzen içerisinde çalışmayan veya çalışmaya gücü ve imkanı olmayan birisi şayet iyi günlerinde yaptığı yatırımları, birikimleri olmazsa elden ayaktan düşünce geliri de olmazsa açlıkla, maddi imkansızlıklarla kısacası fakirlikle imtihan olmaktadır. Ancak zekât müessesinde ise maddi imkansızlık içerisinde olan insanlara zekât şartlarını taşıyorsa o kimselerin artık üzülmelerine, gelecekte endişe duymalarına gerek yoktur. Çünkü dara düştüklerinde halk hazinesine gidip orada ihtiyacını karşılayabilme gibi bir olanakları vardır. Zekât ile ferdi mülkiyetin önüne geçilerek toplumun her kesiminin maddi imkanlarının iyileştirilmesi amaçlanır.* el-Mevdüdi (1966). Anket çalışmasına katılan katılımcıların büyük çoğunluğu 'da zekâtın devlet eliyle toplanarak şeffaf bir şekilde dağıtılması fikrini desteklemiş; bu da

modern toplumda zekâtın daha kurumsal, denetlenebilir ve adil bir sistem içinde uygulanmasına yönelik güçlü bir talep olduğunu göstermiştir. Zekât ile yapılacak olan yardımlar toplumda oluşan gelir adaletsizliği başta olmak üzere oluşabilecek tekellerin de önüne geçmesi gibi yönleriyle fayda sağlayacağı aşikârdır. Doğru, dürüst ve gerçek ihtiyaç sahiplerine verilen zekâtlarla zaman içerisinde dilencilik de ortadan kalkabilir. İslam toplulukları zekât ile birçok yaraya merhem olmuşlardır. Toplumdaki düzenin muhafaza edilip, ihtiyaç sahibi kimselere zekât verilirse gerek fakirlik gerekse dilenciliğin ortadan kalkmasında zaman içerisinde önemli bir ilerleme kat edilebilir. Dilencilik için gerçek ihtiyaç sahibi kimseler ile bu işi meslek haline getirmiş olan kimseleri iyi ayırt etmek gerekir eleştirisi 'de bulunmaktadır.

Cuma ve bayram namazlarına giden insanların cami çıkışında toplanan yardımlara katkı sağlamları düşük olsa'da zekâtlarını verme eğilimlerinin daha yüksek olduğu yapılan anket çalışmasında tespit edilmiştir. Namazlardan sonra cami görevlileri tarafından toplanacak olan yardımların öncesinde vaaz verilirken vaiz tarafından bilgilendirilmesinin şeffaf olarak yapılması, yardımların nerelere ulaştırılacağına bilgisinin verilmesi ve insanların toplanacak olan yardımlar konusunda bilinçlendirilmesi hayırların artmasına katkı sağlayabilir. Aynı şekilde her hafta cemaate vaaz esnasında zekâtın önemi ve verilmesi hatırlatması yapılarak ülke genelinde zekât bilincinin yaygınlaşması sağlanabilir. Burada da cami görevlilerine önemli bir sorumluluk düşmektedir. Zekâtın bireyde mutluluk ve aidiyet duygusunu güçlendirdiği; evli bireylerin, ibadet bilinci, aile sorumluluğu ve düzenli gelir dolayısıyla daha yüksek oranda zekât verdiği gözlemlenmiştir. Bununla birlikte, cami çıkışındaki yardım faaliyetlerine düşük katılım, bireylerin daha planlı ve kurumsal yardım yollarını tercih ettiğini ortaya koymaktadır. Zekât, sadece ibadet ve ekonomik paylaşım aracı değil, aynı zamanda sosyal adaletin sağlanmasında etkin bir mekanizma olarak öne çıkmakta; gelir eşitsizliklerinin azaltılmasında, yoksulluğun önlenmesinde ve toplumsal refahın inşasında önemli bir rol üstlenmektedir.

Gelecekte yapılacak çalışmalara yol göstermesi açısından, enflasyon oranı ile hutbelerde zekâta değinilmesi ve toplumun zekât verme eğilimi arasındaki ilişkinin araştırılması konusu araştırmacılar için tavsiye edilmektedir.

KAYNAKÇA

Ahatlı, E. (2012). *UKBE b. ÂMİR*. TDV İslâm Ansiklopedisi: <https://islamansiklopedisi.org.tr/ukbe-b-amir> adresinden alındı

Artuç, G. (2023, Ocak). Zekât Memuru Bir Sahabi: Abbad b. Bişr b. Abdi'l-Eşhel. *SİYER ARAŞTIRMALARI DERGİSİ*.

Aydın, M. (2016). GELİR DAĞILIMINDAKİ ADALETİ SAĞLAMADA ZEKÂT MÜESSESESİ VE GİNİ KATSAYISI. *AKADEMİK BAKIŞ DERGİSİ*.

Aydın, M. (2019). SOSYAL TABAKALAŞMAYI ÖNLEMESİ AÇISINDAN ZEKÂT MÜESSESESİ. *AVRASYA Uluslararası Araştırmalar Dergisi*.

Aydın, M., & Odabaş, H. (2018). ZEKÂTIN DEVLET ELİYLE YÖNETİLMESİ VE MALEZYA ZEKÂT SİSTEMİ ÖRNEĞİ. *Dini Araştırmalar Dergisi*.

Aydınbaş, Y. E. (2016). SOSYAL BİR OLGU OLARAK İSLÂM'DA VERGİ ADALETİ ÜZERİNE BİR İNCELEME. *Yüksek Lisans Tezi*. Ankara: ANKARA ÜNİVERSİTESİ SOSYAL BİLİMLER ENSTİTÜSÜ.

Aydınbaş, Y. E. (2024). EKONOMİK, SOSYAL VE HUKUKİ BOYUTLARIYLA TÜRKİYE'DE ZEKÂT ANALİZİ. *Doktora Tezi*. İstanbul: İSTANBUL SABAHATTİN ZAİM ÜNİVERSİTESİ LİSANSÜSTÜ EĞİTİM ENSTİTÜSÜ.

Baktır, M. (1998). *HUTBE*. TDV İslâm Ansiklopedisi: <https://islamansiklopedisi.org.tr/hutbe> adresinden alındı

Beşer, F. (2008). *Bir Sosyal Güvenlik Kurumu Olarak Kur'an ve Sünnet'te Zekat*. Ensar Neşriyat.

Bilen, M. (2016). KÜRESEL SERVET EŞİTSİZLİĞİ: PİYASA VEYA DEVLET EKSENLİ ÇÖZÜMDE İSLAM EKONOMİSİNİN KONUMU. *Türkiye İslam İktisadı Dergisi*.

Bilen, M., & Terzi, G. (2019). TÜRKİYE'DE YOKSULLUK SORUNU İLE MÜCADELEDE ZEKAT KURUMUNUN ROLÜ VE GEREKLİLİĞİ HAKKINDA CAMİİ CEMAATİ ÜZERİNE BİR ARAŞTIRMA. *İslam Ekonomisi ve Finansı Dergisi*.

Bilen, M., & Terzi, G. (2019). TÜRKİYE'DE YOKSULLUK SORUNU İLE MÜCADELEDE ZEKAT KURUMUNUN ROLÜ VE GEREKLİLİĞİ HAKKINDA CAMİİ CEMAATİ ÜZERİNE BİR ARAŞTIRMA. *İslam Ekonomisi ve Finansı Dergisi*, 133-167.

Cici, R. (2016). *GÜNÜMÜZ İSLÂM ÜLKELERİNDE ZEKÂT KANUNLARI VE UYGULAMALARINA GENEL BİR BAKIŞ*. İstanbul: Din ve Hayat Dergisi.

Çelebi, K. (2023). Diyanet İşleri Başkanlığınca Yayımlanan Hutbeleri Konu Edinen Lisansüstü Çalışmalar Üzerine Bir İnceleme. Kırşehir: Ahi Evran İslami İlimler Dergisi.

Döndüren, H. (2021). *Ticaret İlmihali*. İstanbul: Erkam Yayınları.

Dumlu, E. (2017). Zekatın Yeni Sarf Yerleriyle İlgili Modern Tartışmalar ve Yeni Yorumlar. Tarihte ve Günümüzde Zekat Uygulamaları. İstanbul: İslami İlimler Araştırma Vakfı Milletlerarası Tartışmalı İlmî Toplantılar Dizisi (22).

Efendioğlu, M. (2007). *NUAYM b. ABDULLAH*. TDV İslâm Ansiklopedisi: <https://islamansiklopedisi.org.tr/nuaym-b-abdullah> adresinden alındı

el-Askalâni, A. b. (1328). *el-İsâbe fî Temyîzi 's-Sahâbe*. Kahire.

el-Mevdûdi, E. A. (1966). Ekonomik Problemin İslâmda Çözümü. *Diriliş*.

Er, A., & Özdemir, M. (2019). İSLAM İKTİSADI SÖYLEMLERİNİN CUMA HUTBELERİNDEKİ YERİ: İSTANBUL İLİ ÖRNEĞİ. *PESALUSLARARASI SOSYAL ARAŞTIRMALAR DERGİSİ*.

Erkal, M. (2008). *Zekat Bilgi ve Uygulama*. İstanbul: Marmara Üniversitesi İlahiyat Fakültesi Vakfı Yayınları.

- Erkal, M. (2009). *İslam'ın Erken Döneminde Vergi Hukuku Uygulamaları*. İstanbul: İSLAM ARAŞTIRMALARI MERKEZİ.
- Erkal, M. (2013). *TDV İslâm Ansiklopedisi*. 10 19, 2014 tarihinde <https://islamansiklopedisi.org.tr/zekat#1> adresinden alındı
- Erkal, M. (2013). *TDV İslâm Ansiklopedisi*. <https://islamansiklopedisi.org.tr/zekat#1> adresinden alındı
- Erul, B. (2012). *ÜBEY b. KÂ'B*. TDV İslâm Ansiklopedisi: <https://islamansiklopedisi.org.tr/ubey-b-kab> adresinden alındı
- Erul, B. (2012). *VEDÂ HUTBESİ*. TDV İslâm Ansiklopedisi: <https://islamansiklopedisi.org.tr/veda-hutbesi> adresinden alındı
- Eyüpoğlu, O., & Düzenli, M. (2020). YOKSULLUK VE DİNDARLIK İLİŞKİSİ: SAMSUN İLİ MERKEZ MAHALLELERİN YARDIM ALMA ORANLARI İLE CAMİ DOLULUK ORANLARI AÇISINDAN BİR DEĞERLENDİRME. Kesit Akademi Dergisi.
- Fayda, M. (2007). *ÖMER*. TDV İslâm Ansiklopedisi: <https://islamansiklopedisi.org.tr/omer#1> adresinden alındı
- Gül, B., & Durmuş, M. (2024). MUHAFAZAKAR İŞ ADAMLARININ ZEKÂT FARKINDALIĞI. Sakarya: İslam Ekonomisi ve Finansı Dergisi, 10(2),274-307.
- Güler, Z. (2020). *MUHÂCİR b. EBÛ ÜMEYYE*. TDV İslâm Ansiklopedisi: <https://islamansiklopedisi.org.tr/muhacir-b-ebu-umeyye> adresinden alındı
- Gümüş, N. (2019). YOKSULLUĞUN AZALTILMASINDA BİR ÇÖZÜM ÖNERİSİ: ZEKÂT FONU ÖRNEĞİ. *Doktora Tezi*. Sakarya: SAKARYA ÜNİVERSİTESİ SOSYAL BİLİMLER ENSTİTÜSÜ.
- Gümüş, N., & Şimşek, S. (2021). TOPLUMDA ZEKÂT BİLİNCİNİN GELİŞTİRİLMESİNİN YOKSULLUĞA ETKİSİ: SAKARYA İLİ ARAŞTIRMASI. *SAKARYA İKTİSAT DERGİSİ*, CİLT 10, SAYI 3.

- Haldun, İ. (2016). S. Uludağ içinde, *Mukaddime* (s. 768). İstanbul: Dergah Yayınları.
- Huda, N., Rini, N., Mardoni, Y., & Putra, P. (2012). The Analysis of Attitudes, Subjective Norms, and Behavioral Control on Muzakki's Intention to Pay Zakah. *International Journal of Business and Social Science*.
- Huleyfi, R. M. (2020). *Zekat Muhasebesi*. (M. T. Ablak, Çev.) İstanbul: İktisat Yayınları.
- İbn Haldun. (2016). S. Uludağ içinde, *Mukaddime* (s. 768). İstanbul: Dergah Yayınları.
- Kahraman, A. (2021). *40 Soruda Faiz*. İstanbul: İktisat Yayınları.
- Kallek, C. (2002). *KİTÂBÜ'l-HARÂC*. TDV İslâm Araştırmaları Merkezi: <https://islamansiklopedisi.org.tr/kitabul-harac--ebu-yusuf> adresinden alındı
- Kallek, C. (2008). *Zekatın Müesseseleşme Süreci: Hz. Peygamber ve Raşid Halifeler Dönemi*. İstanbul: Ensar Neşriyat.
- Kallek, C. (2018). *Sosyal Servet: İslam'da Yönetim-Piyasa İlişkisi*. İstanbul: Klasik Yayınları.
- Kallek, C. (2020). *MÜELLEFE-i KULÛB*. TDV İslâm Ansiklopedisi: <https://islamansiklopedisi.org.tr/muellefe-i-kulub> adresinden alındı
- Kandemir, M. (1991). *AMR b. SAİD b. ÂS*. TDV İslâm Ansiklopedisi: <https://islamansiklopedisi.org.tr/amr-b-said-b-as--sahabi> adresinden alındı
- Kandemir, M. (1994). *EBÛ MÛSÂ el-EŞ'ARÎ*. TDV İslâm Ansiklopedisi: <https://islamansiklopedisi.org.tr/ebu-musa-el-esari> adresinden alındı
- Kandemir, M. (1997). *HÂLİD b. SAİD*. TDV İslâm Ansiklopedisi: <https://islamansiklopedisi.org.tr/halid-b-said> adresinden alındı
- Kandemir, M. (2020). *MUÂZ b. CEBEL*. TDV İslâm Ansiklopedisi: <https://islamansiklopedisi.org.tr/muaz-b-cebel> adresinden alındı
- Karadavi, Y. (1976, Temmuz 2). Zekat. *Sebil*.
- Karadavi, Y. (1976, Temmuz 16). Zekat. *Sebil*.

- Karadavi, Y. E. (2024). *İslam Hukukunda Zekat*. İstanbul: Nida Yayıncılık.
- Karagöz, İ. (2013). *Zekât İlmihali*. Ankara: Diyanet İşleri Başkanlığı Yayınları.
- Karakoç, S. (1967). Sabrın Zekatı. *Büyük Doğu Dergisi*.
- Karaoğlu, Ö. (2018). *Osmanlı İktisat Tasavvuru ve Modernleşme*. İstanbul: İz Yayıncılık.
- Kaya, S. (2017). *Tarihte ve Günümüzde Zekat Uygulamaları*. İstanbul: Ensar Neşriyat.
- Kazıcı, Z. (2014). *Osmanlı Medeniyet Tarihi Osmanlı'da Vergi Sistemi*. İstanbul: Kayıhan Yayınları.
- Khamis, M., Salleh, A., & Nawi, A. (2011). Compliance Behavior of Business Zakat Payment in Malaysia: A Theoretical Economic Exposition. 8th International Conference on Islamic Economics and Finance.
- Nashwan, S., Abdul Jabbar, H., Aziz, S., & Sarea, A. (2020). Zakah compliance in Muslim countries: an economic and socio-psychological perspective. *Journal of Financial Reporting and Accounting*.
- Nashwan, S., Jabbar, H., Aziz, S., & Haladu, A. (2019). Zakah compliance behavior among entrepreneurs: economic factors approach. *International Journal of Ethics and Systems*.
- Nursi, S. (1987). *İşarat-ül İ'caz* (s. 49). içinde İstanbul: Envar Neşriyat.
- Önkal, A. (1989). *ALÂ b. HADRAMÎ*. TDV İslâm Ansiklopedisi: <https://islamansiklopedisi.org.tr/ala-b-hadrami> adresinden alındı
- Önkal, A. (1992). *BÜREYDE b. HUSAYB*. TDV İslâm Ansiklopedisi: <https://islamansiklopedisi.org.tr/bureyde-b-husayb> adresinden alındı
- Önkal, A. (1995). *ERKAM b. EBÜ'l-ERKAM*. TDV İslâm Ansiklopedisi: <https://islamansiklopedisi.org.tr/erkam-b-ebul-erkam> adresinden alındı

- ÖZDEMİR, S. (2016). *YARDIMLAŞMANIN İNSAN PSİKOLOJİSİNE ETKİLERİ:YARDIMLAŞMAK HUZUR VERİR*. İstanbul: Din ve Hayat Dergisi.
- Özek, A. (1987). Asr-ı Saadet'te Zekâtın Tatbikatı. *Tartışmalı İlmî Toplantılar Dizisi Türkiye'de Zekât Potansiyeli*. İstanbul: İslami İlimler Araştırmaları Vakfı Yayınları.
- Özek, A. (1987). *Türkiye'de Zekat Potansiyeli*. İslami İlimler Araştırma Vakfı.
- Özkan, H. (2013). *ZİBRİKÂN b. BEDR*. TDV İslâm Ansiklopedisi: <https://islamansiklopedisi.org.tr/zibrikan-b-bedr> adresinden alındı
- Öztürk, D. (2024). İSLÂMÎ SOSYAL FİNANS İÇİN BİR MODEL ÖNERİSİ: KURUMSAL ZEKÂT SİSTEMİ. *Doktora Tezi*. AFYONKARAHİSAR: AFYON KOCATEPE ÜNİVERSİTESİ SOSYAL BİLİMLER ENSTİTÜSÜ.
- Sorularla İslamiyet. (2008). Sorularla İslamiyet: <https://sorularlaislamiyet.com/kaynak/5-koleler> adresinden alındı
- Sorularla İslamiyet. (2008). *Sorularla İslamiyet*. MÜELLEFE-İ KULÛB: <https://sorularlaislamiyet.com/kaynak/muellefe-i-kulub> adresinden alındı
- Tabakoğlu, A. (2024). *İslam İktisadına Giriş*. İstanbul: Dergah Yayınları.
- Tabakoğlu, A. (2024). *İSLAM İKTİSADINA GİRİŞ*. İstanbul: Dergah Yayınları.
- Terzi, G., & Bilen, M. (2020). Türkiye'de Zekâtın Kurumsallaşması ve Diyanet Personelinin Bakış Açısı Hakkında Bir Araştırma (Kocaeli Örneği). *Sakarya: Sakarya Üniversitesi İlahiyat Fakültesi Dergisi*.
- Turan, M. (2020). *Zekat Nedir*. İstanbul: İktisat Yayınları.
- TÜSEV. (2022). *TÜRKİYEDE BİREYSEL BAĞIŞÇILIK VE HAYIRSEVERLİK 2021*. İstanbul: TÜSEV.
- UDDIN, A., & OKUR, H. (2023). Toplulukları Güçlendirmek: Bangladeş'te Covid-19 Sonrası Zekât Dağıtımını Yeniden Tanımlamak. *Kocaeli: Kocatepe İslami İlimler Dergisi*.

- Ummulkhayr, A., Owoyemi, M., & Cusairi, R. (2017). Determinants of Zakat Compliance Behavior among Muslims Living Under Non-Islamic Governments. *International Journal of Zakat* 2(1).
- Yalçın, İ. (2016). Malezya Kamusal Zekât Uygulaması Üzerine. *Cumhuriyet İlahiyat Dergisi*.
- YAŞAROĞLU, M. K. (2016). Diyanet İşleri Başkanlığı'nın Hutbe Hizmetlerine Genel Bir Bakış. *Yakın Doğu Üniversitesi İlahiyat Fakültesi Dergisi*.
- Yavuz, Y. V. (2004). *Bir Sosyal Güvenlik Kurumu Olarak Zekat*. Bursa: Arasta Yayınları.
- Yılmaz, İ. (2020). *Negatif Gelir Vergisi Özelinde Zekat Vergi İlişkisi*. İstanbul: Beyan Yayınları.
- Yılmaz, Ö., & Sırım, V. (2017). ZEKÂT-SOSYAL ADALET İLİŞKİSİ: GELİR DAĞILIMINDAKİ ADALETSİZLİKLERE İLİŞKİN TEORİK YAKLAŞIMLARLA MUKAYESELİ BİR İNCELEME. *Sosyal Bilimler Metinleri*, 2017(1).
- Yusfiarto, R., Setiawan, A., & Nugraha, S. (2020). Literacy and Intention to Pay Zakat: A Theory Planned Behavior View Evidence from Indonesian Muzakki. *International Journal of Zakat*.

EKLER

- Yüksek Lisans Tezi Anket Soruları:

Değerli Katılımcı,

Bu ankete katılımınız İstanbul Sabahattin Zaim Üniversitesi Lisansüstü Eğitim Enstitüsü İslam Ekonomisi ve Finansı Anabilim Dalında yürütülen yüksek lisans tezine katkı sağlayacaktır. Bu çalışmaya 12 yaş ve üzeri İstanbul'da yaşayan erkek bireyler katılabilir. Formu doldurmanız yaklaşık 3 dakika sürecektir. Katılım tamamen gönüllülük esasına dayalıdır ve istediğiniz zaman formu doldurmayı sonlandırabilirsiniz. Sorulara vereceğiniz dikkatli ve samimi yanıtlar, araştırmanın güvenilir ve sağlıklı sonuçlara ulaşması açısından kritik önem taşımaktadır. Bu nedenle, her soruyu özenle okuyarak, düşüncelerinizi en doğru şekilde ifade eden seçeneği seçmeniz rica olunur. Ankette vereceğiniz yanıtlar yalnızca bilimsel amaçlarla değerlendirilecek olup, kimlik bilgilerinize dair herhangi bir talepte bulunulmayacaktır. Araştırmamıza değerli vaktinizi ayırdığınız ve katkıda bulunduğunuz için teşekkür ederiz.

Geri Bildirim, yorum ve katkılarınız için bize buradan ulaşabilirsiniz:

Ahmet Sait Yıldız

*Zorunlu soruyu belirtir

1. Hangi dine inanıyorsunuz ? *

Uygun olanların tümünü işaretleyin.

- İslam
 Diğerleri

2. Bu ankete gönüllü olarak katılmayı kabul ediyor musunuz ? *

Uygun olanların tümünü işaretleyin.

- Evet, çalışmaya katılmayı onaylıyorum.
 Hayır, çalışmaya katılmayı onaylamıyorum.

3. Yaşınız? *

Uygun olanların tümünü işaretleyin.

- 12-21
- 22-31
- 32-41
- 42-51
- 52-61
- 62 ve üzeri

4. Medeni Durumunuz? *

Uygun olanların tümünü işaretleyin.

- Evli
- Bekar

5. Eğitim Durumunuz? (En son mezun olduğunuz okul ?) *

Uygun olanların tümünü işaretleyin.

- İlkokul
- Ortaokul
- Lise
- Ön Lisans
- Lisans
- Yüksek Lisans
- Doktora

6. Mesleğiniz? *

Uygun olanların tümünü işaretleyin.

- Öğrenci
- Memur
- İşçi
- Emekli
- Özel Sektör
- Akademisyen

- Serbest Meslek
- Çalışmıyor
- Diğer
- Diğer:

7. Aylık geliriniz? (Anket yapılmaya başlandığında net asgari ücret 17.002 TL) *

Uygun olanların tümünü işaretleyin.

- 0-17000₺
- 17001-30000₺
- 30001-40000₺
- 40001-50000₺
- 50001-60000₺
- 60001-70000₺
- 70001-80000₺
- 80001-90000₺
- 90001 ₺ ve üzeri

8. Yaşadığınız ilçeyi yazınız (İstanbul ilinde yaşıyor olmalısınız) *

9. Aşağıdaki ifadelerden hangisi dindarlık durumunuzu yansıtmaktadır? *

Uygun olanların tümünü işaretleyin.

- Çok dindarım
 Dindarım
 Dindar değilim
 Ne dindarım ne değilim

10. Ailenizin dindarlığı bakımından hangisini uygun buluyorsunuz *

Uygun olanların tümünü işaretleyin.

- Ailem çok dindar
 Ailem dindar değil
 Ailem ne dindar ne değil
 Ailem dindar

11. Daha önce dini eğitim aldınız mı? (En azından Kuran-ı Kerim'i arapça olarak * yüzüne okuyabilecek seviyede olmak)

Uygun olanların tümünü işaretleyin.

- Evet
 Hayır

Sorulara vereceğiniz yanıtlar; (1) Hiçbir zaman, (2) Nadiren, (3) Bazen, (4) Sıklıkla, (5) Her zaman olarak değerlendirilecektir.

12. Cuma namazına giderim *

Yalnızca bir şıkkı işaretleyin.

- 1
 2
 3
 4
 5

13. Bayram namazlarına giderim *

Yalnızca bir şıkkı işaretleyin.

- 1
 2
 3
 4
 5

14. Camide Hutbe okunduğunda dikkatle dinlerim *

Yalnızca bir şıkkı işaretleyin.

- 1
 2
 3
 4
 5

15. Cami çıkışında toplanan yardımlara maddi destek sağlarım *

Yalnızca bir şıkkı işaretleyin.

- 1
 2
 3
 4
 5

16. Zekâtın fiki boyutunu biliyorum *

Yalnızca bir şıkkı işaretleyin.

- 1
 2
 3
 4
 5

17. Maddi imkanım olduğu sürece zekat veriyorum *

Yalnızca bir şıkkı işaretleyin.

- 1
 2
 3
 4
 5

18. Zekat vermekten mutlu olurum *

Yalnızca bir şıkkı işaretleyin.

- 1
 2
 3
 4
 5

19. Zekatın verilmesiyle zekatı alan ve veren bireyler arasında manevi bir bağ * kurulacağına, toplumsal dayanışmanın artacağına inanıyorum *Yalnızca bir şıkkı işaretleyin.*

- 1
 2
 3
 4
 5

20. Zekat konusu üzerine olan Bayram ve Cuma namazı hutbelerinin toplumsal * dayanışmaya katkısı olduğuna inanıyorum *Yalnızca bir şıkkı işaretleyin.*

- 1
 2
 3
 4
 5

21. Bayram ve Cuma namazı hutbelerinin zekat konusu üzerine olması insanları * zekat vermeye teşvik edeceğine ve verilen zekatların toplumsal dayanışmayı arttıracığına inanıyorum

Yalnızca bir şıkkı işaretleyin.

- 1
 2
 3
 4
 5

22. Zekat vermekle yükümlü tüm bireylerin zekatlarını hakkıyla vermeleri * neticesinde toplumsal düzeyde ekonomik kalkınmanın ve toplumsal dayanışmanın artacağına inanıyorum *Yalnızca bir şıkkı işaretleyin.*

- 1
 2
 3
 4
 5

23. Zekat vermekle yükümlü tüm bireylerin zekatlarını hakkıyla vermeleri neticesinde toplumsal dayanışmanın artacağına ve yoksulluğun azalacağına inanıyorum *Yalnızca bir şıkkı işaretleyin.*

- 1
 2
 3
 4
 5

24. Mevcut maddi imkanlarınız dikkate alındığında zekat vermeniz gerekiyor mu ?
*

Uygun olanların tümünü işaretleyin.

- Evet
 Hayır

25. Türkiye'de vergi sistemi gibi zekatlarında devlet eliyle zorunlu olarak toplanıp
* gerçek ihtiyaç sahiplerine dağıtılacağı, gelen her geliri şeffaf olarak
açıklayacakları, yayımlayacakları bir zekat kurumu/müessesesi kurulmasını
isterim.

Yalnızca bir şıkkı işaretleyin.

- Evet
 Hayır

ÖZGEÇMİŞ

Ahmet Sait Yıldız

İstanbul

A. EĞİTİM

Yüksek Lisans: İstanbul Sabahattin Zaim Üniversitesi, Uluslararası Finans ve Katılım Bankacılığı, 2025, İstanbul

Lisans: İstanbul Sabahattin Zaim Üniversitesi, İslam İktisadı ve Finans, 2021, İstanbul

B. MESLEKİ DENEYİM

Aydınlı Grup Hazır Giyim, Cacharel Paris Markası Ürün Yönetimi Departmanı, Uzman Yardımcısı, 3 Yıl