

**T.C.**  
**İSTANBUL SABAHATTİN ZAİM ÜNİVERSİTESİ**  
**LİSANSÜSTÜ EĞİTİM ENSTİTÜSÜ**  
**TEMEL İSLAM BİLİMLERİ ANABİLİM DALI**  
**TEMEL İSLAM BİLİMLERİ BİLİM DALI**

**İSLAM HUKUKU AÇISINDAN ELEKTRONİK TİCARET**  
**SİTELERİNDE ALIŞVERİŞ İŞLEMLERİ**

**YÜKSEK LİSANS TEZİ**

**Muhammed Fehim DERYA**

**İstanbul**

**Temmuz-2022**

**T.C.**  
**İSTANBUL SABAHATTİN ZAİM ÜNİVERSİTESİ**  
**LİSANSÜSTÜ EĞİTİM ENSTİTÜSÜ**  
**TEMEL İSLAM BİLİMLERİ ANABİLİM DALI**  
**TEMEL İSLAM BİLİMLERİ BİLİM DALI**

**İSLAM HUKUKU AÇISINDAN ELEKTRONİK TİCARET**  
**SİTELERİNDE ALIŞVERİŞ İŞLEMLERİ**

**YÜKSEK LİSANS TEZİ**

**Muhammed Fehim DERYA**

**Tez Danışmanı**  
**Dr. Öğr. Üyesi Ahmet Hamdi YILDIRIM**

**İstanbul**

**Temmuz-2022**

## TEZ ONAYI

Lisansüstü Eğitim Enstitüsü Müdürlüğüne,

Bu çalışma, jürimiz tarafından Temel İslam Bilimleri Anabilim Dalı, Temel İslam Bilimleri Bilim Dalında YÜKSEK LİSANS TEZİ olarak kabul edilmiştir.

Danışman Dr. Öğr. Üyesi Ahmet Hamdi YILDIRIM (İmza)

Üye Prof. Dr. Recep CİCİ (İmza)

Üye Dr. Öğr. Üyesi Enver Osman KAAN (İmza)

Onay

Yukarıdaki imzaların, adı geçen öğretim üyelerine ait olduğunu onaylarım.

Prof. Dr. Metin TOPRAK  
Enstitü Müdürü

## **BİLİMSEL ETİK BİLDİRİMİ**

Yüksek lisans tezi olarak hazırladığım “**İslam Hukuku Açısından Elektronik Ticaret Sitelerinde Alışveriş İşlemleri**” adlı çalışmanın öneri aşamasından sonuçlandığı aşamaya kadar geçen süreçte bilimsel etiğe ve akademik kurallara özenle uyduğumu, tez içindeki tüm bilgileri bilimsel ahlak ve gelenek çerçevesinde elde ettiğimi, tez yazım kurallarına uygun olarak hazırladığımı, bu çalışmamda doğrudan veya dolaylı olarak yaptığım her alıntıya kaynak gösterdiğimi ve yararlandığım eserlerin kaynakçada gösterilenlerden oluştuğunu beyan ederim.

Muhammed Fehim DERYA



## ÖN SÖZ

Pandemi ile birlikte oluşan karantina ve sokağa çıkma yasağı uygulamaları toplumu televizyon, laptop, akıllı telefon gibi elektronik cihazlar karşısında daha çok vakit harcar hale getirmiştir. Bu ortamlarda yapılan reklamların ve indirimlerin de etkisiyle insanlar, evlerinden çıkmadan güvenli ve bir o kadar da kolay alışveriş imkânı sağlayan online sitelerden ihtiyaçlarını karşılamaya yönelmiştir. Daha önce internet deneyimi olmayan insanlar bile bu sistemin kolaylığından ve sunulan çeşitli cazip fırsat ürünlerinden dolayı yeni pandemi süreci yaşam tarzında online alışverişe kolayca uyum sağlamışlardır. Çok hızlı bir ivmeyle genişlemekte olan e-ticaret pazarı, yaşanan pandemi süreciyle de e-ticaretteki yaygınlaşma ve adaptasyon hızını oldukça yukarı çekmiştir. Geniş bir kitleye yayılan ve kendi örfünü oluşturan online alışveriş uygulamaları gibi güncel bir konunun İslam hukukundaki karşılığının ne olduğunu bilmek bu konuda hassasiyet gösteren bir toplum için ayrı bir önem arz etmektedir.

Çalışmamız bu konuda bir fayda sağlamak üzere özellikle son tüketici ile işletme arasındaki (B2C) elektronik ticaret sitelerinden yapılan alışveriş muamelelerinin İslam hukuku açısından değerlendirilmesinin nasıl olabileceğini hedeflemiştir. Elektronik ticaretin kapsamının genişliği sebebiyle araştırma konumuz işletme ve tüketici arasındaki (B2C) e-ticaretle sınırlandırılmıştır.

Tezimiz, giriş, iki bölüm, sonuç ve kaynakça kısımlarından oluşmaktadır. Giriş bölümünü incelediğimizde araştırmanın konusu, amacı ve önemi izah edilmiştir. Araştırmada kullanılan yöntem, kapsam anlatılarak sınırlılıkları belirlenmiştir. Ayrıca tezin, önceki çalışmalardan farklı yönlerine vurgu yapılmış, kullanılan kaynaklar hakkında bilgi verilmiştir.

Birinci bölümde, akdin İslam hukukundaki yeri tanıtılmıştır. İslam hukukunda akdin kuruluşunun oluşabilmesi için gerekli olan unsurlar ve şartlar ile akde engel olan haller ve akdin bağlayıcılık durumu konuları incelenmiştir. Araştırma kapsam ve sınırları dikkate alınarak incelenen bu konular online ortamda akit yapmaya temel bilgiler oluşturacak şekilde hazırlanmıştır.

İkinci bölümde, ticaret ve elektronik ticarete giriş mahiyetinde tanımlamalar ve e-ticaret çeşitleri anlatılmıştır. Bu sayede konumuzun sınırlarının çizilmesi hedeflenmiştir. Daha sonra online sözleşmelerin genel hükümleri açıklanmış ve

online ortamda kurulan akdin unsurları, sıhhat şartları, meclisi ve muhayyerlik yönleri işlenmiştir. İşlenen konuların İslam hukuku ile modern hukuk arasında kıyaslamasının yapılarak izahı amaçlanmıştır. Böylece mukayeseli bir yöntem takip edilmiştir.

Bu çalışmayı hazırlamamdaki her aşamada bana yol gösterip değerli zamanından bana ayırarak yardım ve desteğini esirgemeyen kıymetli tez danışmanım Dr. Öğr. Üyesi Ahmet Hamdi YILDIRIM hocama, değerli görüş ve önerilerinden istifade ettiğim tez savunma jüri üyeleri Prof. Dr. Recep CİCİ ve Dr. Öğr. Üyesi Enver Osman KAAN hocalarıma teşekkür ederim.

Son olarak her zaman olduğu gibi bu çalışmayı hazırlama aşamasında da maddi manevi tüm destekleriyle bana güç veren kıymetli aileme teşekkür ederim. Ayrıca bu süreci bana kolaylaştıran manevi kuvvetim, kıymetli eşime teşekkür ederim.

Muhammed Fehim DERYA  
İstanbul-2022

**ÖZET**  
**İSLAM HUKUKU AÇISINDAN ELEKTRONİK TİCARET**  
**SİTELERİNDE ALIŞVERİŞ İŞLEMLERİ**

Muhammed Fehim DERYA

Yüksek Lisans, Temel İslam Bilimleri

Tez Danışmanı: Dr. Öğr. Üyesi Ahmet Hamdi YILDIRIM

Temmuz-2022, 111 Sayfa

Teknolojinin ilerlemesi, internetin yaygınlaşması ve akıllı telefonların çok büyük bir hızla yayılmasıyla birlikte insanlar sanal ortama yönelmiştir ve bu evrilmeye metaverse'e doğru gitmektedir. İslam dini hukuk kurallarıyla insanın dünya hayatına etki etmektedir. Ahlakî ve vicdanî emirleriyle zaman ve mekân ötesi hükümleri kendi içinde mezcedebilmiş olan İslam hukuku, saadet asrından günümüze ışık tutup bugünün dünyasındaki yeniliklere de çözüm üretir niteliktedir.

Geçtiğimiz yıllarda pandeminin yayılmasıyla birlikte insanların sokağa çıkma yasakları, hastalanma korkusu ve internetten sipariş verip kapıda teslim alabilme kolaylığı gibi sebeplerle internetten alışveriş yapma alışkanlığı iyice artmıştır. E-ticaretteki bu rağbet elbette bu konuya hassasiyetle yaklaşan kişilerin alışveriş yönteminin İslam dinine göre yapılabilirliğinin araştırılmasına sebep olmuştur. Böylece e-ticaretin nasıl yapılabilir olduğu ve alışverişteki muamelelerin karşısında nasıl bir davranışta bulunulması gerektiği sorusunun sorulmasına neden olmuştur. Çalışmamız bu konuda bir katkı sağlamak üzere satıcı ile özellikle son alıcı olan tüketici açısından değerlendirilebilmesi için B2C sisteminde elektronik ticaret sitelerinden yapılan alışveriş muamelelerinin İslam hukuku açısından nasıl değerlendirilmesi gerektiğinin tespitini hedeflemiştir.

**Anahtar Kelimeler;** alışveriş, akit, ticaret, elektronik, elektronik ticaret, internet, alışveriş güvenliği, elektronik sözleşme, İslam hukuku, hukuk, fıkıh, rıza, pazar yeri, B2C, e-ticaret, m-ticaret.

## ABSTRACT

### SHOPPING TRANSACTIONS ON ELECTRONIC TRADE SITES IN TERMS OF ISLAMIC LAW

Muhammed Fehim DERYA

Master, Temel İslam Bilimleri

Thesis Advisor: Asst. Prof. Dr. Ahmet Hamdi YILDIRIM

July, 2022, 111 Pages

With the advancement of technology, the spread of the internet, and the rapid spread of smartphones, people have turned to the virtual platform and this evolution is heading towards the 'metaverse'. Islam influenced people's worldly life with its rules of law, and its moral and conscientious orders emerged as principles beyond time and space. As a consequence of this fact, Islam is able to combine legal principles and moral principles within itself. This feature, which cannot be found in any other legal and philosophical system, has been instrumental in gaining a valuable place in the social world of humanity.

With the spread of the pandemic in the past years, the acceleration of online shopping has increased because of the curfews, fear of getting sick, and the ease of ordering online and receiving it at their door. Of course, this demand in e-commerce has led to the research of the feasibility of the shopping method of people who approach this issue sensitively according to the religion of Islam; questions, such as, 'how e-commerce can be done?' and 'what kind of behavior should be done in the face of commercial transaction in shopping' has come to the fore. To give a benefit in this regard, our study aimed to evaluate how the shopping transactions made from electronic commerce sites in the B2C system can be evaluated in terms of Islamic law, especially from the point of view of the consumer who is the final buyer.

**Keywords;** shopping, contract, commerce, electronics, internet, shopping security, electronic contract, Islamic law, law, consent, marketplace, B2C, e-commerce.

## İÇİNDEKİLER

TEZ ONAYI.....	i
BİLİMSEL ETİK BİLDİRİMİ .....	ii
ÖN SÖZ .....	iii
ÖZET .....	v
ABSTRACT .....	vi
İÇİNDEKİLER.....	vii
ŞEKİLLER LİSTESİ .....	xi
KISALTMALAR.....	xii
<b>BİRİNCİ BÖLÜM</b>	
<b>GİRİŞ.....</b>	<b>1</b>
1.1 Araştırmanın Konusu.....	2
1.2. Araştırmanın Amacı ve Önemi .....	2
1.3. Araştırmanın Yöntemi .....	2
1.4. Araştırmanın Kapsamı ve Sınırlandırılması .....	3
1.5. Araştırmanın Kaynakları .....	3
1.6. Konu ile İlgili İslam Hukuku Alanında Yapılan Önceki Araştırmalar .....	3
<b>İKİNCİ BÖLÜM</b>	
<b>AKİDLERLE İLGİLİ GENEL ÇERÇEVE.....</b>	<b>6</b>
2.1. Akdin Tanımı.....	6
2.2. Akdin Unsurları .....	8
2.2.1. İcap ve Kabul.....	8
2.2.1.1. İcap ve Kabulün İfade Yöntemleri .....	8
2.2.1.2. İcap ve Kabulün Şartları .....	11
2.2.2. Akdi Yapan Taraflar .....	13
2.2.2.1. Tarafların Akit Yapma Ehliyeti.....	13
2.2.2.2. Ehliyete Engel Olan Haller .....	16
2.2.3. Akdin Konusu .....	19
2.2.3.1. Akdin Konusunda Aranılan Şartlar.....	19

2.3. Akdin Şartları.....	23
2.3.1. Akdin Kuruluş Şartları.....	23
2.3.2. Akdin Sıhhat Şartları .....	24
2.4. Akidlerde Fesat ve Butlan .....	28
2.5. Nafiz Akit .....	29
2.5.1. Bağlayıcılık Durumuna Göre Akidler .....	29
2.5.1.1. Bağlayıcı Akidler.....	30
2.5.1.2. Bağlayıcı Olmayan Akidler .....	30
2.6. Akidlerde Muhayyerlik.....	31
2.6.1. Şart Muhayyerliği .....	31
2.6.2. Görme Muhayyerliği .....	32
2.6.3. Ayıp Muhayyerliği.....	33
2.7. İslam Hukukunda Kullanılan Alışveriş Akidlerinin Sınıflandırılması .....	35
2.7.1. Bedel ve Beyan Açısından Alışveriş Akidleri .....	35
2.7.1.1. Beyana Göre Akidler .....	36
2.7.1.2. Bedeline Göre Akidler .....	37

## ÜÇÜNCÜ BÖLÜM

### ELETRONİK TİCARET ve ONLINE ALIŞVERİŞLERDE AKİT

<b>NAZARİYESİ .....</b>	<b>41</b>
3.1. Elektronik Ticaretle İlgili Temel Kavramlar .....	41
3.1.1. Ticaret .....	41
3.1.2. İnternet.....	42
3.1.3. Elektronik Sözleşme ve Elektronik Ticaret .....	44
3.1.3.1. İnternet E-Ticareti.....	45
3.1.3.2. Geleneksel E-Ticaret .....	45
3.1.4. Elektronik Ticaret Çeşitleri.....	46
3.1.4.1. İşletmeden İşletmeye (B2B) E-Ticaret .....	46
3.1.4.2. İşletmeden Tüketicisy (B2C) E-Ticaret.....	48
3.1.4.3. Tüketiciden Tüketicisy (C2C) E-Ticaret.....	50
3.1.4.4. Diğer E-Ticaret Çeşitleri.....	50
3.1.5. Perakende E-Ticaret Platformları .....	53
3.1.5.1. Doğrudan Tüketicilere Online Satış Yapan Siteler .....	54
3.1.5.2. Pazaryeri .....	54

3.2. Online Alışverişlerde Akit Nazariyesi.....	56
3.2.1. İnternette Sözleşmelerin Kuruluşu .....	57
3.2.2. Online Sözleşmelerin Genel Hükümleri.....	57
3.2.2.1. Ön Bilgilendirme Yükümlülüğü.....	59
3.2.2.2. Ön Bilgilendirme Yöntemi .....	60
3.2.2.3. Ön Bilgilendirme Teyidi.....	61
3.2.3. Hazırlar ve Gaipier Açısından Sözleşme.....	61
3.2.4. Mesafeli Sözleşme Olması Bakımından Elektronik Sözleşme.....	63
3.2.5. İltihakî (Katılımlı) Sözleşmeler .....	64
3.2.6. Elektronik Sözleşmelerin Kuruluş Araçları.....	65
3.2.6.1. Tarafların Online İrade Beyanları.....	66
3.2.6.2. Web Sitesinde İcap ve İcaba Davet Ayrımı.....	66
3.2.6.3. İcap .....	69
3.2.6.4. Kabul.....	70
3.2.7. Elektronik Sözleşmede Akdin Konusu.....	74
3.2.7.1. Ürünün Bilinmesi ve Mevcudiyeti .....	74
3.2.7.2. Ürünün Meşru Oluşu .....	75
3.2.7.3. Ürünün Teslim Edilebilirliği.....	76
3.3. Akidlerin Bedellerine Göre Sınıflandırılması.....	76
3.3.1. Mutlak Bey' Akdi.....	76
3.3.2. Selem Akdi .....	77
3.3.3. İstisnâ' Akdi.....	78
3.4. Bedelin Ödenmesi ve Mebûin Teslimi .....	78
3.4.1. Klasik Ödeme .....	78
3.4.2. Elektronik Ödeme.....	79
3.4.2.1. Banka Kartı.....	79
3.4.2.2. Kredi Kartı.....	79
3.4.2.3. Elektronik Ödemede Güvenlik Araçları .....	80
3.4.3. Ürün Teslimi.....	83
3.5. Online Ortamda Muhayyerlikler.....	84
3.5.1. Şart Muhayyerliği .....	84
3.5.2. Görme Muhayyerliği .....	85
3.5.3. Ayıp Muhayyerliği.....	86

<b>SONUÇ .....</b>	<b>89</b>
<b>KAYNAKÇA.....</b>	<b>92</b>
<b>ÖZGEÇMİŞ .....</b>	<b>97</b>



## ŞEKİLLER LİSTESİ

Şekil 1. Ehliyetin Safhaları .....	16
Şekil 2. Faaliyet Alanlarına Göre E-Ticaret Çeşitleri.....	46
Şekil 3. E-Ticaret Çeşitlerinde Perakende Satışın Yeri .....	53
Şekil 5. E-Ticaret Çeşitlerinde Pazaryerinin Konumu .....	54
Şekil 4. Perakende E-Ticaret Ödeme Seçenekleri Şeması.....	55



## KISALTMALAR

a.g.e.	: Adı geçen eser.
b.	: İbn/bin
Bkz.	: Bakınız
B2B	: Business to Business
B2C	: Business to Customer
C2C	: Customer to Customer
C.	: Cilt
çev.	: Çeviren
DİA	: Türkiye Diyanet Vakfı İslam Ansiklopedisi
DİB	: Diyanet İşleri Başkanlığı
EDI	: Electronic Data Intarchange
E-sözleşme	: Elektronik Sözleşme
E-ticaret	: Elektronik Ticaret
EİK	: 5070 sayılı Elektronik İmza Kanunu (2004)
ETDK	: 6563 sayılı Elektronik Ticaretin Düzenlenmesi Hakkında Kanun (2014)
Hız.	: Hazreti
KVKK	: 6698 sayılı Kişisel Verilerin Korunması Kanunu (2016)
m.	: Madde
POS	: Point of Sale: Satış Noktası
SET	: Secure Electronic Transaction
SSL	: Secure Socket Layer
sy.	: Sayı
S.	: Sayfa
TBK	: 6098 sayılı Türk Borçlar Kanunu (2011)
TDV	: Türkiye Diyanet Vakfı
TKHK	: 6502 sayılı Tüketicinin Korunması Hakkında Kanun (2013)
ty.	: Yayın tarihi yok
vb.	: ve Benzeri
vd	: ve Diğerleri

VPOS : Virtual Point of Sale: Sanal Satış Noktası

Yay. Haz. : Yayına Hazırlayan

yy. : Yayın yeri yok



## BİRİNCİ BÖLÜM

### GİRİŞ

21. yüzyılda gelişen teknoloji ile hayat çok değişmiş, internetin de yaygın olarak kullanıma girmesi ve internete kolay erişimin sağlanması birçok işin büyük bir hızla pratik olarak yapılabilmesine zemin hazırlamıştır. Yaşanan bu gelişmelerle uzaklar yakın olmuş, mesafe ve zaman kavramı değişmiştir.

Covid-19 pandemisiyle birlikte yapılan karantina uygulamaları ve sokağa çıkma yasakları insanları internet ortamına, sosyal medyaya yönlendirmiştir. Bu ortamlarda yapılan reklamların ve indirimlerin de etkisiyle insanlar, güvenli bir yol ve uygulama kolaylığından dolayı ihtiyaçlarını karşılamak için elektronik ticarete yönelmiştir. Daha önce e-ticaret deneyimi olmayan insanlar bile bu sistemin pratikliğinden ve sunulan çeşitli fırsat ürünü reklamlarından dolayı yeni pandemi süreci yaşam tarzında e-ticarete kolayca uyum sağlamışlardır. Elbette normal şartlarda çok hızlı bir şekilde büyümekte olan e-ticaret pazarının, bu pandemi süreciyle de e-ticaretteki yaygınlaşma ve adaptasyon ivmesini oldukça yukarı çekmiştir.

E-ticaretteki rağbet elbette Müslümanların bu alışveriş yönteminin İslam dinine göre yapılabilirliğinin araştırılmasına sebep olmuş ve e-ticaretin nasıl yapılabilir olduğu ve e-ticaret alışverişindeki muamelelerin karşısında nasıl bir davranışta bulunması gerektiği sorusunun sorulmasına neden olmuştur. Çalışmamız bu konuda bir fayda vermek üzere tacir ve son alıcı olan müşterinin açısından değerlendirilebilmesi için B2C sisteminde elektronik ticaret sitelerinden yapılan alışveriş muamelelerinin İslam hukuku açısından değerlendirilmesinin nasıl olabileceğini hedeflemiştir.

Araştırmamız elektronik ticaret çeşitlerinden B2C sistemindeki e-ticaret sistemi ile sınırlandırılmıştır. Bununla birlikte ticaretin temel esaslarının, geçmişten günümüze oluşumunun bilinmesi ve elektronik ticaret sistemleri içerisinde diğer ticaret çeşitlerinin bilinmesi, elbette konumuzun anlaşılması açısından büyük önem arz etmektedir.

İnternet ve akitler konuları itibariyle çok geniş kapsama sahip olduklarından tez çalışmasında tüm yönleriyle incelenmesi mümkün görülmemektedir. Bu sebeple çalışma konumuz, konunun amacı, önemi, yöntem, kapsam ve sınırlarını ifade etmek durumundayız.

### **1.1 Araştırmanın Konusu**

Artık yaşamın vazgeçilmez bir parçası konumuna gelen online alışverişlerin İslam hukuku akit nazariyesiyle nasıl yapılabilir olduğunu araştırmak araştırmamızın ana konusunu oluşturmaktadır.

İslam hukukundaki akitlerde ürün alışverişinde kullanımı sebebiyle mutlak bey', selem ve istisnâ' akitlerinin online alışveriş sitelerindeki uygulanabilme durumu asıl konumuzu oluşturmaktadır.

Akit nazariyesi, muamelat konularının en geniş kapsamlı konularından olduğu için çalışmamızdaki akitler bölümü, İslam hukukundaki akitlerin günümüzdeki internet üzerinden yapılan akitlerle mukayesesi yapılmak üzere akitlerin gerekli olan en temel kısımlarına temas edilecektir.

### **1.2. Araştırmanın Amacı ve Önemi**

Online alışveriş sitelerine olan rağbet neticesinde bu alışveriş yönteminin İslam dinine göre nasıl yapılabileceği sorusunun sorulmasına neden olmuştur. Çalışmamız bu konuda bir fayda vermek üzere tacir ve son alıcı olan müşterinin açısından değerlendirilebilmesi için B2C sisteminde elektronik ticaret sitelerinden yapılan alışveriş muamelelerinin İslam hukuku açısından değerlendirilmesinin nasıl olabileceğini hedeflemiştir.

Araştırmamızın konusu daha çok gelişip genişleyeceği için ileride yapılacak kapsamlı çalışmalara zemin oluşturacak nitelikte olmasını temenni ederim. Ayrıca tezimiz incelendiğinde üzerinde araştırma ve çalışmalar yapılabilecek yeni konulara işaret edilmiş olduğu görülecektir.

### **1.3. Araştırmanın Yöntemi**

Araştırmamızda incelediğimiz konuyla alakalı olan tüm çalışmalar incelenmeye çalışılmış ve içlerinden ilmi niteliğe sahip olanlar referans alınarak temelde İslam hukuku olmak üzere modern hukukla mukayese yöntemi takip edilmiştir. Bunun açıkça görülebilmesi için paragraf başlarına uygun bir ifadeyle belirtilmiştir.

#### **1.4. Araştırmanın Kapsamı ve Sınırlandırılması**

Araştırmamız B2C model alışveriş sitelerinden geleneksel e-ticaret yöntemi ile yapılan muameleler olarak ifade edilen alışveriş yönteminde yerine göre bey', selem ve istisnâ' akitlerini incelenmek üzere hazırlanılmıştır. Bu bağlamda elektronik ortamda gerçekleştirilecek sarf akdi, nikâh akdi gibi meseleler çalışma alanı dışında tutulmuştur.

Elektronik ticaret denildiğinde bilgisayar, telefon, telgraf, faks, makineleri gibi her türlü elektrikli cihaz da elektronik iletişim aracı olarak tarif edilmektedir. Fakat konumuzun asıl gayesi "İnternet'tir. İnternette yapılan alışverişler de kendi aralarında gruplara ayrılmakta olduğundan bizim e-ticaret denildiği zaman satıcıdan son tüketiciye e-ticaret modeli olan B2C alışveriş sitelerinin geleneksel e-ticaret yöntemi ile yapılan kısmını kastettiğimiz bilinmelidir.

#### **1.5. Araştırmanın Kaynakları**

Araştırmamızın bir konusu olan İslam hukukunun muamelat kısmının akit nazariyesiyle ilgili olduğundan öncelikli olarak Hanefi ekolü olmak üzere diğer mezheplerin de klasik fıkıh literatürü kaynak edilmiştir.

Araştırmamızın diğer bir konusu olan elektronik ticaret ile ilgili kısım için güncel ilmî araştırmalara ulaşılmaya çalışılmıştır. Ulaşılan bilgiler İslam hukuku çerçevesinde izaha çalışılmıştır. Bunun dışında konuyla ilgili benzer isimleri taşıyan makale ve tez çalışmalarından istifade edilmiştir.

#### **1.6. Konu ile İlgili İslam Hukuku Alanında Yapılan Önceki Araştırmalar**

Araştırmamızın konusu olan online yapılan akitlere eşdeğer olarak yapılmış İslam hukuku alanındaki çalışmaları, konuları yazılış tarihlerine göre sıraladık. Araştırma konusuyla alakalı tespit edilen önceki çalışmalar şunlardır:

1) İbrahim Kâfi Dönmez, "İslâm Hukukunda Modern İletişim Araçları ile Yapılan Akitler (Batı Hukuku ile Mukayeseli Olarak)", *İLAM Araştırma Dergisi*. C. 1, S. 1 (1996): 9-62. Bu makalede yapılan çalışma tarihi incelendiğinde faks, telefon, telgraf gibi elektronik iletişim araçlarının yaygın internet öncesi durumu ile akdin kuruluşuna araç olabilme yönlerini incelemektedir. İcap, kabul ve birbirleriyle irtibatı değerlendirmeye alınmış olan çalışmada ve İslam Hukuku-Batı Hukukuyla kıyas edilmiştir. Çalışmamızda ise internet kullanılarak gerçekleştirilen akitler, akdin mahalli, akdin tarafları, muhayyerlik konuları değerlendirilmiştir.

2) Abdurrahmân b. Abdullâh b. es-Sened. “el-Ahkâmü’l-fikhiyye li’t-te ‘âmülâti’l-elektroniyye: el-hâsibü’l-‘âlî ve şebekete’l-ma‘lûmât (el-internet)”, Dârü’l-Varak, Matbu Doktora Tezi, Beyrut, 2004. Hacimli ve kuşatıcı bir çalışma olması yönüyle konuyla ilgili yapılan birtakım çalışmalara kaynak niteliğindedir. Bununla birlikte Suudi Arabistan pozitif hukuku hükümlerine göre incelendiğinden çalışmamızdan ayrılmaktadır.

3) Üzeyir Öztürk, “Elektronik Ortamda Yapılan Akitlerin İslam Hukuku Açısından Değerlendirilmesi”, Yayınlanmamış Yüksek Lisans Tezi Erciyes Üniversitesi, Sosyal Bilimler Enstitüsü, Kayseri, 2009. Bu çalışma İslam hukuku kurallarının sınırları içerisinde elektronik ticareti ele almış olup sarf akdi, forex gibi konuları işlemekte olup çalışmamızın bu konularla teması bulunmamaktadır.

4) Ömer Aykal, “İslam Hukukuna Göre Elektronik Ticarete Akdin Kuruluşu”, Yayınlanmamış Yüksek Lisans Tezi Yüzüncü Yıl Üniversitesi Sosyal Bilimler Enstitüsü, Van, 2009. E-ticaret sözleşmelerinin İslam hukuku açısından değerlendirilmesini amaçlayan çalışmada araştırmamızdan farklı olarak C2C e-ticaret yöntemine değinmiştir.

5) Abdurrahman Savaş, “İnternet, İnternette Sözleşme (Alış veriş), Network Marketing ve Forex”, *Güncel Dini Meseleler İstişare Toplantısı-III*, Afyonkarahisar, (2010): 361-395. Bu çalışma Sarf akdi eksenli bir çalışmadır. Çalışmamız ise Bey’ akdi eksenli bir çalışmadır.

6) Abdullah Durmuş, “İnternet Aracılığıyla Satış, Forex işlemler, Network Marketing, Borsada Hisse Senedi Alım Satımı, Likit Fonlar ve Dini Hükümleri”, *Güncel Dini Meseleler İstişare Toplantısı-III*, Afyonkarahisar, (2010): 397-434. Yapılan bu çalışma Sarf akdi konusu kapsamındadır. Çalışmamız bey’i mutlak, selem ve istisnâ’ akitleri kapsamındadır.

7) Arif Atalay, “İslam Hukukunda Elektronik Ortamda Akitleşme”, *Gümüşhane Üniversitesi İlahiyat Fakültesi Dergisi*, C.4, S. 8, (2015): 21-42. Bu makale elektronik ticaret ve bankalarla ilgili sarf akdini konu alırken bizim çalışmamız genel itibariyle mutlak bey’, selem ve istisnâ’ akitleri ile sınırlıdır. Ayrıca çalışmamız, muhayyerlik, güvenlik konularına temas etmektedir.

8) Ahmet Bayraktar, *İslam Hukuku Açısından E-Ticaret*, (Ankara: Fecr Yayınları, 2017). Doktora tezi olarak hazırlandıktan sonra basılmış olan bu çalışma,

elektronik ticaretin İslam hukuku hükümlerini modern hukuka kıyaslayarak hazırlanmış bir çalışmadır. Bununla birlikte eser çok geniş kapsamlı bir konuyu işlediği için genel anlamda bir tanımlama kitabı olarak hazırlandığı ifade edilebilir. Çalışmamızda ise özel olarak B2C e-ticaret modelinde geleneksel e-ticaret yöntemi işlenmiştir. Ayrıca çalışmamızda farklı olarak icap, kabul, meclis ve muhayyerlikler gibi bazı başlıklar bulunmaktadır.

9) Ayşe Darendeli, “İslam Hukuku Akid Teorisi Açısından İnternet Üzerinden Yapılan Sözleşmeler”, Yayımlanmamış Yüksek Lisans Tezi Kahramanmaraş Sütçü İmam Üniversitesi Sosyal Bilimler Enstitüsü, Kahramanmaraş, 2019. Yapılan çalışmada İslam hukuku akid teorisinin modern sözleşmelerle karşılaştırılması konu edinmiş ve internetten yapılan sözleşmelerle sınırlandırılmıştır. Konumuz ise e-ticaret sistemlerini detaylı bir şekilde incelemiş ayrıca sözleşme sonrası yapılan muameleler incelenmiştir.

Araştırmamızda İslam hukuku akid nazariyesi konu bağlamından kopmamak kaydıyla geniş bir konu olarak incelenmeye gayret edilmiştir. Önceki yapılan çalışmalardan daha farklı konulara temas edilmiştir. Konumuzun iyi ayırt edilebilmesi için üzerinde çalıştığımız sistemin anlaşılması açısından sınıflandırma yaparak diğer sistemlerden farklılığı belirtilmiştir. Böylece çalışmamız daha belirgin hale gelmiştir. Ayrıca konumuz sözleşmeler ile sınırlı kalmamıştır. Araştırmamızda akitleşme sonrası konulara, karşılaşılan sorunlara ve güvenlik konularına da temas edilmiş olması açısından kapsam, içerik ve yöntemiyle özgün çalışma niteliğindedir.

## İKİNCİ BÖLÜM

### AKİDLERLE İLGİLİ GENEL ÇERÇEVE

İslam hukukunda akdin önemi Kur'an-ı Kerimde "Ey iman edenler, akitlerinizi yerine getirin"<sup>1</sup> emriyle belirtilmektedir. Bu bağlamda akdin genel çerçevesi ve temel kavramlarının bilinmesi akdin en güzel şekilde yerine getirilebilmesi için önem arz etmektedir. İnternet üzerinden alışveriş işlemlerinin yapılabilirliği de oluşturan bu temel kavramlar üzerine bina edilecektir.

#### 2.1. Akdin Tanımı

"Akit" kelimesi Arapça asıllı olup "a-k-d / ا-ك-د" fiilinin kökünden gelen bir mastardır. Sözlükte bağlamak<sup>2</sup>, düğüm yapmak<sup>3</sup>, bir şeyin iki ucunu birbirine bağlamak<sup>4</sup> demektir.<sup>5</sup> Bu bağ maddî veya manevî nitelikli olabilir. "İpi bağladı, satışı bağladı, sözü bağladı, bir şey üzerinde niyet ve kararını bağladı" gibi anlamlar görülmektedir.<sup>6</sup> Ayrıca, "Bir şey üzerine niyetini ve azmini bağladı", "yeminini bağladı (yani yemin etti)". Şeklinde de ifade edilir. "Satış akdi yaptı, nikâh akdi

---

<sup>1</sup> el-Maide 5/1.

<sup>2</sup> Ebû Abdîrrahmân el-Halîl b. Ahmed b. Amr b. Temîm el-Ferâhîdî, *Kitabu'l-Ayn Müretteben ala Hurufi'l-Mu'cem*, C.3, (Daru'l-Kütübi'l-İlmiyye: Lübnan, 2003), 196.

<sup>3</sup> Ebü'l-Hasen Alî b. Muhammed b. Alî es-Seyyid eş-Şerîf el-Cürcânî el-Hanefî, *Mu'cemu't Ta'rifat*, (Daru'l-Fadile: Kahire, t.y.), 129.

<sup>4</sup> Ebü'l-Fazl Cemâlüddîn İbn Manzûr Muhammed b. Mükerrrem b. Alî b. Ahmed el-Ensârî er-Rüveyfî, *Lisanu'l-Arab*, C.3, (Daru Sadr: Beyrut, t.y.), 296.

<sup>5</sup> Mehmet Erdoğan, *Fıkıh ve Hukuk Terimleri Sözlüğü*, (İstanbul: Rağbet yayınları,1998), 11.

<sup>6</sup> Hamdi Döndüren, *Delilleriyle Ticaret ve İktisat İlmihali*, (İstanbul: Erkam Yayınları, 2012), 55.

*yaptı, kira akdi yaptı*". Şeklindeki bir ifade, başka bir şahısla bağlantı kurdu anlamına gelmektedir.<sup>7</sup>

Akit kelimesinin birçok tarifi yapılmış olup bunlar birbirine yakın anlamlardadır. İslam hukukunda; özel ve genel olarak akdin ıstılâhî iki anlamı bulunur.

Özel manada akit; icap ve kabulün meşru bir konuda ve şekilde birbirine bağlanmasından ibarettir. Akit Mecellede "*Tarafeynin bir hususu iltizam ve taahhüt etmeleridir ki icap ve kabulün irtibatından ibarettir*" olarak tanımlanır.<sup>8</sup> Bu tanıma göre iki tarafın yani icap ve kabul taraflarının bir konu üzerinde karşılıklı sözleşmesi gerekir. Sözleşmeden doğan akit sebebiyle söz vermiş ve borçlanmış olurlar. Buradaki söz verip borçlanmış olmak, borç yükümlülüğü altına girmeyi kabul etmek anlamına gelen "iltizam" ile aynı anlamdadır.<sup>9</sup> İnsan hayatında önemli bir yer tutan alışveriş, selem, sarf, istisnâ', nikâh, rehin, sulh, havale, hibe gibi muameleler bunlara örnek teşkil eder.

Genel manadaki akit ise kişinin yapmak istediği, irade ettiği ve bunun için yöneldiği tüm tasarruf ve borçlanmalardır. Bu borçlanmalar vakıf, yemin, ibra, talak gibi tek taraflı irade beyanıyla oluşabilir. Ayrıca satış, vekâlet, kira, rehin gibi akitler iki tarafın<sup>10</sup> iradeleriyle meydana gelebilir.<sup>11</sup> Özel manadaki akde göre "*Akit, akdi yapanların iradelerinin akit konusu üzerinde hüküm doğuracak şekilde birleşmesi ile meydana gelir*".<sup>12</sup> Satıcı şahsın, "Bu malımı sana şu fiyata sattım" şeklinde ifade ettiği söz "İcap" olmaktadır. Alıcının ise "Aldım" ya da "Kabul ettim" gibi ifadesi "Kabul" olmaktadır.

---

<sup>7</sup> Vehbe Zuhaylî, *İslam Fıkhi Ansiklopedisi*, C.5 ( İstanbul: Risale, 2020), 67.

<sup>8</sup> Ahmed Cevdet Paşa, *Açıklamalı Mecelle: (Mecelle-i ahkâm-ı adliye)*, yay. Haz. Ali Himmet Berki, 2.bs. (İstanbul: Hikmet Yayınları, 1979), m. 103.

<sup>9</sup> Erdoğan, *Fıkıh ve Hukuk Terimleri Sözlüğü*, 195.

<sup>10</sup> Fikret Kahraman, vd., "Akit", *Dini Kavramlar Sözlüğü*, (Ankara: DİB Yayınları, 2006), 17.

<sup>11</sup> Genelde akitler, özelde alım - satım akideleri sadece iki şahıs değil üç ve daha fazla şahısla olabileceği için "iki tarafın" şekilde ifade edilmiştir. Bkz. Orhan Çeker, *İslam Hukukunda Akidler*, 2 bs. (Konya: Tekin Kitabevi, 2019), 9.

<sup>12</sup> Döndüren, *Delilleriyle Ticaret ve İktisat İlmihali*, 55-56.

## 2.2. Akdin Unsurları

Akdin unsurları, akdin aslını oluşturan ancak kendileri tamamlandığı zaman akdin tamam olacağı ve eksikliğinde batıl olacağı cüzlerdir. Bunlar; icap - kabul, akit yapan taraflar ve akdin konusudur.

### 2.2.1. İcap ve Kabul

İrade sahibi olan iki tarafın akit yapma niyetlerini uygulamaya koymak için yönelmelerine delâlet etmek üzere oluşan şey icap ve kabuldür. İcap ve kabulün gerçekleşebilmesi için söz veya bunun yerine geçen fiil, yazı ya da işaret gibi bir vasıtayla irade ortaya konulması gerekmektedir. Âlimlerimizin “*Her iki taraftan aralarında iltizam inşasına razı olduklarına delalet eden şeyin sadır olması*” şeklinde ittifak ettikleri “Akdin siygası” olarak ifade edilen şey icap ve kabulün ortaya çıkmasıdır.<sup>13</sup>

#### 2.2.1.1. İcap ve Kabulün İfade Yöntemleri

Hür bir iradeyle hür bir şekilde ve meşru olarak iradenin herhangi bir siyga ile ifade edilmesi, akdin inşası için yeterlidir. Bu ifade, ister örfte, isterse dilde olsun ya da bir fiille, işaretle yazıyla olsun hepsi eşittir.<sup>14</sup> Bununla beraber hiç konuşma olmaksızın parayı bırakıp malı almak şeklinde de olabilir.<sup>15</sup> Bu ifade yöntemlerini kısaca tanımlayıp açıklamak gerekmektedir.

##### a. Lafız (Söz)

Gizli olan iradeyi açığa çıkaran lafızdır.<sup>16</sup> Lafız, delaleti kuvvetli, açık ve kolay olduğundan insanlar birbirleri arasında akit kurarken bu vasıtayı kullanırlar. Akit yapan kişi öz iradesini lafzî olarak ifade edemediğinde ve iki tarafça anlaşılabilir bir ifade kullanır. Böylece maksat yerine gelmiş olur ve bunun için bir takım özel kelimeler kullanma şartı yoktur. İnsanlar kendi örfleri ve adetlerince birbirleri arasında kullanılıp rızaya ortaya çıkaran her şekilde sahîh bir akit olur. Bunun sebebi

<sup>13</sup> Zuhaylî, *İslam Fıkhi Ansiklopedisi*, C.5, 77.

<sup>14</sup> Mecelle, m. 173,174.

<sup>15</sup> Döndüren, *Delilleriyle Ticaret ve İktisat İlmihali*, 59.

<sup>16</sup> H. Yunus Apaydın, “İrade Beyanı”, *DİA* (İstanbul: TDV Yayınları, 2000), 27/389.

akitlerde aslolan rızadır.<sup>17</sup> Allah (c.c.), ayet-i kerimede şu şekilde buyurmaktadır: “Ancak kendi rızanızla yaptığınız ticaretler helaldir”.<sup>18</sup> Hz. Peygamber (s.a.v.) ise hadis-i şerifte şu şekilde buyurmuştur: “Satış ancak rıza ile olur”.<sup>19</sup> Örnek olarak satıcı, “Şu fiyata sattım”, “Bunu sana şu kadara temlik ettim”, “Bunu sana şu kadara verdim” gibi ifadede bulunabilir. Alıcı ise “Satın aldım”, “Kabul ettim”, “Rızalı oldum” ya da “Al parayı, ver malı” diyebilir.

Fakihler, Nikâh akdinde ise, akdin önemiyle kutsiyetine binaen kullanılan lafızlar üzerine ihtilâf etmişlerdir.<sup>20</sup> Bu ihtilâfa konumuz ile irtibatı bulunmaması sebebiyle temas edilmemiştir.

## **b. Yazı ile Akit**

Akit, söz ile olduğu gibi yazı ile de olabilmektedir. Nitekim ayet-i kerimede bunu açıkça belirtmektedir.<sup>21</sup> Yazmanın emir olup olmadığı ise ulema tarafından tartışılmış ve âlimlerin büyük bir kısmı yazı ile akit mendup olarak kabul etmiştir.<sup>22</sup> Yazıyla olan akdin, kişinin ifadeyle alakalı özel bir durumu olsun veya olmasın ya da bir meclis birliği bulunsun veya bulunmasın karşılıklı anlaşabilecekleri bir dil ile ve silinmeyecek bir yazı ile hatta bir imza ile kayıt altına alınması gereklidir. Şayet imza bulunmadığı takdirde akit gerçekleşmiş olmaz.<sup>23</sup> Hanefî ve Malikî âlimlerin bu konudaki görüşü mecelleye de “Kitap, hitap gibidir.”<sup>24</sup> şeklinde geçmiştir.

---

<sup>17</sup> Muhammed Emin b. Ömer İbn ‘Âbidin, *Reddü'l-Muhtâr ale' d-Dürri'l-Muhtâr Şerh-i Tenvîri'l-Ebsar (Haşiyetuhu ibn 'Âbidin)*, C.7 (Daru Alemlî'l-Kütüb: Riyad, 2003), 28.

<sup>18</sup> en-Nisa 4/29.

<sup>19</sup> İbn Mace, “Ticaret”, 18.

<sup>20</sup> Zuhaylî, *İslam Fıkhi Ansiklopedisi*, C.5, 77-78.

<sup>21</sup> “Ey iman edenler, belirli bir müddet borçlandığınızda onu yazın...”. Bkz. el-Bakara 2/282.

<sup>22</sup> Hayreddin Karaman, vd., *Kur'an Yolu Türkçe Meal ve Tefsiri*, C.1 (Ankara: DİB Yayınları, 2007), 446-488.

<sup>23</sup> Zuhaylî, *İslam Fıkhi Ansiklopedisi*, C.5, 83-84.

<sup>24</sup> Mecelle, m. 69. “Mükâtebe, muhataba gibidir.”

### c. İşaretle Akit

İşaretle akit doğuştan dilsizlere mahsustur. Bununla ilgili olarak mecellede iki madde bulunmaktadır. Bunlar;

“Dilsizin işaret-i ma’hûdesi lisan ile beyan gibidir.”<sup>25</sup>

“Dilsizin işaret-i ma’rûfesiyle bey’ mün’akid olur.”<sup>26</sup>

İşaretle akdi dilsiz olmayanlar yapabilir görünse de Hanefî ve Şafiîlere göre bu akit geçersizdir.<sup>27</sup> Çünkü konuşabilen bir kişinin iradesini sözlü ya da yazılı ifade etmesi gereklidir. Her ne kadar iradeyi ifade etmek için işaret yeterli olsa da söz veya yazıdaki kesinliği ifade etmez.<sup>28</sup>

### d. Muâtât ile Akit

Sözlükte, “*Uzanmak*<sup>29</sup>, *el atmak*, *almak*”<sup>30</sup> manasındaki muâtât kelimesi “Teâtî” kelimesiyle aynı kökten gelen anlamdaş sözcüktür.<sup>31</sup> Günlük hayatta pek yabancı olmadığımız ve rutin olarak yaptığımız örneğin ekmeği alıp parasını vererek alışverişi tamamladığımız gibi işaret etmeden, söz söylemeden yapılan akit için kullanılır. Fakihler bu konuda iki görüşe varmışlardır. Birinci görüş imam Şafiî’nin görüşüdür. Bu görüşe göre bu akit caiz değildir.<sup>32</sup> İkinci görüş ise âlimlerin çoğunluğunun görüşüdür. Bu görüşe göre teâtî caizdir.<sup>33</sup> Hatta Malikîler, “*Rızaya*

<sup>25</sup> Mecelle, m. 70.

<sup>26</sup> Mecelle, m. 174.

<sup>27</sup> İbn ‘Âbidin, *Reddü’l-Muhtâr*, C.7, 28-29.

<sup>28</sup> Zuhaylî, *İslam Fıkhı Ansiklopedisi*, C.5, 83.

<sup>29</sup> İbn Manzûr, *Lisanu’l-Arab*, C.7 , 404.

<sup>30</sup> el-Hafîl b. Ahmed, *Kitabu’l-Ayn*, C.4, 154.

<sup>31</sup> Hamdi Döndüren, "Muâtât", *DİA* (Ankara: TDV Yayınları, 2020), 30/328.

<sup>32</sup> Ebû Zekeriyâ Yahyâ b. Şeref b. Mürî en-Nevevî, *el-Mecmu’ Şerhu’l-Mühezzeb*, C.9, (Daru’l-Fikr: Lübnan, t.y.), 162.

<sup>33</sup> Zuhaylî, *İslam Fıkhı Ansiklopedisi*, C.5, 81-82.

*delâlet eden her şeyle teâtî ile bile olsa bey' in'ikad eder*” şeklinde ifade etmişlerdir.<sup>34</sup>

Teâtî ile yapılan akdin işaretle yapılan akitten farkı olarak bir özür bulunmaksızın yapılan olmasıdır. Bununla birlikte teâtî ile akitte, işaret ile olduğu gibi akdi ifade edici bir harekete ihtiyaç duyulmaksızın sadece alma ve verme işlemini gerçekleştirmekle yapılabilmektedir. Bu açıdan, online ortamda yapılan alışveriş işleminin teâtî yöntemi ile yapıldığı görülmektedir.

### **2.2.1.2. İcap ve Kabulün Şartları**

Akdin kendisini oluşturan şartları vardır. Akdin olması bu şartlara bağlıdır. Ancak bu şartlar bir rükün olan icap kabul gibi akdin içinden değil dışında kalan bir unsurdur.<sup>35</sup> Nasıl ki abdest namazın şartıdır ancak dışında kalan bir unsurdur, akitte de durum böyledir. Mesela; akit konusu olan bir mal ve bedelinin sarîh bir şekilde belirlenmiş olması şarttır. Şart ile ilgili olarak Hz. Peygamber (s.a.v.) “*Müslümanlar kendi aralarında belirledikleri şartlara uyarlar.*”<sup>36</sup> *Ancak haramı helâl, helâli haram kılan şart müstesnadır.*”<sup>37</sup> Diye buyurmuştur. Fıkıh âlimleri ise icap ve kabulde bir akdin oluşması için şu üç şeyin bulunmasını şarta bağlamıştır bunlar; icabın kabule uygun ve açık olması bir de meclis birliği olmasıdır.

#### **a. İcap ve Kabulün Açık Olması**

Akdi yapan her iki tarafın esas niyetlerinin ne olduğunu sarîh bir şekilde icap ve kabulünde belirtmeleridir. Şayet bu açık bir şekilde bilinmezse hangi akitle muamele edilmesi gerektiğini bilmek mümkün değildir. Sonuç olarak “*Akitlerde itibar manayadır ifadeye değildir.*”<sup>38</sup> Bu sebeple ifade, dilde ya da örfte kast edilen şeyi apaçık belirtmelidir.

---

<sup>34</sup> Çeker, *İslam Hukukunda Akidler*, 47.

<sup>35</sup> Döndüren, *Delilleriyle Ticaret ve İktisat İlmihali*, 69.

<sup>36</sup> Buhârî, “İcâre”, 37 (2274).

<sup>37</sup> Tirmizi, “Ahkâm”, 13, (1352).

<sup>38</sup> Mecelle, m. 61.

## b. İcap ve Kabulün Uygunluğu

Bir akitte icapla kabul birbirine eşit olmalıdır. Burada eşit olmaktan kasıt tamamen aynı olmak zorunda anlamında değildir, kabul icaba şamil olabilir. Örneğin; bir satıcı bir telefonu 1000 TL'ye satıyor olsun ve mucip “Bu telefonu 1000 TL'ye sana sattım” dediğinde alıcı “Bunu 1000 TL'ye aldım” demesi, olması gereken bir kabuldür. Buna hakiki mutabakat denir. Ancak aynı icaba mukabil “1100 TL'ye aldım” demesi icaba şamil olduğundan uygun bir kabuldür.<sup>39</sup> Buna da zımnî mutabakat denir.<sup>40</sup> Şayet satıcı “Bu telefonu sana 1000 TL'ye sattım” dediğinde alıcı şahıs “990 TL'ye aldım” dese bu akit geçersiz olur.<sup>41</sup>

## c. İcap ve Kabulde Meclis Birliği

Akdin oluşması için, kabulün, icabın hemen ardından olması gerektiği konusunda ittifak vardır. Ancak, kabulün icaba bitişik olmasından maksadın ne olduğu konusunda ihtilaf vardır. Şafîî âlimlerine göre bu bitişiklik derhal olması gerekirken, Hanefî ulemasına göre icabın yapıldığı ve kâbil'e ulaştığı andan gereken düşünme payının da katıldığı süre zarfında kabulün olmasında bir beis yoktur. Hanefilere göre meclis; “*Akitlerin içinde yapıldığı zamandır.*” Akitte meclis birliği denildiğinde zaman birliği ilk aklımıza gelmelidir. Bunu sadece mekân olarak algılamamak gerekir.<sup>42</sup> Meclis birliği sağlandığında aynı meclis süresince taraflardan akdi istemediğine dair bir şey sadır olmadığında ve icabı yapan, kabulü yapacak olandan evvel icabından dönmemişse o meclis ve süre zarfında icap kabule açıktır. Mecellede bu konu hakkında bir madde de vardır. “*Meclis-i bey'de, ba'de'l-icab nihayet-i meclise kadar tarafeyn muhayyerdir.*”<sup>43</sup> Süre ne kadar uzun sürse de kabul gerçekleştiği vakit akit olmuş olur. Meclisten ayrılma durumunda ya da taraflardan birisinin vazgeçmesi ya da buna alamet bir tavırda olması ya da icap eden kabulden önce icabından dönmesi durumunda akit bozulur.<sup>44</sup>

<sup>39</sup> İbn 'Âbidin, *Reddü'l-Muhtâr*, C.7, 21.

<sup>40</sup> Zuhaylî, *İslam Fıkhı Ansiklopedisi*, C.5, 85. Çeker, *İslam Hukukunda Akidler*, 48.

<sup>41</sup> Hayreddin Karaman, *Mukayeseli İslam Hukuku*, C.2 (İstanbul: İz yayıncılık, 2009), 92.

<sup>42</sup> Çeker, *İslam Hukukunda Akidler*, 49.

<sup>43</sup> Mecelle, m. 182.

<sup>44</sup> es-Senhûrî, *Mesâdiru'l-hak fi'l-fikhî'l-İslamî*, C.2, 2-3.

Gaiplere göre akit meclisinde ise akit meclisi denildiği zaman ilk akla gelen mekân birliği değil zaman birliğidir. İcap ve kabul yapan taraflar arasına bir iletişim aracı da dahil olabilir. Bu bir mektup olabildiği gibi, telefon ve mail de olabilir.<sup>45</sup> Böylece icap eden ve kabul eden farklı ortamlarda olabilir. Bunun için fakihler “*Meclis dağınkları toplar*” demişlerdir.<sup>46</sup>

Şayet akit, bir elçi aracılığıyla ya da bir mektupla yapılıyorsa icapçının sözü, kabul konumunda olan kişiye intikal ettiği o anlık süreç akit meclisidir. Telefonla yapılıyorsa da aynı şekilde mücip ve kâbil akitten bahsettikleri zaman diliminde akit meclisindedirler. Araya giren herhangi bir şey meclisi bozar.<sup>47</sup>

### 2.2.2. Akdi Yapan Taraflar

Akitte taraflar, icap ve kabulün gerçekleşebilmesi için gerekli olan unsurlardandır. Bir akdin gerçekleşebilmesi için iki tarafın bulunması esastır. Taraflardan teklifi gerçekleştiren icap konumunda iken diğeri kabul edici durumdadır. Taraflar icap ve kabulü oluşturacak iki kişi olabildiği gibi daha fazla da olabilmektedir.<sup>48</sup>

İslam hukuku tarafların yaptığı işlemlerin bir bağlayıcılığının olabilmesi için bazı şartların olmasını gerekli görmüştür. Toplumsal düzenin sağlanması için gerekli görülen bu şartları kendisinde bulundurmayan insanlar akit yapamazlar. Bu bağlamda tarafların akit yapabilmeleri için kendilerinde akit yapabilmeye ehliyetinin olması gerekmektedir.<sup>49</sup>

#### 2.2.2.1. Tarafların Akit Yapma Ehliyeti

Ehliyet kelimesi sözlükte yetki, uygunluk anlamlarına gelmektedir.<sup>50</sup>Örneğin; “*Falanca şu işi yapmaya ehliyetlidir*” denildiği zaman kişinin bu konuda yetkin,

---

<sup>45</sup> Abdurrezzak Ahmed es-Senhûrî, Mesâdiru'l-hak fi'l-fikhî'l-İslamî, C.1 (Beyrut: Dâru't-Türâsi'l-'Arabî ,1997), 100.

<sup>46</sup> Ebû Bekr Alaeddin Ebû Bekr b. Mes'ud b. Ahmed el-Hanefi Kâsânî, el-*Bedâiu's-Sanâi' fi Tertîbîş-Şerâi'*, C.5, (Dârü'l-Kütübî'l-İlmiyye: Beyrut, 1997), 137.

<sup>47</sup> Zuhaylî, *İslam Fıkhi Ansiklopedisi*, C.5, 87.

<sup>48</sup> Döndüren, *Delilleriyle Ticaret ve İktisat İlmihali*, 59.

<sup>49</sup> Çeker, *İslam Hukukunda Akidler*, 9.

<sup>50</sup> Abdülkerim Zeydân, *İslam Hukukuna Giriş*, (İstanbul: Kayıhan, 2015), 418.

salahiyetli olduđu belirtilir.<sup>51</sup> Istilahta ise kişinin meşru haklarının sübutu ve tasarruf yetkisine sahip olmasıdır. Fıkıh terimi olarak ehliyet, kullanımda ikiye ayrılır. Bunlardan birincisi haklardan yararlanmak anlamına gelen vücûb ehliyetidir. Diğeri ise hakları kullanma ehliyeti olarak bilinen eda ehliyetidir.

#### **a. Vücub ve Eda Ehliyeti**

Hak ehliyeti anlamına gelen vücûb ehliyeti sahibi olmak için insan olmak yeterli bir sebeptir. Diğeri bir deyişle vücûb ehliyeti, hak sahibi olabilme ehliyetidir. Fıkıh kitapları vücûb ehliyetini, “*ilzâm (borçlu kılma) ve iltizâm'a (borçlanmaya) elverişli olma vasfıdır*”<sup>52</sup> şeklinde tarif eder.

Akit konusu olan ve yapılabilirliğinin dayanağı olan şey eda ehliyetidir. Sorumlulukla eş anlamlı olan eda ehliyeti, kişinin lehte ve aleyhteki haklarını kullanma yetkisine sahip olmasını ifade eder. Bunun sonucunda namaz, oruç, hac gibi Allah haklarını ve kişinin söz ve fiil ile yaptığı davranış sorumluluklarının bağlayıcılığını kapsar.

Eda ehliyeti kendi arasında tam ve noksan eda ehliyeti olmak üzere iki kısma ayrılır. Şayet kişi aklen, ruhen ve bedenlen sıhhatli olup temyiz yaşına<sup>53</sup> gelmiş ise tam eda ehliyetine sahiptir<sup>54</sup> ve tüm ihtiyari muamelelerinden sorumludur.<sup>55</sup>

İnsanın ana rahminden başlayıp kemale erişinceye kadar geçirdiği beş safha vardır. Bu safhalara ve fikhî durumuna kısaca değinmemizde fayda vardır. Bunlar; cenin, çocukluk, temyiz, buluğ çağı ve rüşd safhalarıdır.

---

<sup>51</sup> el-Cürçânî, *Mu'cemu't-Ta'rifat*, 36.

<sup>52</sup> Erdoğan, *Fıkıh ve Hukuk Terimleri Sözlüğü*, 195; Çeker, *İslam Hukukunda Akidler*, 13.

<sup>53</sup> Temyiz yaşı; iyiyi kötüden, kârı zarardan ayırt edebilme kabiliyetine gelme yaşına denir. Âlimler genel olarak temyiz yaşını yedi yaşı olarak kabul etmişlerdir. Bkz. İbrahim Kafi Dönmez, “Temyiz”, *DİA* (İstanbul: TDV Yayınları, 2011), 40/437.

<sup>54</sup> Zekiyüddîn Şa'bân, *İslam İlminin Esasları (Usûlü'l-Fıkıh)*, çev. İbrahim Kâfi Dönmez (Ankara: TDV yayınları, 2015), 296.

<sup>55</sup> Çeker, *İslam Hukukunda Akidler*, 13.

## 1. Cenin Safhası

Hamilelik ile doğuma kadarki geçen süreden ibaret oluşur. Bu safhada bir eda ehliyeti söz konusu olmayıp nakıs vücûp ehliyetine sahip olur.

## 2. Çocukluk Safhası

Doğumla başlayıp temyiz yaşına kadar devam eden süreçtir. Kişi burada mümeyyiz olmayan bir çocuktur ve vücûp ehliyetine sahiptir.<sup>56</sup> Mümeyyiz olmayan kişi velisinin izni ile bile olsa tasarruf hakkı olmaz.<sup>57</sup>

## 3. Temyiz Safhası

Yedi yaşından başlayıp buluğa erişene kadar devam eden süreçtir. Kişi burada dini ve dünyevi ibadet ve muamelelerinde nakıs eda ehliyetine sahiptir. Yaptığı ibadetlerden sevap alır. Ancak velisinin izni dâhilinde yaptığı alışveriş sahihtir.

## 4. Bulûğ Safhası

Akıl baliğ olduğu yaştan başlayıp rüşte erene kadarki safha bulûğ safhasıdır. Âlimler, ayet<sup>58</sup>ve hadis<sup>59</sup> delil göstererek bu safhadaki kişinin tüm şer'î hükümlerden sorumlu olduğuna ittifak etmiştir. Dünyevî olarak eda ehliyetinde ise kişi reşit olduğu halde buluğa girdiğinde malî olarak yaptığı tasarruflar geçerlidir. Şayet kişide rüşt görülmez ise tasarrufları geçerli değildir, malı kendisine teslim olmaz.<sup>60</sup>

---

<sup>56</sup> Zuhaylî, *İslam Fıkhu Ansiklopedisi*, C.5, 98.

<sup>57</sup> Mecelle, m. 966.

<sup>58</sup> Örneğin “ *Evlilik çağına gelinceye kadar yetimleri deneyin; eğer onların yeterli fikrî olgunluk düzeyine eriştiklerini tespit ederseniz...* ” en-Nisa 4/6

<sup>59</sup> Örneğin “Hz. Âişe’den (ra) rivayet edildiğine göre, Resûlullah (sav) şöyle buyurmuştur: “*Üç kişiden sorumluluk kaldırılmıştır: Uyuyandan uyanıncaya kadar, akıl hastalığına duçar olandan akli başına gelinceye kadar ve çocuktan bulûğ (ergenlik) çağına gelinceye kadar.*” Ebu Dâvud, “Hudûd”, 32 (4397).

<sup>60</sup>Zuhaylî, *İslam Fıkhu Ansiklopedisi*, C.5, 98.

## 5. Rüşet Safhası

Kişinin dinî ve dünyevî tüm sorumluluk ve tasarruflara sahip olduğu haldir. Cumhur ulemaya göre rüşet için belirtilmiş bir yaş yoktur. Naslarda da böyle bir sınırlama yoktur. Kişinin yetişmesi, çevresi ve istitaatına göre bakılır.<sup>61</sup>

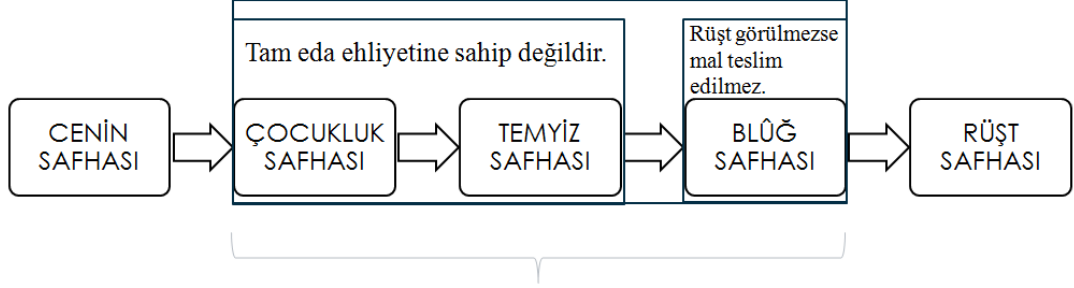

Online ortamda yapılan akitteki müşteri bilgilerinin siparişi veren kişi ile aynı kişi olma durumunu tespit etmek mümkün değildir. Dolayısıyla eda ehliyetine sahiplik durumunu da tespit etmek günümüzdeki imkanlarla mümkün değildir.

### Şekil 1. Ehliyetin Safhaları

Hazırlamış olduğumuz şekilde kişinin bulunduğu safhaya göre akitteki durumunun ne olduğu görülmektedir. Ancak online ortamda yapılan akitlerde çeşitli otomatik ödeme yöntemleri ile cenin safhasının dışındaki tüm safhalarda isteyerek ya da istemeyerek, bilinçli ya da bilinçsiz sipariş verilebilmektedir. Bu durumda kişinin hangi safhada olduğuna ve ehliyet sahibi olup olmasına veya siparişi verme işlemini yapan kişi ile verilen ödeme bilgilerinin sahibi olan kişinin aynı kişi olup olmadığının tespitinin yapılabilirliği pek mümkün görülememektedir. Bu konuya daha sonraki bölümde değinilecektir.

#### 2.2.2.2. Ehliyete Engel Olan Haller

Akit yapabilme ve muamelatın esası eda ehliyetidir. Eda ehliyeti, tam ehliyet olduğu halde bu ehliyete sahip olan şahsın karşılaştığı bazı durumlarda kısmî ya da tamamen eda ehliyetini kaybetmesi söz konusudur. Bu duruma avarız denir. Âlimlere göre avarız iki kısımda incelenir. Bunlar avarız-1 semaviye ve avarız-1 müktesebedir.

<sup>61</sup> Mecelle, m. 985, 986, 987.

### **a. Avarız-ı Semaviye**

Şahsın seçim, gayret ve müdahale imkânı olmayan, tesiri en fazla olup ehliyet hakkını en fazla değiştiren şey avarız-ı semaviyedir. Delilik, bunama, baygınlık hali ve ölümcül olan bir hastalık hali gibi durumlar bu avarıza örnektir.

### **b. Avarız-ı Müktesebe**

Şahsın seçim, gayret ve müdahalesinin bulunduğu, sarhoş olma, savurganlık ve yüksek miktarda borca girme gibi durumlar avarız-ı müktesebe olarak isimlendirilir.

Ehliyete engel olan avarız-ı semaviye ve avarız-ı müktesebinin alt konularındaki durumlar alışveriş yapmaya engel teşkil eder. Bu sebeple bunların neler olduklarını inceleyelim.

#### **1. Cünun**

Klasik kitaplara baktığımızda cünun diye ifade edilen, kişinin davranış ve sözlerinde aklının bir etkisinin kalmaması durumudur. Bu sebeple şahsın, davranış ve sözleri ile ilgili tasarrufları aynı temyiz çağına gelmemiş çocuğun durumu gibi geçersizdir.<sup>62</sup> Fakat cana ya da mala yapmış olduğu cinayetlerde tazmin gerçekleştirilir.<sup>63</sup>

#### **2. Ateh (Bunama)**

Akılda bir zayıflama oluşması sebebiyle idrak ve kavramada akli melekelerini kaybetmesi ve geçmişi ile ilgili birtakım şeyleri hatırlayamaması durumudur. Bu yüzden sözlerinde tutarsızlık bulunur ve sözlerinde bazen akıllı insanın sözleri bazen de delilerin sözlerine benzeme olur. Böyle bir şahsın durumu, mümeyyiz çocuğun durumu gibidir.<sup>64</sup> Bu sebeple eda ehliyeti noksandır.<sup>65</sup>

---

<sup>62</sup> Mecelle, m. 979.

<sup>63</sup> Zuhaylî, *İslam Fıkhi Ansiklopedisi*, C.5, 100.

<sup>64</sup> Fahrettin Atar, *Fıkıh Usûlü*, (İstanbul: MÜİFV Yayınları,1998), 150.

<sup>65</sup> Şa'bân, *İslam İlminin Esasları (Usûlü'l-Fıkıh)*, 299.

### 3. Uyku ve Bayılma

Uyku ve bayılma halinin her ikisinde de şahsın temyiz gücünün bulunmamasından ehliyet durumu söz konusu değildir. Ayrıca bu durum üzere olduğu halde sözleri icap kabul hakkında olsa bile bir anlam ifade etmez.<sup>66</sup>

### 4. Sarhoşluk

Sarhoşluk durumunda şahıs temyiz fonksiyonunu kaybeder. Cumhur ulema sarhoşluğu mübah ve haram yolla olmak üzere ikiye ayırmışlardır. Mübah bir şekilde oluşan sarhoşlukta şahsın sözlerine itibar yok iken, haram olan yolla sarhoş olduğunda sözleri bağlayıcı kabul edilmiştir. Bu yüzden evlenme, boşanma, alışveriş gibi akitlerde yaptığı sözlü ve fiili davranış bağlayıcıdır.<sup>67</sup>

### 5. Sefeh (Savurganlık)

Şahsın akli başında olduğu halde maldaki tasarrufunu, akla ve dine aykırı şekilde kullanmasıdır.<sup>68</sup> Fıkhî terimine bakıldığında ise; ölçüsüzce harcama yapan, malını akılsızca ölçüp savuran kişi sefihtir. Kişi, rüştüne geldiği halde malını yönetemeyecek durumda ise kendisine vasi tayin olunur ve mahkeme gözetimiyle mal yönetimi sağlanmalıdır.<sup>69</sup>

### 6. İflas

Borç, hacir konumuna düşmediği takdirde bir ehliyet arızası değildir. Ancak şahsın borcunun, tüm mal varlığından fazla olması durumunda yani iflas durumunda hacr altına alınması söz konusudur. Sözlükte Hacir (hacr) kelimesi “mutlak olarak<sup>70</sup> engellemek, yasaklamak, kısıtlamak, mahrum kalmak<sup>71</sup> manasında olup fikhî olarak

<sup>66</sup> Zuhaylî, *İslam Fıkhı Ansiklopedisi*, C.5, 101.

<sup>67</sup> Atar, *Fıkh Usûlü*, 152; Çeker, *İslam Hukukunda Akidler*, 29; Zeydân, *İslam Hukukuna Giriş*, 422.

<sup>68</sup> Mecelle, m. 946, 990-997.

<sup>69</sup> Hamdi Döndüren, *Ahkâmu'l Kur'an Kur'an-ı Kerîm ve Fıkhî Tefsîri*, C.2 (Erkam Yayınları: İstanbul, 2021), 417.

<sup>70</sup> el-Cürcânî, *Mu'cemu't-Ta'rifat*, 73.

<sup>71</sup> el-Halîl b. Ahmed, *Kitabu'l-Ayn*, C.1, 287.

tasarrufunun geçerliliğine engel teşkil eder.<sup>72</sup> Böylece ehliyet durumu mümeyyiz çocuk durumu gibi olur. Borcunu da ödemediği, ödemekten kaçındığı takdirde hâkim malını satması ve borcunu ödemesine hüküm verir.<sup>73</sup>

Ehliyete engel olan avarızların online ortamda tespitinin yapılabilmesi ise mümkün görülememektedir. Diğer bölümde bu konu ile ilgili açıklama yapılacaktır.

### **2.2.3. Akdin Konusu**

Kendisine “Ma’kûdun Aleyh” denilen akdin mahalli, “*Kendisi hakkında akit yapılan şeydir*”.<sup>74</sup> Üzerine akit yapılan şey, akdin konusu diye de tarif edebilir.<sup>75</sup> Akdin konusu, sözleşmeye göre değişiklik gösterebilmektedir. Bey’ akdinde satılık bir araba olabileceği gibi selem akdindeki daha sonra ödenecek mal da olabilir. Nitekim akdin konusu olamayacak bazı durumlar vardır. Bu durumlarda akdin yapılması şer’î olarak ya da örfî olarak uygun olmayabilir. Bunları, akdin konusunda aranan şartlar başlığı altında inceleyeceğiz.

#### **2.2.3.1. Akdin Konusunda Aranan Şartlar**

Akdin mahallinin konu olabilmesi için Fakihler dört şeyi şart koşmuşlardır. Bu dört şart tarafların sonradan sıkıntıya düşmemeleri, kalp kırmamaları ve düşmanlık beslemeyip uyum içinde yaşamaları ve zarar görmemeleri için oluşturulmuştur. Bu şartlar, akdin hukukî hükme uygun bir şey olması, mevcut olması, konusunun biliniyor olması ve teslim edilebilir olmasıdır.

#### **a. Akdin Hukukiliği**

Fıkıh, Müslümanların sosyal hayatlarını ve onların hayatlarında karşı karşıya kalacakları sorunları yine İslami kaynaklarca çözümlenmeyi amaçlamaktadır. Bu sebeptendir ki Müslüman olmayan kişiyi bağlamayacak bir durumdur. Şayet kişi Müslüman ise Allah’ın kendisine haram kıldığı şeylerden sakınması beklenmektedir. O halde Müslüman’ın kendisine haram kılınan şeyler konusunda bir akit yapması

---

<sup>72</sup> H. Yunus Apaydın, “Hacir”, *DİA* (İstanbul: TDV Yayınları, 1996), 14/513.

<sup>73</sup> Mecelle, m. 998,999.

<sup>74</sup> Ebü'l-Fazl Mecdüddîn Abdullâh b. Mahmûd b. Mevdûd el-Mevsilî, *el-İhtiyar li Ta'lili'l-Muhtar*, C.2, (Daru Risaleti'l-İlmiyye: Lübnan, 2009), 6.

<sup>75</sup> Bilal Aybakan, “Mebî”, *DİA* (Ankara: TDV Yayınları, 2003), 28/212.

baştan geçersizdir. İslam âlimleri bu sebeple akit konusunun şer'i olarak uygun olmasını şart koşmuştur.<sup>76</sup> Hukuken meşru ve istifade edilebilir olan ürüne ise mütekavvim mal denilmektedir.<sup>77</sup> Bununla beraber mütekavvim olan mal halkın istifadesine sunulmuş odun, köprü ve yol gibi şeyleri oluşturuyor ise bunları satmak hükümsüzdür.<sup>78</sup> Ayrıca Kur'an ve sünnete göre pis ve haram sayılan şeyler ve mal hükmünde olmayan şeyler gayri mütekavvim<sup>79</sup> olmalarından dolayı akdin mahalli olmaları durumunda akit batıldır.<sup>80</sup> Gayri mütekavvim malın, akdin mahalli olmasına ise butlan denir. Gayri mütekavvim malın bir ücret karşılığında satılması halinde akit, in'ikad ile fasit olup buna fasit akit muamelesi yapılır.<sup>81</sup>

Bir şeyin akdin konusu olması hususunda Hanefi uleması temiz olması şartını aramamış müntefeun bih olması ile yetinmiştir. Mesela hayvan gübresini ele alalım. Gübre temiz olmadığından satılamaz ve bey' akdine konu olmaz. Ancak Hanefi âlimleri bunların köylerde kışın yakacak olarak kullanılmasından ve tarlada ekinleri gübrelemek için kullanımından dolayı kendisinden istifade edildiğinden satışının caiz olduğunu söylemişlerdir.<sup>82</sup> Günümüzde solucan gübresinin satışı da bu şekilde değerlendirilebilir.

#### **b. Akit Sırasında Akdin Konusunun Mevcudiyeti**

Akit esnasında mevzu olan şeyin mevcut olmasını ulema ittifakla kabul etmişlerdir.<sup>83</sup> Mecelle'de "*Mebi'in mevcud olması lazımdır*"<sup>84</sup> tarifi buna mukabil gelmektedir.

<sup>76</sup> Kâsânî, *el-Bedâu's-Sanâi'*, C.5, 140.

<sup>77</sup> Hasan Hacak, "Mal", *DİA*, (Ankara: TDV Yayınları: 2003) 27/461

<sup>78</sup> Zuhaylî, *İslam Fıkhı Ansiklopedisi*, C.5, 133; Döndüren, *Delilleriyle Ticaret ve İktisat İlmihali*, 64.

<sup>79</sup> Müslümanlar için haram sayılan domuz, şarap gibi şeyler gayri müslimlere mütekavvimdir. Bkz. Erdoğan, *Fıkıh ve Hukuk Terimleri Sözlüğü*, 352.

<sup>80</sup> Mecelle, m. 199.

<sup>81</sup> Mecelle, m. 212, 370, 382.

<sup>82</sup> Çeker, *İslam Hukukunda Akidler*, 57.

<sup>83</sup> Kâsânî, *el-Bedâu's-Sanâi'*, C.5, 138.

<sup>84</sup> Mecelle, m. 197.

Akdin mevzu'unun mevcut olmaması durumunda ise yani ma'dum ise bunun batıl bir akit olduğunu savunanlar olmuştur. Bu görüşte olan Hanefî âlimleri şu hadis ile amel etmeyi tercih etmiştir. “*Yanında olmayan bir şeyi satma!*”<sup>85</sup> mecelle maddesinde de “*Ma'dumun bey'i batıldır!*”<sup>86</sup> şeklinde geçmektedir. Sonuç olarak Hanefilerce ma'dumun satışı batıldır. Ma'dum gibi ma'dum tehlikesi olan bir şeyin satımı için de durum böyledir. Bununla birlikte ma'dumun kastının muktedirlik yani istitaat açısından düşünülmesini belirtmiştir. Mesela bir hayvanın karnındaki yavrusunun satışı batıldır. Çünkü doğmama riski vardır.<sup>87</sup>

Şâfiî âlimleri ise akdin mevcudiyetini yetersiz görüp tarafların akit mahallini ya da satılan malın cinsinin, özelliklerinin belirtilmesi gerektiği konusuna değinmişlerdir.<sup>88</sup>

Bu iki mezhebe göre, akit anında akdin konusunun bulunmaması durumunda her halükârda akit gerçekleşmez.<sup>89</sup> Mâlikî âlimlerine göre ise, akit anında akdin konusunun mevcut olmaması durumunda bakılır; şayet akit teberru akdi gibi bağış ve vakıf durumunda ise hüküm farklı olarak akit konusu olan şeyin mevcut olması şart olmayıp ileride oluşma ihtimalinin olması yeterlidir.<sup>90</sup> Bunun sebebi taraflar arasındaki bu işlemin ihtilaf doğurmayacağındandır.<sup>91</sup>

Hanbelî âlimlerine göre ise, akit anında mevcut olmayan şeyin hadislerde yasaklanması konusu mevcut olmaması değil garardır. Onlara göre bedelli akitler de olsa teberru akitleri de olsa akit konusunun akit anında mevcut olmaması durumunda ileride gelmesi kesin olarak bilinen şeylerin satışına caiz demişleridir.<sup>92</sup>

Âlimler bir kural olarak mevcut olmayan, henüz oluşmamış bir şeyi butlan kabul edip, garar olma ihtimalinin zayıf olduğu ve daha olgunlaşmamış ya da kısmî olarak

---

<sup>85</sup> Buhârî, “Buyû”, 49 ; en-Nevevî, *el-Mecmu'*, C.9, 259.

<sup>86</sup> Mecelle, m. 205.

<sup>87</sup> Kâsânî, *el-Bedâiu's-Sanâi'*, C.5, 211.

<sup>88</sup> Zuhaylî, *İslam Fıkhı Ansiklopedisi*, C.5, 130.

<sup>89</sup> Kâsânî, *el-Bedâiu's-Sanâi'*, C.5, 138.

<sup>90</sup> Çeker, *İslam Hukukunda Akidler*, 58.

<sup>91</sup> Zeydân, *İslam Hukukuna Giriş*, 413.

<sup>92</sup> Zuhaylî, *İslam Fıkhı Ansiklopedisi*, C.5, 135. Çeker, *İslam Hukukunda Akidler*, 58.

olgunlaşmış zirâi mahsulleri ve benzerlerini birtakım şartlar dâhilinde akdin mahalline caiz demişlerdir.<sup>93</sup>

Ma'dumun satışı genel kaideye aykırı olarak selem, istisnâ' ve sipariş akitleri de belli şartlara niza'ı engelleyecek şekilde malum olmasını şart koşarak sahih ve caiz görülmüştür.<sup>94</sup> Bu akitler aşırı bilinmezlikle batıl olurlar.<sup>95</sup>

Online alışverişlerde ise ürünün fotoğrafının görülüp alışveriş siparişi verilmektedir. Satılan ürünün mevcudiyetinin varlığı stokta gösterilse bile gerçekte mevcut olup olmadığı bilinmemektedir. Bu konu hakkında diğer bölümde bilgi verilecektir.

### c. Akit Konusunun Bilinirliği

Akit konusunun taraflarca anlaşmazlığa sebebiyet vermeyecek şekilde bilinmesi şarttır. Bilinmezlik niza'a sebep teşkil edeceğinden dolayı akit konusu olamaz. Çünkü fıkıh, akitlerdeki bilinmezlik, ihtilaf sebeplerini ortadan kaldırmayı hedeflemiştir.<sup>96</sup> Bu sebeptir ki hadislerde de meçhulün satışı ve garar yasaklanmıştır.<sup>97</sup>

Akit mevzuunun bilinirliği ister işaretle ister görmekle ya da cinsi, nev'isi, niteliği ya da daha güncel teknolojik eşyalarda marka, modeli, hatta serisi bilinmelidir. Akdin mevzuunun bilinirliği tam olarak sağlanmadığı takdirde aşırı bilinmezlik olacaktır. Böyle bir durumda akit Hanefi âlimlerine göre fasit olurken diğer mezheplerin âlimlerine göre ise batıl olmaktadır.<sup>98</sup>

<sup>93</sup> Karaman, *Mukayeseli İslam Hukuku*, C.2, 160-162.; “Efrâdı mütelâhık olan yani birden zuhur etmeyip de refte refte zuhur ede gelen meyve ve şükûfe (çiçek) ve yaprak ve sebzenin bir miktarı belirmiş olduğu halde onlara tebean, onlarla beraber henüz belirmemiş olanları dahi toptan satmak sahih olur”. Mecelle, m. 207.

<sup>94</sup> Karaman, *Mukayeseli İslam Hukuku*, 163-166; Döndüren, *Delilleriyle Ticaret ve İktisat İlmihali*, 63; Zuhaylî, *İslam Fıkıhı Ansiklopedisi*, C.5,130.

<sup>95</sup> Çeker, *İslam Hukukunda Akidler*, 58.

<sup>96</sup> Zeydân, *İslam Hukukuna Giriş*, 415.

<sup>97</sup> Müslim, “Büyû”, 4; Ebû Dâvûd, “Büyû”, 24, 25; Tirmizî, “Büyû”, 27.

<sup>98</sup> Döndüren, *Delilleriyle Ticaret ve İktisat İlmihali*, 65; Çeker, *İslam Hukukunda Akidler*, 59; Zuhaylî, *İslam Fıkıhı Ansiklopedisi*, C.5, 135-136.

Günümüzde, alışverişte akit konusu olan şeyin tamamıyla bilinmesi gerekli olduğu apaçık görülmektedir. Ayrıca günümüzde satın alınmak istenen bir telefon markasının modelleri içerisinde aynı seriye ait ürünlerde bile ram belleğinden rengine kadar birçok özellik farklılığı ve bu farklılığa göre fiyatlandırmasının değiştiği görülmektedir. Nitekim günümüzde bu farklılıkların elektronik ortamda online bir şekilde kıyas ve seçiminin yapılabilmesi bilinmezliği ortadan kaldırmaktadır.

#### **d. Akit Konusunun Teslim Edilebilirliği**

Yapılan akit sonucunda taraflar borçlanır. Akit konusu olan şeyin teslim anında tarafların borçlarını eda etmeleri şarttır. Fukahânın ittifakıyla denilmiştir ki “*Akdin mahallinin akit vaktinde teslim edilebilme kudretinin bulunması şarttır*”. Mevcut olduğu halde bile akit konusu olan şey teslimi mümkün olmadığında akit hükümsüz olur.<sup>99</sup>

#### **2.3. Akdin Şartları**

Akitlerin unsurları olduğu gibi şartları da vardır. Şartlardan maksat bir şeyin varlığı kendisine bağlı olan ve hakikatinden hariç olan şeydir.<sup>100</sup> Bu bağlamda fıkıh âlimleri kaynağı bakımından akitleri şer’î şartlar ve ca’lî şartlar olarak ikiye ayırmıştır. Akitte tarafların akitle beraber ileri sürdükleri şartlar anlamına gelen ca’lî şartları<sup>101</sup> konu bağlamının dışında kalmaktadır. Şer’î şartlarında ise akdin kuruluş (İn’ikad) şartları ve sıhhat şartları bulunmaktadır.

##### **2.3.1. Akdin Kuruluş Şartları**

Akdin unsurlarında bulunan akdin konusu, taraflar ve icap kabulün gerçekleşmesi ile birlikte akit yapanda iki şart daha vardır ki bunlar olursa akdin kuruluşu tamam olur. Aksi halde akit geçerli değildir. Bu şartlar akdin kuruluş (İn’ikad) şartlarıdır. Bunlardan birincisi akitte tarafların olması gerekliliğidir. Yani tek kişi ile akit olmaz. İkincisi ise akit yapanın ehliyet sahibi olması yani mümeyyiz olması gerekir.<sup>102</sup>

---

<sup>99</sup> Zuhaylî, *İslam Fıkıhı Ansiklopedisi*, C.5, 134.

<sup>100</sup> Atar, *Fıkıh Usûlü*, 137

<sup>101</sup> Şa’bân, *İslam İlminin Esasları (Usûlü’l-Fıkıh)*, 267.

<sup>102</sup> Zuhaylî, *İslam Fıkıhı Ansiklopedisi*, C.5, 233.

### 2.3.2. Akdin Sıhhat Şartları

Akdin esası, taraflarca muayyen olan bir akit oluşturmada iradelerin birleşmesidir. Bunun için de tarafların istek ve rızalarının bulunması gerekir. Akit için gerekli olan sıhhat şartı da bundan ibarettir. Nitekim bazen bu iradeyi önleyecek fesat bulunur ve akdi kusurlu hale getirir. Böyle bir durumda akit geçerli şekilde oluşmuş olsa bile ayıplı bir akit olmuş olur. Hatta bazı durumlarda akdin kurulmasına engel teşkil eder.<sup>103</sup>

Akdin tarafların iradesine tesir eden ayıplar, sıhhat şartları olarak her akdin kendisine ait hususi şartlarını oluşturur.<sup>104</sup> Örneğin satış akdinde Hanefi âlimlerine göre şu ayıplardan birisinin bulunmaması şarttır; bilinmezlik (cehalet), zorlama (ikrah), akit için süre koyma, vasiptaki aldatma (garar), gabn (aldanma), zarar ve fasit (haksız) şart ve faiz ayıbı.<sup>105</sup> Bu ayıplardan birinin bulunması durumunda akit fasittir.

#### a. Bilinmezlik

Bilinmezlik, bir akit için iradeye olumsuz bir şekilde etki eden ayıplardandır. Aşırı bilinmezlik, bir şeyin cinsi, nev'i ya da vasfının, değerinin, ödeme miktarının, zamanının veya vadesinin meçhul olması durumudur. Bu durum taraflar arasında anlaşmazlığa sebep olarak menfaat çekişmesine yol açar. Akitlerde, akit mevzuunun malum ve muayyen olması gibi cehaleti, bilinmezliği kaldırmak için birçok madde mecellede kanunlaştırılmıştır.<sup>106</sup>

#### b. İkrah

Sözlükte kişinin istemeyip çirkin gördüğü bir işi yapmaya mecbur tutmak<sup>107</sup> anlamına gelen “ikrah” kelimesi, fikhî bir terim olarak ise kişiye normalde rızası olmadığı ya da olmayacağı bir şeyde onu yapması için tehdit ya da cebir kullanmak suretiyle zorlamaktır. Kişinin ehliyetini kaldırmadığı halde seçme hürriyetine engel

<sup>103</sup> Zeydân, *İslam Hukukuna Giriş*, 471.

<sup>104</sup> Zuhaylî, *İslam Fıkhı Ansiklopedisi*, C.5, 172.

<sup>105</sup> Döndüren, *Delilleriyle Ticaret ve İktisat İlmihali*, 127.

<sup>106</sup> Mecelle, m. 200, 205, 208, 213, 237, 238, 246, 247, 248, 364, 450, 451.

<sup>107</sup> Ali Bardakoğlu, “İkrah”, *DİA* (İstanbul: TDV Yayınları, 2000), 22/30

olan bu durum şer' an sorumluluğu kaldıran korkutma halini belirtir.<sup>108</sup> Bu durum, ayet<sup>109</sup> ve hadislerde<sup>110</sup> yasaklanmıştır. Örneğin; bir mal sahibine, “bana şu malını şu fiyata satmazsan öldürüleceksin” gibi bir ifade ile tehdit alan mal sahibi bu sebepten malını satsa, bu zorlama sebebiyle satışını yapmış olacağından zorlama kalktığında akdi feshetme imkânı doğar<sup>111</sup>

### c. Akdin Muvakkat Olması

Akit mala muayyen bir zaman için satmak gibi bir satış, akdi fasit kılar. Malın mülkiyetinde süre sınırlaması olmaz. Örneğin; kişi “sana şu evi şu kadar seneliğine şu kadar fiyata sattım” derse bu fasit bir satış olur ve şahısların satışı bozması icap eder. Aynı şekilde bir nikâh akdinde de belirli bir süre ile sınırlama yapılması fasit olur. Nikâhın meşruluğu ebedi olma vasfıyladır.<sup>112</sup>

### d. Garar

Bir akitte olması ihtimalli olan ve şart koşulan niteliğin, mevcudiyetinin kesin olmamasına garar denir. Böyle ihtimalli bir satış akdi batıldır. Hz. Peygamber (s.a.v.) bir hadisinde garar satışı yapılmasına yasak getirmiştir.<sup>113</sup> Daha farklı bir örnek olarak; kişi, “hayvanım şu kadar litre günlük süt verir” derse bu bir ihtimaldir ve alacak olan kişiye süt vermeme ihtimali de vardır.<sup>114</sup>

---

<sup>108</sup> Döndüren, *Ahkâmu'l Kur'an Kur'an-ı Kerim ve Fikhî Tefsîri*, C.1, 561; Zuhaylî, *İslam Fıkhu Ansiklopedisi*, C.5, 172; Döndüren, *Delilleriyle Ticaret ve İktisat İlmihali*, 127.

<sup>109</sup> el-Bakara 2/256; en-Nahl 16/106.

<sup>110</sup> Buhârî, “Talak”, 11; İbn Mâce, “Talak”, 16, 20.

<sup>111</sup> Mecelle, m. 948.

<sup>112</sup> Zuhaylî, *İslam Fıkhu Ansiklopedisi*, C.5, 172; Döndüren, *Delilleriyle Ticaret ve İktisat İlmihali*, 128.

<sup>113</sup> Cahiliyeden gelen bir adet olan dişi bir devenin doğmamış yavrusunun satımını yasaklamıştır. Bkz. Müslim, “Buyu”, 4.

<sup>114</sup> Döndüren, *Delilleriyle Ticaret ve İktisat İlmihali*, 128.

## e. Gabn

Sözlükte eksiltmek<sup>115</sup>, aldanmak<sup>116</sup> anlamlarına gelen “gabn” kelimesi<sup>117</sup> ıstılahta, akitlerde tarafların uygun gördükleri bedellerin birbirine uygun olmaması anlamında kullanılmıştır. Başka bir ifadeyle ederinin altında bir rakama satma ya da fazla bir bedelle satın alma anlamlarında da kullanılmıştır.<sup>118</sup> Örneğin; kişi, değeri 1000 TL olan bir malı 1500 TL’ye almış ise ya da aynı malı 500 TL’ye satmış ise bu kişi mağbun’dur.<sup>119</sup>

Gabn, hadisle<sup>120</sup> yasaklanmıştır. Bununla beraber İslam hukukunda gabn ikiye ayrılır. Bunlar; “gabn-i yesîr” (az aldanma) ve “gabn-i fahiş” (çok aldanma)’dır.<sup>121</sup> Bunlardan birincisi olan gabn-ı yesir, bilirkışı tespitine bağlıdır. Örneğin; birisi arabasını 100.000 (yüz bin) TL değerine satışı koysa bilirkışı 80.000 (seksen bin) TL değer biçse, başka bir bilirkışı 100.000 (yüz bin) TL değer biçse fiyattaki noksanlık kesin olmayıp ihtimalli olduğundan dolayı bu gabn-i yesîrdir. Yine aynı araç 200.000 (iki yüz bin) TL ye satılıyor olsa bilirkışilerin verdiği rakamdan çok farklı olup verinle kıymet sınırlarında olmadığından bu aldanma aşırıdır, buna gabn-i fahiş denir. Bununla beraber âlimler aldanmanın (1/20) yirmide bir ya da daha az olması durumuna gabn-i yesîr demiş ve fazla olması durumunda gabn-i fahiş demişlerdir.<sup>122</sup> Diğer bir grup âlime göre ise her durumda aldanma bir olmayıp ticari ürünlerde

<sup>115</sup> Gabn’in tanım ve açıklamaları için Bk. Mecelle, m. 165 ve 356-358.

<sup>116</sup> Zeydân, *İslam Hukukuna Giriş*, 475.

<sup>117</sup> İbn Manzûr, *Lisanu’l-Arab*, C.13 , 309.

<sup>118</sup> Bardakoğlu, Ali, “Gabn”, *DİA* (İstanbul: TDV Yayınları, 1996) 13/268.

<sup>119</sup> el-Halîl b. Ahmed, *Kitabu’l-Ayn*, C.3, 266.

<sup>120</sup> Bir adamın Hz. Peygambere (s.a.v.) yaptığı alışverişte aldandığını söylemesi üzerine Rasûlullah (s.a.v.) ona şöyle buyurdu: “Sen satış akti yaptığında aldatmak-hile yoktur de!” buyurmuştur. Buharî, “Büyû”, 34 (2117, 2407, 2414, 6964); Ebu Davûd, “Büyû”, 17 (3500); Müslim, “Büyû”, 12 (1533/3860); Muhammed Fuad Abdulbaki *El-Lü’lûü ve’l-Mercan Buharî ve Müslim’in İttifak Ettiği Hadisler* çev. Harun Yıldırım (İstanbul: Sağlam Yayınevi, 2019), 559.

<sup>121</sup> el-Cürcânî, *Mu’cemu’t-Ta’rifat*, 135.

<sup>122</sup> Kâsânî, *el-Bedâu’s-Sanâi’*, C.6, 30.

(1/20) yirmide bir, hayvanlarda (1/10) onda bir, gayri menkulde ise (1/5) beşte bir ve üzeri aldanmada gabn-ı fahiş, altında ise gabn-ı yesîr olur.<sup>123</sup>

#### f. Tağrir

Tağrir, çeşitli vasıta ve teşviklerle<sup>124</sup> eşyayı olduğundan başka bir şeymiş gibi göstermektir.<sup>125</sup> Kasıtlı olarak ve haksız yere aldatmaktır.<sup>126</sup> “Tağrir” kelimesi Arapça asıllı olup hile<sup>127</sup> anlamına gelmektedir. Bunu yapana tağrir denirken, aldatılan kişiye de “mağrur” denilir.<sup>128</sup> Ayrıca gabn için aldanma denildiği gibi, tağrir için de aldatma da denilir.<sup>129</sup>

Hile iki kısımdan oluşmaktadır. Bunlar fiilî hile ve sözlü hiledir.<sup>130</sup> Fiil ile hilede sözleşme konusu olan şeyi müşteriye satın alması için özendirme. Böyle bir davranış Hz. peygamberin (s.a.v.) şu hadisi ile yasaklanmıştır “*Deve ve koyunların sütlerini meme içine yığmak suretiyle bol göstermeye çalışmayınız*”.<sup>131</sup>

Bir açık arttırmada fiyatı hile ile arttırıp çekilmek ya da arttırmadan çekilmek gibi üçüncü şahısların dahil olduğu durumlarda fiili hile grubunda değerlendirilmektedir.

Sözlü hile, taraflardan birinin diğerini sözlü olarak, yalan ile ya da gizlemek suretiyle aldatma amacıyla olan hiledir. Örneklerine bey’ül-emâne<sup>132</sup> denilen, malın

<sup>123</sup> Bardakoğlu “Gabn”, *DİA*, 13/268; Zeydân, *İslam Hukukuna Giriş*, 475.

<sup>124</sup> el-Cürcânî, *Mu’cemu’t-Ta’rifat*, 135.

<sup>125</sup> Hacı Mehmet Günay, “Tağrîr”, *DİA* (İstanbul: TDV Yayınları, 2010), 39/375.

<sup>126</sup> Erdoğan, *Fıkıh ve Hukuk Terimleri Sözlüğü*, 156.

<sup>127</sup> Saffet Köse, “Hile”, *DİA* (İstanbul: TDV Yayınları, 1998), 18/28.

<sup>128</sup> Zeydân, *İslam Hukukuna Giriş*, 476.

<sup>129</sup> Alpaslan Alkış, *Ariyet Akdi*, (Konya : Hikmetevi Yayınları, 2007), 29.

<sup>130</sup> Hayreddin Karaman, *Ana Hatlarıyla İslam Hukuku*, C.3, (İstanbul: Ensar Neşriyat, 2011), 78-80.

<sup>131</sup> Abdalbaki, *El-Lü’lüü Ve’l-Mercan*, 555; Buharî, “Büyü’”, 34 (2148)

<sup>132</sup> Erdoğan, *Fıkıh ve Hukuk Terimleri Sözlüğü*, 39.

maliyetini ifade etmek suretiyle ve güvene dayalı satış yapma şekli olan murabaha<sup>133</sup>, tevliye<sup>134</sup> ve vadi'a<sup>135</sup> akitlerinde satıcının kandırması durumudur ve aldanma fahiş olursa fesih hakkı doğar.<sup>136</sup>

Akdin konusu olan malda, kıymetini düşürecek bir kusur bulunduğu halde bu gizleniyorsa yine hile sayılmıştır. Böyle ayıplı bir malı alan müşteriye malı iade etme (hıyâru'l-ayb) muhayyerlik hakkı tanınmıştır.

#### **g. Zarar**

Bir malın, satıcıya zarar vermeden alıcıya teslim etmenin mümkün olmadığı durumdur. Örneğin; takım elbise yapmak için ayrılmış bir kumaştan, onun takım elbise yapılamayacak kadarını satmak fasit satış olur. Burada satıcı akdi bozabilir. Ancak, mal alıcıya teslim edilmişse akit geçerlidir.<sup>137</sup>

#### **h. Fasit Şart**

Taraflardan ancak birisinin yararına olan, akdin amacına aykırı olan, yasak olan bir şeyi içeren, halk arasında ise örf halini almamış akit şartına fasit denir. Örneğin kişinin evini bir senelik sürede parasız oturma karşılığında satması fasit şarttır. Böyle bir durumda taraflardan herhangi birisinin, diğerinin rızasına bakmaksızın akdi feshetme yetkisi bulunur.<sup>138</sup>

### **2.4. Akidlerde Fesat ve Butlan**

Akitlerdeki unsur, ölçü, şart ve vasıflar, fesat ve butlanı belirlemektedir. Butlan teorisi mezhepler arasında farklılık gösterebilmektedir. Hanefî âlimler dışındaki

---

<sup>133</sup> Maliyeti belirtip üzerine belli bir miktar kar koymakla yapılan satış. Bkz. Erdoğan, *Fıkıh ve Hukuk Terimleri Sözlüğü*, 335.

<sup>134</sup> Bir malı mal olduğu fiyata satma. Bkz. Erdoğan, *Fıkıh ve Hukuk Terimleri Sözlüğü*, 463.

<sup>135</sup> Maliyetin altında zararına satış. Bkz. Erdoğan, *Fıkıh ve Hukuk Terimleri Sözlüğü*, 474.

<sup>136</sup> Karaman, *Ana Hatlarıyla İslam Hukuku*, C.3, 79.

<sup>137</sup> Döndüren, *Delilleriyle Ticaret ve İktisat İlmihali*, 129.

<sup>138</sup> H. Yunus Apaydın, "Fesad", *DİA* (İstanbul: TDV Yayınları, 1995), 12/418.

mezhep müçtehitlerince batıl ve fasit akit ayrımı olmayıp ikisini de kullanılabilmekteyken, Hanefiler bu ayrıma gitmişlerdir.<sup>139</sup>

Hanefiler asılları itibariyle geçerli, vasıf itibariyle ise geçersiz akitlere fasit demişlerdir. Akdin unsurları olan taraflar, ehliyet, icap kabul ve uygunluğu ittihadı meclis, mahallin malum, mevcut ve teslimin mümkün olması ve akdin hükmünün uygulanmaya müsait oluşu, onun in'ikadı için olması gereken şartlardır ve bunlarda eksiklik olduğu takdirde akit batıldır. Bu unsurlar için olmaması gereken vasıf olan ikrah, hezl, garar, zarar, cehalet ve fasit şarttan biri bulunursa akit fasittir.<sup>140</sup> Özetle söylenmesi gerekirse; aslen gayri meşru olan akitler batıl, vasfen gayri meşru olan akitler ise fasit akit olur.<sup>141</sup>

## **2.5. Nafiz Akit**

Nafiz akit sözlükte caiz, tamamlanmış anlamına gelmektedir. Fıkhî ıstılahta ise tam ehliyetli ve yetki sahibi kişiler tarafından bir fiil üzerine şer 'an vücut bulmuş<sup>142</sup> ve sonuca ermiş akde nafiz akit denir.<sup>143</sup> Bu akitler, Lâzım ve Gayr-i lâzım olarak iki kısma ayrılır. Lâzım akitler, içinde muhayyerlik hakkı bulunan akitlerdir. Gayr-i lâzım akitler ise, muhayyerlik hakkı bulunmayan akitlerdir.<sup>144</sup>

### **2.5.1. Bağlayıcılık Durumuna Göre Akitler**

Alışverişin bağlayıcılık durumu, sıhhat ve nefaz şartlarından sonra gelir. Hüküm ifade eden bu akitler kendi arasında ikiye ayrılır. Bunlar; bağlayıcı (lâzım) akitler ve bağlayıcı olmayan (gayr-i lâzım) akitlerdir.<sup>145</sup>

<sup>139</sup> Karaman, *Ana Hatlarıyla İslam Hukuku*, C.3, 113.

<sup>140</sup> Mecelle, m. 364.

<sup>141</sup> Çeker, *İslam Hukukunda Akitler*, 79.

<sup>142</sup> el-Halîl b. Ahmed, *Kitabu'l-Ayn*, C.4, 248.

<sup>143</sup> Erdoğan, *Fıkıh ve Hukuk Terimleri Sözlüğü*, 365.

<sup>144</sup> Mecelle, m. 111, 113, 115.

<sup>145</sup> “Bey’-i nâfiz: Gayrin hakkı taalluk etmeyen bey’ aktidir ki lâzım ve gayr-i lâzım kısımlarına münkasim olur”. Bkz. Mecelle, m. 113.

### 2.5.1.1. Bağlayıcı Akidler

Taraflardan herhangi birisinin tek başına bozmadığı akidler bağlayıcı akidlerdir. Satış akdi buna örnek verilebilir. Satım akdinin bağlayıcı olması için taraflara feshetme imkânı oluşturabilecek görme, şart, ayıp muhayyerliği gibi herhangi bir muhayyerlik hakkı bulunmamalıdır. Tarafların feshedemeyecekleri şekilde akdin bağlayıcılığı akdin lüzum şartlarıdır.<sup>146</sup>

### 2.5.1.2. Bağlayıcı Olmayan Akidler

Bağlayıcı olmayan akde gayr-i lâzımî denilebildiği gibi bazı fakihlere göre de caiz akid denilir. Bu akidler taraflardan herhangi birinin feshedebildiği akidlerdir. Örneğin vedia ve ariyet akitleri buna misal verilebilir. Gayr-i lâzım akidlerde bazen taraflardan sadece birini bağlayıcı olabilir. Böyle olunca taraflardan biri akdi feshedemezken diğeri feshedebilir. Rehin akdi ve kefalet akdi buna misal verilebilir. Rehin akdinde, akid tamamlandıktan sonra borçlu olan taraf akdi feshedemez. Çünkü akid borçlu tarafa karşı bağlayıcıdır. Bununla birlikte kendisine rehin bırakılana göre bağlayıcı değildir ve istediği an feshedebilme hakkına sahiptir. Kefalet akdi ise kefile göre bağlayıcı (lâzım) iken, kefil olunana bağlayıcı değildir. Yani kefil olunan, kefilin rızası olmasa da akdi feshedebilir.<sup>147</sup>

Bu duruma göre akidlerin taraflarca feshedilememesi “her iki taraftan lâzım”, sadece tek tarafın feshedebildiği “tek taraftan lâzım, diğer taraftan gayr-i lâzım”, tarafların ikisinin de feshedebildiği akidler “her iki taraftan gayr-i lâzım” olarak adlandırılır. Buradan bağlayıcı akitte feshedememe, bağlayıcı olmayan akitte feshedebilme<sup>148</sup> durumu açıkça görülebilmektedir.

Sonuç olarak satım akdinde in’ikad şartlarından birisinin bulunmadığı satış batıl olurken, sıhhat şartlarından birisinin bulunmadığında fasittir. Nefaz şartlarından birisi olmadığında akdin geçerliliği durdurulur ve buna mevkuf akid denir. Bağlayıcılık şartı olmayan satışlarda akdi, muhayyerlik hakkına sahip olan taraf feshedebilir.<sup>149</sup>

<sup>146</sup> Döndüren, *Delilleriyle Ticaret ve İktisat İlmihali*, 136.

<sup>147</sup> Zeydân, *İslam Hukukuna Giriş*, 494.

<sup>148</sup> Çeker, *İslam Hukukunda Akidler*, 85.

<sup>149</sup> Döndüren, *Delilleriyle Ticaret ve İktisat İlmihali*, 136.

## 2.6. Akidlerde Muhayyerlik

“Hıyâr”<sup>150</sup> kelimesinin çoğul kalıbı olan “Hıyârât” ya da muhayyerlik, seçim hakkı diye tabir edebileceğimiz ve tarafların ya da üçüncü kişilerin, iki ya da daha fazla olan eşya arasından en iyi olanı tercih edebilmesidir. Bu şahsa muhayyer denildiği gibi “*Men lehu'l-hıyâr*” da denir.<sup>151</sup> Muhayyer olan kişi dilerse akdi rızasıyla isterse fesheder dilerse akdi sürdürme hakkını tercih eder. Bundan maksat tarafların rızasını güçlendirmektir.<sup>152</sup>

Hanefilere göre muhayyerliğin on yedi kadar alt konusu olduğu halde biz tez konumuz itibariyle günümüzde en çok kullanılanları açıklayacağız. Bunlar; şart, görme ve ayıp (kusur) muhayyerlikleridir.<sup>153</sup>

### 2.6.1. Şart Muhayyerliği

Şart muhayyerliği, tarafların muayyen bir sürede onaylama ya da feshetmeye muhayyer olmasıdır.<sup>154</sup> Şayet; taraflardan biri, diğerine “bu malı senden üç gün veya on beş gün süreyle muhayyer olmak şartıyla alıyorum” diye ifade etse satıcı da bunu kabul etse bu geçerli bir şarttır. Burada süre nass'ta (hadiste)<sup>155</sup> üç gün belirtildiği için muhayyerlik süresi üç gün ile sınırlı olduğu anlamına gelmez. Daha fazla süre verilmesi karşı tarafın yararına olan bir durumdur.<sup>156</sup> Bu süre, satılan şeyin cinsine göre değişebilmektedir.<sup>157</sup> Şart muhayyerliği; satım, mudarebe, kira, havale, müzâraa, müsâkât, kefalet gibi lâzım akitlerde sahihtir.<sup>158</sup>

---

<sup>150</sup> Mecelle, m. 116.

<sup>151</sup> Erdoğan, *Fıkıh ve Hukuk Terimleri Sözlüğü*, 153.

<sup>152</sup> Zeydân, *İslam Hukukuna Giriş*, 507.

<sup>153</sup> el-Cürcânî, *Mu'cemu't-Ta'rifat*, 90.

<sup>154</sup> Erdoğan, *Fıkıh ve Hukuk Terimleri Sözlüğü*, 153.

<sup>155</sup> Buhârî, “Buyu”, 65 (2151); Müslim, “Buyu”, 23, 26, 28; İbn. Mace, “Ticaret”, 42; Ebu Davud, “Buyu”, 66.

<sup>156</sup> Zeydân, *İslam Hukukuna Giriş*, 509.

<sup>157</sup> Meydanî, C.1, 215-216.

<sup>158</sup> Döndüren, *Delilleriyle Ticaret Ve İktisat İlmihali*, 82.

## 2.6.2. Görme Muhayyerliği

Bir akitle görülmeden alınan şeyin, görüldüğünde alıp almamaya muhayyer olması görme muhayyerliğidir.<sup>159</sup> Kişi akdin konusu olan şeyi gördüğü anda isterse akdi fesheder isterse etmez, geçerli kılar. Buna “Hıyâr-ı rü’yet” yani görme muhayyerliği denir.<sup>160</sup> Bu hak, akit sırasında ya da daha önceden malın görülmediği durumda geçerlidir. Eğer daha önce görülmüş ise bu hak düşer.

Görme muhayyerliği, sünnet ile sabit olmaktadır. Ebû Hureyre ve İbn Abbas (r. anhümâ)’dan gelen rivayette, Rasûlüllah (s.a.v.) şu şekilde buyurmuştur: “*Görmediği malı satın alan kimse, malı görünce muhayyerdir*”.<sup>161</sup> Bunda akit için ayrıca bir şart olarak belirtilmesi gerekmez.<sup>162</sup> Ayrıca akit sadece müşteri ya da kiracı gibi kimselerin hakkıdır. Satıcı ya da kiraya veren tarafın böyle bir hakkı bulunmaz.<sup>163</sup> Bu konu ile ilgili olarak Cumhurun delil gösterdiği rivayet şudur:

“*Hz. Osman (r.a) Kûfe’de bulunan ve henüz görmediği arazisini Talha b.Ubeydullah’a satmıştı. Çevreden Hz. Osman’a ‘aldandın’ denildi. Hz. Osman cevaben; ben muhayyerim, çünkü görmediğim malı sattım dedi. Talha (r.a)’a da ‘aldandın’ denilince o da ‘görmediğim bir malı satın aldığım için benim de muhayyerlik hakkım var.’ dedi. Bunun üzerine Cübeyr b. Mut’im’i hakem tayin ettiler. Hz. Cübeyr de Talha (r.a)’a muhayyerlik hakkı tanıdı. Bu olay sahabenin huzurunda oldu ve onlardan karşı çıkan bulunmamıştır*”.<sup>164</sup>

İmam Şafî’nin kavli cedidinde, hazır olmayan malın satışını kabul etmemektedir. Çünkü konu ile ilgili hadisin zayıf olmasını sebep göstermektedir. İmam Malik ve Ebû Hanîfe’nin görüşüne göre görülmeyen malın tarifle ya da numuneyle satışını caiz görmekteirler.<sup>165</sup>

<sup>159</sup> Erdoğan, *Fıkıh ve Hukuk Terimleri Sözlüğü*, 153.

<sup>160</sup> Mecelle, m. 320.

<sup>161</sup> Ebû Muhammed Cemaleddin Abdullah b. Yusuf b. Muhammed Zeylai, *Nasbu’r-Râye li Ehâdisi’l- Hidâye*, 2.bs., C.4 (Mısır: el-Mektebetü’l-İslâmiyye, y.y.), 9.

<sup>162</sup> Zuhaylî, *İslam Fıkhu Ansiklopedisi*, C.5, 204.

<sup>163</sup> Döndüren, *Delilleriyle Ticaret ve İktisat İlmihali*, 84.

<sup>164</sup> Zeylai, *Nasbu’r-Râye li Ehâdisi’l- Hidâye*, C.4, 9.

<sup>165</sup> Zuhaylî, *İslam Fıkhu Ansiklopedisi*, C.5, 205.

Görme muhayyerliğinde görmekten asıl maksat, gözle görmekten ziyade akdin mahalli hakkında bilgi sahibi olmaktır.<sup>166</sup> Görme yerine göre, binmek, koklamak, tatmak, dinlemek, gezmek anlamlarına da gelebilmektedir.<sup>167</sup>

Kişinin görmeden aldığı malı bir başkasına satması durumunda ya da eline geçtiğinde o malda bir kusur meydana getirmesi gibi akdi kesinleştiren bir tasarrufun oluşması durumunda muhayyerlik hakkı ortadan kalkar.<sup>168</sup>

### 2.6.3. Ayıp Muhayyerliği

Sözlükte “kusur, eksiklik, leke, utanç veren söz ve davranış” manasında olan ayıp kelimesi, İslam borçlar hukukunda akit konusu olan malın değerini düşüren arızî olan kusurları<sup>169</sup> belirtmek için kullanılmaktadır.<sup>170</sup> Ayıplık durumu kabul edilebilirlik düzeyine göre “Aybu’l-Yesir ve Aybu’l-Fahiş” olarak ikiye ayrılır.<sup>171</sup> Akit esnasında taraflardan birisinin satın alınan malda ya da satış bedelinde bilinmeyen bir kusurun olduğunu öğrenmesi durumunda akdi feshedebilme ya da devam ettirebilme hakkına sahip olmasına “Ayıp muhayyerliği” veya “Hıyâru’l-ayb” denir.<sup>172</sup> Bu kusurun alıcı şahsı muhayyer kılabilmesi için ayıbın satıcıda olduğu sürede gerçekleşmesi ya da kusur başlangıcının satıcının mülkiyetindeyken başlamış olması gerekir.<sup>173</sup>

Mecellede ayıp muhayyerliği konusu iyice irdelenmiş olup ayıbın tanımında ehline incelendiğinde malın değerini düşüren bir kusur bulunması olarak tarif edilmiştir. Mutlak bir satım akdinde ise satılan malın ayıptan salim olması gerekir. Satıcı ayıbı belirtse ya da alıcı kusuru ile kabul etse bu hak ortadan kalkar. Ayrıca alınan malda kusur bulunsa ve alan kişi de geri veremeyeceği şekilde kusur işlemiş olsa malı geri iade edememekle birlikte ayıbı kadiminden kaynaklanan ücretin iadesini talep

---

<sup>166</sup> el-Mevsilî, *el-İhtiyar*, C.2, 28.

<sup>167</sup> Çeker, *İslam Hukukunda Akidler*, 67.

<sup>168</sup> el-Mevsilî, *el-İhtiyar*, C.2, 29.

<sup>169</sup> Mecelle, m. 338.

<sup>170</sup> Ali Bardakoğlu, “Ayıp” *DİA* (İstanbul: TDV Yayınları, 1991), 4/247.

<sup>171</sup> el-Cürcânî, *Mu’cemu’t-Ta’rifat*, 135.

<sup>172</sup> Erdoğan, *Fıkıh ve Hukuk Terimleri Sözlüğü*, 153.

<sup>173</sup> Döndüren, *Delilleriyle Ticaret ve İktisat İlmihali*, 86.

edebilir.<sup>174</sup> Ancak büyük bir ayıp mevcutsa ve o ayıbı gidermek taraflara büyük mükellefiyetler getirecek bir durumdaysa bu hak çerçevesinde ürün iade edilebilir.<sup>175</sup>

Âlimlerimiz ayıpta muhayyerlik hakkını şu ayet ve hadislerle dayandırır; “*Mallarınızı aranızda batıl yollarla yemeyin*”.<sup>176</sup> Hz. Peygamber (s.a.v.) şöyle buyurmuştur; “*Müslüman Müslüman’ın kardeşidir. Bir Müslüman’ın kardeşine ayıbını açıklamadıkça ayıplı bir mal satması helal olmaz*”. Ayrıca, “*Bir Müslüman kardeşine kusurlu bir şeyi satacak olursa, kusurunu ona açıklamadan satması helal değildir!*”<sup>177</sup> buyurarak malın kusurunun belirtilmesi şartını koşmuştur.

Kâsânî (ö.587/1191), ayıp muhayyerliğine delil olarak “musarrât hadisi” diye ifade edilen hadisi şöyle aktarır: “*Hz. Peygamber (s.a.v.) şöyle buyurmuştur: Bir kimse memelerinde süt biriktirilmiş bir koyunu satın alır ve bu hayvanın alıcıyı aldatmak için memelerinin şişirilmiş olduğunu anlarsa üç gün süreyle muhayyerdir.*” Bir diğer rivayette ise; “*Bu kimse üç güne kadar muhayyerdir. Dilerse akdi geçerli kılar, dilerse bozar ve koyunla birlikte bir sa’ (bir ölçek) hurma verir*”<sup>178</sup> ilavesi vardır.<sup>179</sup>

Ayıp ve görme muhayyerlikleri, feshedilmesi mümkün olan bağlayıcı akitlerde<sup>180</sup> sabittir. Bunlara örnek akitler: Satım akdi, kira akdi ve mal karşılığı olan sulh akdi gibi akitlerdir.<sup>181</sup>

Ayıp muhayyerliği hakkı tüm mezheplerce kabul edilmesine rağmen fesih hakkı tanınması gereken ayıbın konusu hakkında farklı görüşler vardır. Hanefî ve Hanbelilere göre; Fıtrat-ı selime kendisinde aslına göre eksik olan ve tüccar örfünde

---

<sup>174</sup> Mecelle, m. 336-348.

<sup>175</sup> Bayraktar, *Elektronik Ortamda Gerçekleştirilen Alım Satım İşlemlerinin İslam Hukuku Açısından Değerlendirilmesi*, 65.

<sup>176</sup> el-Bakara 2/188.

<sup>177</sup> İbn Mâce, “Ticârât”, 45.

<sup>178</sup> Buhârî, “Buyu”, 65 (2151); Müslim, “Buyu”, 23, 26, 28; İbn. Mace, “Ticaret”, 42; Ebu Davud, “Buyu”, 66.

<sup>179</sup> Kâsânî, *el-Bedâiu’s-Sanâi*, C.5, 275.

<sup>180</sup> H. Yunus Apaydın, “Muhayyerlik” *DİA* (Ankara: TDV Yayınları, 2020), 31/26.

<sup>181</sup> Döndüren, *Delilleriyle Ticaret ve İktisat İlmihali*, 87.

ise az bile olsa kıymeti noksanlaştıran her şey ayıptır, kusurdur. Örneğin; körlük veya şaşılık gibi ya da otomobilin kaza geçirmiş olması gibi maddi bir ölçü ifade eder. Şafiilere göre ise bu ölçüye manevi eksikliği de ilave ederler. Atın huysuz olması, ayakkabının dar olması buna örnektir.<sup>182</sup>

## 2.7. İslam Hukukunda Kullanılan Alışveriş Akidlerinin Sınıflandırılması

Arapçada “Bey” sözcüğü “ب ي ع” kökünden türemiştir. Satmak ve satın almak olarak zıt anlamların birleştiği sözcüklerden olup bir şeyi başka bir şey karşılığında vermek<sup>183</sup>, malı malla değiştirmek<sup>184</sup> anlamına gelmektedir. Türkçedeki alışveriş tabiri, bey’in tam karşılığıdır. Alışveriş akidleri esas itibariyle satım akididir. Kur’an-ı Kerim’de satım akdi, bey’ olarak altı ayette<sup>185</sup> tekil olarak alışveriş anlamında geçer.

Bey’ akdinin çeşitleri, güvene dayalı olarak ve kazanılacak kârın beyanı esasına göre; müsâveme, murabaha, tevliye, işrâk, vazîa olarak konulara ayrılır. Bedellerine göre ise alışverişler, para ile mal alışverişi (mutlak bey’), mal ile mal alışverişi (mukayaza/trampa/takas), para ile para alışverişi (sarf), parayı peşin verip malı veresiye almak ile alışveriş (selem)<sup>186</sup> ve zanaatkâra sipariş vermekle alışveriş (istisnâ’)<sup>187</sup> yöntemlerinden birine göre uygulanır. Bu akid sınıflarının açıklanarak hangi alanda ne şekilde kullanıldığının bilinmesi önem arz etmektedir.

### 2.7.1. Bedel ve Beyan Açısından Alışveriş Akidleri

Alışveriş kitap, sünnet ve icma ile sabittir. “احل الله البيع و حرم الربوا” *Allah alışverişi helâl, ribâyı haram kıldı.*<sup>188</sup> Alışveriş esnasında şahit bulundurmamak şart değildir. Örfeye göre mebûin tüm özellikleri akid anında belirtilmesine gerek yoktur.

<sup>182</sup> Zuhaylî, *İslam Fıkhı Ansiklopedisi*, C.5, 200.

<sup>183</sup> Erdoğan, *Fıkh ve Hukuk Terimleri Sözlüğü*, 39.

<sup>184</sup> Mecelle, m. 105.

<sup>185</sup> el-Bakara 2/254, 275; el-İbrahim 14/31; en-Nur 24/37; el-Cum’a 62/9. (el-Bakara 275’de iki defa geçmektedir.)

<sup>186</sup> Erdoğan, *Fıkh ve Hukuk Terimleri Sözlüğü*, 39.

<sup>187</sup> Erdoğan, *Fıkh ve Hukuk Terimleri Sözlüğü*, 206.

<sup>188</sup> el-Bakara 2/275. Bu ayet-i kerime faizin haram olduğunun kitapla sabit olduğunu da gösterir.

Burada akitleri bedellerine ve kârına göre hangi gruba girdiği belirtildikten sonra bağlayıcılığı açısından durumu beyan edilecektir.

### **2.7.1.1. Beyana Göre Akidler**

Kazanılacak kârın belirtilmesi durumuna göre satım akdi beş çeşittir. Bunlar müsâveme, murabaha, tevliye, işrâk, vadî'a akitleridir. İşrâk için tevliyenin kısmı da denilmektedir.

#### **a. Murabahalı Satış ( Kârı Belirtilen Satış)**

Maliyetinin üzerine kâr koyup bunları ayrı ayrı müşteriye belirterek yapılan alışveriş murabahalı alışverıştır.<sup>189</sup> Bu satış türünde müşterinin aldatılması durumunda, müşteri akdi feshedebilir. Buna “Hıyanet muhayyerliği” denir.

#### **b. Tevliye (Kârsız Satış)**

Malın maliyeti üzerinden satılması durumuna tevliye denir. Bu alışveriş yöntemindeki ölçü tüccarlar arasındaki örfdür. Buna göre satılan mala yapılan masraflar da malın maliyetine eklenir. Bu durum kârlı satış anlamına gelmez.<sup>190</sup>

#### **c. İşrâk**

Tevliyenin kısmî olanına işrâk denir.<sup>191</sup> Bey’ul-işrâk üçüncü birini alışverişe ortak yapmak anlamındadır. Bu ortaklık türünde fiyat alış maliyeti üzerinden olacağından kısmî tevliye olarak nitelendirilir. Hz. Ebubekir, Hz. Bilal’i (r.anhuma) kölelikten kurtarmış ve ardından onu azat etmişti. Hz. Peygamber (s.a.v.), Hz. Bilal (r.a.)’i satın alındığı bedele ortak olmak istediğini söylediğinde Hz. Ebubekir (r.a.) onu azat ettiğini bildirdi.<sup>192</sup> Alışverişi yapılmış olan bir şey hakkında bir başkasının alış fiyatından ortak olabileceğine bu durum örnek teşkil etmektedir.

<sup>189</sup> Erdoğan, *Fıkıh ve Hukuk Terimleri Sözlüğü*, 335.

<sup>190</sup> Çeker, *İslam Hukukunda Akidler*, 135.

<sup>191</sup> Kâsânî, *el-Bedâiu ’s-Sanâi*’, C.5, 226.

<sup>192</sup> Kâsânî, *el-Bedâiu ’s-Sanâi*’, C.5, 220.

#### **d. Vazîa (Zararına Satış)**

Maliyetinden aşığı değerde yapılan satışı vazîa denir. Zararına satışı müşteriye yardım etmek ya da malı hazırda olan malını nakit paraya çevirme niyeti vardır.<sup>193</sup>

#### **e. Müsâvemeli Satış**

Müsâvemeli satış, pazarlık yapmak üzere fiyatta anlaşılan alışveriş çeşididir.<sup>194</sup> Bu alışveriş yönteminde, müşteriye “Şu kadara mal ettim, şu kadar kârım var, şu kadara satıyorum” ifadelerine yer yoktur. Pazarlık satıcının belirlediği fiyatla gerçekleşir. Fiyatlar güvenilirliği olan bir piyasada satıcının belirlediği rakamda pazarlıksız olacak şekilde de satış yapılabilir.<sup>195</sup> İslam hukukunda bey’ denince akla gelen müsâvemeli satıştır. Genel olarak yapılan alışveriş türü budur. Örnek olarak; kişi yüz liraya elde ettiği malı bunu açıklamaksızın yüz yirmi liraya satsa bu müsâvemeli satıştır. Bu satış türünde satıcının alıcıya açıklamadığı kâr bulunur.

Online ortamda yapılan alışveriş akitlerinde pazarlık, kârı ifade etme gibi bir beyanda bulunma durumu söz konusu değildir. Bu bağlamda pazarlığın yapılmadığı ve ürün için istenen fiyatın online ortamda belirtilerek satışı sunulduğu e-ticaret sitelerinde yapılan satış işlemi müsâvemeli satış grubuna girmektedir.

#### **2.7.1.2. Bedeline Göre Akidler**

Satım akdi değışilen nesnelere bakımından mutlak, sarf, mukayaza ve selem olmak üzere dört nevidir. Bir de istisnâ’ akdi vardır. İstisnâ’ akdini selem akdi altında inceleyenler de vardır.

#### **a. Mutlak Satım Akdi**

Bey-i mutlak meşhur satım akdidir. Bir malı parası ya da onun yerini tutan değışme vasıtaları mukabilinde derhal satmaktır.<sup>196</sup>

---

<sup>193</sup> El-Mevsilî, *el-İhtiyar*, C 2, 28.

<sup>194</sup> Mecelle, m. 298.

<sup>195</sup> Döndüren, *Delilleriyle Ticaret İlmihali*, 239.

<sup>196</sup> Erdoğan, *Fıkıh ve Hukuk Terimleri Sözlüğü*, 41; Karaman, *Ana Hatlarıyla İslam Hukuku*, C.3, 281.

## b. Sarf Akdi

Sarf akdi sözlükte “ص ر ف” kökünün mastarıdır ve parayı paraya satma<sup>197</sup> anlamına gelir. Ayetle<sup>198</sup> sabit olan sarf akdi, istilahta kullanımında altın ve gümüşün ya da onlar gibi olan asli nakit sayılan maddelerden birisini kendi cinsinden ya da başka bir cinsle mübadele etmek manasına gelir.<sup>199</sup> Bu bakımdan para bozma işlemi sarf akdi olmaktadır.

Birbiriyle değiştirilmek istenen nakitlerin cinsleri farklı ise aranan şart sadece nakit alışverişinin peşin yapılmasıdır. Cinsleri aynı olan nakitlerde ise peşin alışveriş şartının yanında ağırlıkça ve miktarca birbirine eşit olması şartı da vardır. Sarf akdi olarak yapılan alışverişin peşin olma şartı hususunda ulemanın ittifak vardır.<sup>200</sup>

## c. Mukayaza (Trampa)

Malı mala satma, aynî mübadele<sup>201</sup>, ikisi de nakit olmamak üzere iki ayndan birini diğeri ile değiştirmektir.<sup>202</sup> Türkçede buna trampa denilmektedir.<sup>203</sup> Burada değiştirilen nesnelere ikisi de ya da herhangi biri nakit olmayacaktır.<sup>204</sup> Çünkü biri mal biri nakit olduğunda bu meşhur mutlak satım akdi olacaktır. İkisi de nakit olduğunda ise sarf akdi olacaktır.<sup>205</sup>

<sup>197</sup> Mecelle, m. 121; Erdoğan, *Fıkıh ve Hukuk Terimleri Sözlüğü*, 396; Çeker, *İslam Hukukunda Akidler*, 137.

<sup>198</sup> el-Bakara 2/275.

<sup>199</sup> İbn Manzûr, *Lisanu'l-Arab*, C.9 , 190.

<sup>200</sup> Çeker, *İslam Hukukunda Akidler*, 138.

<sup>201</sup> Bilal Aybakan, “Trampa”, *DİA* (İstanbul: TDV Yayınları, 2012), 41/305

<sup>202</sup> Mecelle, m. 122.

<sup>203</sup> Erdoğan, *Fıkıh ve Hukuk Terimleri Sözlüğü*, 328.

<sup>204</sup> Karaman, *Ana Hatlarıyla İslam Hukuku*, C.3, 282.

<sup>205</sup> Mecelle, m. 379.

#### d. Selem Akdi

Selem, “س ل م” kökünden türemiş olup sözlükte paranın peşin olup malın verisiye olarak yapıldığı akittir.<sup>206</sup> Selef ile selem aynı manaya gelir.<sup>207</sup> Anaparanın akit meclisinde hemen teslimi yapıldığından selem adını almıştır. Paranın mebiden önce verilmesinden dolayı da selef (peşin) adını almıştır.<sup>208</sup> Bu akdinin meşruiyeti kitap, sünnet ve icma ile sabittir. “يا ايها الذين امنوا اذا تدابنتم بدين الى اجل مسمى فاكتبوه” *Ey iman edenler, belli bir vakte kadar borçlandığınız zaman onu yazın*.”<sup>209</sup> Hz. Peygamber Medine’ye geldiğinde Medine halkının arasında selem yaygın olduğunu görüp şöyle buyurmuştur: “Sizden kim selem (akdi) yaparsa belli ölçü, belli tartı ve belli müddetle yapsın”.<sup>210</sup> Hadiste selemle ilgili üç şart ileri sürüldüğü görülmektedir. Selem akdini müçtehitlerden caiz görmeyen olmamıştır. Selem akdi konusu mâdûmun satışı olduğundan kıyasa muhaliftir. Fakat kitap ve sünnet delilleriyle istihsan olarak caiz olmuştur.<sup>211</sup>

#### e. İstisnâ’ Akdi

İstisnâ’, “ص ن ع” kökünden türemiş olup sözlükte bir şeyi yapmak için malzemesi ustadan olmakla beraber sanat ehli ile belli bir bedel karşılığında sipariş<sup>212</sup> sözleşmesi yapmaktır.<sup>213</sup> “Bir kimse, ehli sanayi’den birine, “bana şu kadar parayla şöyle bir şey yap” deyip, o da kabul etse bir İstisnâ’ akdi kurulmuş olur.<sup>214</sup> Kumaşı terziden olmak şartıyla elbise diktirmek için anlaşmak buna örnektir. “İstisnâ’ münakit olduktan sonra, tarafeyn pazarlıktan dönemez.”<sup>215</sup>

<sup>206</sup> Bilal Aybakan, “Selem”, *DİA* (İstanbul: TDV Yayınları, 2009), 36/402.

<sup>207</sup> Erdoğan, *Fıkıh ve Hukuk Terimleri Sözlüğü*, 42.

<sup>208</sup> Çeker, *İslam Hukukunda Akidler*, 138.

<sup>209</sup> el-Bakara 2/282.

<sup>210</sup> Ebu Dâvud, “Kitabu'l-Büyû‘ ve'l-İcârât” , 55.

<sup>211</sup> El-Mevsilî, *el-İhtiyar*, C.2, 80.

<sup>212</sup> Hamza Aktan, “İstisnâ’”, *DİA* (İstanbul: TDV Yayınları, 2001), 23/393.

<sup>213</sup> Erdoğan, *Fıkıh ve Hukuk Terimleri Sözlüğü*, 206; Mecelle, m. 124.

<sup>214</sup> Mecelle, m. 388.

<sup>215</sup> Mecelle, m. 392.

Sipariř akdinin de selem akdi gibi henüz akit esnasında mevcut olmayan bir řeyin satışı yapıldığından bu akit de kıyas dıřıdır. Fakat ulema, insanların sipariř akdine olan ihtiyaçından dolayı ittifakla istihsânen caiz görmüřtür.<sup>216</sup>



---

<sup>216</sup> Çeker, *İslam Hukukunda Akidler*, 141.

## ÜÇÜNCÜ BÖLÜM

### ELETRONİK TİCARET ve ONLINE ALIŞVERİŞLERDE AKİT NAZARİYESİ

Elektronik ticaret araçlarından online alışverişin temelini oluşturan internetin diğerlerine göre ayrı bir konumu ve önemi vardır. İnternet aracılığıyla uygulanan alışveriş işlemlerinin İslam hukukunca yapılabilirliğinin tespit ve izahı için bir takım temel kavramlarını tanımının yapılması araştırma açısından önem arz etmektedir.

#### 3.1. Elektronik Ticaretle İlgili Temel Kavramlar

Elektronik ticaret denildiğinde aklımıza ilk gelen ticaret, internet, online sözleşme, elektronik ticaret gibi kavramlardır. Bunların anlaşılması ve birbirleri ile kavramsal irtibatın kurulabilmesi için tanımlanması gerekmektedir

##### 3.1.1. Ticaret

Kâr amacıyla alım satım<sup>217</sup> yapmaya ticaret denir.<sup>218</sup> Kur'an'da ticaret kelimesi, yedisi Medine'de inen toplam sekiz ayette<sup>219</sup> geçer. Bu ayetlerden Nisa<sup>220</sup> suresinde iki tarafın da birbirinin rızasını gözetmesini içeren ticaretin yapılmasının güzelliğini anlatırken, batıl yani haksızlık yollarına bulaşılmaması uyarısı yapılmış daha sonra da rıza ve güvene dayalı ticaret İslam'da övülmüştür.

Hz. Peygamberin (s.a.v), ticari ve iktisadi yaşamla alakalı olan hadis-i şeriflerinden şunları örnek verebiliriz; “Güvenilir, dürüst tacir, peygamberler, sıddıklar ve şehitlerle beraberdir”.<sup>221</sup>; “Rızkın onda dokuzu ticarettedir”.<sup>222</sup> Bununla birlikte

<sup>217</sup> Cengiz Kallek, “Ticaret”, *DİA* (İstanbul: TDV Yayınları, 2012), 41/134.

<sup>218</sup> Erdoğan, *Fıkıh ve Hukuk Terimleri Sözlüğü*, 465.

<sup>219</sup> Kur'an-ı Kerimde “Ticaret” kelimesinin geçtiği ayetler için Bkz. el-Bakara 2/16, 282; en-Nisâ 4/29; et-Tevbe 9/24; en-Nûr 24/37; el-Fâtır 35/29; es-Saf 61/10; el-Cum'a 62/11. Ticaret hakkında genel hukukî düzenlemeden bahseden ayetler için Bkz. el-Bakara 2/282; en-Nisâ 4/29.

<sup>220</sup> en-Nisa 4/29.

<sup>221</sup> Tirmizî, “Büyü'”, 4.

İslamî kurallar çerçevesinde yapılan ticaret övülmüş olup bu kuralları öğrenmek ticaretle uğraşanlara farz sayılmıştır.

İslam ticaret hukukunda faizli ve hileli muameleler, gibi cahiliye ticaret usulleri ve ayrıca her türlü aldatma çeşidi haram sayılmıştır. Bu noktada fikhın muamelat kısmı, ticaretin dinî ve ahlakî sınırlarını belirtmiştir ve herkesten bu sınırlar içerisinde kalınması istenmiştir. Bu hususların dışına çıkılması durumunda uygulanacak olan hukuki yaptırımları da kendi bünyesinde içermektedir.<sup>223</sup>

Mekke hem çevresinde kurulan çeşitli panayırların hem de Kur'an'da da işaret edildiği gibi<sup>224</sup> yaz ve kış ticaret seferlerinin uygulandığı uğrak bir yer konumuna gelmesiyle Arap yarımadasının ticaret merkezi haline gelmişti. Bunun tezahürü olarak Mekkî sureler sadece dinî ve itikadî meselelerle değil aynı zamanda iktisadî uygulamalar hakkında da inmiştir. Hz. Peygamberin bu yasakları açıklaması ticareti en güvenilir ve sağlıklı bir yapıya kavuşturmuştur.<sup>225</sup>

### 3.1.2. İnternet

Klasik dönemde yapılan ticaretle internet ortamında online olarak yapılan elektronik ticaret arasında belli başlı farklılıklar bulunmaktadır. Bu sebeple internet ve elektronik ticaretin tanımını yapmak akitleşmenin online olarak nasıl gerçekleştiğini daha somut bir şekilde kavramamıza yardımcı olacaktır.

1969 yılında askeri amaçla ARPANET olarak kullanılan, 1983 yılında ABD Ulusal Bilim Vakfı (NSF) tarafından bugün kullandığımız şeklinin temelleri atılan internet hakkındaki tanımlamalara değinmekte yarar vardır.<sup>226</sup>

İnternet, bazı tanımlamalarda bilgisayar programlarının bilgisayarlar aracılığıyla aktarım aracı olarak<sup>227</sup> tanımlanır. Bazı tanımlarda ise “galaktik ağ” olarak ifade

---

<sup>222</sup> İbn Hacer el-Askalânî, *Metelibü'l-aliye*, 3/352 (3620).

<sup>223</sup> Kallek, “Ticaret”, 41/144.

<sup>224</sup> el-Kureyş 106/1-4.

<sup>225</sup> Cengiz Kallek, *Peygamber Döneminde Devlet ve Piyasa* (İstanbul: Bilim ve Sanat Vakfı Yayınevi, 1992), 3-25.

<sup>226</sup> Selçuk Burak Haşiloğlu, “İşletmelerde Siber Uzayın Bir Yönetim Fonksiyonu Olarak Pazarlama Alanında Kullanılması: Elektronik Ticaret” (Yayınlanmamış Yüksek Lisans Tezi. Pamukkale Üniversitesi Sosyal Bilimler Enstitüsü, 1998), 19.

edilmiştir.<sup>228</sup> Günümüzde ise internet bilgisayar, mobil telefon ve tablet gibi depolanabilir elektronik cihazların birbirleri arasında verileri karşılıklı olarak iletebildikleri ağların bütünüdür.<sup>229</sup> Genel bir tanım olarak internet, birbiriyle iletişime geçebilen ağlar bütünüdür.<sup>230</sup> Tüm bunlarla birlikte İnternet esasen Interconnected Networks'ün kısaltması olan iki kelimenin birleşmesinden oluşmuştur. Net kelimesi genel manasıyla ağ demektir. İnter kelimesi de uluslararası anlamında kullanılır. Kısaca internet kelime manası olarak uluslararası ağ olarak tanımlanabilmektedir.<sup>231</sup>

E-ticaretin ilklerini araştırmak, bize e-ticaret tarihi ve e-ticaretin gelişimi hakkında bilgi verecektir. Bu sebeple yapılan ilk işlemleri tarihlerine göre şu şekilde sıralayabiliriz:

1. 1994 yılında ilk e-ticaret işlemi Netmarket'e ait web sayfasında bir müzik CD'si satıldı.
2. 1995 yılında ilk ciddi e-ticaret sitesi olan amazon.com ABD'de kullanıma açıldı.
3. 1995 yılında Türkiye ilk defa e-ticaret kavramıyla tanıştı.
4. 1998 yılında Türkiye'deki ilk ciddi e-ticaret sitesi infoshop.com olarak kuruldu. Günümüzde bu site hepsiburada.com adıyla aktif olarak hizmet vermektedir.<sup>232</sup>

---

<sup>227</sup> Abdurrahman Savaş, "İnternet Ortamında Yapılan Sözleşmeler ve Bunların Hukuki Sonuçları" (Yayımlanmamış Doktora Tezi. Selçuk Üniversitesi Sosyal Bilimler Enstitüsü, 2005), 6.

<sup>228</sup> Gazanfer Erbaşlar ve Şükrü Dokur, *Elektronik Ticaret*, 3.bs. (Ankara: Nobel Akademik Yayıncılık, 2016), 5.

<sup>229</sup> Bülent Sözer, *Elektronik Sözleşmeler* (İstanbul: Beta Yayınları, 2002), 7.

<sup>230</sup> Arif Atalay, "İslam Hukukunda Kabz" (Yayımlanmamış Doktora Tezi. Necmettin Erbakan Üniversitesi Sosyal Bilimler Enstitüsü, 2012), 171.

<sup>231</sup> Mehmet Akif Çakırer, *Elektronik Ticaret*, 2 bs. (Bursa: Ekin Yayınevi, 2019), 116.

<sup>232</sup> Erbaşlar ve Dokur, *Elektronik Ticaret*, 9-11.

### 3.1.3. Elektronik Sözleşme ve Elektronik Ticaret

E-ticaret tanım olarak, internet ortamında ticarî işlemleri gerçekleştirmek amacıyla yapılan her türlü iletişimidir denilebilir.<sup>233</sup> Yine bu ortamda yapılan sözleşmelere de elektronik sözleşmeler denilir.<sup>234</sup> E-ticaret genel olarak elektronik sözleşmelerle bir ürün ya da hizmetin alışverişindeki tüm aşamalar olarak da tanımlanabilir.<sup>235</sup> E-ticaret alıcı ve satıcının bulunduğu, sözleşmelerini yaptığı birbirinden farklı elektronik platformlarda elektronik ya da fiziki tüm ürün ve hizmetlerde geleneksel olan e-ticaret yöntemi ya da internette olan e-ticaret yöntemiyle karşılıklı edinim sağlayan ticaret işlemleri bütünüdür.<sup>236</sup> Ancak özelde yapılan işlem türlerinin muameleleri de yapılan e-ticaret çeşidine göre değişiklik gösterebildiği üzerinde önemle durulması gereken bir ayrıntıdır. İleride elektronik ticaret çeşitleri bölümünde bu konuya değineceğiz.

Dünya Ticaret Örgütü (WTO) tarafından yapılan tanımlamada e-ticaret, satıma konu olan ürün veya hizmetlerin tanıtım ve satımı için gerekli olan tüm faaliyetlerin dijital ağlar ile yapmasıdır.<sup>237</sup> İktisadî İş Birliği ve Kalkınma Teşkilatı olan OECD'nin yapmış olduğu tanıma göre ise e-ticaret genel manada akla gelebilecek tüm görseller ve programların dijital olarak ticari işlemlerde kullanılmasıdır.<sup>238</sup>

Günümüzde Avrupa Birliği, geleneksel e-ticaret ve internette e-ticaret olarak bir ayrıma gitmiştir. Bu kavramları bilmek bizi internet ortamında yapılan alışveriş

---

<sup>233</sup> Emrehan İnal, “İnternet Üzerinden Kurulan Sözleşmeler” (Yayımlanmamış Doktora Tezi. İstanbul Üniversitesi Sosyal Bilimler Enstitüsü, 2004), 18.

<sup>234</sup> Alper Uyumaz, vd., “Elektronik Sözleşmelerin Web Siteleri Aracılığıyla Kurulması ve Bu Sözleşmelerin İfası”, *Dokuz Eylül Üniversitesi Hukuk Fakültesi Dergisi*, C.9, S. Özel (2007): 907-930, 908.

<sup>235</sup> Gülin Güngör, “Yeni Düzenleme Çalışmalarında Elektronik Akidlerin Kuruluşu ve Click-wrap Yazılım Lisansı Sözleşmelerinde Hukuk Seçimi Kaydı”, *Ankara Üniversitesi Hukuk Fakültesi Dergisi*, C.51, S. 1(2002): 19.

<sup>236</sup> Savaş, “İnternet Ortamında Yapılan Sözleşmeler ve Bunların Hukuki Sonuçları”, 52-53.

<sup>237</sup> Hasan Alp Özel, *İnternet ve E-Ticaret* (İstanbul: Kriter, 2020), 2.

<sup>238</sup> Sema Ay, Hilal Yıldırım Keser, *Ticarette Dijital Dönüşüm ve E-Ticaret* (İstanbul: Değişim Yayınları,2020), 25.

işleminin hangi yönteme göre yapıldığını göstermekte olduğundan önem arz etmektedir.

### **3.1.3.1. İnternet E-Ticareti**

Yazılımsal metin ve görseller gibi fiziki bir varlığı bulunmayan şeylerin internet aracılığıyla satımı “internet e-ticareti” olarak tanımlanır. Bu sistemler “Doğrudan E-Ticaret” şeklinde de tanımlanmaktadır.<sup>239</sup> Örneğin, “EDI” (Elektronik Data Interchange – Elektronik Veri Değişimi) şeklindeki sözleşmeler ve web site üzerinden ödemesi yapıp satın alınan program ya da müzik gibi dosyaların bilgisayara indirme işlemi de bu kategoridedir.

Elektronik ticaret denildiğinde kelime olarak telefon faks ve televizyon gibi araçlar vasıtasıyla da yapılan akitler akla gelmektedir. Ancak elektronik ticaret tabiri internetin yayılmasından sonra daha çok meşhur olmuştur. Zaman içerisinde de bilgisayar ve internet ağı bağlantısıyla yapılan akitlere ait özel bir tanım haline gelmiştir. Bu sebeple elektronik ticareti inceleyen günümüz araştırmacıları, “Elektronik Ticaret” kavramını internet sayfaları (web) başta olmak üzere online ortam yoluyla tamamlanan tüm alışveriş işlemler için kullanmaktadır. Tüm bunlarla beraber online ortamdaki her elektronik ticaret işlemi aynı değildir. Çeşitli alanlara ve işlem farklılıklarına sahiptir.

### **3.1.3.2. Geleneksel E-Ticaret**

Kendisine konu olan ürünün niteliği bakımından çevrimiçi sipariş ve ödeme yöntemi ile gerçekleştirilen, teslimatı ise fiziki ortamda geleneksel yöntemlerle yapılan e-ticaret ve sözleşme<sup>240</sup> kavramıdır. Bu sistemler “Dolaylı E-Ticaret” şeklinde de tanımlanabilmektedir.<sup>241</sup> Örneğin, e-ticaret sitesinden satın alınan bir ürünün kargo firması tarafından teslim edilmesi bu kategoride değerlendirilebilir.

---

<sup>239</sup> İnal, “İnternet Üzerinden Kurulan Sözleşmeler”, 17.

<sup>240</sup> Uyumaz, “Elektronik Sözleşmelerin Web Siteleri Aracılığıyla Kurulması ve Bu Sözleşmelerin İfası”, 909.

<sup>241</sup> Gonca Telli Yamamoto, *E-Ticaret Kavramlar Gelişim ve Uygulamalar*, 2 bs.(İstanbul: Kriter Yayınları, 2020), 7.

### 3.1.4. Elektronik Ticaret Çeşitleri

Elektronik ticaret, içinde bulunduğu taraflar ve faaliyet alanlarına göre gruplara ayrılmaktadır. Bu gruplar temel olarak talep oluşturma, müşteri desteği ve ticari işletmelerle taraflar arasında her türlü iletişimi elektronik araçlarla ve internet ağı ile sağlanmaktadır. Faaliyet alanlarına göre e-ticaret çeşitlerinin ayrıldığı noktaların neler olduğunu ve müşteri odaklı e-ticaret sistemlerinin bu faaliyet alanlarından hangisine denk geldiğinin anlaşılması önem arz etmektedir. Aşağıda hazırlanmış olduğumuz şekilde bu ifade edilmektedir.

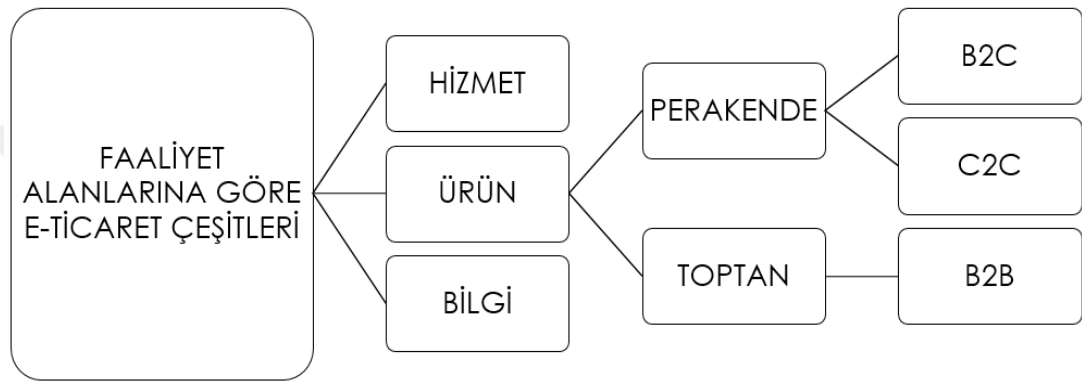

**Şekil 2. Faaliyet Alanlarına Göre E-Ticaret Çeşitleri**

Alıcı grubun farklılaşması sebebiyle gerçekleştirilen e-ticaretteki faaliyet alanlarının da farklılaşması elbette kaçınılmazdır. Ürün ve hizmetlerin hangi e-ticaret alanında yer aldığı ve uygulanabilecek ticari faaliyetin hangi e-ticaret çeşidine girdiğinin bilinmesi taraflar için büyük önem taşımaktadır.

#### 3.1.4.1. İşletmeden İşletmeye (B2B) E-Ticaret

İşletmeden işletmeye (B2B) e-ticaret sistemi, İngilizcede “Business to Business” kelimelerin kısaltılması ile tüm dünyada tanınmış ve literatürde yerini almıştır. Türkçede ise İşletmeden işletmeye yapılan ticaret anlamına gelmektedir. İşletmelerin özel veya genel ağlar kullanılarak ticaret faaliyetlerini yürüttükleri, ürün ve hizmetlerini kataloglar oluşturarak yine satış yapılması amacıyla başka bir satıcıya sağlanmasını içeren elektronik ticaret uygulama alanıdır.<sup>242</sup>

<sup>242</sup> Yamamoto, *E-Ticaret Kavramlar Gelişim ve Uygulamalar*, 60.

Bu ticaret siteleri temelde üç grupta incelenirler. Bunlardan ilki tüm işletmelerin bir ortamda bulunduğu “büyük ölçekli B2B” siteleridir. İkincisi belirli bir sektörde faaliyet gösteren işletmeleri buluşturan “Sektörel B2B” sitelerdir. Bir diğeri de bir işletmenin kendi bayi ve tedarikçilerine özel olarak oluşturdukları B2B sitelerdir.

Bu model, yapısı itibariyle kendi hizmet sağladığı gruplar dışında kalan firmalara da kapalı bir sistemdir. Satıcı, kargolama, taksitlendirme, indirimler gibi satış kurallarını oluşturur. Alıcı işletme ise ürünleri inceleyip alışveriş sepetine ekler ve alışverişi tamamlar. Bu grupta bulunan tüm kullanıcı firmaların stok durumu, üretim planlaması, ürün ihtiyacı gibi bilgiler eş zamanlı paylaşılabilir. <sup>243</sup> Ayrıca son kullanıcılar fiyatları göremeyip işlem sonunda ücreti öğrenebilmektedirler. Siparişi tamamlama sırasında satıcı işletmenin belirlediği kurallara göre tahsilat işlemi gerçekleştirilir. <sup>244</sup>

E-iş olarak da adlandırılan B2B e-ticaret uygulamalarına, Elektronik Veri Değişimi (EDI)<sup>245</sup>, Ürün Veri Değişimi (PDI), sistemleri aracılığıyla danışmanlık veri tabanlarına erişim ve tedarikçiye sipariş verilmesi, fatura temini ve ödemelerin yapılabilmesi gibi bilgi işlemleri yapılabilmektedir. <sup>246</sup>

B2B sitesine örnek olarak alibaba.com dünyanın en büyük pazarını oluşturmaktadır. 1999 yılında piyasaya sürülen Çin menşeli pazardır. B2C sistemlerinden olan Amazon ve eBay'dan daha fazla ticaret hacmi bulunmaktadır. Ayrıca 35 milyondan fazla kullanıcıya hizmet vermektedir. <sup>247</sup>

---

<sup>243</sup> Mustafa Emre Civelek, *E-Ticaret Web Sitelerinde Müşteri Memnuniyeti* (İstanbul: Beta Yayınları, 2017), 28.

<sup>244</sup> Erbaşlar ve Dokur, *Elektronik Ticaret*, 61.

<sup>245</sup> Elektronik Veri Değişim sistemi, ticari bağı olan birçok firmanın insansız olarak internet ağları aracılığıyla parasal olmayan belge niteliğindeki bilgi edinimi sağlayan sistemdir. Detaylı bilgi için Bkz. Erbaşlar ve Dokur, *Elektronik Ticaret*, 253.

<sup>246</sup> Ay ve Keser, *Ticarette Dijital Dönüşüm ve E-Ticaret*, 26.

<sup>247</sup> Çakırer, *Elektronik Ticaret*, 125-126.

Elektronik ticaret hacminin %90'ı gibi büyük bir bölümünü B2B sistem ile yapılan e-ticaretten elde eder.<sup>248</sup> Bu işlem sayısının çokluğunun değil tek seferde gerçekleştirilen işlemin parasal hacminin büyüklüğüdür.<sup>249</sup>

#### **3.1.4.2. İşletmeden Tüketiciciye (B2C) E-Ticaret**

B2C e-ticaret sistemi, İngilizcede “Business to Customer” kelimelerin kısaltılması ile tüm dünyada tanınmış ve literatürde yerini almıştır. Türkçede ise “İşletmeden Tüketiciciye” elektronik ticaret anlamına gelmektedir. En çok bilinen ve kullanılan e-ticaret türü olarak değerlendirilebilir.<sup>250</sup> İşletmenin ürün ve hizmetlerini kataloglar oluşturarak son tüketiciye pazarlama, satış ve dağıtım üzere kurulu bir e-ticaret modelidir.<sup>251</sup> Bu elektronik ticaret modelinde online alışveriş, fiziksel mağazalarda olan geleneksel alışverişi dijital ortama dönüştürmektedir.

Yurtdışında müzik, kitap ve elektronik eşyanın alışverişinin revaçta olduğu B2C e-ticaret yönetiminde Türkiye’de ise süpermarketlerin ve karma alışveriş sitelerinin ön plana çıktığı gözlenmektedir. Bu çeşit yönetime en önemli örnek olarak amazon.com verilebilir. 23 milyonluk kitap çeşitliliğinin yanı sıra ürün yelpazesini her geçen gün genişletmesi ve e-ticarete başlayan ilk platform olması, tüm bunlarla beraber 160 ülkeden 30 milyondan fazla son tüketici müşterisinin olması, e-perakende şirket olarak B2C yönetimin başında gelmesini sağlamıştır.<sup>252</sup>

---

<sup>248</sup> Bu oran 2002 yılında UNCTAD tarafından hazırlanan raporun verilerine dayanmaktadır. Buna göre B2B'nin elektronik ortamda yapılan ticaretin %95'lik kısmına tekabül ettiği belirtilmektedir. Bkz. Savaş, “İnternet Ortamında Yapılan Sözleşmeler ve Bunların Hukuki Sonuçları”, 76.

<sup>249</sup> Ay ve Keser, *Ticarette Dijital Dönüşüm ve E-Ticaret*, 26.

<sup>250</sup> Yamamoto, *E-Ticaret Kavramlar Gelişim ve Uygulamalar*, 52.

<sup>251</sup> Civelek, *E-Ticaret Web Sitelerinde Müşteri Memnuniyeti*, 31.

<sup>252</sup> Çakırer, *Elektronik Ticaret*, 127-131.

Ülkemizde B2C olarak faaliyet gösteren birçok internet sitesi vardır. Bu sitelere birkaç örnek vermek gerekirse amazon.com.tr,<sup>253</sup> hepsiburada.com<sup>254</sup> ve trendyol.com<sup>255</sup> siteleri önde gelen e-ticaret siteleridir.<sup>256</sup>

B2C elektronik ticaret, günümüzde yaygınlık olarak en yaygın elektronik ticaret biçimi olarak kullanılmaktadır. Bu sitelerin en büyük avantajı, Tüketicilerin erişime ihtiyaç duydukları ürün ve hizmetleri ucuz maliyetlerle karşılayabilmesidir. Böylece müşteriler, satın almayı düşündükleri şey için en uygun fiyatı rahatça bulabilmektedir. B2C e-ticarette geleneksel e-ticaret pazar payı olarak önemli bir yere sahiptir.

Geleneksel e-ticaret sisteminde satıcı olan işletme, müşteriden sipariş alındıktan sonra siparişi gelen ürünleri müşterinin istediği ve işaretlediği kargo seçimine göre gönderecektir.<sup>257</sup> Araştırma konumuz da bu yönüyle geleneksel e-ticaret sistemi içerisinde B2C yöntem ile yapılan e-ticaret uygulamasında yer almaktadır.

İnsanların internet kullanım oranına paralel olarak gelişen bu e-ticaret çeşidinin tüketici tarafından çekingenlikle yaklaştığı iki konudan bahsedilebilir. Bunlardan birincisi kredi kartı ve kişisel bilgilerin güvenliği açısından alışveriş yapmanın

---

<sup>253</sup> 2022 son güncel verilerine göre Amazon'da kayıtlı 2 milyondan fazla satıcı, 12 milyondan fazla ürün, 112 milyondan fazla üyesi vardır.

Bkz.<https://www.brandingturkiye.com/amazon-istatistikleri> [28.01.2022]

<sup>254</sup> Hepsiburada.com'un SEC raporuna göre 2021 yılının 2. Çeyreğinde 2020 yılına göre satışları yüzde 54 artarak satış hacmi 26,2 milyar TL olmuş, 11.3 milyon aktif müşterisi vardır. Nasdaq'ta listelenen ilk Türk şirkettir.

Bkz.<https://webrazzi.com/2022/03/24/hepsiburada-nin-2021-finansal-sonuclari-aciklandi/> [28.01.2022]

<sup>255</sup> Trendyol.com'un kamuoyuyla paylaştığı bilgiye göre 30 milyon müşterisine günde bir milyondan fazla paket ulaştırmakta ve şirketin değeri 16,5 milyar dolar seviyesindedir. Bkz.<https://www.brandingturkiye.com/trendyol-turkiyenin-ilk-decicornu-oldu/> [28.01.2022]

<sup>256</sup> Yamamoto *E-Ticaret Kavramlar Gelişim ve Uygulamalar*, 52.

<sup>257</sup> Erbaşlar ve Dokur, *Elektronik Ticaret*, 60.

getirmiş olduğu tereddüttür. İkinci tereddüt edilen nokta ise ürün türüne göre de değişmekle beraber dokunmadan ve görmeden alışveriş<sup>258</sup> yapılıyor olmasıdır.

B2C ticaret çeşidinde müşteri ödeme yöntemi olarak satıcının sunduğu ödeme yöntemlerinden birisi ile ödeme yapabilmektedir. Bu yöntemlerden en yaygını kredi kartı ya da banka kartı ile yapılan ödemedir. Müşteri kart ile yapılan ödeme yönteminde kart bilgilerini ve alışveriş yapmak istediği ürün bilgilerini elektronik ortamda satıcıya gönderir. Bu işleme “VPOS” denir. VPOS’un açılımı, Virtual Point of Sale’dır. Türkçesi “Sanal Satış Noktası” anlamına gelmektedir. Bu hizmet güvenli ve gizlilik sistemleri geliştirilmiş bir sistemdir. VPOS, genel fiziki alışverişlerde kullanılan POS cihazlarının internete uyarlanmış halidir. Ayrıca firma tercihinine göre EFT ve havale<sup>259</sup> yoluyla da ödeme alma imkanlarına sahiptir.

#### **3.1.4.3. Tüketiciden Tüketiciye (C2C) E-Ticaret**

Bu e-ticaret yöntemi bireysel tüketicilerin aracı portal üzerinden bulunduğu bir modelidir. C2C e-ticaret, en eski elektronik ticaret biçimidir. Başta eBay olmak üzere açık artırma siteleri, araba alım satımı için sahibinden.com, ikinci el eşya alışveriş sitelerine de letgo.com bu çeşit alışveriş yöntemlerine örnek olarak verilebilir. Şahısların kendi ürünlerini sergilediği bu sitelerde alışverişte fatura kesme zorunluluğu bulunmayabilir. Bununla birlikte malın kalitesi, zamanında teslimi gibi belirli bir garanti temininde bulunan ve aracı olan bir kurum bulunmaması sebebiyle bu tür sitelerde güven faktörü oldukça önemlidir.

#### **3.1.4.4. Diğer E-Ticaret Çeşitleri**

Buraya kadar ifade ettiğimiz e-ticaret çeşitleri, en çok kullanılan ve müşteri odaklı modellerdir. Bu aşamadan sonraki ifade edeceğimiz modeller ise önceki e-ticaret çeşitlerinin konumunun anlaşılması açısından önem arz etmektedir.

#### **a. İşletmeden Çalışanına (B2E) E-Ticaret**

İşletmelerin kendi çalışanlarına bilgi sağladıkları sitelerdir. Bu bilgi akışı, işletmelerin kendi bilgisayar ağlarına kurdukları sitelerle sağlanır. Bu ağ ortamları bazen kullanıcı adı ve şifre atanarak uzak bağlantı yöntemiyle işlemlerini

---

<sup>258</sup> Civelek, *E-Ticaret Web Sitelerinde Müşteri Memnuniyeti*, 31-33.

<sup>259</sup> Yamamoto, *E-Ticaret Kavramlar Gelişim ve Uygulamalar*, 60.

yapabilmektedirler. Bu e-ticaret çeşidinde işletmeler kendi çalışanlarına indirimli fiyattan ürün satabilmektedir.<sup>260</sup>

### **b. İşletmeden Devlete (B2G) E-Ticaret**

B2A (Business to Administration- İşletmeden Yönetime) olarak da bilinen bu çeşit e-ticaret yönetiminde ticari olan işlemler, işletmeler ve devlet kurumları arasında yapılmaktadır. Şirketin finansal raporlarını iletmesi, vergilerini ödemesi ve ürünlerini devlet kurumlarına satması buna örnektir.

### **c. İşletmeden Yönetime (B2M) E-Ticaret**

B2M, B2B, B2C, C2C e-ticaret modeli ile ilgilidir, yeni bir e-ticaret modelidir. Temel fark hedef kitledir. B2M yöneticilerin, bir şirketin ürün veya hizmet bilgilerini, profesyonel ağ yöneticileri aracılığıyla elde edilen iş hizmetlerinin tedariki için belli bir komisyon ile ürünler sağlamayı ve yönetimini amaçlar. Aslında, B2M aslında bir proxy modudur.<sup>261</sup>

B2M diğer işletmelere hem de tüketicilere kendi mal veya hizmet satan bir iş için bir pazarlama terimidir. Yalnızca tüketicilerle veya ürünün son kullanıcılarıyla iletişim kuran diğer işletmeler veya perakende firmaları (B2C) ile ilişki kuran B2B firmalarının aksine, B2M firmaları her ikisini de yapar. B2M yapan bir sektöre örnek olarak, kitap yayınlayan bir şirkette yazarlar ve yayıncılar arasındaki çalışma ilişkisi, nihai ürünün son kullanıcıları olmadığı için bir B2B ilişkisidir. Bir kitap yayınlanıp müşterilere satıldığında, bu bir B2C ilişkisidir.<sup>262</sup>

### **d. Tüketiciden İşletmeye (C2B) E-Ticaret**

C2B işletme modelinde tüketicilere aracı bir portalde ürün bilgisi girerek işletmelere satmaları üzerine kurulmuş e-ticaret çeşididir. Bu yöntemde alıcı bedeli aracı siteye öder. Satıcı da ürünü alıcıya gönderir. Alıcıya ürün ulaştığında ücret satıcıya ödenir.

---

<sup>260</sup> Erbaşlar ve Dokur, *Elektronik Ticaret*, 64.

<sup>261</sup> <http://wweiace.blogspot.com/2010/10/b2m-business-to-manager-1.html> [28.01.2022]

<sup>262</sup> [https://en.wikipedia.org/wiki/Business\\_to\\_many#cite\\_note-r\\_kelly\\_rainer-1](https://en.wikipedia.org/wiki/Business_to_many#cite_note-r_kelly_rainer-1)[28.01.2022]

Portal burada güvenli alışveriş yapılması görevini üstlenir. Bu yöntemde monster.com<sup>263</sup>u örnek olarak verebiliriz.

#### **e. Tüketiciden Devlete (C2G) E-Ticaret**

Devletin vatandaşlara sunduğu bu tür e-ticaret yönteminde ehliyet başvuruları, sağlık ve hukuksal etkinlikler, vergi ve pasaport başvuruları ile ödemeleri gibi seçenekler bulunmaktadır. Bu e-ticaret sitesine e-devlet<sup>264</sup> örnek olarak verilebilir.

#### **f. Devletten İşletmeye (G2B) E-Ticaret**

Devlet kurumları ile işletmelerin yaptıkları e-ticaret yöntemidir. Bir devlet kurumunun temin etmek ya da satmak istediği bir şeyi ihale ve benzeri yöntemler aracılığıyla online olarak<sup>265</sup> işletmelerle bulunduğu ortamdır.<sup>266</sup> Buna milli.emlak.gov.tr internet adresi ve Devlet Malzeme Ofisi (DMO)'nin e-ihale sitesi olan dmo.gov.tr örnek gösterilebilir.

#### **g. Devletten Halka (G2C) E-Ticaret**

Bu çeşit e-ticaret siteleri halkın devlet kurumları ile yaptığı veya yapacağı işlemleri kapsamaktadır. Citizen to Administration (C2A) olarak da bilinir. Vatandaşın evi, arabası ve diğer vergileri devlete ödemesi buna örnek verilebilir.

#### **h. Devletten Devlete (G2G) E-Ticaret**

Devletler arasında yapılan e-ticaret çeşididir. Türkiye'nin ihtiyaç olarak diğer ülkelerden ürün temin etmesi için açtığı siteyi buna örnek gösterebiliriz.<sup>267</sup> Mesela Türkiye'nin Suudi Arabistan'dan petrol alması gibi.

#### **i. Mobil ticaret (M-Ticaret)**

Mobil ticaret kavramı, hızla gelişen teknolojinin beraberinde elektronik ortamda yapılan ticaretin mobil olarak yapılabilmesiyle ortaya çıkmış bir kavramdır. Az önce

---

<sup>263</sup> Erbaşlar ve Dokur, *Elektronik Ticaret*, 62.

<sup>264</sup> Ay ve Keser, *Ticarette Dijital Dönüşüm ve E-Ticaret*, 27.

<sup>265</sup> Erbaşlar ve Dokur, *Elektronik Ticaret*, 64.

<sup>266</sup> Yamamoto, *E-Ticaret Kavramlar Gelişim ve Uygulamalar*, 70-71

<sup>267</sup> Erbaşlar ve Dokur, *Elektronik Ticaret*, 65.

tanımlamalarını yaptığımız e-ticaret çeşitlerinin hepsi bilgisayarlar aracılığıyla yapılabilen e-ticaret olduğu gibi kullanımının oldukça hızlı yayılmasıyla birlikte girişimcilerin mobil e-ticaret sistemlerine de uygunluğunu sağlamasıyla akıllı mobil telefonlarla da yapılabilir hale gelmiştir. Bu durum, özellikle B2C e-ticaret modelinin oldukça hızlanmasına sebep olmuştur.

Her ne kadar esas itibarıyla e-ticaret kavramı internetin kullanım aşamasından önce telefon, faks gibi diğer elektronik cihazlarla başlamış olsa da günümüzde kullanım alanında asıl kast edilen artık internetten elektronik cihazlarla yapılan ticaret modelinin akıllara gelmesidir. Belki de ileride akıllı telefonların daha da gelişip kullanımının yaygınlaşmasıyla beraber bilgisayar aracılığı ile internetten yapılan ticarete e-ticaret, akıllı telefonlarla internetten yapılan alışverişlerin m-ticaret kavramının kullanmasını görebiliriz. M-ticaretin en büyük avantajı belirli bir zaman ve mekâna bağımlı olmadan kullanılabilir olmasıdır.

### 3.1.5. Perakende E-Ticaret Platformları

Elektronik ticarete müşteri açısından hizmet veren platformların daha iyi anlaşılması ve kapsamın daraltılması için perakende satış yönteminin ifade edilmesi önem arz etmektedir. Aşağıda hazırlamış olduğumuz şekil bunun anlaşılmasına katkı sağlamaktadır.

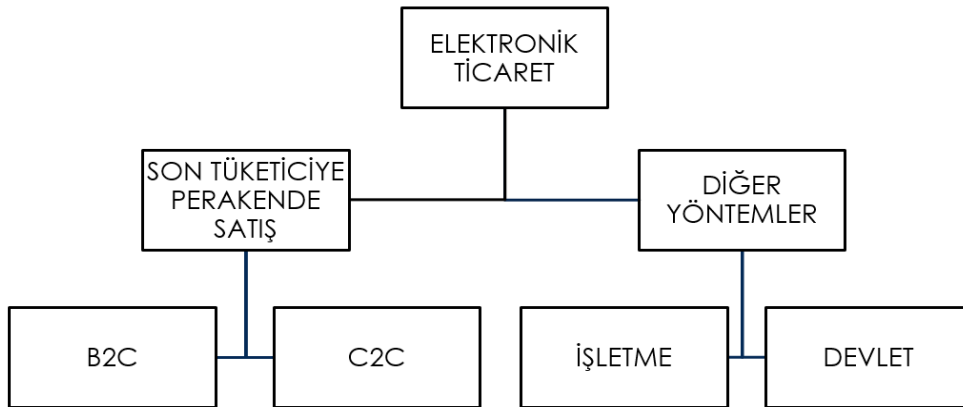

**Şekil 3. E-Ticaret Çeşitlerinde Perakende Satışın Yeri**

Son tüketiciye perakende satış yöntemi ile hareket eden iki platform bulunmaktadır. Bunlardan birincisi B2C platformlar ikincisi ise Pazaryerleridir.

### 3.1.5.1. Doğrudan Tüketicilere Online Satış Yapan Siteler

Perakende hizmet veren B2C ve C2C firmalar, diğer e-ticaret çeşitlerinden ayrılmaktadır. Bir firmanın kendi ürünlerini sattığı platform ise sadece B2C sitelerdir. Bu sitelerde yönetim ve regülasyonların hepsi site sahibi şirkete aittir. Küçük girişimcinin tutunabilmesinin çok zor olduğu bu yapıda site ile ilgili bir denetim mekanizması bulunmamaktadır.<sup>268</sup>

### 3.1.5.2. Pazaryeri

Perakende satışların yapıldığı B2C ve C2C e-ticaret çeşitlerinin online araçların gelişmesiyle beraber yeni kesişim noktası oluşmaktadır. Bu kesişim noktası “Pazaryeri” diye ifade edilen yapıdır. Amazon, Trendyol ve Hepsiburada gibi siteler hibrid olarak pazaryerinde de bulunmaktadır.<sup>269</sup>

B2C platformda satıcı kendisine ait siteyi oluştururken pazaryeri, satıcının da bir yönü ile müşteri konumunda hizmet aldığı yani üçüncü taraf satıcı olduğu ortamdır. Ayrıca üçüncü taraf satıcı burada site yöneticisinin belirlediği kurallara tabi olmak zorundadır. C2C platform ise alıcı ve satıcının ürün hakkında bir araya geldiği ürün ve bedeli hakkında anlaşığı ifanın ise platform dışında yapıldığı web siteleridir.<sup>270</sup> Aşağıdaki hazırladığımız şekil, pazaryerinin konumunu belirtmektedir.

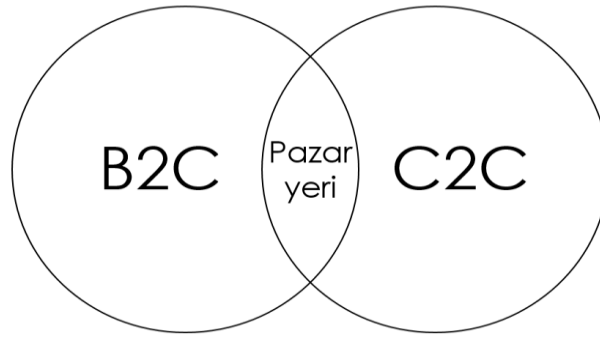

**Şekil 5. E-Ticaret Çeşitlerinde Pazaryerinin Konumu**

<sup>268</sup> Uluhan Ceran, *Dijital Pazarlama ve E-Ticaret'te Stratejik Yönetim ve Planlamaya Temel Yaklaşımlar*, ( Eskişehir: Dorlion Yayınları, 2020), 37.

<sup>269</sup> Erbaşlar ve Dokur, *Elektronik Ticaret*, 60.

<sup>270</sup> Ceran, *Dijital Pazarlama ve E-Ticaret'te Stratejik Yönetim ve Planlamaya Temel Yaklaşımlar*, 38.

Pazaryerinin bir diğer özelliği de belirli bir fiziksel mekân söz konusu değildir. Sanal ortam aracılığıyla birbirinden daha önce haberdar olmayan tesadüfi bir alışveriş platformudur. Tüketici buradan alışverişini daha güvenilir bulduğu için yapmaktadır. Üçüncü taraf satıcı ise bunu farkında olarak ve girişim maliyetlerinin düşük olması sebebiyle bu platformu kullanmaktadır.<sup>271</sup>Böylece Amazon, Trendyol gibi sitelerin pazaryerinde reklam ihtiyacı duymadan dükkân açabilmektedir.

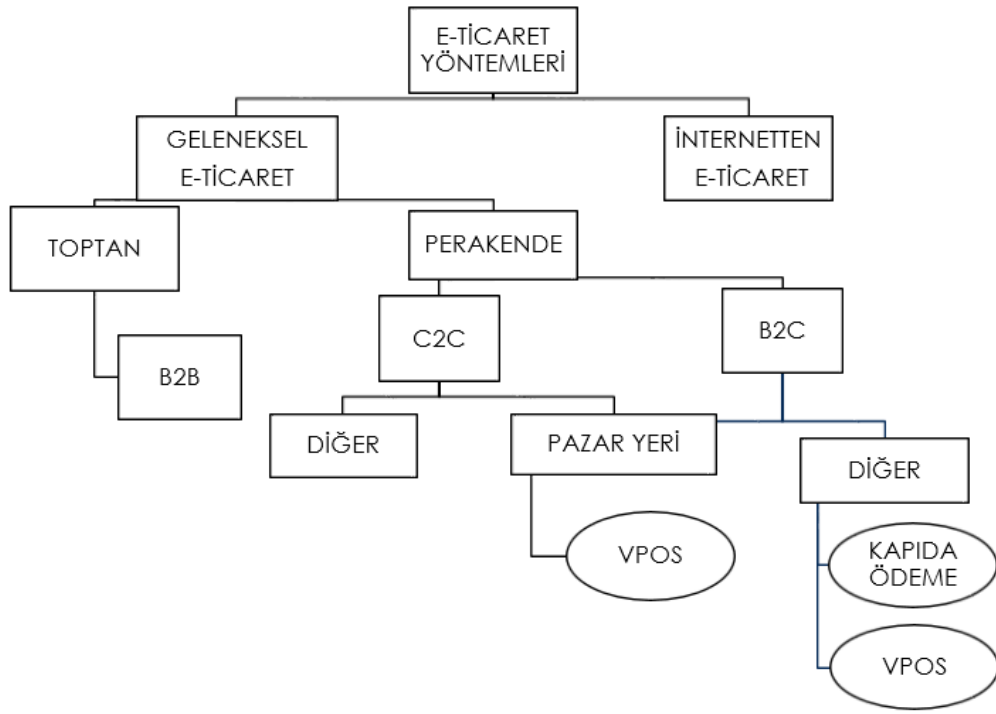

#### Şekil 4. Perakende E-Ticaret Ödeme Seçenekleri Şeması

Ödeme seçeneklerinde pazaryeri sadece VPOS hizmeti sağlarken, B2C platformda kapıda ödeme seçeneği mevcuttur. Buraya kadar ifade edilen hususların topluca belirtilmesi açısından yukarıda hazırlamış olduğumuz tablo önem arz etmektedir.

Sanal pazaryerinin özellikleri<sup>272</sup> şu şekilde sıralanabilir;

<sup>271</sup> Yamamoto, *E-Ticaret Kavramlar Gelişim ve Uygulamalar*, 50.

<sup>272</sup> Ceran, *Dijital Pazarlama ve E-Ticaret'te Stratejik Yönetim ve Planlamaya Temel Yaklaşımlar*, 38.

- B2C platformda toplanamayacak kadar çok sayıda insan aynı anda ya da farklı zamanlarda aynı platformda bulunabilir.
- Satıcının kendi isteğine göre değil, site kurallarınca işlem gerektirir.
- Ürün çeşitliliği, bulunabilirliği ve kıyas imkânı sunar.
- Ürün, şirket tanıtım aracı olarak kullanılır.
- Hızlı ve kolay alışveriş imkânı sağlar.
- Satıcıdan ciddi komisyon ister.
- Düşük işlem maliyeti sunar.
- Rekabet oluşturur.
- Sadece VPOS ödeme seçeneği sunar.<sup>273</sup>

### 3.2. Online Alışverişlerde Akit Nazariyesi

Günlük hayatımızdaki helal haram kavramı internet dünyasında yapılan işlemlerde de olmalıdır. Bu vasıtalarla yapılan mutlak bey', selem, vb. akitler, insanların bilmeye ihtiyaç duyduğu muamelat konularıdır.

İslam hukuku bu tarz muamelelerin dikkate alınması için bazı kurallar koymuş ve içinde fasit olan muameleleri yasaklamıştır. Maslahat açısından insanların faydasını göreceği konuları da müstehap olarak nitelendirmiştir. Neticede insanlar harama düşmemek koşuluyla nasıl yiyip içebiliyorsa aynı kurallar çerçevesinde de istedikleri gibi alışveriş yapabilmektedirler.

İnternet ile yapılan işlem haram, mekruh ve batıl, uygulamalar olabilmektedir. Böyle olduğu durumlarda alışverişin neticesi de haram, mekruh ya da batıl olacaktır. Ancak böyle olmadığı takdirde “Eşyada aslolan ibahadır”<sup>274</sup> hükmünce hareket edilebilir.

Ezher Üniversitesinde internet ve e-ticaret hakkında yapılan ilmi bir toplantı<sup>275</sup> oluşturulmuştur. Toplantıdan çıkan karara göre e-ticaretin İslam hukuku bakımından

<sup>273</sup> Yamamoto, *E-Ticaret Kavramlar Gelişim ve Uygulamalar*, 84.

<sup>274</sup> el-Bakara 2/29.

helal olduğu ifade edilmiştir. E-ticaretin meşruiyeti için dini kaidelerden bir tanesi “Def-i mefâsid celb-i menâfi’den evlâdır”.<sup>276</sup> Yani “Zararlının giderilmesi faydalı olanın alınmasından evladır”. Celb-i menafi’ yani faydalı olanın alınması e-ticarette uygulanması gereken bir kaide olabilmesi için öncelikle def-i mefâsid’in yani kötü ve zararlı şeylerin giderilmesi gerekmektedir. Diğer bir şekilde ifade etmek gerekirse e-ticaret ile yapılan alışverişin herhangi bir safhasında haram, mekruh ve fasit gibi bir muamele olmamalıdır.

### 3.2.1. İnternette Sözleşmelerin Kuruluşu

Elektronik ticaret denildiğinde anlaşılması gereken önemli bir fark olarak televizyon, akıllı olmayan telefon, faks gibi elektronik aletlerin akdin kurulması aşamasında hükümleri internet aracılığıyla yapılabilenlerinkinden farklı sonuçlar oluşturmaktadır. Bu sebeple elektronik ticaret olarak belirttiğimiz akitler sadece internet aracılığıyla yapılabilen akitleri oluşturmaktadır. Burada yapılan icap, icaba davet ve kabul gibi konular internetten web sitesine bağlanılarak yapılabildiğinden, sadece web sitesinin aracılığıyla icap ve kabul gerçekleştirilebilmektedir. Nitekim kimin icap kimin kabul ettiği web sitesinden yapılan alışverişte biraz karışık görülebilmektedir. Konuyla ilgili gerek İslam hukuku gerekse modern hukuka ait görüşlere yer verilecektir.

İnternet vasıtasıyla bilgisayar ve akıllı telefonlar gibi elektronik cihazların erişebildiği online ortamlarda yapılabilen her türlü sözleşmeler elektronik vasıtalarla kurulan sözleşmelerdir.<sup>277</sup> Buna “Elektronik sözleşme” de denilir. Ancak bu kavram diğer elektronik cihazları ifade etmediği için daha hususi bir kavramdır. Ayrıca bu kavram, mesafeli sözleşmelerden ayrı ve karıştırılmaması gereken bir kavramdır.

### 3.2.2. Online Sözleşmelerin Genel Hükümleri

Satış için yapılan sözleşmede tarafların sözleşme vasıtası olarak interneti kullanması online sözleşme için gerekli bir araçtır. Online olarak yapılan akdin tarifi şu şekilde

---

<sup>275</sup> Ezher Üniversitesinin 23 mart 2000 tarihli ilmi toplantısında alınan kararlar hakkında detaylı bilgi edinmek için Bkz. Abdurrahmân b. Abdullah es- Sened, *el-Ahkâmü'l-fikhiyye li't-te 'âmülâti'l-elektroniyye: el-hâsibü'l-âli ve şebekete'l-ma'lûmât (el-internet)*, (Beyrut : Dârü'l-Varak, 2004), 168.

<sup>276</sup> Mecelle, m. 30.

<sup>277</sup> Geniş açıklama için Bkz. İnal, “İnternet Üzerinden Kurulan Sözleşmeler”, 109.

yapılmıştır: “Üreticinin ilk hamlesiyle başlayan, üretici ve müşterinin maddi olarak aynı anda bir arada bulunmadığı, tüketicinin satın alması ve ürünün sunulması için uzaktan iletişim vasıtalarını kullanıldığı, herhangi bir ürün ve hizmetin sunulmasıyla alakalı akittir”.<sup>278</sup>

Online yapılan bir satış sözleşmesi genel olarak şu şekilde yapılmaktadır: Satıcı, ürünlerini web sayfasında satışa çıkarır. Tüketici ise aynı web adresinin müşteri platformuna girer. Ürün nitelik ve fiyatı hakkında bilgi sahibi olur. Beğendiği ürünü almak için “sepete at” seçeneğine tıklar. Müşteri “sepete at” seçeneği ile istediği kadar ürünü toplayabilir. Sipariş verme aşamasına geldiğinde “müşteri bilgileri” formunu doldurur ve “ön bilgilendirme” okuma onayını verir. Adres ve ödeme türü seçilerek ürün bedeli ödendikten sonra sipariş talep işlemi sona erer. Satıcı tarafından siparişin alındığına dair müşteriye mesaj gönderilir. Mesajın içeriğinde ürünün kargo takip kodu, ürün teslimatı süresi gibi bilgiler yer alır.<sup>279</sup>

Online siparişte sağlanması gereken şartlar şu şekildedir:

- a) Satıcı ya da sağlayıcı, siparişin tamamlanma aşamasında ödemenin gerçekleşmesinden önce sözleşme şartlarını müşteriye açıkça beyan etmelidir.
- b) Sipariş onay teyidi müşteriye sipariş alındığı an gerekli iletişim araçlarıyla sağlanmalıdır.
- c) Siparişe dair bilgi ve teyit, tarafların online olduğu an gerçekleşmiş sayılmaktadır.<sup>280</sup>

Online satışta fiziki ürün teslimi geleneksel e-ticarette offline şekilde yapılırken, internetten e-ticarette sanal ürün ve hizmet temini online şekilde yapılmaktadır.<sup>281</sup>

---

<sup>278</sup> Öztürk, “Elektronik Ortamda Yapılan Akidlerin İslam Hukuku Açısından Değerlendirilmesi”, 56.

<sup>279</sup> Darendeli, “İslam Hukuku Akid Teorisi Açısından İnternet Üzerinden Yapılan Sözleşmeler”, 40.

<sup>280</sup> “Elektronik Ticaretin Düzenlenmesi Hakkında Kanun, (6563 S.K.)”, m.4/1, 4/2.

<sup>281</sup> Güngör, “Yeni Düzenleme Çalışmalarında Elektronik Akidlerin Kuruluşu ve Click-wrap Yazılım Lisansı Sözleşmelerinde Hukuk Seçimi Kaydı”, 21.

### 3.2.2.1. Ön Bilgilendirme Yükümlülüğü

Online sözleşme ortamında anlaşmazlığa sebebiyet verecek durumların oluşmaması için yönetmelikçe satıcı ya da sağlayıcı tarafına yüklenilmiş sorumluluğa “Ön bilgilendirme yükümlülüğü” denir. Bu yükümlülük “Mesafeli sözleşmeler yönetmeliği” ’nin 5 ve 8. maddelerinde satıcı ya da sağlayıcıya yüklenilmiştir. Bu bağlamda satıcı/ sağlayıcı bilgilendirmenin yöntem ve içeriğine uyarak müşteriyi bilgilendirmeli ve buna dair onay almak durumundadır.<sup>282</sup>

TKHK’ye dayanarak çıkarılan mesafeli sözleşme yönetmeliğine göre satıcı, aşağıdaki bilgilerin tamamını kapsayacak şekilde müşteriyi bilgilendirmek zorundadır. Bu sayede tüketicinin aldatılması engellenecektir.

- a) Sözleşme konusu mal veya hizmetin temel nitelikleri,
- b) Satıcı veya sağlayıcının adı veya unvanı, varsa MERSİS numarası,
- c) Tüketicinin satıcı veya sağlayıcı ile hızlı bir şekilde irtibat kurmasına imkan veren, satıcı veya sağlayıcının açık adresi, telefon numarası ve benzeri iletişim bilgileri ile varsa satıcı veya sağlayıcının adına ya da hesabına hareket eden kimliği ve adresi,
- ç) Satıcı veya sağlayıcının tüketicinin şikayetlerini iletmesi için (c) bendinde belirtilenden farklı iletişim bilgileri var ise, bunlara ilişkin bilgi,
- d) Mal veya hizmetin tüm vergiler dahil toplam fiyatı, niteliği itibariyle önceden hesaplanamıyorsa fiyatın hesaplanma usulü, varsa tüm nakliye, teslim ve benzeri ek masraflar ile bunların önceden hesaplanamaması halinde ek masrafların ödenebileceği bilgisi,
- e) Sözleşmenin kurulması aşamasında uzaktan iletişim aracının kullanım bedelinin olağan ücret tarifesi üzerinden hesaplanmadığı durumlarda, tüketicilere yüklenen ilave maliyet,
- f) Ödeme, teslimat, ifaya ilişkin bilgiler ile varsa bunlara ilişkin taahhütler ve satıcı veya sağlayıcının şikayetlere ilişkin çözüm yöntemleri,
- g) Cayma hakkının olduğu durumlarda, bu hakkın kullanılma şartları, süresi, usulü ve satıcının iade için öngördüğü taşıyıcıya ilişkin bilgiler,

<sup>282</sup> Bkz. “TKHK, (6502 S.K.)”, Mesafeli Sözleşmeler Yönetmeliği, m.5.

- ğ) Cayma bildiriminin yapılacağı açık adres, faks numarası veya elektronik posta bilgileri,
- h) 15 inci madde uyarınca cayma hakkının kullanılmadığı durumlarda, tüketicinin cayma hakkından faydalanamayacağına ya da hangi koşullarda cayma hakkını kaybedeceğine ilişkin bilgi,
- ı) Satıcı veya sağlayıcının talebi üzerine, varsa tüketici tarafından ödenmesi veya sağlanması gereken depozitolar ya da diğer mali teminatlar ve bunlara ilişkin şartlar,
- i) Varsa dijital içeriklerin işlevselliğini etkileyebilecek teknik koruma önlemleri,
- j) Satıcı veya sağlayıcının bildiği ya da makul olarak bilmesinin beklendiği, dijital içeriğin hangi donanım ya da yazılımla birlikte çalışabileceğine ilişkin bilgi,
- k) Tüketicilerin uyuşmazlık konusundaki başvurularını Tüketici Mahkemesine veya Tüketici Hakem Heyetine yapabileceklerine dair bilgi.<sup>283</sup>

### 3.2.2.2. Ön Bilgilendirme Yöntemi

Müşterinin yukarıda ifade edilen bütün konuları kapsayacak şekilde bilgilendirilmesi gerekmektedir. Bilgilendirmenin yapılırken, müşterinin kullanmış olduğu internet erişim aracına uygunluğu gözetilmelidir. Ayrıca yazıların en az on iki punto büyüklüğünde ve anlaşılır olması satıcıya yüklenen sorumluluklardandır.

Web sitelerinden yapılan sözleşmelerde satıcı veya sağlayıcı en geç tüketici siparişini vermeden önce, açık ve anlaşılabilir bir şekilde aşağıdaki maddeleri belirtmek zorundadır.

- a) Satıcı, ön bilgilendirme yükümlülüğünde yer alan “Saklı kalmak kaydıyla, aynı fıkranın (a), (d), (g) ve (h) bentlerinde yer alan bilgileri bir bütün olarak, tüketicinin ödeme yükümlülüğü altına girmesinden hemen önce açık bir şekilde ayrıca göstermek” zorundadır.

<sup>283</sup> Mesafeli Sözleşmeler Yönetmeliği, [www.resmigazete.gov.tr/eskiler/2014/11/20141127-6.htm](http://www.resmigazete.gov.tr/eskiler/2014/11/20141127-6.htm), [28.01.2022]

b) Üründe, “Herhangi bir gönderim kısıtlamasının uygulanıp uygulanmadığını ve hangi ödeme araçlarının kabul edildiğini” haricen ve sarih bir şekilde ifade etmek zorundadır.<sup>284</sup>

Kısaca özetlemek gerekirse, web sayfasından ödeme amacıyla herhangi bir tıklama yapmadan önce ödeme aracının, ürünün nitelik ve fiyatının, cayma ve iade hakkı bilgilerinin anlaşılır şekilde bulunması gerekmektedir. Ardından, “belirtilen koşulları okudum, anladım ve kabul ediyorum” gibi onay sekmesi bulunması gerekmektedir.

### **3.2.2.3. Ön Bilgilendirme Teyidi**

Ön bilgilendirme yükümlülüğünün teyidini almak satıcı sorumluluğundadır. Bu yapılmadığı takdirde sözleşme gerçekleşmiş olmaz. Sözleşmenin alışveriş işleminden önce müşterinin teyidine bırakılması, müşterinin belirtilen koşullarda akde rızasının alınması sağlanmıştır. Ayrıca bu yöntemle niza’ya sebep olabilecek bir durum kalmamış olmaktadır.

### **3.2.3. Hazırlar ve Gaipier Açısından Sözleşme**

Hazırlarla gaipier arasında yapılan sözleşme ayrımının yapılması önem arz etmektedir. Çünkü ileride yapılacak olan icap-kabul, meclis, muhayyerlik gibi muamelelerin<sup>285</sup> durumu da buna göre şekillenmektedir. Bunun için kabul edilen temel görüşe göre taraflar arası icap yapıldığında karşı taraf aynı anda kabulü gerçekleştirebiliyorsa bu hazırlar arasında irade beyanı olmaktadır.<sup>286</sup> Şayet karşı taraf icabı daha sonra öğrenebiliyorsa bu gaipier arasında irade beyanı olmaktadır.

TBK’ye göre hazırlar için yapılan sözleşmenin bir an önce gerçekleşmesi istendiğinden “Derhal kabul edilmesi gerekir”<sup>287</sup> ifadesi kullanılmıştır. Ancak bu derhal lafzı bir anda olarak algılanmamalıdır. Hazır olan muhataba akit için derhal

<sup>284</sup> www.resmigazete.gov.tr “Mesafeli Sözleşmeler Yönetmeliği”

<sup>285</sup> Karaman, *Ana Hatlarıyla İslam Hukuku*, C.3, 62.

<sup>286</sup> İnal, “İnternet Üzerinden Kurulan Sözleşmeler”, 120.

<sup>287</sup> “Türk Borçlar Kanunu. (818 S. K.)”, m. 4/1 bu madde geçen “derhal” lafzı 6098 sayılı kanunda “hemen” olarak değişmiştir.

lafzından daha uzun süre tanınabilmesi mümkündür.<sup>288</sup> Nitekim telefonla irade beyanında bulunmanın hazırlar arasında bir beyan olduğu kabul edilmektedir.

TBK'ye göre gaipler arasında akdin tamamlanma süresi olarak yer alan maddede; *“Hazır olmayanlar arasında kurulan sözleşmeler, kabulün gönderildiği andan başlayarak hüküm doğurur.”*<sup>289</sup>

*Açık bir kabulün gerekli olmadığı durumlarda, sözleşme önerinin ulaşma anından başlayarak hüküm doğurur.”*<sup>290</sup> ifadesi bulunmaktadır.

İnternette yapılan akdin gaipler arasında olduğunu iddia edenler<sup>291</sup> vardır. Buna delil olarak iletişimin çift yönlü ve eş zamanlı gerçekleşmesinin hazırlar arasında iletişim olmasını gerektirmediğini ifade etmektedirler. Bu görüşe göre iletişimin çift yönlü olması başka bir şey, hazırlar arasında olması ise başka bir şeydir. İslam hukukunda web sayfası, e-mail gibi araçlarla yapılan akitler gaipler arasında yapılan akitler<sup>292</sup> olarak değerlendirilirken telefon aracılığıyla yapılan çift yönlü iletişimin olduğu akitler hazırlar arasında değerlendirilmektedir.<sup>293</sup> Ancak bu konunun ele alındığı çalışmanın kaynak olarak gösterildiği eserde<sup>294</sup> gaipler arasında yapılan akitlere örnek olarak web sitelerinden yapılan sözleşmeler gösterilmemektedir. Açık arttırmaların yapıldığı web sitelerini göstermektedir. Nitekim web sitelerinde yapılan fiziki mal satışının bedelinin derhal tahsil edildiği aynı kaynakta belirtilmektedir<sup>295</sup>.

---

<sup>288</sup> Abdurrahman Savaş, vd., “İnternet, İnternette Sözleşme (Alış veriş), Network Marketing ve Forex”, *Güncel Dini Meseleler İstişare Toplantısı-III*, Afyonkarahisar, (2010): 361-395, 79.

<sup>289</sup> İnal, “İnternet Üzerinden Kurulan Sözleşmeler”, 120.

<sup>290</sup> “Türk Borçlar Kanunu, (6098 S.K.)”, *Resmi Gazete*, 2011, m. 11.

<sup>291</sup> İnal, “İnternet Üzerinden Kurulan Sözleşmeler”, 135.

<sup>292</sup> Ömer Aykal, “İslam Hukukuna Göre Elektronik Ticarete Akdin Kuruluşu” (Yayımlanmamış Yüksek Lisans Tezi. Yüzüncü Yıl Üniversitesi, 2009), 72.

<sup>293</sup> İnal, “İnternet Üzerinden Kurulan Sözleşmeler”, 135.

<sup>294</sup> Atabarut, “Elektronik Sözleşmeler”, 74.

<sup>295</sup> İnal, “İnternet Üzerinden Kurulan Sözleşmeler”, 121.

Genel olarak, doğrudan ve eş zamanlı iletişimde bulunabilmesi sağlandığı takdirde yapılan irade beyanı hazırlar arasında yapılmış kabul edilebilir.<sup>296</sup> Bununla birlikte TBK'ye göre<sup>297</sup> akitler web siteleri sayesinde hazırlar arasındaki gibi yapıldığı kabul edilmiştir.

İslam hukukuna göre ise mekân ve mesafe farklılığına bakılmaksızın hazırlar arasında yapılan akitler gibi değerlendirilmesi gerektiği hakkında görüş birliği vardır. Çünkü İslam hukukunda akit meclisi denilince akla ilk gelen mekân değil zaman olacağı ifade edilmiştir.<sup>298</sup>

Sonuç olarak İslam hukukuna bakıldığında esas itibariyle mesafenin uzaklığı ya da yakınlığından ziyade akitte asıl olan karşılıklı rıza ve irade beyanı<sup>299</sup> olduğu ifade edilmektedir. Bu temel noktada online şekilde yapılan satım akdinin hazırlar arasında olduğunun söylenmesi İslam hukukuna uygun olduğu ifade edilebilir.<sup>300</sup>

#### **3.2.4. Mesafeli Sözleşme Olması Bakımından Elektronik Sözleşme**

TKK'ye göre “...yazılı, görsel, telefon ve elektronik ortamda veya diğer iletişim araçları kullanılarak ve tüketicilerle karşı karşıya gelinmeksizin yapılan ve malın veya hizmetin tüketiciye anında veya sonradan teslimi veya ifası kararlaştırılan sözleşmelerdir.”<sup>301</sup>

Bu ifadedeki “*elektronik ortamda veya diğer...*”<sup>302</sup> kelimesinden kasıt günümüzde kullanılan internete bağlanan bilgisayar ve akıllı telefonlar gibi araçlar ile internete bağlanamayan diğer elektronik ürünler ayrı değerlendirilmiştir.

<sup>296</sup> Atabarut, “Elektronik Sözleşmeler”, 79.

<sup>297</sup> “Türk Borçlar Kanunu, (6098 S.K.)”, m. 4.

<sup>298</sup> Arif Atalay, “İslam Hukukunda Elektronik Ortamda Akitleşme”, *Gümüşhane üniversitesi ilahiyat fakültesi dergisi*, C.4, S.8, (2015): 25.

<sup>299</sup> İbrahim Kâfi Dönmez, “İslâm Hukukunda Modern İletişim Araçları ile Yapılan Akidler (Batı Hukuku ile Mukayeseli Olarak)”, *İLAM Araştırma Dergisi*. C.1, S.1 (1996): 9-62, 13.

<sup>300</sup> es-Sened, *el-Ahkâmü'l-fikhiyye*, 172.

<sup>301</sup> “Tüketiciyi Koruma Kanunu (4077 S.K.)”, m. 9/A.

<sup>302</sup> Savaş, “İnternet, İnternette Sözleşme (Alış veriş), Network Marketing ve Forex”, 374.

Ayrıca “*Karşı karşıya gelinmeksizin*” ifadesiyle belirtilen bir araya gelme olayı gerçek fiziki anlam açısından tanımlanmış olması kaçınılmazdır.<sup>303</sup> Böylece günümüzde internet aracılığıyla akıllı telefonlar ve bilgisayarlar ile verilen siparişler mesafeli sözleşme kuralına göre kurulacak sözleşmelerdir. Bununla beraber mesafeli sözleşme kurulabilmesi için aynı aracı vasıta kullanılarak irade beyanı yapılmasına ilişkin bir zorunluluk bulunmamaktadır.

### **3.2.5. İltihakî (Katılımlı) Sözleşmeler**

B2C web siteleri karşılıklı olarak ücret pazarlığı yapmaya müsait olmayan sistemlerdir. Sözleşme ile ilgili tüm şartlar önceden satıcı tarafından sunulan, müzakere yapma imkânı tanımayan bu iltihakî<sup>304</sup> sözleşmeler, müşteri açısından bilgilendirilmesi gereken tüm bilgileri içermesi gerekmektedir. Böyle bir durumda da icaba davet gibi bir kavram ortadan kalkmaktadır.

Önceki bölümde kârın ifade edilmesine göre akitleri belirtmiştik. Bu bağlamda B2C e-ticaret web siteleri pazarlık yapmaya elverişli durumda olmadığı için kârın ifade edilmesi gibi bir durum bu online platformda uygulanamamaktadır. Müsavemeli satış ise “kârın ifade edilişi” konusunda geçse de uygulamasında pazarlık yapılma zorunluluğu ve kârı ifade etme zorunluluğu yoktur. Dolayısıyla web sitelerinden yapılan akitler müsavemeli satışlar grubuna girmektedir.

Müsavemeli satış, iltihakî sözleşmelerle uyum sağlamaktadır. Nitekim sözleşme şartları satıcı tarafından oluşturulmuştur. Ayrıca alıcı tarafından pazarlık gibi vesileler ile fiyat değişikliği gibi bir durum söz konusu olamamaktadır. Müşteri isterse sunulan şartları kabul eder ve akit sunulan bu şartlara göre yapılır ya da

---

<sup>303</sup> İnal, “İnternet Üzerinden Kurulan Sözleşmeler”, 199.

<sup>304</sup> Savaş, “İnternet, İnternette Sözleşme (Alış veriş), Network Marketing ve Forex”, 374.; Uyumaz, “Elektronik Sözleşmelerin Web Siteleri Aracılığıyla Kurulması ve Bu Sözleşmelerin İfasi”, 915.

istememez ve akit kurulmaz.<sup>305</sup> Bu satış ve sözleşme türüne göre zayıf taraf durumuna düşen müşteriyi korumak adına sözleşmede birtakım düzenlemeler oluşmaktadır.<sup>306</sup>

Yeni TKHK kanununca tüketicinin bilgilendirilmesi hakkında getirmiş olduğu yükümlülükte<sup>307</sup> müşterinin, alışveriş yapmak istediği siteden ürün hakkında sözleşmeden önce gerekli tüm nitelikleri bilmesi sağlanacaktır.<sup>308</sup> Bu madde zayıf<sup>309</sup> olan taraf şeklinde nitelendirilen müşterinin korunmasına yönelik bir uygulama olarak karşımıza çıkmaktadır.

Alışveriş için girilen web sitesinin ve internetten alışverişini yapılacak ürün hakkında her bilgiyi bilememe durumu olabilen tüketici için bu bilgilendirme sorumluluğu da haklı olarak satıcıya yüklenilmiştir.<sup>310</sup>

### 3.2.6. Elektronik Sözleşmelerin Kuruluş Araçları

Elektronik ticaretin ifası için en önemli unsurlardan birisi hiç şüphesiz elektronik sözleşmelerdir. Bu sözleşmeler üç kısma ayrılmaktadır. Bunlar, web siteleri, e-posta

<sup>305</sup> Ayşe Darendeli, “İslam Hukuku Akid Teorisi Açısından İnternet Üzerinden Yapılan Sözleşmeler” (Yayımlanmamış Yüksek Lisans Tezi. Kahramanmaraş Sütçü İmam Üniversitesi Sosyal Bilimler Enstitüsü, 2019), 45.

<sup>306</sup> Uyumaz, “Elektronik Sözleşmelerin Web Siteleri Aracılığıyla Kurulması ve Bu Sözleşmelerin İfası, 915.

<sup>307</sup> “Tüketicinin Korunması Hakkında Kanun Ve Uygulama Yönetmelikleri, (6502 S.K.)”, *Beşinci Kısım*, 2020, 304.

<sup>308</sup> “*Vitrinde, rafta, elektronik ortamda veya açıkça görülebilir herhangi bir yerde teşhir edilen malın, satılık olmadığı belirtilen bir ibareye yer verilmedikçe satışından kaçınılamaz*”. Bkz. “TKHK, (6502 S.K.)”, m.6, 8.

<sup>309</sup> Atabarut, “Elektronik Sözleşmeler”, 80.

<sup>310</sup> “*Satıcı tarafından perakende satışa arz edilen malların veya ambalajlarının yahut kaplarının üzerine kolaylıkla görülebilir ve okunabilir şekilde yazılı, dijital veya elektronik etiket konulması; etiket konulması mümkün olmayan hâllerde aynı bilgileri kapsayan listelerin görülebilir ve okunabilir şekilde uygun yerlere asılması zorunludur*”. Bkz. “TKHK, (6502 S.K.)”, m.5, 186.

ve elektronik veri deęişimi (EDI) yöntemiyle kurulan sözleşmelerdir.<sup>311</sup> Bunlar içerisinde online ortamda irade beyanı için en çok tercih edilen ve gerçek manada elektronik sözleşmeler web sitesi üzerinden yapılanlar olmaktadır.<sup>312</sup> Ayrıca B2C siteler ve pazar yerlerinde akit ancak web sitelerinden kurulabilmektedir.

Web siteleri hitap ettiği geniş kitle ve sağladığı düşük masraflar sebebiyle firmaların en çok tercih ettiği ortamdır. Firmalar web sitesiyle yapmış olduğu mal ve hizmetlerin tüketicinin ilgisini çekecek şekilde tasarlayıp reklamını geniş kitleye yapabilmesi sebebiyle bu pazara girmektedir. Ayrıca tüketiciyle ödeme ve satış sonrası hizmet gibi noktalarda kolay ve hızlı bir şekilde iletişim kurabilmesi müşterinin de bu pazara rağbetini arttırmaktadır.<sup>313</sup>

### 3.2.6.1. Tarafların Online İrade Beyanları

İslam hukukunda ve modern hukukta icap ve kabul için irade beyanlarının müspet olması durumunda sözleşme kurulmuş olur. Bu TBK'ye göre “Sözleşme, tarafların iradelerini karşılıklı ve birbirine uygun olarak açıklamalarıyla kurulur. İrade açıklaması, açık veya örtülü olabilir”<sup>314</sup> şeklinde ifade edilmiştir.

Akdin kuruluşunda beyan olarak icap ve kabul beyanları asıldır. Bununla birlikte web sitelerinden yapılan akitlerde tarafların icap mı yoksa icaba davet konumunda mı oldukları büyük bir tartışma konusu olmaktadır.<sup>315</sup> Bu ayrım, gaipler ve hazırlar arasında da olması bakımından ulaşılabilecek sonuçlarda farklılıklar oluşturmaktadır.

### 3.2.6.2. Web Sitesinde İcap ve İcaba Davet Ayrımı

İrade beyanımızı ortaya çıkaracak akit siygalarının icap ve kabulde lafız, yazı, işaret, teâtî, gibi yollar ile yapılabileceğini daha önce ifade etmiştik. Web sitelerinde bu işlem teâtî yolu ile gerçekleşmektedir. Nasıl ki fırına gidip ekmek aldığımızda hiçbir şey söylemeden parayı verip ekmeęi alıyorsak web sitesinde de alışveriş yapmak için

---

<sup>311</sup> Uyumaz, “Elektronik Sözleşmelerin Web Siteleri Aracılığıyla Kurulması ve Bu Sözleşmelerin İfası”, 910.

<sup>312</sup> Atabarut, “Elektronik Sözleşmeler”, 79.

<sup>313</sup> İnal, “İnternet Üzerinden Kurulan Sözleşmeler”, 114.

<sup>314</sup> “Türk Borçlar Kanunu, (6098 S.K.)”, m.1.

<sup>315</sup> Dönmez, “İslam Hukukunda Modern İletişim Araçları ile Yapılan Akidler”, 23.

irademizle beğenip almak istediğimiz ürüne tıklayarak teâtî yoluyla alışverişimizi yapmış oluyoruz. İrademizi bu şekilde ortaya koyuyoruz.

Online alışveriş sistemlerinde en çok kullanılan yöntemlerden olan web sitesinin tartışmalı görünen kısmı, sayfada reklam gibi katalog olarak sunulan ürünün icap mı yoksa icaba davet mi olduğudur. Konu ile ilgili görüşlere değinmemiz konuyu anlamamıza yardımcı olacaktır.

Modern hukuktaki genel kabul ile web sitesinden akdin kurulabilmesi için sunulan bilgilerin ürün satışı için icaba davet olarak ifade edilmektedir.<sup>316</sup> Bu görüş bağlamında sağlanan bu sunum, ürün ya da hizmetin reklamını oluşturan katalog olarak değerlendirilmektedir. Katalogu sunan kişinin amacı, hakkında bilgi sahibi olmadığı diğer tarafı icaba davet etmektir.<sup>317</sup>

Bu noktada ileri sürülen diğer bir görüş “*Stokta olmayan malın satımı ya da satıcı tarafından yapılan yanlış fiyatlandırma gibi sebeplerle birçok siparişin aynı anda gelmesi satıcıyı bunun altından kalkamayacak duruma düşürebilmektedir*”<sup>318</sup> şeklinde ifade edilmektedir.

Nitekim web sitesinden yapılan sunumu icap olarak değerlendirenlere göre ise katalogu sunan tarafın, sınırlı stok durumunu ya da beyanın bağlayıcı olmadığını belirtebilir. Çünkü satıcının yönettiği web sitesini sürekli ve otomatik olarak güncelleme imkânı bulunmaktadır. Bunu yapmadığı takdirde sunumu icap olarak değerlendirilmelidir. Şeklinde ifade edilmektedir.<sup>319</sup>

TBK’de ise “*Semenini göstererek emtia teşhiri, kaideten icap addolunur.*”<sup>320</sup> Olarak yapılan düzenlemeyle böyle bir davranışın “kural olarak” icap olabileceği

---

<sup>316</sup> İnal, “İnternet Üzerinden Kurulan Sözleşmeler”, 135.

<sup>317</sup> Uyumaz, “Elektronik Sözleşmelerin Web Siteleri Aracılığıyla Kurulması ve Bu Sözleşmelerin İfası”, 917.

<sup>318</sup> Savaş, “İnternet, İnternette Sözleşme (Alış veriş), Network Marketing ve Forex”, 380.

<sup>319</sup> Uyumaz, “Elektronik Sözleşmelerin Web Siteleri Aracılığıyla Kurulması ve Bu Sözleşmelerin İfası”, 918.

<sup>320</sup> “Türk Borçlar Kanunu, (818 S.K.)”, m.7. Bu maddenin 818 sayılı borçlar kanununda bu şekilde ifade etmektedir. 2012 yılında 6098 sayılı kanunun devreye girmesiyle 818 nolu kanun kaldırdı.

anlaşılmaktadır. Nitekim bir satış mağazasında gösterilen fiyat etiketli ürünler buna örnek teşkil edeceği ifade edilmektedir.<sup>321</sup>

Bu durum yapılan yeni düzenlemede TBK’de “*Fiyatını göstererek mal sergilenmesi veya tarife, fiyat listesi ya da benzerlerinin gönderilmesi, aksi açıkça ve kolaylıkla anlaşılmadıkça öneri*<sup>322</sup> sayılır”<sup>323</sup> ifadesiyle önceki ifade değiştirilmiştir.

Sununun icap olduğunu ifade edenlere göre ise satıcı internet sayfasında satış için ürün bilgilerini ve stok bilgilerini gösterebilmektedir. Bununla birlikte tüketici tarafından sipariş verildiği takdirde satıcı için malın elinde olma zorunluluğu da yoktur. Ayrıca satıcı istediği takdirde ürünü satışa kapatabilmektedir.<sup>324</sup> Böylece müşteri de kabul için işlem yapamamaktadır.

Satıcı, sayfasında sunduğu ürünün stokta olmaması, hata, yanılma gibi bir durumla karşı karşıya kaldığı takdirde kusur beyan ederek icap yapılmamış sayılır.<sup>325</sup> Ancak tüketici tarafına sözleşmeden dolayı zarar olması durumunda zararı karşılığı tazmin edilir.<sup>326</sup>

İnternet ortamında ürünün tüm bilgileri, ödeme yöntemleri ve teslimat ile ilgili bilgiler ile birlikte tüketiciye pazarlama seçeneği imkânı sunmayan bu web sitelerinde satıcı siteye belirlemiş olduğu ürün ve özelliklerinin yanında sözleşmenin gerçekleştirilmesi için tüm gerekli şartları hazır olarak tüketicinin önüne sunmaktadır.<sup>327</sup> Bu durum icabın oluşması için yeterli görülmektedir.

İslam hukukuna göre kamuya yöneltilen, satıcının etiketle fiyatını beyan etmesi şartları, rıza ve zorluğu kolaylaştırma unsurları sağlanmasıyla sunumun icap olması için gerekli şartlar olarak görülmektedir. Böylece örf oluşmuş bu uygulama

---

<sup>321</sup> Savaş, “İnternet, İnternette Sözleşme (Alış veriş), Network Marketing ve Forex”, 376.

<sup>322</sup> Yeni Türk Borçlar Kanunu’na göre icap ifadesi yerine “öneri” kullanılmaktadır. Bkz. “Türk Borçlar Kanunu, (6098 S.K.)”, m. 3.

<sup>323</sup> “Türk Borçlar Kanunu, (6098 S.K.)”, m. 8.

<sup>324</sup> Savaş, “İnternet, İnternette Sözleşme (Alış veriş), Network Marketing ve Forex”, 383.

<sup>325</sup> “Türk Borçlar Kanunu, (6098 S.K.)”, m.10.

<sup>326</sup> “Türk Borçlar Kanunu, (6098 S.K.)”, m. 35.

<sup>327</sup> Atabarut, “Elektronik Sözleşmeler”, 78.

“terâdî”<sup>328</sup> şartının da sağlanmasıyla web sitesinden sunumun icap kabul edilmesi uygun görünmektedir.<sup>329</sup>

### 3.2.6.3. İcap

İcap için kısaca alışveriş yapmak amacı ile yapılan tarafların karşılıklı irade beyanlarından ilki olarak tarif edebiliriz.

Modern hukukta, akdin kuruluşunun ilk aşaması olarak nitelendirebileceğimiz icap, akdin kuruluşundaki umuma yaptığı<sup>330</sup> teklifi muhatabına ilemesiyle oluşan irade beyanı durumudur. Bu beyanın muhatabının kabul beyanında bulunması ile sözleşmenin kuruluşu sağlanır.<sup>331</sup>

TBK’ye göre<sup>332</sup> bedelini göstererek sergilenen ürün icap olarak kabul edilir. Buna ilave olarak TKHK’ye<sup>333</sup> göre web sitesinde sunulan ürün hakkında satılık olmadığını ifade eden bir beyan olmadığı takdirde o ürünün kabul beyanında bulunduğu satıştan kaçınmaz. Buna göre yapılan sunumun icap olduğu kaçınılmazdır.

İslam hukukuna göre ise elektronik ortamda yapılan akitlerde Muhyiddîn KARADAĞI’nin görüşünü İbrahim Kâfi DÖNMEZ, kendi onay ve ifadesiyle şu şekilde aktarmaktadır:

*“Bana öyle görünüyor ki, icabın hitap içermesini şart koşturmak gerekir. Bu konuda ileri sürülebilecek yegâne şart, ister bir veya daha çok kişi olsun, ister belirli veya belirsiz kişiler olsun, -genel çerçevede itibariyle de olsa- karşı tarafın biliniyor olmasıdır. Bir başka anlatımla, icabın ciddi olması, icapta bulunan tarafın bunun yapılması istenen akdin iki unsurundan biri olduğu anlayışına sahip*

<sup>328</sup> Karşılıklı rıza anlamına gelmektedir. Bkz. Abdüsselam Arı, “Rızâ”, *DİA* (İstanbul: TDV Yayınları, 2008), 35/57.

<sup>329</sup> Dönmez, “İslam Hukukunda Modern İletişim Araçları ile Yapılan Akidler”, 15.

<sup>330</sup> İnal, “İnternet Üzerinden Kurulan Sözleşmeler”, 141.

<sup>331</sup> Uyumaz, “Elektronik Sözleşmelerin Web Siteleri Aracılığıyla Kurulması ve Bu Sözleşmelerin İfası”, 917.

<sup>332</sup> “Türk Borçlar Kanunu, (6098 S.K.)”, m.3.

<sup>333</sup> “Tüketicinin Korunması Hakkında Kanun, (6502 S.K.)”, m. 6/1.

*olarak icaba hukuki sonuç bağlanmasını istiyor olması gerekir. Bu durumda ister hazırlar arası akid ister gaipler arası akid olsun, karşı tarafın biliniyor olması veya icabın kamuya yöneltilmesi şarttır. Bu konuda esas alınabilecek ölçüler ise örf ve âdete göre belirlenebilir.”<sup>334</sup>*

Web sitesi üzerinden teşhir edilen ürün ile alakalı bilgiler temas edilen bu ifadelerce aksi bir ifade bulunmadığı müddetçe icap kabul edilmesi gerekmektedir.<sup>335</sup>

es-Sened ise web sitelerinde icabın, elektronik ortamda sözleşmelerin hızlı gerçekleşmesi avantajını da göz önünde bulundurarak satıcı açısından müşteri potansiyeli için icap olarak hazır bir sunu sergilenmiş olmasının İslam hukukuna göre caiz olduğunu belirtmiştir.<sup>336</sup> Neticede gaipler arasında da hazırlar arasında da yapılan akitlerde örfeye dayalı olarak icabın web sitesinden umuma yapılması, toplumun ihtiyaçlarını karşılamayı kolaylaştırmak ilkesince uygun görülmektedir.<sup>337</sup>

#### **3.2.6.4. Kabul**

Modern hukukta TBK’ye göre “Kabul için süre belirlenmeksizin hazır olmayan bir kişiye yapılan öneri, zamanında ve usulüne uygun olarak gönderilmiş bir yanıtın ulaşmasının beklenebileceği ana kadar, önereni bağlar.”<sup>338</sup>

*Öneren, önerisini zamanında ulaştırmış sayabilir.*

*Zamanında gönderilen kabul, önerene geç ulaşır ve öneren onunla bağlı olmak istemezse, durumu hemen kabul edene bildirmek zorundadır”.*

Yine TBK’ye göre örtülü kabul “Öneren, kanun veya işin özelliği ya da durumun gereği açık bir kabulü beklemek zorunda değilse, öneri uygun bir sürede reddedilmediği takdirde, sözleşme kurulmuş sayılır”.<sup>339</sup> Olarak ifade edilmektedir.

<sup>334</sup> Dönmez, “İslam Hukukunda Modern İletişim Araçları ile Yapılan Akidler”, 15.

<sup>335</sup> Uyumaz, “Elektronik Sözleşmelerin Web Siteleri Aracılığıyla Kurulması ve Bu Sözleşmelerin İfası”, 919.

<sup>336</sup> es-Sened, *el-Ahkâmü’l-fıkhiyye*, 170.

<sup>337</sup> Dönmez, “İslam Hukukunda Modern İletişim Araçları ile Yapılan Akidler”, 15.

<sup>338</sup> “Türk Borçlar Kanunu, (6098 S.K.)”, m. 5.

<sup>339</sup> “Türk Borçlar Kanunu, (6098 S.K.)”, m. 6.

İslam hukukunda Hanefî mezhebince yapılacak olan ilk olumlu irade beyanının hukuki bir işlemi oluşturması için yine olumlu yöndeki iradenin sunulması “kabul” olarak adlandırılır ve böylece hukukî bir işlem başlamış olur.<sup>340</sup>

Ayrıca önce kabulün, sonra da icabın yapılabilirliği de mümkündür. Bunun akit açısından kuruluşu tesiri yoktur. Bununla birlikte icabın, yöneltildiği kişi tarafından öz iradesiyle sunulan irade beyanıyla uyuşması ile birlikte yapılan kabulde zorlama yoktur, muhayyerlik esastır.<sup>341</sup>

Şafiî, Malikî ve Hanbelî mezheplerince değerlendirildiğinde müşterinin her zaman kabul noktasında olduğu görülmektedir.<sup>342</sup>

Muhayyerlik ve bitiş süresi olarak “*Taraflar birbirlerinden ayrılmadığı müddetçe muhayyerdirler*”.<sup>343</sup> Hadisiyle tarafların akit ortamından ayrılana kadar fikrinden dönülebilmesinin kapısı açık bırakılmıştır. Akit kurulup muhayyerlik hakkı bittikten sonra ise tek taraflı olarak akitten dönülememektedir.<sup>344</sup>

#### **a. Online Akit Meclisi ve Akdin Kuruluş Anı**

Hukuk terminolojisinde sözleşme umumi manası ile yapmayı taahhüt ettiği her yükümlülüğü ifade eder. İslam hukukunda ise dini olup olmadığını da ifade eder. Sözleşmenin özel anlamı ise sadece iki tarafın anlaşarak gerçekleştirdiği yükümlülüktür. Bununla kastedilen ise icap ve kabulün yapılp hukuki yükümlülüğün meydana gelmesidir.

Hanefîlere göre sözleşme icap ve kabulden ibarettir. İcap ve kabulün meydana geldiği zaman ve mekân birliği de akit meclisidir.<sup>345</sup> Elektronik sözleşme mesafeli satıştır ve teklifin mesafeli sözleşmede web aracılığıyla görsel ve işitsel yollarla karşılıklı rıza ile kabul beyanı ifade edilerek yapıldığı sözleşmedir. İki iradenin bir

<sup>340</sup> Apaydın, “İrade Beyanı”, 22/389.

<sup>341</sup> Dönmez, “İslam Hukukunda Modern İletişim Araçları ile Yapılan Akidler”, 19.

<sup>342</sup> Muhammed Takî Osmanî, *Fıkhü'l-buyu' ala'l-mezhebi'l erbaa*, (İstanbul: Ravza Yayıncılık, 2016), 30.

<sup>343</sup> Buhârî, “Büyû’”, 42-44; Müslim, “Büyû’”, 17, 43.

<sup>344</sup> Apaydın, “İrade Beyanı”, 22/ 389.

<sup>345</sup> Mecelle, m. 181.; “meclis-i bey’, pazarlık için olunan içtimâ’dır”.

mecliste ifade edilmiş olması ile birlikte akdin konusu olan malın tüm nitelikleri bildirilmeli ve rıza beyan edilmelidir. Dikkat edilmesi gereken husus bu beyan fiziki bir ortamda yapılmamaktadır. Çevrimiçi ortamda web aracılığıyla teklifin ilişkilendirilmesi ve teklifin düzenlemesi görsel ve işitsel olarak iki taraf arasındaki etkileşim yoluyla yapılmaktadır. Sözleşme tarafları fiziken aynı mecliste bulunmazlar. Böyle bir mecliste tedarikçinin inisiyatifinde ürün veya hizmet sunumu gerçekleşir. Bu sunuma karşılık müşterinin onayının birleştiği sözleşme mesafeli satış sözleşmesidir.<sup>346</sup>

İnternet ortamında yapılan bu sözleşmelerde akit anındaki beyanlarının birbirine ulaştıklarını bilmeleriyle meclis kurulur.<sup>347</sup> Bu anın tespitinde sözleşmenin hazırlar ya da gaipler arasında olduğunu bilmek gerekmektedir. Bu konuda web sitelerinde yapılan sözleşmeler genel görüşe göre telefon hükmü gibi hazırlar arasında sayılmaktadır. Hanefilere göre meclis birliği hakkında zaman birliği kastedildiğini ifade etmiştik.<sup>348</sup> Bunu açıkladıktan sonra online akdi gaipler arasında sayanlara göre gaipler arasındaki hükmüne de değineceğiz. Hazırlar arasında olduğu kabul görülen web siteleri, taraflar fiziki olarak farklı mekanlarda bulunsun da<sup>349</sup> online olarak eş zamanlı irade beyanlarını kurabildikleri için meclis birliği itibari (hükmi) olarak<sup>350</sup> gerçekleşmektedir. Buradaki meclis birliği itibari olarak kabul edilebilmesi için kabulü yapanın icabın sükûtundan önce olma şartı vardır. İcabın sükûtunun olmaması için temel olarak kısaca iki tarafın da kabul gerçekleşene kadar niyetlerinden dönmemeleri, ehliyet halinin devamı ve malın telef olmaması gerekmektedir.<sup>351</sup>

Hazırlar arasında da gaipler arasında da akit kuruluşu anının tespiti için modern hukukta da İslam hukukunda da birtakım teoriler öne sürülmüştür. Bunun sebebi borçlar kanununda konu ile ilgili herhangi bir hüküm bulunmayışıdır. Bu teoriler: Açıklama, öğrenme, ulaşma-varma, gönderme ve karma teorileridir. Bunların neler

---

<sup>346</sup> es-Sened, *el-Ahkâmü'l-fikhiyye*, 121-127.

<sup>347</sup> Aykal, “İslam Hukukuna Göre Elektronik Ticarete Akdin Kuruluşu”, 60.

<sup>348</sup> Çeker, *İslam Hukukunda Akidler*, 49.

<sup>349</sup> es-Sened, *el-Ahkâmü'l-fikhiyye*, 126.

<sup>350</sup> Dönmez, “İslam Hukukunda Modern İletişim Araçları ile Yapılan Akidler”, 20.

<sup>351</sup> Dönmez, *a.g.e.*, 21.

olduğunu birer cümle ile belirtmek teorilerin anlaşılmasını kolaylaştırması açısından önem arz etmektedir. Açıklama teorisi; iki tarafın uyumlu olduğu ve cevap öğrenilmeden kurulan akdi ifade etmektedir. Öğrenme teorisi; iki tarafın uyumlu olduğu ve icabı yapanın kabulü öğrendiğinde akdin kurulduğunu beyan eden teoridir. Ulaşma-varma teorisi; icapçıya kabul tarafının ulaştırdığı ancak henüz cevap öğrenilmeden kurulan akit olduğunu beyan eder. Gönderme teorisi; iki taraf uyumlu olduğunda ve kabulün kesin olmasıyla kurulan akittir. Son olarak karma teori; kabulün icapçıya ulaşması ile kurulan fakat gönderildiği anda ulaşmadan kurulan akit teorileridir.

Web sitesinden yapılan sözleşme modern hukukta hazırlar arasında yapılan sözleşme olarak kabul edildiğinde bu beyan tıklama ile yapıldığı anda “açıklama” teorisine göre sözleşme yapılmış kabul edilecektir. Yine bazı modern hukukçulara göre bu beyan, tıklamanın gerçekleşmesinden muhataba ulaşmasının sağlandığı süreye kadar olduğu varsayıldığında ulaşma-varma teorisine göre sözleşme yapılmış kabul edilecektir. Klasik fıkıhta ise iki teori öne sürülmüştür. Bunlar öğrenme ve açıklama teorileridir.<sup>352</sup>

Web sitesinde müşteriye icap değil de icaba davet yapıldığı görüşünü benimseyenlerce ise müşterinin tıkladığında değil, satıcının kabul beyanını icapta bulunan müşteriye ulaştırdığı anda varma teorisince sözleşme yapılmış kabul edilecektir.<sup>353</sup>

Gaipler arasında klasik fıkhi eserlerde akdin kuruluş anı için “açıklama teorisi” kabul edilmiştir. Hanefilerin hâkim görüşüne göre ise “öğrenme teorisi”dir. Günümüz âlimlerinden İbrahim Kâfi DÖNMEZ ise konu ile ilgili açıklama ve öğrenme teorilerini izah ettikten sonra günümüzde uygun olanın “varma teorisi”nin olduğunu beyan etmektedir.<sup>354</sup>

---

<sup>352</sup> Bu konuda geniş bilgi için Bkz. Dönmez, “İslam Hukukunda Modern İletişim Araçları ile Yapılan Akidler”, 23-50.

<sup>353</sup> Uyumaz, “Elektronik Sözleşmelerin Web Siteleri Aracılığıyla Kurulması ve Bu Sözleşmelerin İfası”, 923.

<sup>354</sup> Dönmez, “İslam Hukukunda Modern İletişim Araçları ile Yapılan Akidler”, 59.

Genel itibariyle günümüzde alıcının teâtî yoluyla her yönüyle beğenip almaya karar verdiği ürünü tıklamasıyla ödeme sayfasına geçildiğinde akdin kuruluş anı başlamış olmaktadır. Ödemeyi gerçekleştirdiğinde de akit kurulmuştur.<sup>355</sup> Böylece lâzımı olarak kurulan bu akitten dönüş olamamaktadır.

### **3.2.7. Elektronik Sözleşmede Akdin Konusu**

Elektronik sözleşmelerde internetten akdin kurulması için icap ve kabulün yapılmasının dışında gerekli olan dört madde daha vardır. Bu maddeler, sözleşme konusunu biliniyor olması, sözleşmede kurulan araçlarda yanında olmayanın satılmaması, malın teslim edilebilir olması ve tarafların ürünü detaylıca diğerlerinden ayrılan özellikleri ile ihtilaf kalmayacak şekilde bilmesidir.

#### **3.2.7.1. Ürünün Bilinmesi ve Mevcudiyeti**

Elektronik ticaretin yapılabilmesi için gerekli olan araçlardan en mühimi elektronik sözleşmedir. Bu sözleşmelerin yapıldığı e-ticaret modelinin ise geleneksel ve internetten e-ticaret olarak ikiye ayrıldığını daha önce belirtmiştik. Geleneksel e-ticaret modelinde alıcı ve satıcının internet üzerinden alışveriş yapmak için bulunduğu e-ticaret siteleri de ikiye ayrılır. Bunlardan birincisi mal, ikincisi hizmettir. İçlerinde konumuz olan ve online satış en yaygın olan alışveriş modeli fiziki ürün teslimidir. TKHK'ye göre<sup>356</sup> yeni düzenlemede “*Mal: Alış-verişe konu olan taşınır eşyayı, konut ve tatil amaçlı taşınmaz malları ve elektronik ortamda kullanılmak üzere hazırlanan yazılım, ses, görüntü ve benzeri maddi malları*” ifade eder.

İslam hukukuna göre sözleşmenin kurulabilmesi için en önemi unsurlarından birisi de akdin mahallidir. Geleneksel e-ticaret modeli diye de ifade edilen bu alışveriş çeşidinde akdin mahalli yani konusu kitaptan, elektronik eşyaya, giyim ürünlerinden market ihtiyaçları teminine kadar akla gelebilecek her maddi ürünü kapsamaktadır. Yapılan ürün siparişlerinin tüketici tarafından siteden işaretlenip sipariş verilmesiyle ürün kutulanıp kargoya verilerek alıcıya teslim edilir.<sup>357</sup> Bu geleneksel e-ticaret yönteminde sadece tüketici sözleşme ve sipariş gibi işlemlerini internetten yapar.

---

<sup>355</sup> Uyumaz, “Elektronik Sözleşmelerin Web Siteleri Aracılığıyla Kurulması ve Bu Sözleşmelerin İfası”, 923.

<sup>356</sup> THKH,4082, m. 3/c.

<sup>357</sup> Atabarut, “Elektronik Sözleşmeler”, 45.

Borcu olan semeni ödemeyi ise ister elektronik ortamda kredi kartı ya da banka kartıyla havale olarak yapabilir isterse de sipariş seçeneğinde bulunduğu takdirde kapıda ödeme yapabilmektedir.<sup>358</sup> Örneğin B2C online satış sayfalarının en meşhur olanlarından biri amazon.com sitesidir. Buradan örneğin kitap seçilir, gerekli bilgiler kaydedilir, sipariş verilir, bedeli ödenir ve ardından alıcıya gönderilir.<sup>359</sup>

### 3.2.7.2. Ürünün Meşru Oluşu

Akdin konusu olan malın İslam hukukunca şâri' tarafından haram kılınmış şeylerden olmadığı müddetçe eşyada aslolan ibahadır. Bu açıdan içki, domuz gibi haram olan şeylerin<sup>360</sup> ufak bir miktarı bile belirli bir ürünün bir parçasını oluşturuyorsa o ürün tamamen haram sayılmaktadır.

Koyun gibi eti helal olan hayvanlarında üzerlerine Allah'ın adının anılarak kesilmesi gerekmektedir.<sup>361</sup> Allah'ın adı anılmadan kesilirse o da haram sayılmaktadır. Bu açıdan bakıldığında internetten satılan ürünlerin helal olması, üzerlerinde helal sertifikası bulunan bir ürün ise bu tür ürünlerin alınması akdin mahallinin meşru olması bağlamında tüketicinin de içini rahatlatacak bir durum olmaktadır.

TBK'ye göre *“Kanunun emredici hükümlerine, ahlaka, kamu düzenine, kişilik haklarına aykırı veya konusu imkânsız olan sözleşmeler kesin olarak hükümsüzdür”*.<sup>362</sup> Olan bu ifadede ahlaki çerçeve gözetilmeye çalışmıştır.

İnternet üzerinden yapılan alışverişlerde akdin mahallinin meşru olması İslam hukuku ve TBK'ye göre farklılık göstermektedir. Nitekim helal ve haram kavramları olan İslam dininin sınırları ile Borçlar hukukununun maddeleri farklılık arz etmektedir. Bu açıdan baktığımızda yaptığımız alışveriş muamelelerinde yasallık ve helal-haram ayırımına dikkat etmemiz gerekmektedir. Çünkü, yasal olan her şey helal değildir ve helal olan her şey yasal değildir.

---

<sup>358</sup> es-Sened, *el-Ahkâmü'l-fikhiyye*, 193.

<sup>359</sup> es-Sened, a.g.e., 128, 129.

<sup>360</sup> el-Maide 5/1.

<sup>361</sup> el-Hac 22/28.

<sup>362</sup> “Türk Borçlar Kanunu, (6098 S.K.)”, m. 27.

### **3.2.7.3. Ürünün Teslim Edilebilirliği**

Geleneksel e-ticaret yönteminde belirlenen teslimat ile ilgili olarak sözleşmede belirlenmiş şartları satıcı tamamen yerine getirmekle yükümlüdür. Akdin mahalli olan malın teslimi yerine getirirken TBK'ye kurallarına göre alıcı, satıcının adresinde ödeme gerçekleşmesi gerekmektedir. Ancak bu uygun görülmemektedir.<sup>363</sup> Böyle bir durumda borcun ödenmesi, sözleşmede belirlenerek malın teslim edileceği yerde yapılabilmesi uygun görülmektedir.<sup>364</sup> Günümüzde örf haline gelen bu duruma göre satıcı, malı alıcının adresine teslim etmektedir. Ayrıca müşteri ödemeyi kapıda yapacağı şekilde işaretleyebildiği takdirde ödemeyi de kapıda yapabilecektir.

Teslim zamanı olarak anlık teslim mümkün olmadığından teslim için tahmini süre hesaba katılarak bir süre verilmektedir.<sup>365</sup> Ancak genelde üç gün ile bir hafta arasında teslim gerçekleşmektedir. Sonuç olarak günümüzde kargo takip bilgileriyle ürünün hemen hemen ne zaman gelebileceği bilinebilmektedir. Böylece herhangi bir cehalet durumu da olmamaktadır.

Akitten sonra yapılan tüm bu kargolama, iletme ve teslim anına kadarki sorumluluk müşteriye iletilene kadar satıcıya aittir ve bu sorumluluk sözleşmede net bir şekilde belirtilmektedir.<sup>366</sup>

## **3.3. Akidlerin Bedellerine Göre Sınıflandırılması**

Klasik e-ticaret sitelerinde konusu mal olan akdin üç akit çeşidinden birine girdiği görülür. Bunlar; mutlak bey', selem ve istisnâ' akitleridir.

### **3.3.1. Mutlak Bey' Akdi**

Konusu mal olan e-ticaret sitelerinin yapmış olduğu en genel anlamda akit türü bey' akdidir. E-ticaret sitelerinde tartışma konusu olan hazırlar ve gaipler arasında yapılan akit olması bakımından bey' akdi için bir farklılık teşkil etmemektedir. Burada dikkat edilmesi gereken husus, bir standarta sahip olan misli bir mal olması ve malın

<sup>363</sup> "Türk Borçlar Kanunu, (6098 S.K.)", m. 89/1,3.

<sup>364</sup> "Türk Borçlar Kanunu, (6098 S.K.)", m. 89.

<sup>365</sup> Uyumaz, "Elektronik Sözleşmelerin Web Siteleri Aracılığıyla Kurulması ve Bu Sözleşmelerin İfası", 927.

<sup>366</sup> Darendeli, "İslam Hukuku Akid Teorisi Açısından İnternet Üzerinden Yapılan Sözleşmeler", 72.

niteliklerinin belli olması gerektiğidir.<sup>367</sup> İnternette sipariş verilirken ürünün tüm nitelikleri belirtilmiş olması ve umuma açık standart bir mal olarak satılıyor olması genel anlamda yapılan e-ticaret muamelelerinin mutlak bey' akdi konusuna girdiği anlaşılmaktadır.

### 3.3.2. Selem Akdi

Peşin para karşılığında vadeli satış olan selem akdi, bey' akdi çeşitlerindedir. Bey' akdinin sıhhat şartları aynı şekilde selem akdi için de geçerlidir. Ticari mallarla selem yapmak da caizdir. Bununla birlikte selemde görme muhayyerliği yoktur.

Müslemün fihin (bedel) tayin ile belirlenen şeylerden olması gerekir. Şayet bedel para gibi tayin ile teayyün etmeyen şeylerden ise selem caiz değildir. Çünkü müslemün fih mebidir. Mebi ise tayin ile teayyün eden şeylerden olur. Para ise muvazaa (bedelli) akitlerinde teayyün etmez. Bu takdirde mebi olmaz ve dolayısıyla selem caiz olmaz.<sup>368</sup>

Ayrıca günümüzde yapılan e-ticaret sitelerinde taksitli alışverişin olduğu yerlerde de selem olması caiz görülmemiştir. Çünkü hem malın hem bedelin taksitli yapılmasında nehiy vardır.<sup>369</sup>

Bey' ile selem ayrımını bir örnekle açıklayalım. B2C siteler genel olarak stok üzerinden çalışmaktadırlar. Dolayısıyla verilen siparişte stoktan gönderilir. Her ne kadar ürün belli bir süre sonra gelse de bu mutlak bey' olmaktadır. Çünkü uzak mesafeden gelmesi bey' akdini selem akdi yapmaz. Ayrıca ürün stokta bulunmuyorsa teslimat vakti olarak verilen 14 güne kadarki süre içerisinde satıcının devamlı bu işi yaptığı kişilerle ürünü temin edip müşteriye teslim edebilecek durumda ise bu da bey' akdi olmaktadır. Ancak ürünün temin edilebileceği kesin olmadan bunu yapsa ya da dropshipping gibi yöntemlerde bu selem akdi olmaktadır. Ayrıca henüz üretilmemiş ve yeni verilecek siparişe göre üretilecek olan araç satışları da selem akdi bağlamında değerlendirilmektedir.

Esasen tüketici bunlardan habersiz mutlak bey olarak siparişini veriyor. Ama temin eden aslında duruma göre bey ya da selem yapmış oluyor.

---

<sup>367</sup> Döndüren, *Delilleriyle Ticaret ve İktisat İlmihali*, 111.

<sup>368</sup> Zuhaylî, *İslam Fıkhu Ansiklopedisi*, 450.

<sup>369</sup> Döndüren, *Delilleriyle ticaret ve iktisat ilmihali*, 312.

Fıkıhta mevcut olan şey, teslimi garanti edilendir. Diğer bir deyişle teslimi garanti edilmişse mevcuttur. Selemin konusu ise mevcut değil madum'dur.

### **3.3.3. İstisnâ' Akdi**

İstisnâ' da bey' akdidir. İstisnâ' akdini mutlak bey' akdinden ayıran özellik sanatkâra verilen siparişin muayyen bir şeyi yapmasıyla sanatkarın yapacağını satın alma hususunda yapılmış olan akittir. Burada belirtilmesi gereken bir durum ise istisnâ' akdi lâzımî olmayan bir akittir ve görme muhayyerliği olan bir akittir.<sup>370</sup> Ancak sipariş edilen şey tarife ve vasıflandırmaya uygunsuz taraflar pazarlıktan dönemez.<sup>371</sup>Günümüzde siparişe özel olarak hat sanatı ile hazırlanan tablolar, yüzükler buna örnektir.

### **3.4. Bedelin Ödenmesi ve Mebûin Teslimi**

Akdin neticesi olarak semenin ödenmesi ve mebûin teslimi gerekmektedir. Elektronik ticarete "dolaylı elektronik ticaret" olarak ifade edilen fiziki ürün ve paranın alışverişi, sözleşmenin kuruluş aşamasında tercihe bağlı olarak iki farklı şekilde yapılabilmektedir. Bunlardan birincisi ve en çok tercih edileni elektronik ortamda ödemenin yapılmasıdır. İkincisi ise kargo teslimi sırasında klasik ödeme yapma yöntemiyle gerçekleşmektedir. Dolaylı elektronik ticaretin alt dalı olan B2C sistemde bu iki yöntem tercih edilebilmekteyken, pazaryeri uygulamasında sadece elektronik ortamda ödeme gerçekleştirilebilmektedir.

#### **3.4.1. Klasik Ödeme**

Kapıda ödeme seçeneği olarak da bilinen klasik ödeme yönteminde, müşterinin banka kartı, kredi kartı gibi araçları kullanmaması ya da bu araçlarla internetten ödeme yapmayı güvenli bulmamasından dolayı tercihini kapıda ödeme yöntemi olarak yapabilmektedir. Ancak günümüzde bu yöntem ile alışveriş yapan siteler çok değildir.

---

<sup>370</sup> Zuhaylî, *İslam Fıkıhı Ansiklopedisi*, 475.

<sup>371</sup> Karaman, *Ana Hatlarıyla İslam Hukuku*, C.3, 279

### 3.4.2. Elektronik Ödeme

Elektronik ortamda ödeme işlemi ise kredi kartı, banka kartı, elektronik para ve elektronik çektiir.<sup>372</sup> Ancak bunlardan son ikisi henüz ülkemizde yaygın bir kullanımda değildir. Web sayfasında satıcı online olarak ödeme imkânı olan POS, VPOS imkânı sunuyorsa ödeme banka kartı veya kredi kartından kolayca yapılabilir. Online ödeme ile ilgili birkaç başlıkta incelemek faydalı olacaktır.

#### 3.4.2.1. Banka Kartı

Banka kartları tüm çalışma sistemi olarak aynı kredi kartı gibi hareket etmektedir. Tek ayırt edilebileceği nokta ise şahısların banka kartlarının hesapları içerisinde bulunan para dışında harcama yapılamamaktadır. Yapılan online alışverişlerde kredi kartları ve banka kartlarında 3D secure gibi güvenlik önlemleri kullanılmaktadır.<sup>373</sup>

Banka kartından yapılan ödemeler bankanın duruma göre “Havale” ya da “EFT (Elektronik Fon Transferi)” olarak nitelendirilmektedir.<sup>374</sup> İslam hukukunda banka kartları aracılığıyla kendi mülkiyetinde bulunan bir parayı ödeme aracı olarak kullanmanın bir sakıncası bulunmamaktadır. Ayrıca yapılan alışverişte faizli bir uygulama bulunmuyorsa ödeme işleminin faizle çalışan bankaya yapılması akdin sahih<sup>375</sup> olmasına engel teşkil etmeyeceği ifade edilmektedir.

#### 3.4.2.2. Kredi Kartı

Günümüz standartlarında tüm dünyaca ödeme yöntem ve kolaylığı sebebiyle tercih edilen ödeme aracıdır. Online alışverişte kullanıcı bilgilerinin bir başkasına ulaşmaması için ödeme araçlarının güvenliğini artırmaya yönelik yapılan çalışmalar neticesinde uygulanan SSL ve SET protokolleri, alışveriş güvenliğini sağlamaktadır.<sup>376</sup>

<sup>372</sup> Atalay, “İslam Hukukunda Elektronik Ortamda Akitleşme”, 29.; Erbaşlar ve Dokur, *Elektronik Ticaret*, 113.

<sup>373</sup> Beyza Sultan Sevsevil, “Elektronik Sözleşmelerin Kuruluş Aşamasında Tüketicinin Korunması” (Yayımlanmamış Yüksek Lisans Tezi. Bahçeşehir Üniversitesi, 2020), 64.

<sup>374</sup> Ali Bardakoğlu, Ali, “Havale” *DİA* (İstanbul: TDV Yayınları, 1997), 16/509.

<sup>375</sup> Bayraktar, *Elektronik Ortamda Gerçekleştirilen Alım Satım İşlemlerinin İslam Hukuku Açısından Değerlendirilmesi*, 191.

<sup>376</sup> Erbaşlar ve Dokur, *Elektronik Ticaret*, 113.

İslam hukukuna göre ödeme aracı olarak kredi kartı kullanımını hususundaki birtakım tartışmaların olması durumu dışında herhangi bir sakınca görülmediği kabul edilir.<sup>377</sup> müşterinin almak istediği ürünün bedelini ödemek için bankadan çektiği kredi miktarı ile ödemeyi yapması ve banka tarafından kendi hanesine borç olarak yansması olarak ifade edilebilmektedir. Bu borç anlaşılan vakitte ödendiği takdirde faiz uygulanmamaktadır. Ancak ödemenin gecikmesi durumunda faizin uygulanması kaçınılmazdır. Faiz ile yapılan muameleler ise haram <sup>378</sup> olmaktadır. Alışveriş yaparken bazı siteler sadece kredi kartı ile siparişe açıktır. Kredi kartı ile alışveriş yapmak durumunda olan kişi faize girmemeye dikkat etmelidir.

### **3.4.2.3. Elektronik Ödemede Güvenlik Araçları**

İnternette alışveriş yapılması sırasında tüm işlemlerin kolayca yapılabilmesi için çeşitli araçlar ve yardımcı araçlar geliştirilmiştir. Bunlardan geleneksel e-ticarette kullanılanları SET Protokolü, SSL, VPOS, 3D SET ve Dijital imzadır.

#### **a. SET Protokolü**

Alıcı ve satıcı işlemlerinde karşılıklı olarak kimlik doğrulaması yapmak gerekmektedir. Bunun için banka kartları ile ödemeler arasında güvenliği sağlamak için Visa, Mastercard, Microsoft gibi firmaların<sup>379</sup> katılımıyla güven zinciri oluşturmak adına oluşturulan bir topluluk tarafından hazırlanan dijital kimlik, imzadır.<sup>380</sup>

#### **b. SSL**

Web tarayıcısınınca desteklenen bu güvenli giriş katmanı, internet sayfasında şifrelenmiş güvenli veri iletişimi sağlar. Online alışverişte güvenliği oluşturan bu uygulama, satıcının kimliğini bilmeyi sağlamaktadır.<sup>381</sup>

---

<sup>377</sup> Hayrettin Karaman, “Kredi Kartı” <https://www.hayrettinkaraman.net/sc/00110.htm> [28.01.2022]

<sup>378</sup> el-Bakara 2/ 275.

<sup>379</sup> Çakırer, *Elektronik Ticaret*, 181.

<sup>380</sup> Erbaşlar veDokur, *Elektronik Ticaret*, 213.

<sup>381</sup> Çakırer, *Elektronik Ticaret*, 180.

### c. Sanal Satış Noktası (VPOS)

Normal şartlarda banka kartı ya da kredi kartı ile fiziki olarak POS makinelerinden yapılan ödeme işlemini, online alışveriş esnasında Sanal POS cihazı üzerinden güvenli bir şekilde ödeme, kartı şifreleme, yetkilendirme işlemini sağlayan araçtır.<sup>382</sup>

### d. 3D SET

Üç alan modeli diye adlandırılan bu model, SET protokolünden daha gelişmiş uçtan uca şifrelemeli bir modeldir. 3D SET şu üç şeyi yapmaktan sorumludur;

- 1) Mağaza ve POS'un ait olduğu bankanın gerçek olduğunu tespit etmek.
- 2) Kart sahibinin ve kartın geçerliliğinin gerçekliğinden sorumlu olmak.
- 3) Kartın ait bulunduğu banka ile POS'un ait olduğu bankanın, yapılacak işlemi ortak bir platform üzerinden gerçekleştirmesidir.<sup>383</sup>

### e. Elektronik İmza ve Mobil İmza

Dijital imza olarak da geçen elektronik imza, tanım olarak elle oluşturulan imzanın dijital görüntüsü<sup>384</sup> anlamına gelen şifreleme yöntemidir.<sup>385</sup> Ayrıca özelde parmak izi, göz okuma, yüz okuma gibi yöntemleri barındıran biyometrik imza olarak da tanımlanan umumi bir isimdir. Hukuki bağlamda elektronik imza ise imzalanan belge ve şahsın kimliğini taklitten, sahtecilikten<sup>386</sup> uzak matematiksel bir fonksiyonla açık anahtar altyapısıyla kullanan teknoloji olarak özetlenir. Bu bağlamda elektronik imza, 5070 sayılı Elektronik İmza Kanunu'na tabidir.

EİK'ye göre Elektronik imza “Başka bir elektronik veriye eklenen veya elektronik veriyle mantıksal bağlantısı bulunan ve kimlik doğrulama amacıyla kullanılan elektronik veriyi ifade eder”.<sup>387</sup>

<sup>382</sup> Erbaşlar ve Dokur, *Elektronik Ticaret*, 214.

<sup>383</sup> Erbaşlar ve Dokur, *Elektronik Ticaret*, 216.

<sup>384</sup> Çakırer, *Elektronik Ticaret*, 170.

<sup>385</sup> İnal, “İnternet Üzerinden Kurulan Sözleşmeler”, 166.

<sup>386</sup> Turgay Sariaççalı, “Elektronik Ticaretin Hukuki Açından Değerlendirilmesi” (Yayınlanmamış Yüksek Lisans Tezi. İstanbul Üniversitesi, 2004), 59.

<sup>387</sup> EİK, 5070, m. 3/b.

Güvenli elektronik imza için oluşturulmuş maddeler ise şöyledir:

*“a) Münhasıran imza sahibine bağlı olan,*

*b) Sadece imza sahibinin tasarrufunda bulunan güvenli elektronik imza oluşturma aracı ile oluşturulan,*

*c) Nitelikli elektronik sertifikaya dayanarak imza sahibinin kimliğinin tespitini sağlayan,*

*d) İmzalanmış elektronik veride sonradan herhangi bir değişiklik yapıp yapılmadığının tespitini sağlayan, Elektronik imzadır”.*<sup>388</sup>

Elektronik imzanın güvenliği, uygulama ve hukuki sınırları ise *“Güvenli elektronik imza, elle atılan imza ile aynı hukukî sonucu doğurur. Kanunların resmî şekle veya özel bir merasime tabi tuttuğu hukukî işlemler ile banka teminat mektupları ve Türkiye’de yerleşik sigorta şirketleri tarafından düzenlenen kefalet senetleri dışındaki teminat sözleşmeleri, güvenli elektronik imza ile gerçekleştirilemez”.*<sup>389</sup> Maddeleriyle belirlenmiştir.

*“İmzalanacak verinin imza sahibi dışında değiştirilememesini ve bu verinin imza sahibi tarafından imzanın oluşturulmasından önce görülebilmesini, Sağlayan imza oluşturma araçlarıdır”.*<sup>390</sup> Verilen bu maddelerle yapılacak olan işlemlerin yapılabilirliği ve pratikliği önemli hız kazanmıştır. Ayrıca sosyal çevrede bu gibi belgelerin elektronik ortama taşınması bu alanda kâğıt kullanım oranının da önemli ölçüde azalacağı düşünülmektedir.

Mobil imzalar da elektronik imzalar gibi 5070 sayılı elektronik imzalar kanununa tabidir. Bu imzalar hukuk karşısında reelde yapılan ıslak imzalar gibi değerlendirilmektedir.<sup>391</sup>

İslam hukukunda elektronik imza ile ilgili yasaklayıcı bir hüküm bulunmamaktadır. Ancak imza yetkisini paylaşmaması gerektiği de unutulmamalıdır. Son derece

---

<sup>388</sup> EİK, m. 4.

<sup>389</sup> EİK, m.5.

<sup>390</sup>5070, *Elektronik İmza Kanunu*, m. 6/d.

<sup>391</sup> “Türk Borçlar Kanunu, (6098 S.K.)”, 14/b.

güvenli önlemlerle koruma altına alınmaya çalışılan elektronik imzada kişi öz iradesiyle olmasa da yaptığı işlemde yükümlü olacağı unutulmamalıdır.

### 3.4.3. Ürün Teslimi

Ürünün teslim edilebilir olması şarttır.<sup>392</sup> Geleneksel e-ticaret yönteminde ürün fiziki olmakta ve teslimi ancak kargo ile yapılabilmektedir.<sup>393</sup> Kargo teslimat süresi ise sözleşmede belirtilir. Ülkemizde genel olarak yapılan sözleşmelerde “üç iş günü” gibi teslimat süresi verilip beyan edildiği için bilinmezlik durumu ortadan kalkmaktadır. Bununla birlikte teslimat hakkında yapılan beyanata uyulmaması, kargo tesliminin gecikmesi gibi durumlarda müşteri zarar görebilmektedir.<sup>394</sup>

Online satım akdinde ürünün sağlam bir şekilde müşteriye teslim edilmesi satıcı sorumluluğundadır. Ürüne teslimattan önce herhangi bir zarar gelmesi durumunda satıcının bu zararı karşılaması ya da yeni bir ürün göndermesi gerekmektedir. Satıcının sözleşmede bunu belirtmesi gerekmektedir. Ayrıca satıcının sözleşmedeki maddelere kargo esnasında oluşan sorunlardan sorumlu olmadığı gibi bir madde koyma hakkı bulunmamaktadır.<sup>395</sup> Satıcının böyle bir şart belirtmesi hukukun batıldır.<sup>396</sup> Online sözleşmelerde böyle bir sorumluluğun satıcıda bulunduğu kanunda<sup>397</sup> belirtilmektedir. Bazı durumlarda satıcı için ek kargo masrafları ürün maliyetini geçmektedir. Satıcı böyle bir durumla karşılaştığında ürünü geri alma, yeni ürün gönderme gibi ek kargo masraflarıyla uğraşmamak için ayrıca müşteriye kazanmak adına ürünü hediye ederek kendi çıkarını düşünmektedir. Hâlbuki böyle bir ürün hediye de olamamaktadır. Böyle bir durumla karşılaşmak satıcıyı zarara sokabilmektedir.

---

<sup>392</sup> Teslimi mümkün olmayan malı satmak batıldır. Bkz. Mecelle, m. 198, 209.

<sup>393</sup> Savaş, “İnternet Ortamında Yapılan Sözleşmeler ve Bunların Hukuki Sonuçları”, 74.

<sup>394</sup> Savaş, “İnternet Ortamında Yapılan Sözleşmeler ve Bunların Hukuki Sonuçları”, 74.

<sup>395</sup> İnal, “İnternet Üzerinden Kurulan Sözleşmeler”, 224.

<sup>396</sup> es-Sened, *el-Ahkâmü'l-fikhiyye*, 198.

<sup>397</sup> Bkz. TKHK, m. 8/3.

### 3.5. Online Ortamda Muhayyerlikler

Online ortamda yapılan alışverişte beğenilen ürünün sadece fotoğrafı görülmektedir ve sipariş buna göre verilmektedir. İnsanların e-ticaret sitelerinde en çok tedirginlikle beledikleri durumlar şunlardır:

- Verilen sipariş ile gelen ürünün aynı olup olmaması
- Ürünün herhangi bir nitelik farklılığının bulunup bulunmaması
- İnternet ortamındaki reklam ve görsellerin vermiş olduğu ürün cazibesinin reelde karşılığının bulup bulmadığı
- Belirtilen beden bilgisi ile gelen ürünün uygun ölçülerde olup olmayacağı

Bu gibi durumlar için İslam hukuku ve modern hukukun ne dediği önem arz etmektedir. İnternette siparişi verip akitleşme bittiğinde akit bağlayıcı olacaktır. Akit kurulduktan sonra bağlayıcılıktan dönmenin imkânı yoktur. Ancak belli başlı muhayyerlikler, tarafları bu lâzım akitte mağdur olmaktan kurtarabilmektedir.

Muhayyerlik; *“taraflardan birinin veya her ikisinin akdi onama yahut feshetme şıklarından birini seçme hakkına sahip olması”*<sup>398</sup> olarak ifade edilir. Ayrıca internet ortamında satım akdi bağlamında değerlendirilir.

#### 3.5.1. Şart Muhayyerliği

Web sitelerinden yapılan akitler, iltihâki akitler olduğundan dolayı sadece satıcı tarafından sunulan şartlara göre satış yapılabilen ve alıcının ürünü almak istediği takdirde sadece onaylama hakkı bulunmaktadır. Tüketicinin görmediği bir malı alma riskine mukabil TKHK’ye göre;

*“Tüketici, on dört gün içinde herhangi bir gerekçe göstermeksizin ve cezai şart ödemeksizin sözleşmeden cayma hakkına sahiptir. Cayma hakkının kullanıldığına dair bildirim bu süre içinde satıcı veya sağlayıcıya yöneltilmiş olması yeterlidir. Satıcı veya sağlayıcı, cayma hakkı konusunda tüketicinin bilgilendirildiğini ispat etmekte yükümlüdür.*

*Tüketici, cayma hakkı konusunda gerektiği şekilde bilgilendirilmezse, cayma hakkını kullanmak için on dört günlük süreyle bağlı değildir. Her hâlükârda bu süre cayma süresinin bittiği tarihten itibaren bir yıl sonra sona erer. Tüketici,*

<sup>398</sup> Apaydın, “Muhayyerlik”, 31/25.

*çayma hakkı süresi içinde malın mutata kullanımı sebebiyle meydana gelen değişiklik ve bozulmalardan sorumlu değildir*".<sup>399</sup>

Bu iltihâki sözleşmeden tüketicinin korunması adına böyle bir karar kanunlaştırılmıştır. Nitekim bu kararın tüketici açısından fayda verici bir karar olmasına rağmen, "gerekçe göstermeksizin" kaydının satıcıyı mağdur edebilecek durumda olduğuna da dikkat etmek gerekmektedir.

İslam hukukuna göre satış akdinde değerlendirilen şart muhayyerliğinin olduğu ve bunun üç gün ile sınırlı olmadığı ifade edilmişti. Bu konuda muhayyerlik hakkı bulunan kişinin açısından gayr-i lâzım akit olarak değerlendirilmektedir. Ayrıca İslam hukukuna göre şart muhayyerliği selem akdinde yapılması caiz olarak değerlendirilememektedir.<sup>400</sup>

İslam hukuku ile TKHK'nin karar bağlamında aynı noktada durduğunu görmekteyiz. Bununla birlikte TKHK'nin "gerekçe göstermeksizin" kaydı İslam hukukundan bu noktada ayrılmaktadır. Taraflardan birinin haksız kazanç sağlamasına ve haksız rekabete yönelik olabilecek bu durum, e-ticaret gibi herkese açık bir platformda rekabete açık olan firmalarca ifsat edilebilir. Nitekim amazon.com, trendyol.com gibi büyük pazarlarda bu tarz boşlukların haksız rekabete yol açtığı bilinmektedir.<sup>401</sup>

Tüketicinin muhayyerlik süresi içerisinde karşılaşması muhtemel olan iadenin kimin tarafından gerçekleştirileceği de akit sırasında belirlenmemişse bu müşteriyi mağdur olabilecek konuma getirmektedir. Bu durumla karşılaşmamak için İslam hukukuna göre belirsizliğin giderilmesi ilkesince hareket etmek taraflar açısından faydalı görülmektedir.<sup>402</sup>

### **3.5.2. Görme Muhayyerliği**

İnternette siparişi verilen ürünün, sipariş esnasında fotoğraf gibi katalog bilgileri ve teknik bilgilerinin verilmesi müşterinin ürünü görmüş olması anlamına gelmemektedir. Katalog gibi gösterilen misli malların görülmesiyle ürünün görme

<sup>399</sup> "TKHK, (6502 S.K.)", *Mesafeli Sözleşmeler*, 48/4.

<sup>400</sup> Zuhaylî, *İslam Fıkhu Ansiklopedisi*, C.5, 284.

<sup>401</sup> Bkz. örnek satıcı şikayeti, [https://www.youtube.com/watch?v=\\_e5Iqgj04Sc](https://www.youtube.com/watch?v=_e5Iqgj04Sc). [28.01.2022]

<sup>402</sup> Öztürk, Üzeyir, "Elektronik Ortamda Yapılan Akidlerin İslam Hukuku Açısından Değerlendirilmesi", (Yayımlanmamış Doktora Tezi. Ankara Üniversitesi, 2018), 79.

muhayyerliđi dūřmūř sayılacađı ifade edilmektedir.<sup>403</sup> Buna karřın dıř gōrūnūřūn aynı olması bizim iēin ōzellikleri bakımından aynı olacađı anlamına gelmemektedir. Bu sebeple klasik fıkihta olan gōrme muhayyerliđinin gūnūmūz fıkhında kıyaslanamayacađını ifade edenler de vardır.<sup>404</sup> Őrneđin, gūnūmūzde “x” marka bir telefonun 256 GB RAM bellekli olanı sipariři verildiđinde gelen ūrūnūn gōrūntū ve modeli verilen sipariřle aynı olmasına karřın RAM belleđi gibi bir parēanın 64 GB gibi farklı olması durumunda bunun gūnūmūz fıkhında gōrme muhayyerliđi olarak adlandırılabiliceđi gōrūřūnde bulunulabilir. Ancak bōyle bir ūrūnūn aēılıp bakılamayacađı, kontrol edilemeyeceđi bir parēası gōrūnūmūnden ziyade niteliklerinden anlařılabilmektedir. Durum bōyle olduđunda alınan ūrūnūn gōrūntū itibariyle deđil niteliđi itibariyle farklılıđının olması bize gōrme muhayyerliđi vermemektedir.

Gōrme muhayyerliđi, ūrūn web sitesi katalogunda gōrūldūkten sonra teatū ile razı olduđu beyanını vererek son bulur.<sup>405</sup> TBK’de ise gōrme muhayyerliđi ile ilgili olarak herhangi bir madde bulunmayıp bir gōzden geēirmekle ilgili olarak ayıp ve aldanma muhayyerliđine deđinilmektedir.<sup>406</sup>

### 3.5.3. Ayıp Muhayyerliđi

TBK’ye gōre;

*“Satıcı, alıcıya karřı herhangi bir surette bildirdiđi niteliklerin satılarda bulunmaması sebebiyle sorumlu olduđu gibi, nitelik veya niteliđi etkileyen niceliđine aykırı olan, kullanım amacı bakımından deđerini ve alıcının ondan beklediđi faydaları ortadan kaldıran veya ōnemli ōlēūde azaltan maddi, hukuki ya da ekonomik ayıpların bulunmasından da sorumlu olur.*

*Satıcı, bu ayıpların varlıđını bilmeseyse bile onlardan sorumludur”.*<sup>407</sup>

<sup>403</sup> Őztūrk, “Elektronik Ortamda Yapılan Akidlerin İřlam Hukuku Aēısından Deđerlendirilmesi”, 73.

<sup>404</sup> Bayraktar, *Elektronik Ortamda Gerēekleřtirilen Alım Satım İřlemlerinin İřlam Hukuku Aēısından Deđerlendirilmesi*, 120.

<sup>405</sup> Dōndūren, *Delilleriyle ticaret ve iktisat ilmihali*, 85.

<sup>406</sup> “Tūrk Borēlar Kanunu, (6098 S.K.)”, m.223.

<sup>407</sup> “Tūrk Borēlar Kanunu, (6098 S.K.)”, m.219.

İfadesi ile işaret edilen ayıp muhayyerliği hakkında, satıcıdan kaynaklı olan, satıcı bilmese de üretim hatası olabilecek bir ayıp için satıcı tarafından bir iade, değiştirme ya da tamir edilme imkânı sağlanmaktadır.

İnternette satılan ürünün iltihâki olarak hazırlanmasından dolayı sözleşmeye tüketicinin müdahale etme şansı bulunmamaktadır. Bu açıdan tüketicinin korunması adına TKHK, garanti sözleşmesine “*Üretici ve ithalatçılar, tüketiciye yönelik üretilen veya ithal edilen mallar için içeriği yönetmelikle belirlenen bir garanti belgesi düzenlemek zorundadır. Bu belgenin tekemmül ettirilerek tüketiciye verilmesi sorumluluğu satıcıya aittir*”<sup>408</sup> maddesini eklemiştir. Eklenen bu maddeye göre satıcı sözleşmeye bu garanti belgesini eklemek zorundadır. Ancak bunu muhayyerlik hakkı değil garanti olarak görmek gerekmektedir. Ülkemizde muhayyerlik süresi cayma hakkı bağlamında 14 gün olarak bir gerekçe göstermeksizin sağlanmıştır.

İslam hukukuna göre tarafların mağdur edilmeme ilkesi önemlidir. Sunulan garanti şartları, ürünün tüketicinin eline geçmesinden önce vuku bulan bir arızadan dolayı ise Hanefi ve Hanbelilere göre müşterinin “terâhî”<sup>409</sup> hakkı vardır. Bu durum müşterinin yararındır. Ancak Şafii ve Malikilere göre ayıbı görünce malı derhal iade etmesi gerekmektedir.<sup>410</sup> Bu bağlamda ürün satıcıdan ayıplı olmadan çıkıp müşteriye ulaşsa dahi cayma hakkı sürecinde tüketiciden kaynaklı bir kusur gerçekleşebilir. Bu durumda ise tüketicinin iade hakkının olması ve bunu kötüye kullanması tarafların mağdur edilmemesine aykırı gelmektedir ve sadece müşteri yararına olarak satıcıyı mağdur etmektedir.

Aldanma da ayıp muhayyerliği arasında sayılmıştır. Ürünün online sipariş sırasında akdedildiği niteliğin teslim aldıktan sonra farklı niteliklerle sahip olduğunun bilinmesidir.<sup>411</sup> TBK’ye göre “*Taraflardan biri, diğerinin aldatması sonucu bir*

---

<sup>408</sup> “TKHK, (6502 S.K.)”, m. 56.

<sup>409</sup> Terâhî, gecikme, ertelenebilirlik anlamına gelmektedir. Bkz. Erdoğan, *Fıkıh ve Hukuk Terimleri Sözlüğü*, 455.

<sup>410</sup> Döndüren, *Delilleriyle ticaret ve iktisat ilmihali*, 88.

<sup>411</sup> Bayraktar, *Elektronik Ortamda Gerçekleştirilen Alım Satım İşlemlerinin İslam Hukuku Açısından Değerlendirilmesi*, 122.

*sözleşme yapmışsa, yanılması esaslı olmasa bile, sözleşmeyle bağlı değildir*<sup>412</sup> şeklinde ifade edilen durumda müşteri web sitesinden almak istediği ürünün katalog resmini ve niteliklerini görebilmektedir. Kendisine teslim edilen ürün, görünüşte katalogda görüp beğendiği ürün olsa da nitelikleri itibariyle farklılık içerebilmektedir. Niteliği siparişinden farklı olan bir ürünü teslim alan müşteri aldanmış olmaktadır. İslam hukukunda gabn ve garar olarak geçen ve akdin butlan sebebi olan aldatılma ayıp muhayyerliği arasında da sayılmıştır ve iadenin sağlanması gerekmektedir.<sup>413</sup>



---

<sup>412</sup> “Türk Borçlar Kanunu, (6098 S.K.)”, m. 36.

<sup>413</sup> Karaman, *Ana Hatlarıyla İslam Hukuku*, C.3, 79.

## SONUÇ

Elektronik ticaret sitelerinden alışveriş yapmak hepimiz için olağan bir durum haline gelmiştir. Gün geçtikçe daha fazla insanın alıcı ve satıcı olarak kendini bulduğu bu platformda gerçekleştirilen işlemlerin niçin yapıldığı ya da yapılmadığına dair bilgilere sahip olmak, hakkı gözetme hassasiyeti içinde olan insanları önemli derecede ilgilendirir. Bu bağlamda elektronik ticaret sitelerindeki alışveriş muamelelerinin İslam hukuku açısından nasıl yapılabilirliği sorusu söz konusu olmaktadır.

Yapılan uygulamalar açısından İslam hukukunun duruşunu ve çizdiği sınırları anlamak için modern hukuk ile İslam hukuku arasında mukayeseli bir yöntem takip edilmiştir.

İslam hukukunda karşılıklı rızanın öne çıktığı muamelat konusunda haram, mekruh ve fasit olmamak kaydıyla ittifak edilen esasa göre eşyada asıl olan mubahlıktır. Bu bağlamda akit anının başından sonuna kadar karşılıklı rıza ile gerçekleşen ve naslarda haram olarak belirtilmeyen bir eşyanın satımı taraflara zarar vermedikçe, aldatma olmadıkça ve akdi fasit, batıl bir hale sokan durumla karşılaşılmadıkça yapılan muamelelerin hakkı gözetme bağlamında kişilere zarar vermediği görülmektedir.

Yapılan muamele, zayıf tarafı gözetmek için güçlü tarafa yaptırım getirilmekle sorunu çözmeye gidildiği modern hukuka göre İslam hukukunun, bu sorunu zayıf ya da güçlü olarak ayırım yapmaksızın haklının tarafında olduğu gözlenmiştir. Nitekim haklının korunduğu bir ortam güçlünün ya da zayıfın korunduğu ortama göre daha adaletli olmaktadır. Bununla birlikte haksız kazanç ve haksız rekabetler için açılacak potansiyelde olan kapılar İslam hukuku gözetildiğinde hiç açılmayacaktır.

İslam hukukuna göre akitte belirsizliğe sebebiyet verecek durumların ortadan kaldırılması için gerekli tedbirleri almak önem arz etmektedir. Bu bağlamda günümüz hukukunda online ortamda mesafeli sözleşmeler olarak yapılan akitleşmeden önceki ön bilgilendirme zorunluluğu belirsizlikleri ortadan kaldırarak daha sıhhatli bir akit ortamı oluşturmaktadır.

Elektronik sözleşmeler incelendiğinde telefon, faks, mail gibi uygulamalarla web sitelerinin ayrı incelenmesi gerektiği görülmüş ve bu bağlamda online platformlar diğerlerinden ayrı tutulmaya çalışılmıştır.

Web sitelerinin gaipler arasında mı yoksa hazırlar arasında mı değerlendirilmesi gerektiği konusunda tartışmalar ve çözüm önerileri sunulmaktadır. Günümüz İslam hukukçularına ve modern hukuka göre web sitelerinden yapılan akitler “açıklama teorisi” bağlamında hazırlar arasında olmaktadır. Gaipler arasında olduğu görüşünü savunanlar ise konuya genellikle “varma teorisi” bağlamında yaklaştıkları görülmektedir. Bununla birlikte web sitesinde yapılan muamelenin icap mı yoksa icaba davet mi olduğu sorusu da tartışma konusudur. Bu bağlamda web sitelerini diğer elektronik cihazlardan ayırmak gerektiği ve hatta web siteleriyle açık artırma web sitelerinin de ayrılması gerektiği gözlemlenmiştir. Sonuç olarak B2C e-ticaret web siteleri ve pazaryerleri kendi platformunda diğer web site yönetimlerinden de ayrılmaktadır. Genel kabule göre ise bu platformda satıcının sunumu icap yerine geçmektedir. Müşteri ise kabul konumundadır.

Web siteleri B2C bağlamında değerlendirildiğinde alışveriş için siteye giren kişiler umuma yöneltilmiş, nitelik ve ücreti belli olan icapla karşılaştıkları tespit edilmiştir. Müsavemeli olarak yapılan bu satış yönteminde müşteri, yapılan icabı teâtî yoluyla kabul ettiği takdirde mutlak bey’ bağlamında lâzımî bir akit olduğu gözlenmiştir.

Taraflar içerisinde müşteri konumunda olan kişinin, mutlak bey’ sayesinde görme, şart, ayıp muhayyerliklerine sahip olduğu görülmüştür. Ayrıca aldanma durumuyla karşılaştığında da bedelini geri alabileceği tespit edilmiştir.

TBK’ye göre ise akit garanti bağlamında değerlendirilip zarar gören malın -kimin tarafından zarar gördüğüne bakılmaksızın- koşulsuz iade seçeneğinden dolayı iade, değişim ya da onarım seçenekleri verilebilmektedir. Burada ortaya çıkan tabloda görülmektedir ki eğer satıcı iltihakî satış ile şartlarda değişiklik yaptığında alıcı da bunu kabul ederse akit doğmuş olacaktır ve satıcı malı değiştirmek istemeyip tamir etmeyi seçebilecektir. Bununla beraber satıcı, şartlarına ürünün açılmamış olması gibi şartlar koyabilecektir. Alıcının bu noktada zor duruma düşebileceği unutulmamalıdır. İslam hukukuna göre ise karşılaşılan sorunda sunulan şartlar, akitteki muhayyerliğe engel olamayacak şekilde ve karşılıklı rıza bağlamında değerlendirilebilecektir.

Selem akdine göre yapılan stoksuz alışverişlerde ise aşırı bilinmezlik bulunmaktadır. Dropshipping olarak adlandırılan alışverişler hem bu bilinmezlik sebebiyle hemde “yanında olmayanı satma!” kaidesince ürünü hiç görmeyen ara satıcıyı büyük sorunlarla baş başa bırakacak nitelikte olduğu tespit edilmiştir.

Dijital imza, elektronik imza ve biyometrik imza ve SSL, SET gibi protokoller çok güçlü güvenlik yazılımlarına sahip olduğu tartışmasız bir gerçektir. Bunların hepsi müşteri açısından hayatı kolaylaştırmak adına atılmış güzel adımlardır. Fakat bunların hata payı olan insana sunulduğu unutulmaması gereken bir gerçektir. Ayrıca sipariş veren kişinin siparişte kimlik bilgileri paylaşılan kişi olup olmadığı, eda ehliyetine sahip olup olmama durumu ve ehliyete engel bir durumun olma ihtimali günümüz imkânları ile tespit edilemediği dikkat çekilmesi gereken önemli bir husustur.

## KAYNAKÇA

- Abdulkaki, Muhammed Fuad. *El-Lü'lüü ve'l-Mercan Buharî ve Müslim'in İttifak Ettigi Hadisler* çev. Harun Yıldırım, İstanbul: Sağlam Yayınevi, 2019.
- Ahmed Cevdet Paşa. *Açıklamalı Mecelle: (Mecelle-i ahkâm-ı adliye)*, yay. Haz. Ali Himmet Berki. 2.bs. İstanbul: Hikmet Yayınları, 1979.
- Aktan, Hamza. "İstisnâ", *DİA* (İstanbul: TDV Yayınları, 2001), 23/393.
- Alkış, Alpaslan. *Ariyet Akdi*, Konya: Hikmetevi, 2007.
- Apaydın, H. Yunus. "Fesad", *DİA* (İstanbul: TDV Yayınları, 1995), 12/418.
- "Hacir", *DİA* (İstanbul: TDV Yayınları, 1996), 14/513.
- "İrade Beyanı", *DİA* (İstanbul: TDV Yayınları, 2000), 27/389.
- "Muhayyerlik" *DİA* (Ankara: TDV Yayınları, 2020), 31/26.
- Arı, Abdüsselam. "Rızâ", *DİA*. (İstanbul: TDV Yayınları, 2008), 35/57.
- Atalay, Arif. "İslam Hukukunda Elektronik Ortamda Akitleşme", *Gümüşhane üniversitesi ilahiyat fakültesi dergisi*, C.4, S. 8, (2015): 21-42.
- "İslam Hukukunda Kabz" Yayınlanmamış Doktora Tezi. Necmettin Erbakan Üniversitesi Sosyal Bilimler Enstitüsü, 2012.
- Atar, Fahrettin. *Fıkıh Usûlü*, İstanbul: MÜİFV Yayınları, 1998.
- Ay, Sema ve Hilal Yıldırım Keser, *Ticarette Dijital Dönüşüm ve E-Ticaret*. İstanbul: Değişim Yayınları, 2020.
- Aybakan, Bilal. "Mebî", *DİA* (Ankara: TDV Yayınları, 2003), 28/212.
- "Selem", *DİA* (İstanbul: TDV Yayınları, 2009), 36/402.
- "Trampa", *DİA* (İstanbul: TDV Yayınları, 2012), 41/305
- Aykal, Ömer. "İslam Hukukuna Göre Elektronik Ticarette Akdin Kuruluşu" Yayınlanmamış Yüksek Lisans Tezi. Yüzüncü Yıl Üniversitesi, 2009.
- Bardakoğlu, Ali. "Gabn", *DİA* (İstanbul: TDV Yayınları, 1996) 13/268.
- "Havale" *DİA* (İstanbul: TDV Yayınları, 1997), 16/509.

- . “İkrah”, *DİA* (İstanbul: TDV Yayınları, 2000), 22/30
- . “Ayıp” *DİA* (İstanbul: TDV Yayınları, 1991), 4/247.
- Buhârî, Ebû Abdillâh Muhammed b. İsmâîl b. İbrâhîm el-Cu‘fi, *Sahihu’l-Buhari*, Daru’s-Selam: Riyad, 1997.
- Civelek, Mustafa Emre. *E-Ticaret Web Sitelerinde Müşteri Memnuniyeti*, İstanbul: Beta Yayınları, 2017.
- Çakırer, Mehmet Akif. *Elektronik Ticaret*. 2 bs. Bursa: Ekin Yayınevi, 2019.
- Ceran, Uluhan. *Dijital Pazarlama ve E-Ticaret’te Stratejik Yönetim ve Planlamaya Temel Yaklaşımlar*. Eskişehir: Dorlion Yayınları 2020.
- Çeker, Orhan. *İslam Hukukunda Akidler*, 2 bs. Konya: Tekin Kitabevi, 2019.
- Darendeli, Ayşe. “İslam Hukuku Akid Teorisi Açısından İnternet Üzerinden Yapılan Sözleşmeler” Yayınlanmamış Yüksek Lisans Tezi. Kahramanmaraş Sütçü İmam Üniversitesi Sosyal Bilimler Enstitüsü, 2019.
- Döndüren, Hamdi. *Delilleriyle Ticaret ve İktisat İlmihali*, İstanbul: Erkam Yayınları, 2012.
- . "Muâtât", *DİA* (Ankara: TDV Yayınları, 2020), 30/328.
- . *Ahkâmu’l Kur’an Kur’an-ı Kerîm ve Fıkhî Tefsîri*, 10 Cilt Erkam Yayınları: İstanbul, 2021.
- Dönmez, İbrahim Kâfi. “İslâm Hukukunda Modern İletişim Araçları ile Yapılan Akitler (Batı Hukuku ile Mukayeseli Olarak)”, *İLAM Araştırma Dergisi*. C.1, S. 1 (1996): 9-62.
- . “Temyiz”, *DİA* (İstanbul: TDV Yayınları, 2011), 40/437.
- Ebû Dâvûd, Süleymân b. el-Eş‘as b. İshâk es-Sicistânî el-Ezdî, *Sünen-i Ebi Dâvûd*, Daru’s-Selam: Riyad, 1999.
- el-Ferâhîdî, Ebû Abdirrahmân el-Halîl b. Ahmed b. Amr b. Temîm. *Kitabu’l-Ayn Müretteben ala Hurufi’l-Mu’cem*, 4 Cilt. Daru’l-Kütübi’l-İlmiyye: Lübnan, 2003.
- el-Hanefî, Ebü’l-Hasen Alî b. Muhammed b. Alî es-Seyyid eş-Şerîf el-Cürcânî. *Mu’cemu’t Ta’rifat*, Daru’l-Fadile: Kahire, t.y..

- el-Mevsilî, Ebü'l-Fazl Mecdüddîn Abdullâh b. Mahmûd b. Mevdûd. *el-İhtiyar li Ta'lili'l-Muhtar*, 4 Cilt., Daru Risaleti'l-İlmiyye: Lübnan, 2009.
- en-Nevevî, Ebû Zekeriyâ Yahyâ b. Şeref b. Mürî. *el-Mecmu' Şerhu'l-Mühezzeb*, 22 Cilt. Daru'l-Fikr: Lübnan, t.y.
- Erbaşlar, Gazanfer ve Şükrü Dokur. *Elektronik Ticaret*, 3.bs. Ankara: Nobel Akademik Yayıncılık, 2016.
- Erdoğan, Mehmet. *Fıkıh ve Hukuk Terimleri Sözlüğü*, İstanbul: Rağbet yayınları, 1998.
- er-Rüveyfî, Ebü'l-Fazl Cemâlüddîn İbn Manzûr Muhammed b. Mükerrerem b. Alî b. Ahmed el-Ensârî. *Lisanu'l-Arab*, 15 Cilt. Daru Sadr: Beyrut, t.y..
- es-Sened, Abdurrahmân b. Abdullah. *el-Ahkâmü'l-fikhiyye li't-te 'âmülâti'l-elektroniyye: el-hâsibü'l-'âlî ve şebekete'l-ma'lûmât (el-internet)*, Beyrut : Dârü'l-Varak, 2004.
- es-Senhûrî, Abdurrezzak Ahmed. *Mesâdiru'l-hak fi'l-fikhî'l-İslamî*, 2 Cilt. Dârü't-Türâsi'l-'Arabî: Beyrut, 1997.
- Günay, Hacı Mehmet. "Tağrîr", *DİA* (İstanbul: TDV Yayınları, 2010), 39/375.
- Güngör, Gülin. "Yeni Düzenleme Çalışmalarında Elektronik Akitlerin Kuruluşu ve Click-wrap Yazılım Lisansı Sözleşmelerinde Hukuk Seçimi Kaydı", *Ankara Üniversitesi Hukuk Fakültesi Dergisi*, C.51, S.1(2002): 19-42.
- Hacak, Hasan. "Mal", *DİA*, (Ankara: TDV Yayınları: 2003) 27/461
- Haşiloğlu, Selçuk Burak. "İşletmelerde Siber Uzayın Bir Yönetim Fonksiyonu Olarak Pazarlama Alanında Kullanılması: Elektronik Ticaret", Yayınlanmamış Yüksek Lisans Tezi. Pamukkale Üniversitesi Sosyal Bilimler Enstitüsü, 1998.
- İbn 'Âbidin, Muhammed Emin b. Ömer, *Reddü'l-Muhtâr ale' d-Dürri'l-Muhtâr Şerh-i Tenvîri'l-Ebsar (Haşiyetuhu ibn 'Âbidin)*, 13 Cilt. Darul Aleml-Kütüb: Riyad, 2003.
- İbn Mace, Ebû Abdillâh Muhammed b. Yezîd el-Kazvînî, *es-Sünen*, Daru's-Selam: Riyad, 1999.
- İnal, Emrehan. "İnternet Üzerinden Kurulan Sözleşmeler" Yayınlanmamış Doktora Tezi. İstanbul Üniversitesi Sosyal Bilimler Enstitüsü, 2004.

- Kahraman, Fikret vd., “Akit”, *Dini Kavramlar Sözlüğü*, Ankara: DİB Yayınları, 2006.
- Kallek, Cengiz. *Peygamber Döneminde Devlet ve Piyasa*, İstanbul: Bilim ve Sanat Vakfı Yayınevi, 1992.
- . “Ticaret”, *DİA* (İstanbul: TDV Yayınları, 2012), 41/134.
- Karaman, Hayreddin. vd., *Kur'an Yolu Türkçe Meal ve Tefsiri*, C.1 Ankara: DİB Yayınları, 2007.
- . *Mukayeseli İslam Hukuku*, 2 Cilt. İstanbul: İz yayıncılık, 2009.
- . *Ana Hatlarıyla İslam Hukuku*, 3 Cilt. İstanbul: Ensar Neşriyat, 2011.
- . “Kredi Kartı” <https://www.hayrettinkaraman.net/sc/00110.htm> [28.01.2022]
- Kâsânî, Ebû Bekr Alaeddin Ebû Bekr b. Mes'ud b. Ahmed el-Hanefî. *el-Bedâiu's-Sanâi' fi Tertîbîş-Şerâi'*, 9 Cilt. Dârü'l-Kütübi'l-İlmiyye: Beyrut, 1997.
- Köse, Saffet. "Hile", *DİA* (İstanbul: TDV Yayınları, 1998), 18/28.
- Müslim, Ebü'l-Hüseyn b. el-Haccâc b. Müslim el-Kuşeyrî. *Sahihu Müslim*, Daru's-Selam: Riyad, 2000.
- Osmanî, Muhammed Takî. *Fıkhu'l-Buyu' Ala'l-Mezhebi'l Erbaa*, İstanbul: Ravza Yayıncılık, 2016.
- Özel, Hasan Alp. *İnternet ve E-Ticaret*, İstanbul: Kriter, 2020.
- Öztürk, Üzeyir. “Elektronik Ortamda Yapılan Akitlerin İslam Hukuku Açısından Değerlendirilmesi”, Yayımlanmamış Doktora Tezi. Ankara Üniversitesi, 2018.
- Sarıakçalı, Turgay. “Elektronik Ticaretin Hukuki Açısından Değerlendirilmesi” Yayımlanmamış Yüksek Lisans Tezi. İstanbul Üniversitesi, 2004.
- Savaş, Abdurrahman. “İnternet Ortamında Yapılan Sözleşmeler ve Bunların Hukuki Sonuçları” Yayımlanmamış Doktora Tezi. Selçuk Üniversitesi Sosyal Bilimler Enstitüsü, 2005.
- . “İnternet, İnternette Sözleşme (Alış veriş), Network Marketing ve Forex”, *Güncel Dini Meseleler İstişare Toplantısı-III, 10-12 Aralık 2010*. Afyonkarahisar, 2016, 361-395.

Sevsevil, Beyza Sultan “Elektronik Sözleşmelerin Kuruluş Aşamasında Tüketicinin Korunması” Yayınlanmamış Yüksek Lisans Tezi. Bahçeşehir Üniversitesi, 2020.

Sözer, Bülent. *Elektronik Sözleşmeler*. İstanbul: Beta Yayınları, 2002.

Şa'bân, Zekiyyüddîn. *İslam İliminin Esasları (Usûlü'l-Fıkh)*, çev. İbrahim Kâfi Dönmez, Ankara: TDV yayınları, 2015.

et-Tirmizî, Ebû İsâ Muhammed b. İsâ b. Sevre (Yezîd), *Camii't-Tirmizi*, Daru's-Selam: Riyad, 2000.

Uyumaz, Alper. “Elektronik Sözleşmelerin Web Siteleri Aracılığıyla Kurulması ve Bu Sözleşmelerin İfası”, *Dokuz Eylül Üniversitesi Hukuk Fakültesi Dergisi*, C.9, S. Özel (2007): 907-930.

Yamamoto, Gonca Telli. *E-Ticaret Kavramlar Gelişim ve Uygulamalar*, 2 bs. İstanbul: Kriter Yayınları, 2020.

Zeydân, Abdülkerim. *İslam Hukukuna Giriş*, İstanbul: Kayıhan, 2015.

Zeylai, Ebû Muhammed Cemaleddin Abdullah b. Yusuf b. Muhammed. *Nasbu'r-Râye li Ehâdisi'l- Hidâye*, 2.bs. 5 Cilt. Mısır: el-Mektebetü'l-İslâmiyye, y.y..

Zuhaylî, Vehbe. *İslam Fıkhı Ansiklopedisi*, 10 Cilt. İstanbul: Risale, 2020.

<http://wweiace.blogspot.com/2010/10/b2m-business-to-manager-1.html> [28.01.2022]

[https://en.wikipedia.org/wiki/Business\\_to\\_many#cite\\_note-r\\_kelly\\_rainer-1](https://en.wikipedia.org/wiki/Business_to_many#cite_note-r_kelly_rainer-1)[28.01.2022]

<https://webrazzi.com/2022/03/24/hepsiburada-nin-2021-finansal-sonuclari-aciklandi/> [28.01.2022]

<https://www.brandingturkiye.com/amazon-istatistikleri> [28.01.2022]

<https://www.brandingturkiye.com/trendyol-turkiyenin-ilk-decacornu-oldu/> [28.01.2022]

<https://www.eticaret.com/blog/e-ticarette-sahte-yorumlar/>. [12.12.2021]

<https://www.trthaber.com/haber/ekonomi/sahte-kampanyalara-ceza-yagacak-632930.html>. [05.12.2021].

[https://www.youtube.com/watch?v=\\_e5Iggj04Sc](https://www.youtube.com/watch?v=_e5Iggj04Sc). [28.01.2022]

## ÖZGEÇMİŞ

Muhammed Fehim DERYA

### A. EĞİTİM

**Yüksek Lisans:** İstanbul Sabahattin Zaim Üniversitesi Temel İslam Bilimleri  
Anabilim Dalı Temel İslam Bilimleri Bölümü, 2022, İstanbul

**Lisans:** Dokuz Eylül Üniversitesi İlahiyat Bölümü, 2021, İzmir

Anadolu Üniversitesi, İşletme Bölümü, 2015, Eskişehir

**Formasyon:** Marmara Üniversitesi, Eğitim Fakültesi, 2020, İstanbul

### B. MESLEKİ DENEYİM

2015-2021 yılları arasında Uluslararası İhramcızade Özel Eğitim Kurumlarına ait yurttan sorumlu yurt müdürlüğü yaptı. Çalıştığı sürenin bir kısmında aynı kurumun okulunda öğretmenlik yaptı.