

**T.C.**  
**İSTANBUL SABAHATTİN ZAİM ÜNİVERSİTESİ**  
**LİSANSÜSTÜ EĞİTİM ENSTİTÜSÜ**  
**EĞİTİM BİLİMLERİ ANABİLİM DALI**  
**REHBERLİK VE PSİKOLOJİK DANIŞMANLIK BİLİM DALI**

**ERGENLERİN KİMLİK GELİŞİMLERİ İLE ÖZNEL İYİ  
OLUŞLARI ARASINDA AHLAKİ OLGUNLUKLARININ  
ARACI ROLÜ**

**YÜKSEK LİSANS TEZİ**

**Mesrure Hatice GÖREN**

**İstanbul**  
**Ocak, 2022**

**T.C.**  
**İSTANBUL SABAHATTİN ZAİM ÜNİVERSİTESİ**  
**LİSANSÜSTÜ EĞİTİM ENSTİTÜSÜ**  
**EĞİTİM BİLİMLERİ ANABİLİM DALI**  
**REHBERLİK VE PSİKOLOJİK DANIŞMANLIK BİLİM DALI**

**ERGENLERİN KİMLİK GELİŞİMLERİ İLE ÖZNEL İYİ**  
**OLUŞLARI ARASINDA AHLAKİ OLGUNLUKLARININ ARACI**  
**ROLÜ**

**YÜKSEK LİSANS TEZİ**

**Mesrure Hatice GÖREN**

**Tez Danışmanı**  
**Prof. Dr. Halil EKŞİ**

**İstanbul**  
**Ocak, 2022**

## TEZ ONAYI

Lisansüstü Eğitim Enstitüsü Müdürlüğüne,

Bu çalışma, jürimiz tarafından Eğitim Bilimleri Anabilim Dalı, Rehberlik ve Psikolojik Danışmanlık Bilim Dalında YÜKSEK LİSANS TEZİ olarak kabul edilmiştir.

Başkan: Prof. Dr. Halil EKŞİ

.....

Üye: Dr. Öğr. Üyesi Besra TAŞ

.....

Üye: Dr. Öğr. Üyesi Enver ULAŞ

.....

Onay

Yukarıdaki imzaların, adı geçen öğretim üyelerine ait olduğunu onaylarım.

Prof. Dr. Metin TOPRAK

Enstitü Müdürü

## **BİLİMSEL ETİK BİLDİRİMİ**

Yüksek lisans tezi olarak hazırladığım “**Ergenlerin Kimlik Gelişimleri İle Öznel İyi Oluşları Arasında Ahlaki Olgunluklarının Aracı Rolü**” adlı çalışmanın öneri aşamasından sonuçlandığı aşamaya kadar geçen süreçte bilimsel etiğe ve akademik kurallara özenle uyduğumu, tez içindeki tüm bilgileri bilimsel ahlak ve gelenek çerçevesinde elde ettiğimi, tez yazım kurallarına uygun olarak hazırladığımı, bu çalışmamda doğrudan veya dolaylı olarak yaptığım her alıntıya kaynak gösterdiğimi ve yararlandığım eserlerin kaynakçada gösterilenlerden oluştuğunu beyan ederim.

Mesrure Hatice GÖREN

## ÖN SÖZ

Derslerinde ve işindeki ciddiyetini örnek aldığım, öğrencisi olmakla kıymet bulduğum, tüm acemiliklerimi örten, büyük bir sabırla beni çalışmaya ve umuda odaklayan, araştırmamdaki her safhada yardımcı olan, desteğini hiç esirgemeyen pek değerli hocam, tez danışmanım Prof. Dr. Halil EKŞİ'ye gönülden teşekkür ederim.

Okula girdiğim ilk günlerde çok zamanını aldığım, bakışıma derinlik katan Prof. Dr. Ahmet ŞİRİN hocama, eğitim alanında dersleriyle bize vizyon katan değerli hocalarım Prof. Dr. Ali ERYILMAZ'a, Prof. Dr. Kâmil Arif KIRKIÇ'a, bilhassa savunmamda yer alarak, değerli görüşlerini benimle paylaşan, katkıda bulunan Besra TAŞ ve Enver ULAŞ hocalarım olmak üzere okuldaki tüm hocalarıma, teşekkür ederim.

Yüksek lisans eğitimine adım atmama vesile olan yolculuk arkadaşım Ahsen GENÇTOSUN'a, 2 yıl boyunca benden teknik desteklerini, sabırlarını ve ilgilerini esirgemeyen sevgili oğullarım Halil İbrahim MAMATİ, Abdullah MAMATİ ve güzel kızım Beyza. Şirvan AYZAZ'a, yüksek lisansı tamamlamada her zaman yanımda olan, dostluğuyla güç bulduğum güzel insan Gülsüm ÖZTÜRK'e, ayrıca teşekkür ederim.

Başta, şefkatini, duasını ve ablalığını hep hissettiğim, farklı bakış açıları sunarak sertlikten ve sığılıktan beni alıkoymaya çalışan hocam İmran BOZTAŞ olmak üzere tüm hocalarıma, varlıklarıyla hayatıma anlam katan ve zaman yetersizliği sebebiyle ihmal etmiş olabileceğim can kardeşim Bilgin MAMATİ ve tüm dostlarıma, hayatıma kattıkları güzellikler adına teşekkür ederim.

Eğitim almam hususunda beni yüreklendiren, yapabileceğime inandıran, dünyaya geldikleri günden beri bilvesile kendilerinden hep bir şeyler öğrendiğim, oğullarımız Ahmet Şamil GÖREN, Yusuf Ali GÖREN ve Muhammed Said GÖREN'e, yıllardır beni sabrından ve güzel ahlakından hiçbir şey kaybetmeden taşıyan dostum, sırdaşım, hayat arkadaşım, eşim Mehmet Emin GÖREN'e, yaratılışıma vesile olan, maddi-manevi güzel bir donanımla beni hayata hazırlayan ve hayattayken kıymetlerini bilemediğimi düşündüğüm muhterem annem Mehçure ERGÜN ve babam Mehmet Hulusi ERGÜN'e, eğitim hayatım esnasında kendilerini ihmal ettiğim sevgili akrabalarıma sonsuz teşekkürlerimi sunarım.

**Mesrure Hatice GÖREN**

**İstanbul- 2022**

## ÖZET

# ERGENLERİN KİMLİK GELİŞİMLERİ İLE ÖZNEL İYİ OLUŞLARI ARASINDA AHLAKİ OLGUNLUKLARININ ARACI ROLÜNÜN İNCELENMESİ

Mesrure Hatice GÖREN

Yüksek Lisans, Rehberlik ve Psikolojik Danışmanlık

Tez danışmanı: Prof. Dr. Halil EKŞİ

Ocak-2022, 121 Sayfa

Çalışmanın amacı, ergenlerin kimlik gelişimleri ile öznel iyi oluşları arasındaki ahlaki olgunluklarının aracı rolünün incelenmesidir. Bununla birlikte, kimlik gelişimi, öznel iyi oluş, ahlaki olgunluğun ergenlerin sahip olduğu sosyo-demografik özelliklere göre farklılaşp farklılaşmadığı da çalışmanın alt amaçlarındandır. Bu çalışma ilişkisel tarama yöntemiyle yapılmış nicel bir araştırmadır. İstanbul’da, 2020-2021 eğitim öğretim yılında öğrenimine devam eden toplam 436 (364’ü kız, 72’si erkek) lise öğrencisiyle (14-18 yaş aralığında) çevrimiçi veri toplama yöntemiyle yapılmıştır. Araştırmada yer alan değişkenlerin ölçülmesi amacıyla katılımcılara sosyo-demografik özelliklerden oluşan Kişisel Bilgi Formu, Eryılmaz (2009) tarafından geliştirilen “Ergen Öznel İyi Oluş Ölçeği”, Morsümbül ve Çok (2014) tarafından Türkçe’ye uyarlanan “Kimlik Gelişiminin Boyutları Ölçeği, Şengün ve Kaya (2007) tarafından geliştirilen “Ahlaki Olgunluk Ölçeği” uygulanmıştır. Verilerin analizinde Bağımsız Gruplar t Testi, Tek Yönlü Varyans Analizi (ANOVA), LSD, Pearson Momentler Çarpımı Korelasyonu ve Hiyerarşik Regresyon yöntemleri kullanılmıştır. Elde edilen verilerin analizi SPSS 25 Paket programı ve AMOS 24.0 Paket programı kullanılarak analiz edilmiştir. Araştırmada elde edilen sonuçlara göre; demografik değişkenlerden cinsiyet değişkenine bakıldığında, cinsiyetler arasında herhangi bir farklılığın olmadığı anlaşılmıştır. Aile tipi değişkeninde ise; tek ebeveynli ailede yetişen bireylerin içsel yatırımda bulunma puanlarının, çekirdek aile ve geniş aileye sahip bireylerden daha yüksek olduğu tespit edilmiştir. Ergenlerin öznel iyi oluş, ahlaki olgunluk ve saplantılı araştırma puanlarının gelir düzeyine ve yaş değişkenine göre anlamlı farklılık oluşturduğu görülmüştür. Bu farklılık, öznel iyi oluş ve ahlaki

olgunluk puanlarında gelir düzeyi yüksek bireylerin lehine, saplantılı araştırma puanlarında ise bunun tam tersine; gelir düzeyleri düşük bireylerin lehine bulunmuştur. Araştırmanın nihai hedefi olan kimlik gelişimi ile öznel iyi oluş arasındaki ilişkide ahlaki olgunluğun aracı rolü konusunda kısmi aracı rol etkisi tespit edilmiştir.

**Anahtar Kelimeler:** Ahlaki Olgunluk, Ergenlik, Kimlik Gelişimi, Öznel İyi Oluş.



**ABSTRACT**  
**THE INTERMEDIARY ROLE OF MORAL MATURITY**  
**BETWEEN IDENTITY DEVELOPMENT AND SUBJECTIVE**  
**WELL-BEING OF ADOLESCENTS**

Mesrure Hatice GÖREN

Master's Degree, Guidance and Psychological Counseling

Thesis advisor: Prof. Dr. Halil EKŞİ

January-2022, 121 Pages

This study aims to examine the mediating role of moral maturity between adolescents' identity development and subjective well-being. However, whether identity development, subjective well-being, and moral maturity differ according to the sociodemographic characteristics of adolescents were also examined as sub-objectives of the study. The study is quantitative research conducted with the relational screening method. It was conducted by online data collection method and a total of 436 (364 female, 72 male) high school students (aged 14-18 years) studying in Istanbul in the 2020-2021 academic year participated in the survey. In order to measure the variables in the research, the following scales were applied to the students: Personal Information Form consisting of sociodemographic characteristics, the "Adolescent Subjective Well-Being Scale" developed by Eryılmaz (2009), the "Dimensions of Identity Development Scale" adapted to Turkish by Morsümbül and Çok (2014), and the "Moral Maturity Scale" developed by Şengün and Kaya (2007). For the data analysis, independent Groups t-Test, One-Way Analysis of Variance (ANOVA), LSD, Pearson Product-Moment Correlation, and Hierarchical Regression methods were used. The analysis of the obtained data was carried out using SPSS 25 Package program and AMOS 24.0 Package program. According to the results obtained in the study, it was observed that there was no difference between genders when the gender variable from demographic variables was examined. In the family type variable; It has been observed that the commitment-making scores of the individuals who grew up in a single-parent family were higher than the individuals who grew up in nuclear and extended families. This difference was found in favor of individuals with high-income levels in subjective

well-being and moral maturity scores, however, in ruminative exploration scores, it was found in favor of individuals with low-income levels. It has been determined that the mediating role of moral maturity is partial in the relationship between identity development and subjective well-being, which is the ultimate goal of the research.

**Key Words:** Moral Maturity, Adolescence, Identity Development, Subjective Well-Being.



# İÇİNDEKİLER

TEZ ONAY SAYFASI.....	i
BİLİMSEL ETİK BİLDİRİMİ.....	ii
ÖN SÖZ.....	iii
ÖZET.....	iv
ABSTRACT.....	vi
İÇİNDEKİLER .....	viii
TABLolar LİSTESİ.....	x
ŞEKİLLER LİSTESİ.....	xi
KISALTMALAR LİSTESİ.....	xii
<b>BİRİNCİ BÖLÜM GİRİŞ .....</b>	<b>1</b>
1.1. Problem .....	1
1.2. Amaç .....	5
1.3. Araştırmanın Önemi.....	5
1.4. Sayıtlar .....	6
1.5. Sınırlılıklar .....	7
1.6. Tanımlar .....	7
<b>İKİNCİ BÖLÜM İLGİLİ LİTERATÜR .....</b>	<b>9</b>
2.1. Kimlik Gelişimi.....	9
2.1.1. Kimlik, Kişilik, Benlik, Ego .....	9
2.1.2. Ergenlik ve Ergenlerde Kimlik Gelişimi ile İlgili Görüşler .....	12
2.1.3. Kimlik Gelişimi ile İlgili Kuramlar .....	16
2.1.3.1. Erikson'un Psikolojik Gelişim Modeli.....	16
2.1.3.2. Erikson'un Psikolojik Gelişim Modelini Açıklayan Modeller ..	19
2.2. Öznel İyi Oluş .....	24
2.2.1. Öznel İyi Oluş Kuramları .....	27
2.2.1.1. Sosyal Kıyaslama Kuramı .....	29
2.2.1.2. Mutluluk Yönelimleri Kuramı .....	30
2.2.2. Ergenlerde Öznel İyi Oluş .....	30
2.3. Ahlaki Olgunluk.....	32
2.3.1. Ahlaki Olgunluk Kavramı .....	32
2.3.1.1. Erdem Ahlakını Temel Alan Yaklaşımlarda Ahlaki Olgunluk ..	34
2.3.1.2. Ödev Ahlakını Temel Alan Yaklaşımlarda Ahlaki Olgunluk....	40

2.3.1.3. Bütüncül Ahlak Eğitimi Yaklaşımlarında Ahlaki Olgunluk .....	41
<b>ÜÇÜNCÜ BÖLÜM YÖNTEM .....</b>	<b>44</b>
3.1. Araştırmanın Modeli .....	44
3.2. Çalışma Grubu .....	44
3.3. Verilerin Toplama Araçları .....	46
3.3.1. Kişisel Bilgi Formu.....	46
3.3.2. Ergen Öznel İyi Oluş Ölçeği.....	46
3.3.3. Kimlik Gelişiminin Boyutları Ölçeği .....	46
3.3.4. Ahlaki Olgunluk Ölçeği.....	47
3.4. Verilerin Toplanması .....	47
3.5. Verilerin Analizi.....	48
<b>DÖRDÜNCÜ BÖLÜM BULGULAR.....</b>	<b>49</b>
4.1. Yapısal Model ve Fark Testlerine İlişkin Bulgular.....	49
4.1.1. Fark Testlerine İlişkin Bulgular.....	49
4.1.2. Betimsel İstatistik ve Modellere İlişkin Bulgular.....	56
4.1.3. Test Edilen Modele İlişkin Bulgular.....	57
<b>BEŞİNCİ BÖLÜM TARTIŞMA, SONUÇ VE ÖNERİLER.....</b>	<b>64</b>
5.1. Kimlik Gelişimi Değişkenine İlişkin Tartışma .....	64
5.2. Öznel İyi Oluş Değişkenine İlişkin Tartışma ve Sonuç .....	68
5.3. Ahlaki olgunluk Değişkenine İlişkin Tartışma .....	73
5.4. Kimlik Gelişimi, Öznel İyi Oluş ve Ahlaki Olgunluk Arasındaki İlişkilere Yönelik Tartışma ve Sonuç.....	76
5.5. Kimlik Gelişimi ile Öznel İyi Oluş Arasında Ahlaki Olgunluğun Aracı Rolüne İlişkin Modele Yönelik Tartışma ve Sonuç .....	78
5.6. Öneriler .....	79
<b>KAYNAKÇA .....</b>	<b>80</b>
<b>EKLER.....</b>	<b>100</b>
<b>ÖZGEÇMİŞ.....</b>	<b>107</b>

## TABLULAR LİSTESİ

Tablo 3.1: Katılımcıların Kişisel Bilgi Formlarından Elde Edilen Bulgulara İlişkin Yüzde Frekans Tablosu.....	45
Tablo 4.1: Araştırma değişkenlerinden Öznel İyi Oluş, Ahlaki Olgunluk, Kimlik Gelişiminin Boyutları Puanlarının Cinsiyet Değişkenine Göre Farklılaşma Durumu ile İlgili Yapılan Bağımsız Grup t Testi Sonuçları.....	50
Tablo 4.2: Araştırma değişkenlerinden Öznel İyi Oluş, Ahlaki Olgunluk, Kimlik Gelişiminin Boyutları Puanlarının Aile Tipi Değişkenine Göre Farklılaşp Farklılaşmadığını Belirlemek Üzere Yapılan Tek Yönlü Varyans Analizi (ANOVA) Sonuçları .....	51
Tablo 4.3: Araştırma değişkenlerinden Öznel İyi Oluş, Ahlaki Olgunluk, Kimlik gelişiminin Boyutları Puanlarının Gelir Değişkenine Göre Farklılaşp Farklılaşmadığını Belirlemek Üzere Yapılan Tek Yönlü Varyans Analizi (ANOVA) Sonuçları .....	52
Tablo 4.4: Araştırma değişkenlerinden Öznel İyi Oluş, Ahlaki Olgunluk, Kimlik Gelişiminin Boyutları Puanlarının Bebeklikte Bakım Yapan Değişkenine Göre Farklılaşp Farklılaşmadığını Belirlemek Üzere Yapılan Tek Yönlü Varyans Analizi (ANOVA) Sonuçları .....	54
Tablo 4.5: Araştırma değişkenlerinden Öznel İyi Oluş, Ahlaki Olgunluk, Kimlik gelişiminin Boyutları Puanlarının Yaş Aralığı Değişkenine Göre Farklılaşp Farklılaşmadığını Belirlemek Üzere Yapılan Tek Yönlü Varyans Analizi (ANOVA) Sonuçları .....	55
Tablo 4.6: Değişkenler Arası Korelasyon Tablosu, Aritmetik Ortalamaları ve Değişkenlere İlişkin İç Tutarlık Katsayıları, Çarpıklık, Basıklık Tablosu.....	57
Tablo 4.7: Modellere İlişkin İyilik Uyum Değerleri.....	63

## ŞEKİLLER LİSTESİ

### İKİNCİ BÖLÜM

Şekil 1: Marcia'nın ve Luyckx ve Arkadaşlarının Önerdiği Kimlik Boyutları .....	24
Şekil 2: Karakterin Bileşenleri .....	36
Şekil 3: Karakter Güçleri ve Erdemler .....	39

### DÖRDÜNCÜ BÖLÜM

Şekil 4: Kimlik Gelişimleri ile Öznel İyi Oluş Arasındaki İlişkiye İlişkin Yapısal Model 1 .....	58
Şekil 5: Aracı Model 1 .....	59
Şekil 6: Aracı Model 2 .....	60
Şekil 7: Aracı Model 3 .....	61
Şekil 8: Aracı Model 4 .....	62

## KISALTMALAR LİSTESİ

MEB: Milli Eğitim Bakanlığı

SPSS:(Statistic Packets For Social Sciences) Sosyal Arařtırmalar İin İstatistiksel Program Paketi

Akt : Aktaran

ev : eviren

Ed : Editör

sf : Sayfa

vd : Ve Diđerleri

## BİRİNCİ BÖLÜM

### GİRİŞ

“İnsanın iyi veya kötü vasıflandırılmasına neden olan manevi nitelikleri” şeklinde tarif edilen ahlak; aynı zamanda huy ve onun etkisiyle ortaya çıkan iradeli davranışlar, bu davranışları inceleyen ilim dalı, yaşamdaki manevi standardı belirlemede mihenk taşı olmuştur (Çağrı, 2021). Ahlaki değerleri duygu, düşünce ve yargı olarak taşımak, bu değerlerin tutum ve davranış biçimine dönüşmesi yani düşünce ve davranış tutarlılığı (uyum) şeklinde tarif edilen ahlaki olgunluk ise, her insandan beklenen bir alışkanlık şeklindedir (Şengün ve Kaya, 2007: 54). Toplumların sağlıklı ve sorunsuz ilerlemelerinin ahlaki olgunluğu yüksek, kimlik gelişimi sağlıklı tamamlanmış, mutlu ve doyuma ulaşmış gençlerle mümkün olduğu öngörülmektedir. Bu gayeyle ahlaki olgunluğun kimlik gelişimine, öznel iyi oluşa dolayısıyla mutluluğa etkisi konulu tez, gençliğin ilk yıllarında olan 14-18 yaş aralığındaki “Ergenlerin Kimlik Gelişimleri ve Öznel İyi Oluşları Arasında Ahlaki Olgunluklarının Aracı Rolü” başlığı altında araştırıldı. Daha mutlu, huzurlu, dolayısıyla pozitif odaklanmış, üretken bir toplum inşa etmek için, ahlaki olgunluk, kimlik gelişimi ve öznel iyi oluş üzerine dikkat çekildi.

#### 1.1. Problem

Ergenlik, çocukluk ve yetişkinlik arasında geçiş dönemi olarak ele alınmaktadır. Bu dönem biyolojik, psikolojik ve sosyal değişimlerin hızlandığı, duygusal dalgalanmaların çok yoğun yaşandığı bir gelişim süreci (Taşkın ve Çetin, 2006: 88) olduğundan, depresyon ergenlerde en çok rastlanan ruhsal rahatsızlık olarak tespit edilmiştir (Demir ve Kumcağzı, 2020: 25; Özer, Kocabıyık, Girgin ve Demiraslan, 2002: 90). Ergenlik döneminde, ergenler bedensel, bilişsel, sosyal ve duygusal alanda yaşadıkları değişimin yanında toplumdaki yerlerini sorgulayarak (Kalafat ve Dilmaç, 2020: 679) kendilerine yer edinmeye, yetişkinliğin gerektirdiği donanımları oluşturmaya çalışırlar. Yetişkinliğe geçişteki yaşam görevlerinin en önemlilerinden birisi, sürekli kimlik duygusu oluşturabilmektir (Kılışarslan ve Parmaksız, 2020: 2).

Psikolojik danışma ve rehberlik alanında ergenlerle çalışan uzmanlar ergenlik döneminde (Ergün, 2020: 455) sorunlar yaşayan bireylerde karşılaşılan ilk sorunun değişken kimlik olduğunu ifade etmektedir. Sağlıklı kimlik süreci deneyimleyen ergenler, beliren yetişkinlik sürecine daha kolay geçmekte, yetişkinliğin getirdiği sorumlulukları ve rolleri daha kolay üstlenmektedirler. Ergenlik döneminde kimlik gelişimi hem bireyin ruh sağlığını hem de yetişkinliğe geçiş sürecini etkilemesi açısından çok önemlidir (Morsünbül ve Çok, 2013: 233). Yapılan araştırmalarda kimlik gelişiminin ergenlik döneminde bireyin psikolojik sağlığını ve yetişkinliğe geçiş sürecini etkilemesi açısından önem arz ettiği görülmüştür (Kalafat, 2019: 37).

Pozitif psikoloji yaklaşımının temel kavramlarından olan” Öznel İyi Oluş” bireyin kendine ait yaşam deneyimlerine odaklanmasıdır (Özkan , 2014: 25). Bu kavram bireyin yaşamıyla ilgili, yaşam doyumu konusundaki duygusal tepkilerini, genel memnuniyetlerini ve bu konudaki kararlarını (Tagay ve Şahin Baltacı , 2017: 131) ifade etmektedir. Ergenlikte öznel iyi oluş için ergenlerin kendilerini değerlendirmelerine saygı duyulması ve kendilerini ifade etmelerine önem verilmesi gerekmektedir (İlgaz ve Hızlı Sayar, 2020: 63). Bu önem ve kabul bireylerin kimlik kazanma, belli rolleri benimseme, kişilik özelliklerini doğru sergileyebilme sürecinde karşılaşacakları olumsuz davranışların strese neden olmasını azaltacaktır (Kaplan, 2016: 11). İyi olma hali olumsuz faktörlerin yokluğu değil, olumlu faktörlerin çokluğu şeklinde yorumlandığında öznel iyi oluş, kişinin içinde bulunduğu anda ve son bir yıl gibi uzun dönemlerde, kendisini ve hayatını bilimsel olarak değerlendirmesidir (Alim, 2018: 10-11). Değerlendirme; yaşam doyumu, olumlu duygulanım ve olumsuz duygulanım alanlarında gerçekleşir (Dağ, 2018: 4). Olumlu duygulanım öznel iyi oluş düzeyinin yükselmesini sağlayacak, sevinç, neşe, mutluluk, memnuniyet gururu, coşku gibi kişinin kendini iyi hissettiğinde yaşanan duygular, olumsuz duygulanım ise, üzüntü, korku, öfke, nefret, suçluluk, depresyon, keder, utanç ve kıskançlık gibi hoş olmayan duygulardır. Duygular kişinin hayat kalitesini belirlemede önemli rol oynadığı gibi depresyonun şiddetini ve riskini de belirlemektedir (Erbaş, 2020: 4). Ergenlik çağında görülen depresyonun özelliklerinin psikomotor bozulmalar ve melankolik semptomlar şeklinde görülmesinin yanısıra, büyümeyi, gelişimi, aile ve arkadaş ilişkilerini, okul performansını olumsuz yönde etkilediği görülmüştür (Alim, 2018: 8-10). Depresyon sonucu genç bireylerde karşılaşılan davranış bozukluğu- çatışma, fizyolojik, psikolojik ve sosyal uyumu olumsuz yönde etkilemekte, sorunlara

etkili çözümler üretilmediğinde başa çıkma davranışları başlı başına gerilim kaynağı olmaktadır. Kendini psikolojik olarak iyi hissetmeyen, sorunlarından uzaklaşmak isteyen bireyler alkol ve madde kullanımına yönelmekte (Basut, 2006: 34) bunu teminde zorlandıklarında ise daha farklı (hırsızlık, fuhuş, gasp ve adam yaralama ya da öldürme) yollara tevessül etmektedirler. Madde bağımlılığı, sağlık dışında kamusal, sosyal, hukuki ve idari birçok riskleri de içinde barındırmaktadır (Albayrak ve Balcı, 2014: 31).

Kimlik oluşturma noktasında birtakım değerlere sahip olma, ergenlik döneminin gelişimsel özelliklerindedir (Uzamaz, 2000: 52). Bu kapsamda ahlaki gelişim bilişsel gelişimle paralel ilerleyen, davranışlar hakkında düşünme becerisi geliştirme, iyiyi kötüden ayırt etme dolayısıyla neyin ahlaklı neyin ahlaksız olduğuna karar verme yetisi kazandırması açısından hayata hazırlanan bireyler için oldukça önemlidir (Özdemir, Güzel Özdemir, Kadak ve Nasıroğlu, 2012: 585). Bir başka kaynaktan *“bireylerin kendi davranışları ya da başkalarının davranışları hakkında düşünme; davranışları iyi ya da kötü olarak kategorize etme becerisinin gelişmesi”* (Kök ve Çakıcı, 2017: 713) şeklinde tarif edilen kavram, yaklaşık son 30 yılda kuramsal yaklaşımlar açısından önemli değişimler göstermiştir. Günümüzde bu başlık altındaki araştırmalar; sivil haklar, toplumsal cinsiyet, kültürler arası farklar ve gruplar arası ilişkiler, ana-babalık, aile, değerler, karakter eğitimi, vicdan, toplum hizmetleri, suç, çocuk hakları ve mağduriyet gibi bir çok alanda yürütülmektedir (Çam, Çavdar, Seydooğulları ve Çok , 2012: 1211).

Ahlakın çocuğun vicdan gelişimine bağlı olarak ilerlediğini savunan Psikanalitik Kuram bireyin gelişiminde ahlak gelişimini ana-baba ilişkileri, suçluluk ve duygular üzerinden almaktadır. Freud ahlak dışı davranıldığında, toplumsal ahlak ölçülerine uyulmadığında, yaşanan suçluluk duygusunun süper egonun, özdeşleşme yoluyla gelişiminin sonucu yaşandığını savunmuş (Özsarı ve Öğretir Özçelik, 2020: 1052), çocukluk dönemi ihtiyaçlarının karşılanmasında ana-babaya karşı oluşan güvenin ahlak gelişimi üzerindeki etkisini vurgulamıştır. Piaget ise biliş, adalet ve akran ilişkileri üzerinden ahlaki gelişimi işlemiş, ahlak yargısını ele alarak konuya açıklık getirmiş, Kohlberg’in kuramını temellendirmesine yardımcı olmuştur. Ahlaki gelişim alanında anti-davranışçı yaklaşımıyla devrim yaratan Kohlberg, bireysel ahlaki gelişim evrelerini ortaya koyarak kavrama yeni bir boyut kazandırmıştır. Bu alanda literatüde varolan bilgilerin çoğu Piaget, Kohlberg ve daha sonra alana katkı yapan

Gilligan ve Turiel'e aittir (Çam, Çavdar, Seydooğulları ve Çok , 2012: 1212).

Gilligan, kadınların ahlaki gelişimini inceleyerek ortaya koyduğu, kadınlarla erkekler arasında ahlaki yargılamada bazı niteliksel farklılıkların olduğunu savunduğu kuramında “bakım ahlakı” ve “adalet ahlakı “olmak üzere iki farklı model formüle etmiştir. Kohlberg’i erkek örneklemeden elde ettiği bulguları tüm sahada genelleyerek kullandığı, kadınların ahlaki yargılamadaki farklılıklarını göz ardı ederek ihmal ettiği gerekçesi ile eleştirmiş, bakım ve adalet ahlakının kökenlerini bağlanma figürü ile açıklamıştır. Yine ilişkilerdeki deneyimlerin kız ve erkek çocuklara küçüklükte verilen eğitimden kaynaklandığını savunmuştur (Çam, Çavdar, Seydooğulları ve Çok , 2012: 1213). Toplumsal Alan Kuramının kurucusu Eliott Turiel ise, ergenlerde ahlaki yargı üzerine odaklanarak bireyin gelişiminde toplumsallaşma sürecine yönelik bilgiler ortaya koymuştur (Öztürk , 2011: 30).

Tüm bu kuramlar ahlaki gelişimin toplumsal hayatta, insan hayatında, özellikle de ergenlik dönemindeki önemine vurgu yapmaktadır. Sorunlu ruh sağlığına bağlı olarak gelişen intihar Dünya Sağlık Örgütünün verdiği rakamlara göre 15-19 yaş arası grupta dünya çapında en yaygın üçüncü ölüm nedeni olarak gösterilmektedir (2022). İntihar girişimlerinin, ölüm oranlarınının 10-20 katı daha fazla olduğu düşünüldüğünde olayın boyutu (Harmancı, 2015:3) çalışma yapılacak yaş grubunun hassasiyeti ve konunun önemini ortaya koymaktadır. Tez konusu, ahlaki olgunluğun önemine, kimlik bunalımının öznel iyi oluşu nasıl etkilediğine vurgu yapmaktadır. Bu dönemi başarıyla atlatan ergenler biyolojik, ruhsal ve toplumsal olgunluğa erişerek, yetişkinliğe sağlıklı adım atacaklardır (Gündoğdu ve Zeren, 2004: 58).

Ergenlik dönemindeki bireylerin yaşam kalitelerini artırarak yetişkinlik hayatına hazırlanmaları, öznel iyi oluşları yüksek, kimlik gelişimleri ve ahlak gelişimleri sağlıklı tamamlanmış olmalarıyla mümkün olacağı düşünülmektedir. Toplumu ve kendilerini rahatsız eden olumsuz davranışları, onları potansiyellerini keşfedememe ve yeterince kullanamama dolayısıyla hayata hazırlanamama gerçeği ile yüzleştirmektedir.

Yukarıda verilen literatür ve ilgili araştırma bulguları göz önünde bulundurulduğunda sağlıklı bir neslin nasıl yetişeceğine ışık tutmak amacıyla gerçekleştirilmiş bu çalışmada “Ergenlerin Kimlik Gelişimleri ile Öznel İyi Oluşları Arasında Ahlaki Olgunluklarının Aracı Rolü var mıdır?” sorusuna cevap aranacaktır.

## 1.2. Amaç

“Ergenlerin Kimlik Gelişimleri ile Öznel İyi oluşları Arasında Ahlaki Olgunluklarının Aracı rolü” isimli tezin amacı:

“Ahlaki olgunluğun, gençlerin kimlik gelişimleri ve öznel iyi oluşları arasındaki aracı rolü nedir?” sorusuna cevap aramaktır.

Araştırmanın alt amaçları ise şunlardır:

1. Ergenlerin, kimlik gelişiminin boyutları cinsiyet, aile tipi, gelir düzeyi, yaş ve bebeklikte bakım yapan değişkenine göre farklılaşmakta mıdır?
2. Ergenlerin öznel iyi oluşları cinsiyet, aile tipi, gelir düzeyi, yaş ve bebeklikte bakım yapan değişkenine göre farklılaşmakta mıdır?
3. Ergenlerin ahlaki olgunluk düzeyleri cinsiyet, aile tipi, gelir düzeyi, yaş ve bebeklikte bakım yapan değişkenine göre farklılaşmakta mıdır?
4. Ergenlerde kimlik gelişimi ve öznel iyi oluş arasında anlamlı bir ilişki var mıdır?
5. Ergenlerin ahlaki olgunlukları ve öznel iyi oluşları arasında anlamlı bir ilişki var mıdır?
6. Ergenlerin kimlik gelişimi ve ahlaki olgunlukları arasında anlamlı bir ilişki var mıdır?
7. Ergenlerin kimlik gelişimleri, öznel iyi oluşları arasında ahlaki olgunluklarının aracı rolü var mıdır?

## 1.3. Araştırmanın Önemi

Sağlıklı gelişimin önemli bir göstergesi olan bireyin içsel olarak hissettiği aynılık ve süreklilik duygusunun, başkaları tarafından algılanan aynılık ve süreklilik durumuyla örtüşmesi şeklinde tarif edilen kimlik (Dereboy, 1993), toplumun sosyal sisteminin kökenini oluşturan en temel ve en önemli kavramlardan biridir (Kaya O, 2019: 4). Toplumun ayakta tutan bireyler kimlik gelişimi sağlıklı, kültürü kuşaktan kuşağa aktarabilecek, ahlaki olgunluğa sahip, kimlik duygusuna zamanında ulaşmış gençlerden oluşacaktır (Topal, 2019: 6). Sorumluluk sahibi gençlerin öznel iyi oluşları artarak daha mutlu (Bozgün, 2021: 2), üretken ve ahlaklı olmaları da ön görülmektedir. Kimlik gelişimi; ergenlerin bu yıllarda uğraştığı, normal sürecinde ilerlemediği takdirde ruh-beden sağlığını bozan, aileleri mutsuz edip dağılmalarına vesile olan çok önemli bir konudur. İnsan sağlığı, toplumun bekası mevzu bahis olduğunda bu

konuların işleniyor olması araştırmanın en önemli yönünü oluşturmaktadır.

Bireyselliği, başarılı kimliği önemseyen Batı toplumunun bilgi kaynaklarıyla beslenen literatürümüze, kendi toplumumuzun yapısını gözler önüne seren bulguların eklenmesi çalışmanın diğer önem noktasıdır. Kimlik gelişiminin boyutlarını inceleyen bu çalışmamız kimlik gelişiminin boyutlarının bilinmesine vesile olacağı gibi, bu süreçte zorlanan, sürçen bireylerin ailelerine de yapmaları ve yapmamaları gereken konular hakkında bilgi verecek, belki de verilen bilgiler ve öneriler onları teskin edecektir. Bu bağlamda çalışmaların çoğalması ve en nihayetinde halka ulaşması, kimlik bunalımı içinde olan bireyleri bir nebze olsun rahatlatarak, farklılıklara tahammülün artışına vesile olacağı da düşünülmektedir.

Tüm bu anlatılanlar ferdin ve toplumun sağlığı, mutluluğu ve gelişimi için “kimlik”, “öznel iyi oluş” ve “ahlaki olgunluk” gibi kavramlarla çalışmayı gerekli kılmış, bu konuda alandaki boşluğun dolduracağı varsayılmıştır.

Literatürde ergenlerin kimlik gelişimleri konusunda yapılan çalışmalar mevcuttur, çalışmaya Türkiye’de 2000li yıllarda gündeme giren öznel iyi oluşun (Dal ve Sevüktekin, 2018:435) eklenmesi ve ahlaki olgunluk gibi aracı bir kavramla çalışılması, çalışmaya özgün değer katmaktadır. Bu çalışmanın kimlik gelişimi, öznel iyi oluş ve ahlaki olgunluk kavramlarının birbirleriyle etkileşiminin incelendiği ilk çalışma olma özelliği taşıdığı düşünülmektedir. Halen dünyada ruhsal ve davranışsal bozukluğa sahip 450 milyon kişinin olduğu (Eker, 2020:5) 18 yaş altı yaş grubunun 2001 verilerinde bile, 1/5’nin ruhsal, davranışsal ve gelişimsel sorunları olduğu (WHO, 2001), düşünüldüğünde konunun ehemmiyeti ortaya çıkmaktadır. Gençlerle yapılacak çalışmalarda, çalışılacak alanları belirleme ve destek sağlama açısından çalışma bulguları önem arz etmektedir. Ayrıca çalışma bulguları din psikolojisi, din sosyolojisi ve psikolojik danışmanlık alanında araştırmalara kaynaklık ederek disiplinler arası çalışmaya vesile olacaktır. Ahlakı konu almış olması din psikolojisi, din sosyolojisi ve manevi rehberlik alanları arasında köprü görevi görerek, daha geniş araştırmacı kitlesine hitap edeceği düşünülmektedir.

#### **1.4. Sayıtlar**

Araştırmada kullanılan Ahlaki Olgunluk, Kimlik Gelişiminin Boyutları ve Öznel İyi Oluş Ölçeklerinin güvenilir sonuçlara ulaştırdığı;

Araştırma esnasında çalışmaya katılan bireylerin ölçme araçlarını içtenlikle ve objektif

olarak cevapladıkları varsayılmaktadır.

### 1.5. Sınırlılıklar

Araştırma İstanbul genelinde 2020-2021 yıllarında liseye devam eden, yaşları 14-18 olan 436 lise öğrencisinden alınan bilgilerle ve araştırma süresince kullanılan veri toplama araçları ile elde edilen veriler ve ulaşılan ilgili alan yazın ile sınırlıdır.

### 1.6. Tanımlar

**Ergen:** Kimliğe karşı kimlik karmaşası döneminde olan gençtir. Ergenlik, ailenin yönlendirici desteğine hala ihtiyaç duyulmakla beraber, aynı zamanda kendine has özerk bir kimlik geliştirme çabasının olduğu dönemdir. Ergenler için bu dönemde diğer insanlar tarafından nasıl görüldüğü önem arz ederken, çeşitli sosyal rolleri denemesi ve birtakım yeteneklerini keşfetme gayreti olağandır (Dikmenli Demir, 2009: 3).

**Kimlik:** Türk Dil Kurumu Sözlüğüne (2020) göre “*Toplumsal bir varlık olarak insanın nasıl bir kimse olduğunu gösteren belirti, nitelik ve özelliklerin bütünü* şeklinde tarif edilirken Marcia (1980: 165) kimliği:

*“...Bir öz yapı olarak- iç dürtülerin, becerilerin, inançların ve bireysel geçmişin kendi kendine inşa edilmiş dinamik organizasyonudur. Bu yapı ne kadar iyi gelişirse, bireyler dünyada kendi yollarını çizerken kendi benzersizlikleri ve başkalarına benzerlikleri, kendi güçlü ve zayıf yönleri hakkında daha bilinçli olurlar”* şeklinde özetlenmiştir.

**Kimlik gelişimi:** Erikson, daha geniş sosyal çevre edinebilmek için ergenlerin gösterdiği kaynaştırma çabalarının ortak yanına ‘kimlik gelişimi’ adını vermiştir. Kimlik, kendi özelliklerinden emin olma, ileriki yaşantılarında kendilerine güvenme ve mutlu olma duygusunu içerir (Erikson, 1963’den akt., Oskay, 1998: 15; Saykoğlu Uçar, 2020: 10).

**Öznel iyi oluş:** Bireyin yaşam doyumuna, olumlu-olumsuz duygulanımına dair genel bir değerlendirmedir. Bu değerlendirme bireyin olaylara verdiği duygusal tepkileri, duygu-durumları, yaşam doyumunu hakkındaki bilişsel yargıları, evlilik ve iş yaşamı alanındaki doyumunu içermekte olup, kişinin hayatı hakkındaki kendi değerlendirmeleridir. Öznel iyi oluşta, bilişsel ve duygusal öge mevcuttur, bilişsel öge; gerçekçi ve entelektüel yönü, duygusal öge ise; olumlu (neşe, ilgi, heyecan, güven,

uyanıklık) ve olumsuz (korku, öfke, üzüntü, suçluluk, nefret gibi) duygulanımı temsil etmektedir (Güler ve Arı, 2019:187; Tuzgöl Dost, 2007: 133).

**Ahlaki olgunluk:** Ahlaki olarak duygu, düşünce, tutum, davranış ve yargı bakımından zirvede olma hali; ahlaki niteliklerin toplamının en zengin, en dolgun ve en gerekli şekliyle ifade edilmesi; herhangi bir sapkınlığın vicdanda hemen hissedilmesini sağlayan mükemmellik düzeyidir (Ay, 2020: 350; Şengün ve Kaya, 2007: 54).



## İKİNCİ BÖLÜM

### İLGİLİ LİTERATÜR

#### 2.1. Kimlik Gelişimi

Bu kısımda konuyla ilgili kavramlar açıklanmış, kimlik kuramları üzerinde durulmuştur.

##### 2.1.1. Kimlik, Kişilik, Benlik, Ego

Türk Dil Kurumu Sözlüğüne (2020) göre, kimlik “*Toplumsal bir varlık olarak insanın nasıl bir kimse olduğunu gösteren belirti, nitelik ve özelliklerin bütünü*” şeklinde tarif edilmektedir. Marcia (1980: 165) ise kimliği:

*“Bir öz yapı olarak- iç dürtülerin, becerilerin, inançların ve bireysel geçmişin kendi kendine inşa edilmiş dinamik organizasyonudur. Ve bu yapı ne kadar iyi gelişirse bireyler dünyada kendi yollarını çizerken kendi benzersizlikleri ve başkalarına benzerlikleri, güçlü ve zayıf yönleri hakkında daha bilinçli olurlar”* şeklinde özetlemiştir. Connolly ise kimliği seçip istediğimiz yahut rıza gösterdiğimiz şeylerden çok, ne olduğumuz ve nasıl tanındığımızla ilişkilendirir. Aynı zamanda “*Kimlik var olmak için farklılığa gereksinim duyar ve kendi kesinliğini güven altına almak için farklılığı ötekiliğe dönüştürür*” açıklamasını getirmiştir (Connolly, 1995’ten akt., Dalbay, 2018: 162-163).

Bilindiği gibi ben (I), benlik (ego), kendilik (self), kişilik (personality) ve kimlik (identity) kavramları genellikle eş anlamlı kullanılmakta, değişik yaklaşımlarda farklılık arz etmekle beraber önem derecelerine göre farklı manaları öne çıkartılmaktadır. Temelde bu kavramların hepsi kişiyi başkalarından ayıran duygu, düşünce, davranış ve tutumların tamamının örgütlenmiş ve kaynaşmış bütünlüğünü ifade eder (Eryılmaz, 2009: 62).

Türkçe’de ise "kim" soru kökünden türetilmiş kimlik terimi (Özata, 2021: 55) Latince “idem” kökünden türetilmiş (identity) aynılığı ve sürekliliği içeren zorunlu bir mensubiyeti (aidiyeti), tek olmayı, ayrı olmayı, hangi kişi olmayı ifade eder (Kaya, 2019: 22). Kimliğin nasıl oluştuğuna dair öznelci ve nesnelci olmak üzere iki yaklaşım vardır. Öznelci yaklaşım kimliği; tutarlı ve yaşam boyunca hemen hemen aynı kalan eşsiz bir çekirdek ya da gerçek “ben” olarak tarif ederken nesnelci yaklaşım ise kimliği; “organizmanın iç dinamikleri yanında dış dinamikleriyle beraber karşılıklı iletişim ve etkileşim sonucu oluşan bütünlük, tutarlılık ve süreklilik” şeklinde izah eder

(Marshall, 1999: 9-12). Özneci yaklaşım, kimliğin oluşumunu organizmanın iç yapısı üzerine kurarak, onun dışındaki çevreyi, değişimi dikkate almadığı için eleştirilmiştir. Nesnelci yaklaşımın en önemlileri psikodinamik ve sosyolojik kuramdır (Aşkın, 2007: 214). Psikanalitik kuram kimliğin bireyin psikik yapısının dış çevreyi algılaması sonucu şekillendiğini; endişe, çatışma, denge ve dengesizlik halinin sürekliliği, birleşimi ve değişimi sonucu ortaya çıkan şekillenmenin cinsiyet (libido) üzerinden tanımlanarak kurulduğunu ifade eder (Aydoğdu, 2004: 119; Gündoğdu, 2016: 382).

Bizim literatürümüzde kavrama çok katkı sağlayan Dereboy (1993) kimlik duygusundan söz etmek için bireyin benzersiz ve kendine özgü tarzının sürekli olması ile mümkün olduğundan söz etmektedir. Kimlik duygusunun nasıl bir yaşantı ya da yaşantılar bütünü olduğunu anlamak için bileşenlerini oluşturan temel yaşantıları gözden geçirmek gerekmektedir. Bunlar kısaca;

- *Özün zaman içinde aynılık ve sürekliliği yaşantısı,*
- *Özün roller içinde aynılık ve sürekliliği yaşantısı,*
- *Özün başkalarının gözünde aynılık ve sürekliliği yaşantısı,*
- *Kendi yolunda yürüyor olma yaşantısı* şeklinde özetlenmiştir. Çocukluğundan itibaren almış olduğu her rolde kendini temsil eden ve başkalarının da onu temsil ettiği gibi gördüğü, yalnızca kim olduğuna değil, kim olacağına da karar veren gençlerin kimlik bocalaması yaşamayacağı bilinen bir gerçektir. Kimlik duygusunun oluştuğunun göstergesi; yaşam çizgisinin gerçekçi olması, gençlik yıllarında bu çizgiye yönelmiş olması, kendi seçtiği yolun, başkalarının onu tanımamasını sağlaması gibi şartların yerine gelmiş olmasıyla mümkündür. Yapılan araştırmalarda lise öğrencilerinin kimlik duygusu kazanım düzeylerinin genel başarı ortalamaları, fiziksel görünümünden memnun olma ve ailenin arkadaşlarını onaylama durumuna göre farklılık göstermekte olduğu, cinsiyet ve yaşa göre ise farklılık göstermediği (Balkaya ve Ceyhan, 2007: 433), özerkliği ailesi tarafından desteklenen ergenlerin, desteklenmeyen ergenlere göre daha yüksek düzeyde kimlikle ilgili seçenekleri araştırdıkları (Fullinwider-Bush ve Jacobvitz, 1993: 90), ebeveynden algılanan psikolojik kontrolün, akademik motivasyon üzerinde etkili olduğu gibi ailenin ve çevrenin etkinliğini vurgulayan sonuçlara ulaştırmıştır (Korkın, 2019: 59).

Bilimsel ve popüler araştırma konusu olarak kimlik kavramı üzerinde çalışan ilk bilim adamı Erik Erikson'dur. O kimliğin hayat boy sürekli olarak biçimlendiğini, değişime

uğrasa bile kişinin” kim olduğu ve başkalarına kendini nasıl tanıttığı” hususunda tutarlı davranması gerektiğinin ve bu ayniyet duygusunun “samimi- sahici” olması üzerinde durmuştur. Genel anlamda kimliğin biçimlenmesi, bireylerin birbiriyle kesişmesi, birbirini etkilemesi ve birbirinden etkilenmesi yoluyla olmaktadır (Hall, 2018: 321).

Kavram sosyal bilimlerde 1950’li yıllarda yoğunlukla,” birey ve toplum arasındaki ilişkiden” bahsetmek için “Ben kimim?” ve “Ben nereye aitim? sorularıyla bağlantılı kavramsallaştırılmış; toplumun bizi nasıl gördüğü ile ilişkilendirilmiştir. Kimlik, farklılıkların bir ifadesi olması anlamında bir kategorizasyon sürecini içerir (Dalbay, 2018: 162-163).

Türk Dil Kurumu Sözlüğünde (2020) “*Bir kimseye özgü belirgin özellik, manevi ruhsal niteliklerinin bütünü, şahsiyet, insana yakışacak durum ve davranış* (2020) şeklinde özetlenen kişilik (Personality); ne olduğumuz ve bizi diğerlerinden farklı kılan özellikler bütünü anlamında Latince “Persona”dan türetilmiştir. Kişiliğin nihai anlamı, yüzeye çıkan ve içtekinde ışık tutan, bireyin daha az sıklıkta ortaya çıkan, gizli psikolojik özellikleridir. Psikiyatri Temel Kitabında “*insanın kendine özgü psikolojik özellikleri; hayat tarzını biçimlendiren, huy haline gelmiş, bilinçli ya da bilinçdışı tüm düşünce ve davranış kalıplarıdır* (Sorias, 1998: 723) şeklinde tarif edilir. Kişilik; insana gelişiminin sonucu olarak sosyal deneyimler, yapısal özellikler, bireye kalıcılık ve tahmin edilebilirlik özelliği kazandırır. Bireyin fiziksel, duygusal, zihinsel ve sosyal yapılarının tamamında süreklilik göstermesi, psikolojik tepkilerinin göreceli olarak kalıcı yönlerini ifade etmesidir (Taymur ve Türkçapar, 2012: 158).

İç içe geçmiş kimlik, kişilik kavramlarıyla birlikte anılan “Benlik” kavramı kısaca kişinin kendini algılaması (Kuzgun Meyvacıoğlu, 1983: 1) veya kendisi ile başkaları arasında gelişen ilişkiler örüntüsü (Bacanlı, 2019: 712) olarak tarif edilebilir. Cooley’e göre; insanlar gelişim süreci içinde diğer insanların onları nasıl gördükleri hususunda bilinç geliştirir, zamanla kendileri hakkında başkalarında gerçekleştiğini zannettikleri görüşleri zihinlerinde canlandırır. Tam da doğru olmayan bu imajlar bireyler için önem arz etmektedir. Yansıyan bir değerlendirme olan Cooley’in (1983:126-128) “ayna benlik (looking- glass self)” kavramı; “bireyin iç dünyasında başkalarının bakış açılarını, değerlendirmelerini, yargılarını barındıran bir mekanizma oluşturmakta, kişi iç aleminde diğerlerinin yerine geçerek kendini algılamakta ve değerlendirmektedir” şeklinde özetlenebilir. Böylece başkalarının olumlu ya da olumsuz düşünceleri, bireyin kendisi hakkında imaj geliştirmesine neden olmaktadır. Benlikle ilgili literatürde ilk

açıklamalar William James'in (James, 1890: 132) "The Principles of Psychology" kitabında "maddesel benlik", "sosyal benlik", "ruhsal benlik" ve "saf ego" olmak üzere dört benlik türüyle ele alınmıştır. Ayrıca benlik "özne ben" ve "nesne ben" şeklinde tasnif edilir. Vurgulanması gereken önemli bir husus da benlik kavramını etkileyen kaynakların, bireyin deneyimleri ve benliğin başkası tarafından değerlendirilmesi sonucunda oluştuğudur (Aslan Yılmaz, 2016: 81; Ateş, 2013: 2; Bacanlı, 1990: 3). Kohlberg ise, ahlaki yargı ile ahlaki eylem arasında motivasyonel bir bağ kurabilmek için benlik kavramına başvurmuştur (Lapsley, 2011: 37).

İncelediğimiz kavramlardan bir diğeri olan "ego" bilinçdışı işlevselliğin psikanalitik adına denmektedir. Beynin özelleşmiş bilinçdışı işlevsellik alanı, yaşantıları gözlemek ve sentezlemekle oluşur. Ego, kişiliğin temel yapısı olan "id" den gelen uyarılar ile çevre koşulları arasında arabuluculuk görevi yaparak, ruhsal örgütlenmede düzenleyici, uzlaştırıcı görevini gerçeklik ilkesine göre işleyerek kişinin çevreye uyumunu sağlar (Eryüksel, 1987: 4). Psikanalitik kurama göre; bilinç öncesi algı ve yaşantıların önemli bir bölümü, genellikle bilince gelmemekte ancak yok olmayıp bilinçte saklanarak "öz" tasarımını oluşturmaktadır. Böylece çocukluk çağındaki örseleyici yaşantılar, bastırılmış biçimde bilinçdışındaki varlığını sürdürerek öz tasarımını şekillendirmektedir. İşte egoyu şekillendiren de bu öz tasarımdır (Dereboy, 1993: 20). Freud 'ego'yu, id ve süper egonun istek ve baskıları arasında sıkışmış bir yapı olarak görürken; Erikson, ego için "*doğuştan her kişide bulunan çevre ile baş edebilme yeteneğidir*" der. Başka bir deyişle ego, kendiliğin uyum sağlayıcı olması ve bütünleşme duygusu ile tarif edilebilir (Sağcı, 2020: 5). Kişinin kim olduğunun bilincinde olması, kendilik duygusunun zaman, zemin ve duruma göre sürekli olması, temel değer yargılarının değişmez olması, hoşlandığı ve sevmediği şeylerin net olması, kendini diğerlerinden ayıran ve diğerlerine benzeten özelliklerinin farkında olması halidir. Ego kimliği; benlik saygısı, hayattaki hedef ve beklentilerin farkında olma ve amacına ulaşmak için gayret etmenin temelidir (Külçe, 2018:59). Sağlıklı büyümenin temelinde de içsel yaşamı ve sosyal yaşamı bir araya getiren egonun uygun gelişimi yatmaktadır (Yöntem, 2013:27). Yapılan çalışmalar, benlik kurgularının ergenlerin yaşam doyumu ve depresyon puanlarını anlamlı biçimde yordadığı şeklindedir (Morsünbül, 2013: 18).

### **2.1.2. Ergenlik ve Ergenlerde Kimlik Gelişimi ile İlgili Görüşler**

Sanayi devriminden sonra 19. Yüzyılın başlarında, tüm aile üyelerinin kapitalist

sistemin ilk dönemlerinde tam zamanlı çalışmasıyla gençlerin yalnız, rehbersiz sokaklarda vakit geçirmeleri sonucu ortaya çıktığı görülen ergen davranışlarıyla ilgili şikayetler, 20. yüzyılda bir yaşam dönemi olarak fark edilmiş, Stanley Hall ve öğrencilerinin çalışmalarıyla “Ergenlik Dönemi” olarak adlandırılmıştır. Gelişimsel olarak insan hayatında özel bir yere ve öneme sahip olan bu devir kuramsal olarak farklı yorumlanmıştır. Kimilerine göre ergenlik sorunlar ve bunalımlar dönemiymken, kimilerine göre ise böyle değildir (Göker, 1991: 2; Yıldız H, 2021: 15). Çocukluk döneminin doğa ve kalıtım yasalarıyla sınırlı olduğunu savunan Hall, Darwin’in kuramındaki doğum sonrası gelişmeyi kendi kuramına uyarlayarak ergenlik dönemini insanlığın vahşilikle uygarlık arası, evrenin özümsemesi olarak düşünmüş, yabanilik ve uygarlık arasında bu geçiş döneminde ergenliği “stres ve fırtınalar dönemi” olarak yorumlamıştır. Böylelikle bireyin ilkel birtakım tepkileriyle, insani birtakım değerleri arasındaki çelişkilere dönemsel ve evrensel gözülle bakarak, bu evrede kültürün özümsemiğini ve bireyin kendi konumunu algılamaya başladığı fikrini savunmuştur (Sarıkaya, 2015:10). Kuram, insan gelişimiyle özümseme arasındaki bağlantıda ısrar etmesi ve ergenlik hakkındaki bilgi birikiminin düzgün biçimde bir araya getirilmemesi eleştirisiyle 20.yüzyılın başlarında itibar kaybetmiştir (Taştumur, 2018: 38).

Psikanalitik Kuram; Hall gibi, ergenlikteki karmaşayı açıklamak için, özümseme ilkesini benimsemiş; dalgalanmaları, doğal ve gerekli, örtülü dönemde ego ile id arasındaki dengenin bozulması neticesinde içsel çatışmalar sebebiyle, bilinçdışı savunmalarla genç tarafından gerginliği giderme çabası olarak yorumlamıştır. İdin gücünün kontrol altına alınmaya çalışılmasının dengenin bozulmasına, mutsuzluğa sebep olduğunu ifade etmiştir. Freud’a göre, erken çocuklukta çelişkiler buluşta ortaya çıkmakta, ergenlik çocukluğun yansıması olarak yorumlanmakta, dolayısıyla ergenlik çok önemli bir gelişim evresi olarak gösterilmemektedir (Göker, 1991: 2; Gümüş Gers, 2012: 4).

Sosyal Öğrenme Kuramında; hayal kırıklığı, endişe, bağımlılık, saldırganlık, merak gibi dürtü ve isteklerin bireyi harekete geçirdiği, öğrenmenin, dürtüler üzerinden olduğu ifade edilmiştir. Cinselliğin de bir dürtü olması hasebiyle, ergenlerin dürtülerini kontrol altına alma çabalarının strese, kendilerini yoğun baskı altında hissetmelerine vesile olacağını, ergenlik dönemindeki stres ve bunalımın buradan kaynaklandığı ifade edilmiştir. Kısacası, dürtülerin kültürlerde ele alınışı ve dürtülere atfedilmiş davranış

biçimleri strese yol açmaktadır. Bandura düzenli, istikrarlı, sevecen ailelerde yetişen ergenlerin bu dönemi rahat geçireceklerini belirtmiş; ergenliğin bunalımlı bir dönem olduğu fikrine karşı çıkmıştır. Sağlıklı ailelerde büyüyen gençlerin sosyalleşme ve geleneklere uygun hareket etme davranışları onların toplum tarafından kabul edilme sonucunu doğurmaktadır. Saldırganlık gösteren gençlerin ise; hatalı öğrenme ve alışkanlıklarının kurbanı olan, kavga ve gürültünün günlük yaşam biçiminin bir parçası haline gelen, düzensiz ve sorunlu ailelerde yetiştiklerini savunmuştur (Dinçel , 2006: 26). Dolayısıyla ergenlerin önceden belirlenemeyen başkaldırıcı hareketlerinin kaynağı, toplumun bu yöndeki beklentisi yani “kendini gerçekleştiren kehanet”tir (Göker, 1991: 18; Demirtaş, 2019: 175). Sosyal Öğrenme Kuramcısı Spranger kişinin biricikliği kavramını ergenlik gelişimi kuramına bağlayarak bu dönemdeki ergenleri üç grupta toplamıştır. Çocukluktan yetişkinliğe geçişi son derece acı verici olanlar, bu geçişi zarar görmeden, sakin ve rahat geçirenler ve son olarak da kendi gelişimine doğrudan katılanlar. Bunlar bunalım yaşayabilir ama bununla bilinçli olarak baş edebilir, kendi gelişimlerine katkıda bulunabilirler. Kısacası ergenlik zor bir dönem olabilir de olmayabilir de bu ergenin kişiliğine bağlıdır (Dinçel, 2006: 26; Kulaksızoğlu, 2004: 40).

Kişilerarası İlişki Kuramında Sullivan, kişiler arası ihtiyaçların tatmini, güvenlikte olduğunu hissetme, endişeden arınmış olmanın önemine vurdu yaparak her ne kadar psikanalizi eleştirse de problemlerin buluş çağına giren çocuğun cinselliğini fark edişyle ortaya çıktığını kabul eder. Ona göre çocuklukta anne-baba tarafından edindirilen cinsel fobi ve endişenin, ergenlikte zevk kaynağı haline gelerek cinsel rahatlamamanın önem arz etmesi, kısacası cinsel istekleri tatmin duygusuyla endişeden arınma ihtiyacının çelişmesi neticesinde ergende bunalımlar başlar. Buna bir de karşı cinsle nasıl iletişim kuracağını bilememek ve ebeveyn baskısı da eklenince ergenlik dönemi, ergen ne yaparsa yapsın cehennem hayatına dönecektir (Bayhan ve Işıtan, 2010: 34).

Alan Kuramında Lewin, kişiliğin oluşmasında aile, arkadaşlar, yaşanılan çevre gibi faktörlerin önemine işaret ederek; “yaşam alanı” içerisinde kişisel ve çevresel faktörlerin sürekli değiştiğini, değişimin yavaş ve düzenli olduğu takdirde değişime ayak uydurmanın da sağlıklı olacağını, çok hızlı değişimlerin yoğun stresli dönemlere yol açtığını, ergenliğin de bu dönemlerden biri olduğunu savunmuştur. Ergenlikte bireyler birtakım fiziksel değişimlerle uğraşırken, yeni bazı talep ve beklentilerle

karşılaşırlar (Turunç, 2009: 11). Alan kuramında kişinin davranışları onun kişisel özellikleri ve bulunduğu çevreyle ilgilidir. Alandaki gerilim, güçlerin değişmesiyle hedeflerin değerine, güçlerin niteliğine bağlı olarak hedefe doğru hareket etmek veya uzaklaşma biçiminde gelişir (Özakkaş, 2018: 6) Kişinin yaşam alanı, enerjinin sistemden sisteme hareket etme ve sistemler arası benzer şekilde dağıldığı bir yapı olduğundan; hedefe ulaşamama o sistemdeki enerji birikimine ve gerilime neden olur. Ergenlik, gerilimin giderilme çabasıdır. Örneğin ailenizi sevmiyor, onların da sizi sevmediğinden yakınıyor ama sağladığı imkanlar sizi tatmin ediyorsa aile ile geçinmek, beraber yaşamak ve onların kurallarına uymak söz konusu olabilir. Ancak ailenizi sevmemenize rağmen sağladığı imkanlar yeterli değil, üstelik sizden beklentileri de fazlaysa gerilim yükselerek denge bozulabilir; zamanla bu problem sınırlılık, kaygı, geçimsizlik veya fizyolojik rahatsızlıklar olarak ortaya çıkabilir (Tatar, 2009: 1).

Antropoloji Kuramının önde gelen ismi Margaret Mead, ergenlerin davranış biçiminin geliştikleri kültüre ve içinde yaşadıkları şartlara bağlı olarak şekillendiğini, evlilik öncesi cinsellikten uzak durma beklentisinin ergenlik dönemi stresini açıkladığını vurgulamış; 1928 de Samoa adası yerlileri üzerinde yaptığı araştırma sonuçlarını da buna delil göstermiştir. Cinsellikle ilgili tabular, ergenlik döneminde yaşanan “fırtına ve stresin” sebebi olarak gösterilmiş, bu tabuların evrensel bir sorun olmadığı kanaatine varılmıştır (Uluhan, 2021: 1).

Bilişsel Gelişim Kuramında Piaget; bireylerin 11-12 yaşında soyut işlem dönemine girmesiyle ergenliğe ulaştıklarını, ergenlerin karmaşık problemleri sistematik olarak çözebilecek varsayım kurma, mantıksal sonuçlar çıkarabilme yetkinliğine sahip olduklarını ve bütün bunların onların günlük yaşamlarına uyum sağlamaları için gerekli bir yol olduğunu söyler. Ona göre bilişsel yapılar dünyayı anlamak için kullanılan zihinsel iç düzenlemelerdir (Aydoğdu, 2020: 3). Bilişsel yapılar ne kadar farklılaşır, bütünleşirse sorunlar o kadar etkin ve verimli çözülür, çevre taleplerine uyum sağlanabilir. Böylece genç, olanla yetinmeyip yeni çözüm yolları arar. Bunun sonucunda “Ergenlik benmerkezciliği” ve daha fazla kendine dönük olma veya kendi düşüncelerini diğerlerinin düşüncelerinden ayırt edememe tehlikesi baş gösterir. Ergenlik benmerkezciliği genci ya “hayali seyirci” nin baskısına ya da “kişisel efsane” olmanın yalnızlığına iter, problemler de bu iki düşünce neticesinde ortaya çıkmaktadır. (Ahioglu-Lindberg, 2011: 7).

Psikososyal Kuramda Erikson, kültürel özelliklerin kişiyi etkilediğini, bireyin çevresiyle bir bütün olarak ele alınabileceğini, dolayısıyla gence uygun bir çevre sağlandığında sağlıklı kişiliklerin yetişmesinin doğal olduğu görüşünü savunarak psikanalitik görüşten ayrılmıştır (Çiftçioğlu, Polat ve Eren, 2016: 167). İnsan kimliği, birbirini hazırlayan ve birbiri üzerine bina edilen dönemlerden geçerek gelişir, ergenlik dönemi de bunlardan biridir. Bu dönemin en büyük sorunu, kimlik kazanmadır (Derman, 2008: 19). Erikson, sekiz dönemden oluşan psikososyal gelişim kuramında kimliğe karşı kimlik karmaşası adıyla kimlik oluşumunu ergenlik dönemi görevlerinden biri olarak belirtmiş, kimlik gelişiminin yaşam boyu devam ettiğini, biyolojik, psikolojik, toplumsal değişikliklere bağlı olarak sürekli yeniden şekillendiğini savunmuştur. Bireyin önceki dönemlerinde kazandığı kişilik özellikleri, anne-baba, öğretmenler ve gencin önem verdiği diğer bireyler, ergenin yeni roller araştırmasına izin verdikleri takdirde, ergenler ileriki yaşamlarında olumlu kimliğe ve yaşama sahip olacaktır (Gürses ve Kılavuz, 2011: 153).

### **2.1.3. Kimlik Gelişimi ile İlgili Kuramlar**

Kimlik gelişimi konusunda yapılan araştırmalar incelendiğinde Erikson'un Psikososyal Gelişim kuramı ve kuramın temel kavramlarından yararlanarak oluşturulan Marcia'nın Kimlik Statüleri Modeli araştırmalara yön vermiştir. Ergenlik döneminde kimlik gelişimini açıklayan Berzonsky, sosyal-bilişsel süreçlere vurguda bulunmuş, Watherman, kişisel anlamlılık duygusunu öne çıkarmış, Luycx ve arkadaşları da kimlik gelişiminin boyutları modelini ortaya koymuşlardır (Morsünbül, 2010: 105). Kimlik gelişimi konusunda literatürde en büyük eksiklik, kimlik gelişimini etkileme ihtimali olan faktörleri meydana çıkarmak amacıyla yapılan araştırmaların yeterli sayıda olmamasıdır (Morsünbül ve Uçar, 2017: 30; Oskay, 1998: 15).

#### **2.1.3.1. Erikson'un Psikolojik Gelişim Modeli**

Erikson (Erikson, 1968: 72)'un kimlik tanımı "*bireyin biricikliğinin bilinçli duygusu; deneyimlerin sürekliliği için bilinçsizce çaba ve grubun düşünceleri ile dayanışma*" şeklindedir ve üç yapı kimlik duygusu için gerekli görülmüştür. Bu yapının ilki kişinin, içsel bütünlüğü ve aynılığını anlatır. İkincisi bu aynılığın devamlı olmasıdır. Sonuncusu ise kimlikle ilgili içeriklerin toplumsal yaşamda da deneyimlenmesidir. Ayrıca Erikson kimlik gelişimi sürecini "kimlik sentezi" ve "kimlik karmaşası" gibi iki dinamik öğenin karşılıklı etkileşimi olarak açıklamaktadır. Kimlik sentezi benlik duygusuyla ilgili işlevsel ve içsel tutarlı bütünlük yeteneğine, kimlik karmaşası ise;

tutarlı ve işlevsel benlik duygusunun yokluğuna, kimlikle ilgili içeriklerin tutarlı bir bütün haline gelmemesine denmektedir. Bu kuramda kimlik çok boyutlu ve düzenli yapılandırmayı içerir. Erikson üç kimlik boyutunu önemsemiştir: Ego kimliği, kişisel kimlik ve sosyal kimlik. Ego kimliği ile anlatılan, bireyin benlik duygusunun altında yatan bilinçsiz süreçtir. Kişisel kimlik de ise kişinin geliştirdiği inançları, amaçları, değerleri vardır. Sosyal kimlik, içinde bulunulan grubun kimliği ve idealleri ile kişinin dayanışma duygusunu ifade eder (Morsünbül, 2010: 106).

Erikson psikolojiye kimlik kavramını tanıtırken (Blasi, 1988: 226) doğumla başlayan kimlik gelişimi sürecini çevresel, kültürel ve sosyal unsurlar yanında biyolojik ve genetik unsurları da sürece dahil ederek açıklamış, (Erikson, 1981: 250) olgunlaşmayı önemli bir kriter olarak belirlemiştir. Sağlıklı bir psikososyal gelişim sözü edilen unsurların karşılıklı etkileşimi ve “epigenetik ilke” (aşamalı gelişim ilkesi) ile açıklanmış, (Wallerstein, 1998: 240) bu sıralı gelişimde zamanın ve planlı ilerlemenin önemi vurgulanmıştır. Embriyoloji alanından alınan ilke (epigenetik), kurama dahil edilerek bireyin yaşam boyu süren gelişimi sekiz evreye bölünmüştür (Syed ve McLean, 2019:3). Gelişim evreleri kendisinden önceki dönemlerden etkilenerek kendinden sonra gelişecek dönemlere zemin hazırlamaktadır. Sekiz evrenin her birinin kendine özgü tamamlanması gereken görevleri, gereksinimleri, kriz ve çözümleri bulunmaktadır. Toplumsal beklentiler ve olgunlaşma sonucu ortaya çıkan krizler (Erskine, 2019:16) radikal değişimler meydana getiren hassas dönemlerden sonra bireyin potansiyelinin genişlemesi, yaşamsal öneme sahip kararlar alması gibi sonuçların alındığı yıkıcı değil yapıcı nitelikte (Sokol, 2009: 2), bireyi psikososyal açıdan daha güçlü seviyeye ulaştıracak olgulardır (Gürses ve Kılavuz, 2011: 155). Krizlerin amacı olumlu ve olumsuz unsurları dengede tutacak bir yapı oluşturmaktır. Olumlu unsurlar; temel güven, özerklik, girişimcilik, çalışkanlık, kimlik kazanımı, yakınlık, üretkenlik ve benlik bütünlüğü iken, olumsuz unsurlar; güvensizlik, utanç ve şüphe, yetersizlik, kimlik karmaşası, yalıtılmışlık, durağanlık ve umutsuzluk olarak özetlenebilir (Özgüngör ve Acun Kapıkıran, 2011: 119). Hiçbir zaman kesin bir çözüme kavuşmayan bu krizler, olumlu unsurların olumsuz unsurlara uygun oranlarda üstün gelmesiyle nihayetlenmelidir. Her bir krizin sağlıklı çözümü sonunda bireyi psikososyal açıdan daha güçlü ve yetkin kılan umut (hope), irade (will), amaç (purpose), yeterlilik (competence), sadakat (fidelity), sevgi (love), bakım/ilgi (care) ve bilgelik (wisdom) gibi ego özellikleri ya da güçleri (ego qualities ya da egostrengths)

aktive olur (Erskine, 2019:16).

Bireyin benlik bütünlüğü oluşturmaya izin vermeyen sosyopsikolojik ağların sonucunda krizin oluşturduğu olumsuz deneyimler, içe çekilme (withdrawal), yükümlülük (compulsion), çekingenlik (inhibition), tembellik (inertia), red (repudiation), dışlanmışlık (exclusivity), reddedicilik (rejectivity), aşağılama (disdain) ego patolojilerini ortaya çıkarır (Özgüngör ve Kapıkıran Acun, 2011: 120). Ancak kriz sonunda hangi öge üstün gelirse gelsin, bireyin yaşama uyum sağlayabilmesi için dönemin ödevi “çekirdek” olarak benlikte yerini alır. Böylece olumlu unsurlar bireyin ilerlemesini desteklemekte, ona yeni hedefler sunarak daha iyiye ulaşma isteğini pekiştirmekte, olumsuz unsurlar ise bireyin tehlikelere karşı tetikte olmasını sağlamaktadır. Krizlerin başarılı çözümlenmesi, kişilik ve psikososyal gelişime katkıda bulunduğu gibi, sonraki evreler için sağlam bir temel atar ve diğer krizlerde daha güçlü, donanımlı olmayı da temin eder. Krizlerin çözümlenememe durumunda başarısızlığın telafisinin daha sonraki evrelerde mümkün olabileceği, çevresel açıdan uygun koşullar sağlandığı zaman yaşanan başarısızlığın kişilik gelişimi üzerindeki izleri silinebileceği ifade edilmektedir (Stevens, 2008: 14).

Yapılan araştırmalarda gelişimsel krizlerle, dirençlerin sonuçlarının yakından ilişkili kavramlar olduğu test edilmiş; analizler, gelişimsel sonuçların ve dayanıklılığın birbiriyle oldukça ilişkili olduğu varsayımını desteklemiş; bulgular teorik ve pratik uygulamaları tartışmaya açmıştır (Svetina, 2014: 393).

Psikososyal gelişim kuramını diğer kuramlardan ayırtıran özellik biyolojik, psikolojik, bilişsel, toplumsal ve sosyal boyutları karşılıklı, birbiriyle ilişkili ve yaşam boyu devam eden bir gelişim olarak kabul etmesinden kaynaklanmaktadır. Bu kuramda erken dönem deneyimlerinin önemsenmesiyle beraber, yetişkinlik ve yaşlılık sürecine de yer verilmiştir. Psikososyal Gelişim Kuramı bireysel seçimlerin bu süreçleri yönetebilmeyi ve yaşanan krizler sonrasında bir duyguya ulaşabilmeyi, ulaşılmış duyguların daha sonraki dönemlere ait krizlerin çözümünde etkili olacağı görüşünü savunmuştur (Şen, 2015: 32). Bu kuram yaklaşık 60'lı yaşlarla başlayıp ölümle nihayetlenen yaşlılık döneminin, (performansın düştüğü, sağlık problemlerinin arttığı, gücün azaldığı) fiziksel değişim (Bölükbaş ve Arslan, 2003: 235) ve buna bağlı rollere uyum sağlamayı da psikososyal gelişim evresine katmıştır. Araştırmalarda sosyal bağlantısızlık ve algılanan izolasyon yaşlı yetişkinler arasında fiziksel ve zihinsel sağlıkla ilişkilendirilmiş, sosyal bağlantısızlık ve akıl sağlığı kavramları bu

evrede incelenmiştir (Cornwell ve Waite, 2009: 31).

Erikson'un gelişim dönemleri anlayışı farklı kuşakların birbirleriyle daha anlamlı ilişkiler kurmaları, daha fazla bir arada bulunmaları ve etkinliklerin paylaşımının önemine vurgu yapmaktadır (Gürses ve Kılavuz, 2011: 154). Erikson insan egosunun incelenmesine üç temel katkıda bulunmuştur. Bunlardan ilki, psikoseksüel gelişim evreleriyle (oral, anal, phallik ve genital) paralel giden ego gelişimine, psikososyal evrelerin de eşlik ettiği, ikincisi kişilik gelişiminin ergenlikte durmayıp, tersine bütün yaşam döngüsü boyunca sürdüğü, sonuncusu da her evrenin olumlu olduğu kadar olumsuz içeriklerinin de bulunduğunu ileri sürmesidir. Kişilik gelişimine ilişkin bu görüş başarılı gelişim için yükün bir bölümünü ana-babadan alarak; bireysel kişiliğin biçimlenmesinde kişinin kendisinin ve toplumun etkilerini göz önüne sermiştir. Yine herhangi bir gelişim evresindeki başarısızlığın daha sonraki evrelerde elde edilecek başarılarla telafi edilebileceği ilkesi bize umut vermiştir (Atak, 2011: 169).

### **2.1.3.2. Erikson'un Psikolojik Gelişim Modelini Açıklayan Modeller**

Tarihi sıralamada ilk olarak 1966 yılında ele alan Marcia, Kimlik Statüleri Modeli'nde, Psikososyal Gelişim Kuramı'nın temel kavramları ile çalışmış, Erikson'un kimlik gelişimi konusundaki çalışmalarına işevuruk ve ölçülebilir (Kaynak Demir, Dereboy, ve Dereboy, 2009: 227) nitelik kazandırmıştır. Kimlik gelişimi ile ilgili literatüre bakıldığında "Kimlik Statüleri Modeli"nin Psikososyal Gelişim kuramına yön veren bir kuram olduğu ve bu modeli temel alan beş yüzün üzerinde kuramsal ve ampirik çalışma yapıldığı görülmüştür (Morsünbül, 2011: 17). Kimlik süreci için meslek ve ideoloji gibi belli başlı yaşam alanları (cinsiyet farkı da göz önüne alınarak) ele alınmıştır. İdeolojik alanda; inançlar, politik seçimler, felsefî yaşam biçimleri, kişiler arası alanda ise; arkadaşlık, flört, serbest zaman uğraşları ve cinsiyet rolü gibi kavramlar mevcuttur (Ergin, 2015: 7). Marcia (2009: 199) kimliği, bireyin dürtülerinin, inançlarının ve kişisel geçmişinin dinamik bir örgütlenmesidir şeklinde tarif eder (Atak, 2011: 163). Benliğin yapılandırılması olarak kavramsallaştırarak seçeneklerin araştırılması (exploration) ve içsel yatırım (commitment) süreçlerini içermeye düzeyine göre dört kimlik statüsü tanımlar:

**Başarılı Kimlik Statüsü:** Bireyler seçenekleri aktif olarak araştırır ve bağlanmada bulunurlar. Bu statüdeki kişiler oldukça dengeli, gerçekçi hedeflere yönelip elde ederken çevreyle de baş edebilen kişilerdir.

**Askıya Alınmış /Moratoryum Kimlik Statüsü:** Bireyler seçenekleri aktif olarak araştırmalarına rağmen belirgin bağlanmalarda bulunmazlar. Otorite figürüne karşı geliştirdikleri ambivenal (hem karşı çıkma hem de uyma gibi birbirine zıt) görüş ve ihtiyaçlar içindedirler.

**İpotekli Kimlik Statüsü:** Bireyler belirgin bağlanmalarda bulunurlar ancak bu bağlanmalarını aktif araştırma süreci yaşamadan oluştururlar. Bu statü, ana-babalarının veya akrabalarının onlar için hazırladığı bir kimliğin kabulünü yansıtır.

**Dağınık Kimlik Statüsü:** Bireyler çok da aktif olmayan geçici araştırmalarda bulunurlar ancak bağlanmada bulunmazlar. Hiçbir bağlanmaları olmadığı gibi bu konuda kaygı da duymamaktadırlar. Hali hazırda bunalım dönemi yaşamaktadırlar (Atak, 2011: 163; Ergün, 2020: 459; Eryüksel, 1987: 19).

Marcia, benlik saygısı ve kaygı düzeyi karşılaştırmaları yaptığı kimlik statüleri çalışmasında, askıya alınmış ve dağınık kimlikteki ergenlerin en yüksek kaygı düzeyine sahip olduklarını, benlik saygısı açısından ise başarılı ve ipotekli kimlik statüsündeki ergenlerin, askıya alınmış ve dağınık kimlikteki ergenlerden daha yüksek benlik saygısına sahip olduklarını gözlemlemiştir. Yapılan çalışmalarda başarılı kimlik statüsündeki ergenlerin, diğer statüdeki ergenlere göre daha sağlıklı olduğu (Eryılmaz ve Aypay, 2011: 175), askıya alınmış statüdeki ergenlerin diğer gruplardaki ergenlere göre daha kaygılı olduğu, dağınık kimlik statüsündeki ergenlerin en yüksek düzeyde psikolojik ve kişiler arası ilişki sorunları yaşadığı, ipotekli kimlik statüsündeki ergenlerin ise en fazla ön yargı ve düşük özerkliğe sahip olduğu tespit edilmiştir (Morsünbül, 2010: 108).

Seçeneklerin araştırılması değerlere, inançlara, amaçlara karar vermeden önce bireyin benlik duygusuna uygun seçeneği bulmak için, etkin bir şekilde sorgulama yapması ve değerlerine karar vermesidir. İçsel yatırımda bulunma ise, farklı yaşam alanlarında belirli amaçlara, değerlere ve inanışlara içsel yatırım yapılmasıdır. İçsel yatırımla özdeşleşme, kimliğe ilişkin yatırımların benlik açısından uygunluğu değerlendirilip içselleştirilmesini ve yapılan seçimler ile özdeşleşmeyi ifade etmektedir. İçsel yatırımda bulunmanın, benlik kavramının netliği ve sürekliliği, psikolojik iyilik hali (Meeus, 1996: 592; Meeus ve ark, 1999: 436) ile ilişkili olduğu ifade edilmiştir (Akman Özdemir ve Çelen, 2018: 577; Meeus, 1996: 569) Marcia statüleri değerlendirmek amacıyla iki farklı teknik geliştirmiştir: Cümle tamamlama testi ve

yarı yapılandırılmış görüşme tekniği. Ne yazık ki, Marcia' nın kavramlaştırmadaki problemi Erikson' un kuramıyla uygunluğu konusuna gölge düşürmüştür. “Kargaşalı/Dağınık kimlik statüsü” nün bunalım ve bağlanmanın yokluğu olarak tanımlanması, söz konusu ölçme aracının klinik bakımından faydalarının sınırlılığı ve gencin kimlik oluşumuyla ilgili hangi alanlarda belirgin problem yaşadığı hususunda yeterli bilgi vermeyişi, kuramın eleştirilen yönleridir (Dereboy, Dereboy, Coşkun ve Coşkun, 1994: 61). Ayrıca kültürler arası geçerliliğin yetersizliği ve kimlik kazanımı sürecini etkileyen sosyal faktörleri göz ardı etmesi de modelin diğer eleştirilen yönlerindedir (Demir İ. , 2011, s. 571). Marcia'nın modeline yöneltilen temel eleştirilerden biri de modelin amacının kimlik sürecini göstermesinden çok bir sınıflandırma yapması ve bireyleri statülere ayırmasıdır. Yani süreçten çok o anki durum ve sonuç görülmektedir. Bazı araştırmacılar kurama eklemeler yaparak ergenlik dönemindeki kimlik biçimlenmesini sürece odaklanarak incelemişlerdir. Süreçten maksat hem farklı zamanlarda bireyin kimlik gelişiminin incelenmesi hem de bireyin yapılanma süreçleridir. Aksi halde statüler belirli zamandaki durumu gösterdiği için kimlik gelişimini anlamaya tam olarak hizmet etmemektedir. Ergenlik döneminde kimlik gelişimini açıklamak amacıyla Berzonsky (Berzonsky, 1992: 771) sosyal-bilişsel süreçlere, Waterman, kişisel anlamlılık duygusuna, Luycxk ve arkadaşları, kimlik gelişiminin boyutlarına vurgu yapmıştır (Morsünbül ve Çok, 2013: 236).

Waterman, kimlik yaklaşımında Erikson'un Kimlik Gelişimi Kuramı ve mutluluk ahlakı (eudomonizm) felsefesinin temellerinden yararlanmıştı. Bu kurama göre insanlar yaşamlarındaki gerçek potansiyellerine, doğru benliklerine kavuştuklarında ulaşırlar. Dolayısıyla bireyin kimlikle ilgili öğelerinde kişisel anlamlılığın olup-olmamasını göz önüne alarak “seçeneklerin araştırılması” ve “içsel yatırım” değişkenlerine “kişisel anlamlılık duygusunu” da ekleyerek yedi kimlik statüsü tanımlamıştır.

**Anlamlandırılmış başarılı kimlik statüsü:** Bu statüdeki bireyler kimlikleri ile ilgili seçenekleri araştırdıktan sonra yetenek ve tutumlarıyla uyuşan değerlere, inançlara yönelik içsel yatırımlarda bulunur, amaç oluştururlar.

**Anlamlandırılmamış başarılı kimlik statüsü:** Bu statüdeki bireyler yapmış oldukları araştırma neticesinde içsel yatırımları temelde yararlı bulurlar ancak amaçları ile ilgili içsel yatırımları, onların yetenek ve tutumları, yaşamdaki hedefleriyle bütünleşmiş

değildir.

**Anlamlandırılmış askıya alınmış kimlik statüsü:** Bu statüdeki bireyler kimlik konuları ile ilgili anlamlı çözümler ararlar.

**Anlamlandırılmamış askıya alınmış kimlik statüsü:** Bu statüdeki bireyler kimlik krizlerini çözmek için herhangi bir kritere sahip değillerdir.

**Anlamlandırılmış ipotekli kimlik statüsü:** Bu statüdeki bireyler ilk alternatifte kararlı olarak içsel yatırımda bulunur, elde ettikleri kimlik parçalarını içeren bütünleri, kendi tutum, yetenek ve yaşantılarındaki amaçlarla deneyimlerler.

**Anlamlandırılmamış ipotekli kimlik statüsü:** Bu statüdeki bireyler, kimlikle ilgili seçenekleri araştırmadan içsel yatırımda bulunur, oluşturulan içsel yatırımlar kişinin yetenek tutum ve yaşamdaki amaçlarına uygun değildir (Morsünbül, 2011: 27).

**Dağınık kimlik statüsü:** Bu bireylerin herhangi bir bağlanmada bulunmamaları sebebiyle kimlik biçimlenmesi görevi ile ilgilenmedikleri için kişisel anlamlılık kavramının bu statüde olmadığı varsayılmıştır. Waterman benlik saygısı, depresyon, mutluluk ve anksiyete değişkenlerine göre, kimlik statülerini karşılaştırdığı çalışmasında kişisel anlamlılık ile benlik saygısı ve mutluluk arasında olumlu ilişki olduğu, depresyon ve anksiyete ile de olumsuz ilişki olduğu sonucuna varmıştır. Ergenler kimlik öğelerinin kendi benlikleriyle uyumlu olduğuna karar verdiklerinde ruhsal olarak daha sağlıklı olmaktadır (Morsünbül, 2010: 105).

Berzonsky (1992: 771) kimliğin; günlük yaşamda karşılaşılan, stres ve kişisel sorunlarla baş etme gücü olduğunu kabul etmiş, benlik inşası kavramsallaştırmasına karşı çıkmıştır. Bireylerin kimlik duygusu oluşturmak ve sürdürmek için sosyal-bilişsel süreçleri göz önünde bulundurarak üç kimlik stili tanımlamış, ayrıca bu kimlik stillerinin Marcia'nın sınıflandırdığı kimlik statüleri ile ilgili olduğunu ileri sürmüştür:

**Bilgi yönelimli bireyler;** kimlik duygusunun yapılanmasıyla ilgili karar verirken veya bağlanmalarını şekillendirirken, etkin bir şekilde araştırır ve değerlendirirler. Başarılı ve moratoryum kimlik statüsündeki bireyler, kimlik oluşturma görevine bilgi yönelimli stili kullanarak ulaşırlar. Bilgi yönelimli ergenlerin kaygı ve stresle aktif biçimde baş ettikleri ve yüksek benlik saygısına sahip oldukları görülmüştür (Berzonsky, Macek ve Nurmi, 2003: 112).

**Norm yönelimli bireyler;** kimlikle ilgili sorunlarla karşılaştıklarında aile bireyleri ve

referans gruplarının beklenti ve isteklerini göz önünde bulundururlar. İpotekli kimlik statüsündeki bireylerin normatif yönelimli kimlik stilinde oldukları varsayılır. Bu bireyler hayatları ile ilgili referans alabilecekleri kişilerin yönerge ve beklentilerine uymakta, yeni gelen bilgilere karşı durarak, bilgiyi çarpıtmakta ve böylece organize edilmiş benlik inşası, katı bir şekilde, sınırlı bir ayrışmayla nihayetlenmektedirler.

**Kargaşalı/ kaçınma yönelimli bireyler;** kişisel çatışmalardan ve kimlikle ilgili problemlerden kaçınırlar. Bu bireyler mümkün olan en uzun sürede sorunlarını ele alır, erteleme davranışı sergilerler. Kaçınma yönelimli bireylerin kişiler arası ilişkilerde problem yaşadıkları, düşük benlik saygısına ve yüksek anksiyete düzeyine sahip oldukları, alkol ve madde bağımlılığı gibi problem yaşadıkları tespit edilmiştir (Berzonsky, 2004: 303; Berzonsky ve Ferrari, 1996: 597; Ergin, 2015; Morsünbül, 2010: 105).

Kimlik gelişiminde son on beş yılda sürece odaklanan modellerin öne çıkması araştırmalarda daha sık kullanılmasına vesile olmuştur; bunların en önemlisi ve en sık kullanılanı Luyckx ve arkadaşları tarafından geliştirilen Beş Boyutlu Kimlik Biçimlenmesi Modelidir. Luyckx ve arkadaşları, Marcia'nın kimlik statülerini açıklarken kullandığı seçeneklerin araştırılması ve bağlanma değişkenlerini alt boyutlara ayırmışlar, seçeneklerin araştırılmasını; genişlemesine, derinlemesine ve seçeneklerin saplantılı araştırılması şeklinde üç grupta toplamışlardır.

**Seçeneklerin genişlemesine araştırılması:** Ergenlerin, bağlanma yapmadan önce farklı kimlik alternatiflerini araştırma derecelerini gösterir.

**Seçeneklerin derinlemesine araştırılması:** Ergenlerin buldukları an itibariyle yaptıkları bağlanmanın kendilerine uygunluğunu derinlemesine araştırmalarını gösterir.

**Seçeneklerin saplantılı araştırılması:** Bireyin sıkı bağlanmasını zorlaştıracak şekilde keşfetme ve deneyimleme sürecine saplanmasını gösterir. Bağlanma değişkeni de bağlanmada bulunma ve bağlanma ile özdeşleşme olarak ikiye ayrılmıştır. Bağlanma, bireyin kimlik ile ilgili konularda karar verme derecesini, bağlanma ile özdeşleşme ise, ergenlerin bağlanmalarını değerlendirdikten sonra duygu ile özdeşleşme derecesini gösterir. Luyckx ve arkadaşları modellerinde; seçeneklerin araştırılması ve bağlanma boyutlarıyla çalışarak altı kimlik statüsü belirlemişlerdir. Bunlar başarılı, ipotekli, askıya alınmış, saplantılı askıya alınmış, kaygısız (carefree) dağınık ve dağılmış

(difused) dağınmık kimlik statüleridir. Kimlik boyutları modeli, ergenlik dönemindeki kimlik gelişimini, seçeneklerin araştırılması ve bağlanma süreçlerini daha ayrıntılı olarak ele alarak sürece odaklanmıştır (Morsünbül, 2011:38).

Yapılan araştırmalardan çıkan sonuç, aktif olarak kimlikle ilgili seçenekleri araştıran ergenlerin ruh sağlığı açısından daha sağlıklı olduğu görüşüdür. Bunlar başarılı, askıya alınmış kimlik statüsü, bilgi yönelimli kimlik stili, anlamlandırılmış başarılı kimlik statüsüdür (Atak, 2011: 163; Morsünbül ve Çok, 2013: 232).

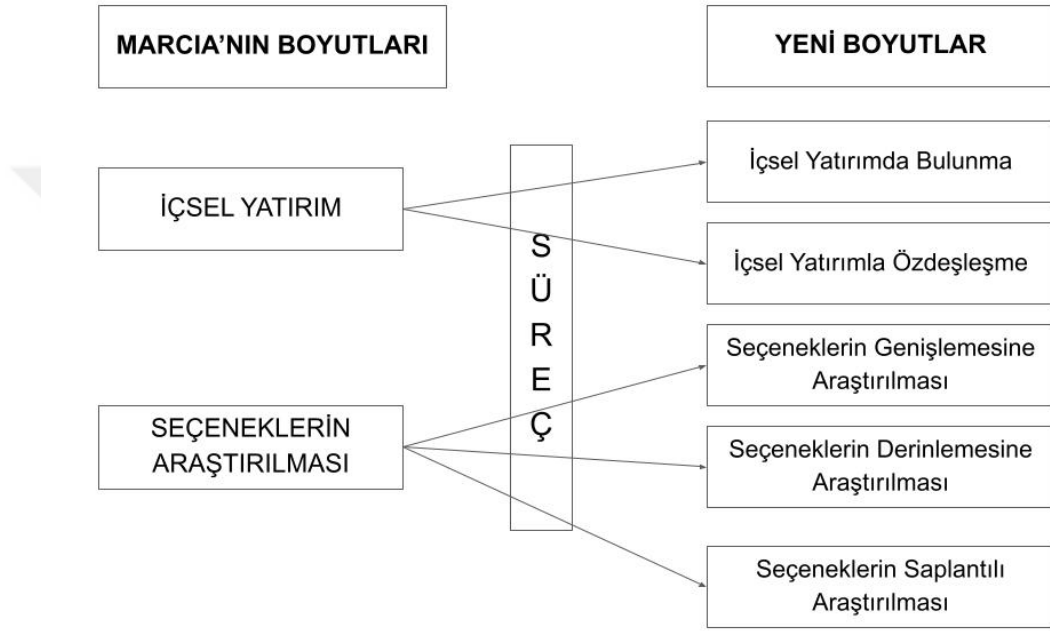

**Şekil 1: Marcia'nın ve Luyckx ve Arkadaşlarının Önerdiği Kimlik Boyutları**

(Kaynak:Luyckx ve ark., 2008a'dan Akt, Morsünbül ve Çok, 2013: 235)

## 2.2. Öznel İyi Oluş

20. yüzyılın sonlarına doğru Csikszentmihalyi ve Seligman öncülüğündeki bilim insanları, temeli insancıl yaklaşıma dayanan “pozitif psikoloji” yaklaşımını benimsemişlerdir (Seligman ve Csikszentmihalyi, 2014:279). Pozitif psikoloji bireyin olumlu yanlarını geliştirerek ön plana çıkararak, zayıf olduğu yönleri ise geri planda bırakarak yaşamlarında aktif olmalarına fırsat veren bir yaklaşımdır. Bireyin yaşamında aktif olması gerektiğini (çünkü bu kapasiteye sahip olduğunu), davranış değişikliği ve davranışlarının düzenlenmesi konusunda gerekli donanıma sahip olduğunu ve son olarak da pozitif psikoloji bağlamında davranış etkinliklerinin bireyin

motivasyonuna olumlu katkıda bulunacağını varsayar (Akin-Little, Little ve Delligatti, 2004:155). Bireyin yaşamındaki güçlü yönleri üç ana başlıkta incelenmektedir:

**Öznel düzeyde;** bireyin iyi oluşunu destekleyen geçmiş yaşantıları, halihazırdaki deneyimleri, gelecekte meydana gelmesi beklenen yaşantıları değerlendirilmektedir.

**Bireysel düzeyde;** bireyin sevme, umut, iletişim ve yaratıcılık gibi kişisel yetenek alanlarını ele alınmaktadır.

**Grup düzeyinde;** yardımseverlik, sorumluluk ve hoşgörü gibi grup içinde gerçekleşen değerlendirmelerdir (Kararımak ve Siviş, 2007:102).

Pozitif psikoloji alanında yer alan öznel iyi oluş kavramı “bireyin kendi hayat kalitesine dair değerlendirmelerini içeren bir yapı” olarak tarif edilmiştir (Çolakkadıoğlu, Cenkseven Önder ve Avcı, 2011:317). Diener’e (1985:89) göre “öznel iyi oluş” üç temel kavramdan oluşmaktadır;

Öznel ve bilişsel (Çelik, 2008:15) bir değerlendirmeye dayanması,

Olumlu yöndeki olgu veya ölçütlere dayanması,

Bireyin yaşamına dair bütüncül değerlendirmeleri ifade etmesi.

Öznel iyi oluş; olumlu duygulanım, olumsuz duygulanım ve yaşam doyumu şeklinde üç alt boyuttan oluşmaktadır. Kişilerin kendi yaşamlarına ilişkin bilişsel değerlendirmeleri yaşam doyumunu, olumlu ve olumsuz duygulanım ise duygulanım boyutunu oluşturur (Diener ve Emmons, 1985:89). “**Olumlu duygulanım**” istek, enerji, neşe gibi olumlu duyguları, memnuniyet, hoşlanma ve coşku gibi üç düzeyde ifade etmeye, “**Olumsuz duygulanım**” bıkkınlık, üzümlük, kaygı, suçluluk, kızgınlık, değersizlik gibi, olaylar ve koşullarla ilgili olumsuz sonuçları ortaya çıkaran hoş olmayan ruh hali ve duygulanıma (Çelik, 2008:12), **Yaşam doyumu** ise bireyin kendi yaşamının niteliği hakkında öznel ve bütüncül bilişsel değerlendirmelere denir. Yaşam doyumu; kişinin beklentileri ile elde olanları karşılaştırması sonucu ortaya çıkar. Yani bireylerin yüksek olumlu duygulanım, düşük olumsuz duygulanım ve yaşamları hakkında yüksek doyum hissettiklerinde öznel iyi oluş içerisinde oldukları söylenebilir. Seligman olumlu duyguları geçmişle, gelecekle ve şimdiki zamanla ilişkilendirmiş, geçmiş zaman düşünüldüğünde doyum, hoşnutluk, gurur ve huzur; gelecek zaman tasarlandığında ise iyimserlik, umut, güven, özgüven ve inanç; şimdiki zaman için, güzellik, sıcaklık, bedensel zevkler, neşe ve rahatlıkla ifade edileceğini

savunmuştur (Çelik, 2008: 15; Diener ve Seligman, 2002: 81). Kısacası öznel iyi oluş bireyin yaşamını değerlendirmesi ve yaşamı hakkındaki genel yargısı demektir (Eryılmaz ve Ercan, 2010: 952). Konu ergenler açısından ele alındığında yapılan araştırmalarda özerkliğin öznel iyi oluşu hem doğrudan hem de dolaylı olarak etkilediğini ortaya koymuştur. Ayrıca kimlik biçimlenmesinin de doğrudan öznel iyi oluşu etkilediği sonucuna varılmıştır. Özerkliğin kimlik biçimlenmesi aracılığıyla öznel iyi oluşu daha yüksek düzeyde açıkladığı görülmüştür. Tartışma özerklik kimlik biçimlenmesinin ergenlik döneminde ergenlerin öznel iyi oluşlarına katkısı bağlamındadır (Morsünbül, 2011: 40). Ayrıca ergenlerin öznel iyi oluş düzeylerinin yükselmesinde (yapıcı ve işlevsel sorun çözme becerisi olan) aktif başa çıkma becerisinin önemli olduğu da ortaya çıkmıştır. Olumsuz başa çıkma becerilerinin sıklıkla kullanımı ergenlerde yaşam uyumunu olumsuz yönde etkileyerek psikolojik bütünlüklerine zarar vermektedir (Işık ve Bedel, 2015: 53).

Yine bağlanma stilleriyle ergenlerin psikososyal gelişim dönemlerinin (güven, özerklik, girişimcilik, çalışkanlık ve kimlik) puan ortalamalarının anlamlı düzeyde farklılaştığı; güvenli ve kayıtsız bağlanan ergenlerin, diğer bağlanma stillerine sahip ergenlere göre daha yüksek düzeyde “güven” duygusuna sahip olduğu bulunmuştur. “Özerklik”, “girişimcilik”, “çalışkanlık” ve “kimlik” konusunda ise kayıtsız bağlanan ergenlerin diğerlerine göre daha yüksek düzeyde kazanım gösterdiği tespit edilmiştir (Arslan, 2008: 80). Öznel iyi oluşu etkileyen faktörler, hayat şartları (%10 oranında), amaçlı yaşam etkinlikleri (%40 oranında) ve genetik faktörler (%50 oranında) şeklinde sıralanmıştır. Yaş, cinsiyet, eğitim durumu, yaşanılan yer, medeni hal, ekonomik durum gibi demografik değişkenler yaşam şartları başlığı altındadır. Ayrıca yaşam amacı belirleme, bunları gerçekleştirme, sosyal ilişkiler, affedicilik, yardımlaşma, dini inancın yaşanması öznel iyi oluşu etkileyen diğer faktörlerdir (Doğan, 2013: 56; Myers ve Diener, 1995: 10).

Öznel iyi oluşu etkileyen en önemli faktörlerden biri de kişilik özellikleridir. Araştırma sonuçları beş faktör kişilik modelinde nevrotiklik ve dışadönüklüğün öznel iyi oluşu anlamlı düzeyde yordayan en önemli faktörler olduğunu, alt boyutlardan yumuşak başlılık, sorumluluk ve deneyime açıklık alt boyutları ile öznel iyi oluş arasında düşük düzeyde ve pozitif yönde ilişki bulunduğunu ispatlamıştır. Yine dışadönüklüğün pozitif, nevrotikliğin negatif yönde anlamlı düzeyde yordadığı sonucuna ulaşılmıştır (Doğan, 2013: 56). Başka araştırmalarda; sosyo-ekonomik durumun ve eğitim

düzeinin yüksek olması, mesleki tecrübe, dışa dönüklük, dini ritüellerin gereğini yerine getirme (Diener ve Myers, 1995: 10; Witter, Stock, Okun ve Haring, 1985: 332), içsel güdülenmeye sahip olmak (Özer, 2009: 25), temel ve sosyal ihtiyaçların karşılanması (Cihangir Çankaya, 2009: 691; Tay ve Diener, 2011: 354), algılanan kontrol (Eryılmaz ve Ercan, 2010: 952), sosyal destek (Şahin, 2011: 8) ve özsaygı ile öznel iyi oluş arasında pozitif ilişki olduğu sonucuna ulaşılmıştır (Uçan ve Kıran Esen, 2015: 289). Öznel iyi oluşun yaşantısal kaynaklarına dair ileri sürülen kuramsal yaklaşımlar, çeşitli görüşleri derleyen genel bir çerçeveyi tanımlamaktadır (Türkdoğan ve Duru, 2012: 2429).

### 2.2.1. Öznel İyi Oluş Kuramları

**Erek Kuramı:** Öznel iyi oluşun ihtiyaçların karşılanması ve amaçların gerçekleştirilmesi ile ilişkili olduğu varsayılmaktadır (Mercan, 2019: 20). Bireylerin yaşamlarını düzenlemek ve yapılandırmak adına amaçlar belirleyip bu uğurda çalışması, onların geleceğe odaklanması ve yaşamlarına anlam katması vesilesiyle öznel iyi oluşu arttırmaktadır (Emmos ve Diener, 1986: 309).

**Akış Kuramı:** Bireyin bir işle meşgul olurken dış dünyadan soyutlanması, yaptığı işe odaklanması haline denir, ki yapılan iş bireyin yetenek düzeyine uygunsa öznel iyi oluşu arttırarak haz almaya vesile olacaktır (Csikszentmihalyi, 1990; Mercan, 2019: 21; Yeşiltaş ve Türk, 2017: 177).

**Aşağıdan Yukarı ve Yukarıdan Aşağı Kuramı:** Bireyin kendi yaşamı içerisinde mutluluk anlarını biriktirmesi için kullandığı bilişsel faaliyetlere aşağıdan yukarıya kuramı denir. Bu kuram bireyin yaşamındaki doyum alanlarıyla ilgili yaşantılarının toplamını anlatmaktadır. Bireyin yaşam olaylarını yorumlama şekli öznel iyi oluşunu etkilemektedir, buna da yukardan aşağıya kuramı denir. Yani bireylerin karşılaştıkları durumları olumlu ya da olumsuz şekilde yaşamaya eğilimli olmaları bir kişilik özelliğidir (Eryılmaz, 2009: 975). Klinik popülasyonlarda sosyal karşılaştırma değerlendirmesinin depresyon ve anksiyete ile ilişkisinin bir meta-analizi değerlendirilmiş, sosyal karşılaştırmanın depresyon ve anksiyete ile önemli bir ilişkisi olduğu gözlenmiştir (Buunk, Collins, Taylor, VanYperen ve Dakof, 1990: 1238; Peter ve Morina, 2020: 640).

**Bilişsel Kuramlar:** “Yukardan aşağıya” yaklaşımıyla ilişkili, öznel iyi oluşun bilişsel kuramları- DYB (Dikkat, Yorumlama ve Bellek) iyi oluş modeli gibi-bireysel iyiliğin

belirlenmesinde bilişsel süreçlerin gücüne odaklanır; yüksek öznel iyi oluşa sahip bireylerin dikkatlerini olumlu uyaranlara odakladığı, olayları olumlu yorumladığı ve geçmişteki olayları pozitif bellek önyargısıyla hatırlama eğiliminde olduğu görüşünü savunur. Daha doğru ifadeyle dikkatini kendinden dışarı yönlendirme yeteneği iyi oluşun önemli bir yordayıcısıdır. Ayrıca yüksek öznel iyi oluşa sahip kişilerin yansız ve muğlak olayları olumlu yorumladıkları tespit edilmiştir. Olumlu yorum hayatla kişi arasında tampon görevi görerek, olayları gerçekte olduğundan daha iyi hatırlamaya ve mutlu olmaya vesile olmaktadır. Bu kişiler aynı zamanda pozitif ve koruyucu bellek ön yargısına girmeye eğilimlidirler (Gencer, 2018: 2621).

**Uyum Kuramı:** Bireyler yeni karşılaştıkları durumlara karşı tepkiler vermektedirler, zamanla bu tepkiler normal olarak algılanmaya başlar yani birey iyiye de kötüye de uyum gösterir, kanıksar (Diener, Oishi ve Suh, 1997: 25).

**Etkinlik Kuramı:** Bireyin amaçlarından çok onları gerçekleştirirken yapmış olduğu etkinlikler bireyin öznel iyi oluşunu artırır (Eryılmaz, 2009: 48).

**Sabit Nokta Kuramı:** Bireylerin öznel iyi oluşlarının düzeyi sabittir, uzun süreli olarak ele alındığında öznel iyi oluş kararlılığının genetik yatkınlıkla ilişkili olduğu görülmüştür. Yapılan araştırmalarda bu oranın %40 oranından %80 oranına kadar değiştiği tespit edilmiştir (Lykken ve Tellegen, 1996: 186).

**Yargı Kuramı:** Bireyin öznel iyi oluşu bazı ölçütler ile gerçek koşullar arasındaki karşılaştırmanın sonucuna bağlıdır (Eryılmaz, 2009: 975).

**Çok Yönlü Uyuşmazlık Kuramı:** Bireyler kendilerini çok yönlü standartlarla (arzular, ihtiyaçlar, hedefler vs.) karşılaştırırlar. Bu karşılaştırma sonunda şu an yaşanılan koşullarla standartlar arasındaki farklılık bireyleri mutlu ya da mutsuz edebilir. Literatürde çok yönlü çatışma teorisinin en yaygın olanı sosyal karşılaştırma teorisidir (Safalı, 2020:50).

**Mutluluğu Anlamlandırma Yaklaşımı:** Bireyler yaşadıkları olayları aktif olarak değerlendirir; anlamlandırma, çerçeveleme, tasarlama, hatırlama gibi bilişsel süreçlere tabi tutarlar. Bu öznel değerlendirmelerin mutluluk üzerindeki etkisi olayları nasıl görmek istedikleri ile bağlantılıdır. Bu bardağın dolu tarafını görmekle ilgilidir (Safalı, 2020:51).

**Otonomi Kuramı:** Bireylerin duygularını ve kendilerini ifade edebilmeleri, kendi kararlarını verebilmeleri, özgürlüklerini hissedecek şekilde bağımsız hareket

edebilmeleri gibi karşılıklara denk gelen davranışlarıdır (Şirin ve Ulaş, 2015: 283).

**Ryff'in İyi Oluş Kuramı:** Bireyin diğerleriyle ilişkileri ne kadar sağlıklı ne kadar doyurucu ise bireyin kendini iyi hissetme düzeyi de o kadar yüksek olacaktır (Age: 280).

**Evrimsel Kuramlar:** Haz ve iyi oluş duygularının hayatta kalmada insanlara yardım eden duygular olduğundan bahseden modellerdir. Korku, öfke, endişe gibi çevresel tehditleri savmada yardımcı olan olumsuz duygulanımın evrimsel değeri bilinmekteydi, avantaj ve uyarlanabilir davranışları harekete geçiren güdüleyiciler de son zamanda araştırma konusu olmaktadır. Fredrickson “teoriyi genişletmek ve inşa etmek” adı altında, zaman içinde zihinsel, psikolojik, sosyal ve fiziksel kaynakları oluşturma adına, olumlu duyguların kişilerin düşünce-eylem repertuarlarını genişleteceğini savunmuştur. Olumlu duygulanım sayesinde kişilerin çevrelerini güvenle keşfedebilecekleri, yeni hedefler oluşturabilecekleri, kişisel kaynaklarını çoğaltabilecekleri ifade edilmiştir (Akt:Gencer, 2018: 2621).

#### **2.2.1.1. Sosyal Kıyaslama Kuramı**

**Sosyal Kıyaslama Kuramı:** Bireyin kendisi ile ilgili değerlendirmesini dışsal uyaranlar aracılığıyla gerçekleştirmesi ve bu karşılaştırma sürecine bağlı öz değerlendirme yapmasına denir. Sosyal kıyaslamanın iki yönü bulunmaktadır: Birincisi; **Yukarı Yönlü Karşılaştırma:** Bireylerin kendilerinden daha iyi olarak gördükleri bireylere karşı gerçekleştirilen karşılaştırmalardır ki kişiyi kendisiyle ilgili olumsuz değerlendirmelere iter ve kişinin depresyona girmesi ile sonuçlanabilir (Sözkesen ve Biçer, 2018: 302). İkincisi; **Aşağı Yönlü Karşılaştırma:** Bireylerin kendilerinden daha düşük gördükleri bireylere karşı gerçekleştirdikleri karşılaştırmalardır ki öznel iyi oluş halini yükseltebileceği ama düşük benlik saygısına sahip bireylerin tercih ettiği, bireylerin durumlarını daha fazla kötü hale gelebileceği ihtimalini içinde bulundurur (Buunk, Collins, Taylor, VanYperen ve Dakof, 1990; Sözkesen ve Biçer, 2018: 302).

Lyubomirsky ve Ross umutsuz insanların kendilerini yüksek standartlı bireylerle, mutlu insanların ise kendilerini düşük standartlı bireylerle mukayese eğiliminde olduğu sonucuna varmışlardır. Ayrıca mutlu insanların sosyal karşılaştırmalara çok dikkat etmediği, mutsuz insanların ise hayatlarını sosyal karşılaştırmalarla düzenlediği vurgusunda bulunmuşlardır (Demirci, 2017; Lyubomirsky ve Ross, 1997: 1141).

### 2.2.1.2. Mutluluk Yönelimleri Kuramı

**Mutluluk Yönelimleri Kuramı:** Peterson, Park ve Seligman, mutluluğa farklı bakış açısı kazandırarak “mutluluk yönelimleri” kavramını “hayat bağlılığı”, “yaşam anlamı” ve “yaşama zevki” alt boyutlarıyla işleyerek pozitif psikolojiye kazandırmışlardır (Seligman, Steen, Park ve Peterson, 2005: 410).

**Hayat Bağlılığı:** Bireyin anlam yüklediği soyut ve somut her amacın yaşam bağlılığını bilişsel, duygusal, davranışsal açıdan etkilemesidir.

**Yaşamın Anlamı:** İnsanın hayatını şekillendirme ya da güçlendirme arzusudur.

**Yaşam Zevki:** Kişinin günlük yaşamından doyum alması, geçmişten gelen doyum, yaşamı değiştirme arzusu, gelecekteki doyumlara ulaşma isteği ve serbest zaman etkinlikleri olarak sıralanmıştır (Bağcı, Uslu, & Sarıcam, 2019, s. 27-34).

### 2.2.2. Ergenlerde Öznel İyi Oluş

Psikolojik işlevsellik (eudomonizm) ve hazcılık (hedonizm), bu iki temel bakış açısına dayanan iyi oluş kavramı, psikolojik iyi oluş ve öznel iyi oluşa karşı gelmektedir (Uçan ve Kıran Esen, 2015: 289). Öznel iyi oluş alanı uzun dönemli duygulara odaklanmış, kişinin kendi bakışıyla değerlendirdiği, olumlu olumsuz duygulanım neticesinde yaşam doyumunu hakkındaki kararlarıdır (Diener, Suh ve Oishi, 1997: 24). Bu kararlar neticesinde kişiler kendileri ve kapasiteleri hakkında kanaate varır, iş tutar, plan yapar, kendilerini düzenler, ilişki kurar, değerlerini oluştururlar.

Ergenlik bedende fiziksel-duygusal değişimin hızlı ve yoğun yaşandığı psiko-sosyal karmaşa dönemi olarak nitelendirilir. Çocukluktan yetişkinliğe geçiş süreciyle birlikte sınav, okul, dersane kısacası gelecek kaygısı olumsuz stres kaynaklarını çoğaltmakta mutsuzluğa neden olmaktadır (Certel, Bahadır, Saracoğlu ve Varol, 2015:309). Değişen yaşla birlikte çevresel koşulların da değişmesi, uyaranların artması ve duygulardaki istikrarsızlık, ergenlik dönemini sorunların ve çatışmaların egemen olduğu bir dönem olarak göstermektedir (Işık ve Bedel, 2015:53). Fiziksel belirtiler ve benlik kavramı arasındaki ilişki 122 ergenden oluşan bir grupta, kısa bir Ergen Belirti Kontrol Listesi ve Öz İmajı Önerme Anketi kullanılarak değerlendirildiğinde, kendilik kavramları “normal” olan ergenlerin, özellikle fiziksel semptomlardan şikayetçi olmadığı, birden fazla fiziksel şikâyeti olan ergenlerin ise önemli psikolojik rahatsızlıklara sahip olma riskinin yüksek olduğu sonucuna varılmıştır (Garrick, Ostrov ve Offer, 1988: 73). Eryılmaz’a göre ergenler olumsuz durum ve olaylara

mesafe koyma, kontrollü ilişki kurma, olumlu zaman yönetimi, iyimser düşünme, doğrudan mutluluğa yönelik davranış sergileme talebi, problem çözme ve dini inanca sığınma aracılığı ile öznel iyi oluşlarını korumaktadırlar (Telef ve Ergün, 2013: 423). Lise öğrencileri üzerinde yapılan bir araştırma sonucunda dindarlık ile öznel iyi oluş arasında pozitif yönlü-anlamli ilişkiler olduğu, dindarlığın öznel iyi oluşu tüm alt boyutları ile pozitif yönlü ve anlamli düzeyde yordadığı görülmüştür (Öztürk, 2017:1). Park, ergenlerin öznel iyi oluşunu etkileyen dört önemli faktörden söz eder; destekleyici anne-baba tutumları, zor işlerin başarılması, olumlu yaşam olayları, önemli bireylerle gerçekleştirilen ilişkiden yüksek doyum almak. Aile içerisinde açık iletişim, karşılıklı duygusal yakınlığın varlığı, ergenin kendini aileden yalıtılmış hissetmemesine, etkileşimde güvenin teminine dolayısıyla ergende öznel iyi oluşun artışına vesile olmaktadır. Karakterin güçlü yönleri kendi başına önemlidir ancak refahı teşvik etmesi gençler arasında psikolojik bozukluklara karşı tampon olması da ayrıca önemlidir. İyi ebeveynlik, akran ve aileyle yakın ilişkiler, olumlu rol modeller, çeşitli gençlik geliştirme programları ve olumlu kurumlar da karakter gücünün gelişiminde önemli rol oynar (Park, 2004: 40). Yine Joronen ve Kurki'nin çalışmalarında ergen öznel iyi oluş üzerinde etkili ailede altı faktörün bulunduğu ifade edilmiştir. Bunlar; güvenli ev ortamı, sevgi atmosferi, açık iletişim, ait olma (aileye katılım), dışsal ilişkiler, ailede kişisel önem duygusunun hissedilmesi olarak sıralanmıştır. Aile faktörünün yanında arkadaşlarla ilişkilerde, okul yaşamında doyum, yaşanılan yerden doyum alınması ve kişinin kendisinden memnun olması da ergen öznel iyi oluşunda ele alınmaktadır (Joronen ve Åstedt-Kurki, 2005: 125). Ergenlerin aile, arkadaş ve yakınlarıyla olumlu ilişkilerinin öznel iyi oluşlarını arttırdığı yönünde araştırma sonuçlarına da ulaşılmıştır (Goswami, 2012: 575). Ergenliğe yetersizlik duygusu ile girmek, gelecekteki rollerin ve sorumlulukların yerine getirilmesinde sorunlar yaşatacağından ruh sağlığı için ergenlikte yüksek öz yeterlilik, öznel iyi oluş açısından önemli bir faktördür. Bandura kişinin kendi yeterliliğine olan inançlarının, başarı ve başarısızlığa sebep olduğunu ifade etmiş, çocukluktan yetişkinliğe geçişi kolaylaştırıcı olduğunu savunmuştur (Bandura , 1994: 261; Centel, Bahadır, Saraçoğlu ve Varol, 2015: 309).

## 2.3. Ahlaki Olgunluk

### 2.3.1. Ahlaki Olgunluk Kavramı

Ahlak kelimesi, Türk Dil Kurumu sözlüğünde “Bir toplum içinde kişilerin uymak zorunda oldukları davranış biçimleri ve kuralları, aktöre, sağıtöre” (2022), başka bir sözlükte ise “insanın yaratılışından gelen ve cemiyet içinde yaşanarak kazanılan iyi ve güzel huylar” (Doğın, 2008) şeklinde tarif edilmektedir. Amerikalı psikolog Kohlberg ise kavramı iyi-kötü, doğru- yanlış skalasında şuurle hareket eden bilişsel yapı şeklinde özetlemiştir. Bu yapı evrensel ilkelerle bütünleşerek kavramı oluşturduğundan (Celep, 2018), ahlaklı davranışların tek tek davranışlar olmayıp, belli bir düzeye erişmiş bir seviyeyi ifade etmesi gerekmektedir. İyi ahlakın gerçekleşmesi için, iyiyi bilmek, iyiyi arzulamak ve iyiyi yapmanın gerekli olduğunu savunan Lickona (1991: 50), ahlaklı olgunluk kavramını; *ahlaki duygu, düşünce, yargı, tutum ve davranışın en yetkin ve zirvede olma hali, ahlaklı niteliklerin toplamı* olarak tanımlamıştır. Ayrıca ahlaklı olgunluk düzeyine erişmiş kişilerin istek ve davranışları arasında tam bir uyum olduğu söylenebilir (Aydın, 1991: 212; Düzce, 2019:23). Bu özellik ahlaklı değerleri içselleştirmeyi, değerlerin vicdanda yerleşmesini, kökleşmesini ve kişinin tek başına kaldığı zamanlarda bile zihninde ahlaklı değerlere aykırı davranmayı düşünmemesini gerektirir. Her türlü ahlak dışılığı ve sapmayı vicdanında hemen fark edebilmesini sağlayan mükemmellik düzeyi (Şengün, 2008:22) bir kişilik özelliğidir (Ekşi ve Çiftçi, 2017: 181; Kaya ve Aydın, 2011: 18).

Mathieson’a göre ahlaklı olgunluk sosyal, duygusal ve entelektüel gelişimle birbirinden ayrılmayacak biçimde iç içe birtakım unsurları barındırır. Bunlar:

1. Ahlaklı faillik, benlik bilinci,
2. Bilişsel yeteneği kullanmak,
3. Duygusal kaynakları kullanmak,
4. Sosyal becerileri kullanmak,
5. İlkeleri kullanmak,
6. Başkalarına saygı duymak,
7. Bir amaç duygusu geliştirmek, şeklinde sıralanmıştır (Mathieson, 2003).

Ahlaklı faillik veya benlik bilinci; insanın kendi kararlarını alma, buna göre hareket etme ve bunu yapabildiğinin de bilincinde olma yeteneğine sahip olmasıdır.

Bilişsel yeteneklerden yararlanma akıl yürütmenin temel taşıdır. Ahlaklı ikilemleri çözebilmek, olaydaki paydaşları belirlemek, çıkarları değerlendirmek, çatışmaları

tespit etmek, gerekiyorsa ödün vermek gibi adımlar soyut akıl yürütmeye mümkündür. Ahlaki olgunluğa erişmiş kişi kanıtları, koşulları, ilkeleri, talepleri, krizleri bu beceri ile organize eder. Mevcut inançlarla çelişen bilgiler yeni anlam sistemleri oluşturmakla çözüm bulur.

Duygusal kaynakları kullanmak; duyguların davranışlarımızın çoğunu yönettiği, amaç belirlememize veya vazgeçmemize neden olduğu düşünüldüğünde, ahlaki olarak olgun insanın, olayları yorumlarken kendinin ve diğer insanların duygularını dikkate alması gereğidir. Duygular eylemi başlatma, sürdürme ve nihayetlendirmede kritik öneme sahiptir. Mesela öfke duygusu kişiyi adaletsizliğe teşvik ederken, ahlaki olgunluk kişiyi itidale çeker.

Sosyal becerileri kullanma ahlaki olgunluğa erişmiş insanların başkalarını anlayabilme, kendilerini anlatabilme ve başkalarını kendi bakış açılarını benimsemeye ikna edebilme özelliğidir. Sosyal becerilerini kullanan bireyler kendilerine ve başkalarına uygulanan sosyal baskılara kendi ilkeleri doğrultusunda karşı koyabilirler. İstemedikleri takdirde ana akımın dışında kalıp başkalarına sosyal destek sağlayabilir, sosyal beceri ve görüşleriyle dünyayı daha iyi anlamlandırabilirler.

İlkeleri kullanma topluluk standartlarını ve toplumu birbirine bağlayan ilkeleri (merhamet, adalet, dürüstlük, cesaret, iffet gibi) anlamayı, nesilden nesile aktarımı ve bunların uygulanmasını temin için çaba harcamayı gerektirir.

Başkalarına saygı duyma; gerçek manada toplumsal yaşamın kurallarına uymayı, kişiler arası alış-verişin gerçekleri ile başa çıkmayı, gerçek manada iletişimi sağlamayı, savaş olarak tartışmayı değil, keşif olarak tartışmayı temin eder.

Bir amaç duygusu geliştirme; belirli sonuçlardan ziyade belirli süreçlere odaklanarak başkalarına hizmet etmeyi düstur edinmektir. Kişinin kendi hedefini bulması, bilişsel, duygusal ve sosyal becerilerini iyi kullanması, ilkelerine bağlı kalarak, kendi hak ve hürriyetine özen gösterdiği gibi başkalarınınkine de sahip çıkması ve tüm insanlık ailesine hizmet etme inancında olmasıdır (Mathieson, 2003:3).

Ahlaklı bir toplumun inşası için ahlak eğitimine önem verilmesi ve bu eğitimin nihai anlamda ahlaki olgunluğu ortaya çıkarması için 20. Yüzyılın başından itibaren yapılan çalışmalarda eğitimin “karakter eğitimi” kavramı ile temellendirildiği gözlenmiştir (Ekşi ve Katılmış, 2015: 40). Ahlaki olgunluğu temin gayesi ile gerçekleştirilen çalışmalardan örnek vermek adına ahlaki olgunluk kavramını, kısaca ele almaya

çalıştık. Ahlak eğitiminin amaçları farklı felsefi akımlara göre değişiklik arz etse de temelde hepsinin ortak bir gayede bulunduğu bir gerçektir. Ahlaki olgunlaşmaya ulaşmayı hedefleyen bu çalışmalar kuramsal olarak kısaca üç başlık altında toplanabilir:

Erdem ahlakını temel alan yaklaşımlar,

Ödev ahlakını temel alan yaklaşımlar,

Bütüncül ahlak eğitimi yaklaşımları (Tekin , 2018: 5). Sonuçta ahlak eğitimi yaklaşımı mevcut felsefi bir arka plana dayanmaktadır. Buradan hareketle ahlaki eğitim yaklaşımlarının felsefi arka planı kısmen de olsa incelenmiştir.

### **2.3.1.1. Erdem Ahlakını Temel Alan Yaklaşımlarda Ahlaki Olgunluk**

Çağdaş erdem etiği; faydacı ve deontik etiğin karşısında fayda ve görev kavramları yerine “erdem“ kavramını ahlakın merkezi ve temel kavramı olarak ele alan düşünürlerin savunduğu, kökeni büyük ölçüde Antik Yunan felsefesine özellikle de Aristoteles ’in erdem etiğine dayanan bir ahlak teorisi (Bilici, 2008:71).

Aristo erdemi “*insanın işlevlerini en iyi şekilde yerine getirme hali*” şeklinde özetlerken gerçek mutluluğa ancak insanın kendi benliğini keşfetmesi, potansiyelini ortaya çıkarması sonucunda ulaşılacağını, bunun dışında kalan mutlulukların gerçek mutluluk değil geçici hazlar olduğunu, bunun da kişinin gelişimine katkıda bulunmadığını savunmuştur (Aristoteles, 2014:33).

Erdem ahlakı, karakter ve kişisel eğilim üzerine odaklanır. Etik kelimesi Yunanca Ethos kelimesinden gelmekte olup âdet, alışkanlık anlamındadır. Aristo’ya göre nasıl bir leyleğin gelişiyse bahar gelmezse, tek bir erdemli davranışla bütün erdemler kuşanılmış, kişi erdemli olmuş sayılmaz. Erdemli olmak; ahlak kanunlarına uygun işler yapmak, çabayla ahlaki davranışları biriktirmek, meleke kesp etmeyi gereklidir. Bu anlam çerçevesinde tekrar edildikçe, insanın iyi huyu karakteri haline gelebilir. Erdemli bir toplumun inşası, ahlaklı bireylerin yetişmesine, dolayısıyla iyi kurgulanmış ahlak eğitimine ihtiyaç duymaktadır (Tekin, 2018:27). Bu amaçla yapılmış çalışmalardan bazıları şunlardır:

**Karakter için Eğitim (Educating for Character):** Ekşi’nin “*Yetişen yeni nesle temel insani değerleri kazandırma, onlara karşı duyarlılık oluşturma ve onları davranışa dönüştürme konusunda yardımcı olma gayretlerinin ortak adıdır*” şeklinde tarif ettiği

karakter eğitimi, toplumsal yaşamdaki her türlü kötü gidişatı değiştirmek gayesiyle, öğrencilerin doğru seçimler yapabilmeleri için gerekli olan bilgi, beceri ve yetenekleri içeren kasıtlı eğitim faaliyetleridir (Ekşi ve Katılmış, 2011: 40). Karakter eğitimi yaklaşımlarının "muhakeme-alışkanlıklar", "yüksek değerler-ara değerler", "bireye odaklanma-çevre/topluma odaklanma" başlıkları altında incelendiği ifade edilmiştir (Ekşi ve Katılmış, 2011: 103).

Temel insani değerleri benimsemiş bir nesil yetiştirmek aile, okul ve toplumun misyonlarından. Toplumun geleceğinin, iyi yetişmiş, karakter sahibi insanlara bağlı olduğu gerçeği; öğrenim çağındaki bireylerin uygun ahlaki kararlar almalarına ve davranışlar sergilemelerine imkân tanıyacak becerileri kazanmaları için karakter eğitimine ihtiyaç duyulduğu sonucunu ortaya çıkarmıştır. Bu gayeyle "karakter eğitimi" okul müfredatına entegre edilerek bazı prensipler ortaya konmuştur (Carr, 2019:108). Ekşi (2003) bu amaçla gerçekleştirilen Lickona'nın Karakter Eğitiminin Temel Prensiplerini şu şekilde sıralar:

"Karakter eğitimi, temel ahlaki değerlere teşvik eder.

Karakter duygu, düşünce ve davranışı içerecek şekilde tanımlanmalıdır.

Okul yaşamının tüm basamaklarında temel değerleri teşvik eden, inisiyatifi elinde bulunduran kapsamlı bir yaklaşımdır.

Okul şefkatli ve insancıl bir topluluk olmalıdır.

Öğrencilerin, karakter geliştirmek için ahlaki aksiyon fırsatlarına ihtiyaçları vardır.

Etkili karakter eğitimi, öğrencileri merkeze alan, başarılı olmalarına yardımcı, anlamlı ve teşvik edici, akademik bir müfredatı içerir.

Öğrencilerle içgüdümlü bir motivasyon çabasında olmalıdır". Bunların gerçekleştirilebilmesi için de personelden ve öğrencilerden seçili ahlaki liderlik yapabilecek geniş bir kadroya, çevresel imkanların teminine ve destekçi ebeveynlere ihtiyaç duyulmaktadır (Ekşi, 2003: 76; Lickona, 1996: 93) Lickona ayrıca karakterin üç ana bileşeni olarak; ahlaki biliş, ahlaki duyuş ve ahlaki davranış kavramlarının altında bazı ahlaki nitelik ve beceriler açıklamıştır (Lickona, 1999: 591):

**Ahlaki Biliş;** ahlaki karakterin bilgi ve bilişsel süreçlere vurgu yapan yönüdür. Bireyin ahlaki bir durumu anlayabilmesi, ahlaki sorgulama yapabilmesi ve dirayet ortaya koyabilmesi için gereklidir. Ahlaki farkındalık, ahlaki değerler hakkında bilgi sahibi

olmak, perspektif alma, ahlaki muhakeme, karar alabilme yeteneđi ve kendini tanıma şeklinde özetlenebilir.

**Ahlaki Duyuş;** Kerschenstainer (1954:121), ahlaki karakterin duygu yönü ve olaylar hakkında ince bir duyuşa sahip olma, ince duygululuk şeklinde kavramı tarif etmiştir. Duygusal boyutu oluşturan nitelikler ise; Vicdan, öz-saygı, empati, iyiyi sevme, öz-kontrol, alçakgönüllülük.

**Ahlaki Davranış;** insanların, bilişsel ve duygusal ahlaki niteliklere sahip olduklarında, düşündüğünü tercüme etme ve eyleme dönüştürme halidir. Davranışsal boyutu oluşturan nitelikler ise; beceri/yetenek, istek/irade, alışkanlık şeklinde sıralanır (Lickona, 1991b; Tekin , 2018:29).

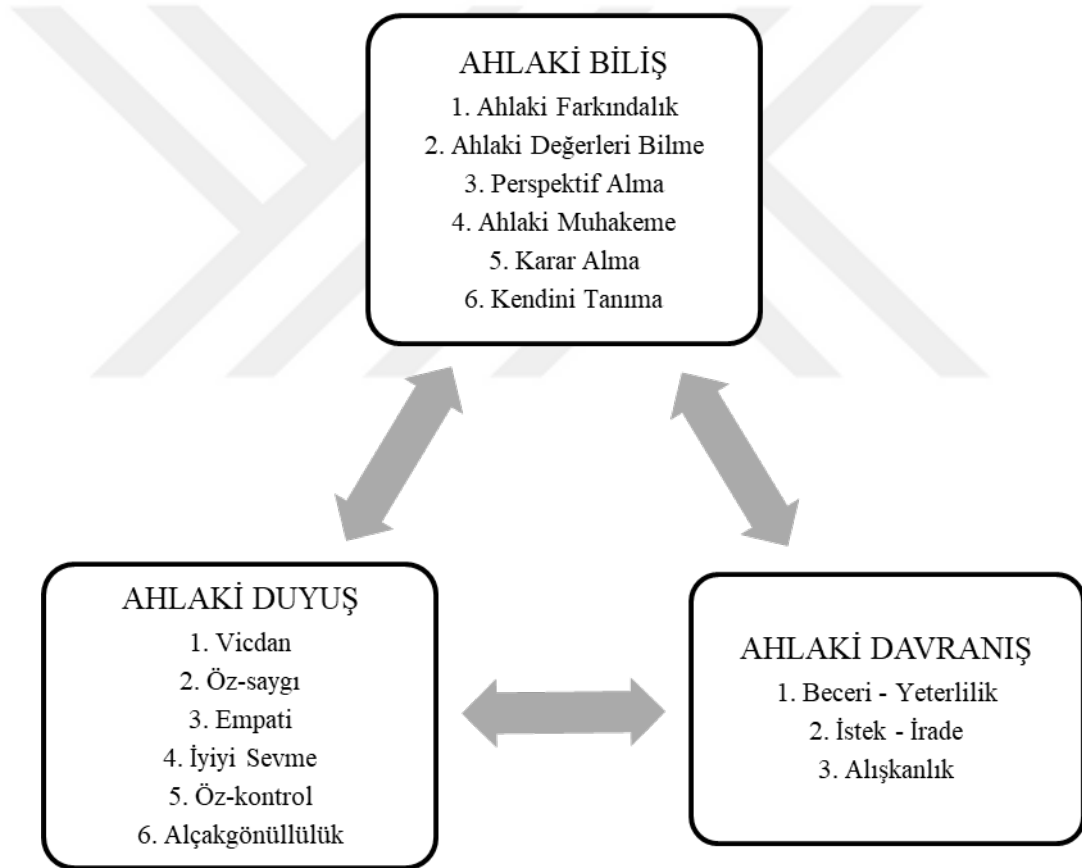

**Şekil 2: Karakterin Bileşenleri**

(Lickona, 1991b: 53'ten akt: İshak Tekin, 2018:29)

Karakter Eğitimi Programının temel alındığı yaklaşımlara da kısaca değinmek gerekirse bu yaklaşımlar üç grupta toplanır:

Aristo ilkelerine dayanan “geleneksel anlayış odaklı” karakter eğitimi,

Dewey, Piaget ve Kohlberg’in bilişsel gelişim temelli çalışmalarına dayanan “bilişsel gelişim odaklı” karakter eğitimi,

Ahlaki gelişimin temelinde, bireyin beklentilerinin karşılanacağı “ilgiyi” esas alan “ilgi/özen odaklı” karakter eğitimi (Ekşi ve Katılmış, 2011:103).

Karakter Eğitimi Kuramının eleştirilen yönleri ise; dini çoğulculuğun zedelenebileceği, hâkim dinin değerlerinin öğretilmesiyle diğer dinlerin değersizleştirilmesi, anayasanın temel ilkelerinden olan kilise-devlet ayrımının ihlal edilme riski, değerlerin okul/devlet aracılığıyla öğretilmesi sonucu ailenin imtiyazının elinden alınması, akademik programın çok vakit alması sebebiyle programa vakit kalmama ihtimali ve eğitimi öğretmenlerin azlığı, personel eksikliği gibi konulardır (Ekşi, 2003: 79).

**Karakter Güçleri ve Erdemler:** Karakter Güçleri ve Erdemler pozitif psikoloji araştırmaları içinde üzerinde durulan bir kavramdır. Gençlerin olumlu yaşantı ve davranışlarının artması, olumsuz olanlarınsa azalması adına pozitif gençlik gelişimi için ön görülmektedir. Karakter güçleri pozitif kişisel özellikler ve erdemleri tanımlayan psikolojik yapı ve süreçlerdir (Park, Peterson ve Seligman, 2006: 118). Pozitif psikolojinin gelişimine paralel, karakter güçlerinin değerlendirilmesini ön plana alarak ilişkili olduğu özellikleri araştırmış, deneysel ve bilhassa boylamsal çalışmalarla pozitif psikoloji araştırmalarına büyük ölçüde yön vermiştir (Kabakçı, 2016: 25). Karakter güçleri ve erdemler sınıflaması pozitif psikoloji için psikiyatrideki DSM ve ICD gibi benzer bir işlev görmüştür. DSM ve ICD’ in hastalıklar konusunda verdiği hizmeti karakter güçleri ve erdemli oluş sınıflaması da ahlaki mükemmellik konusunda vermektedir. Önceki sınıflamalar hastalıklara odaklanırken, karakter sınıflamaları bireyin olumlu özelliklerine odaklanmaktadır (Demirci, 2017). Karakter güçleri sınıflaması; “Tüm kültürlerde yaygın şekilde olması, bireysel mutluluğu sağlaması, ahlaki olarak değerli olması, takdir edilen kişilerin kıskanılmadan o özelliğinin taklit edebilmesi, ölçülebilir, gözlenebilir bireysel bir farklılık olması, herkeste farklı düzeyde olması, genç ve çocuklarda erken yaşlarda gelişmeye başlaması, toplumsal uygulamalarla geliştirilmesinin hedeflenmesi gibi olumlu bireysel farklılıkları ve ortak özellikleri dikkate alarak oluşturulan,6 erdem, 24 karakter gücünü tanımlamaktadır (Kabakçı, 2016: 25; Niemiec, 2013: 11).

Bilgelik: Özgünlük, merak, öğrenme sevgisi, açık fikirlilik.

Cesaret: Dürüstlük, cesur olma, sebatkarlık, yaşam coşkusu.

İnsaniyet: İyi yüreklilik, sevme ve sevilme, sosyal zekâ,

Adalet: Hakkaniyet, liderlik, vatandaşlık,

Ölçülülük: Affedicilik, alçakgönüllülük, tedbirlilik, öz-kontrol.

Aşknlık: Estetik ve mükemmelliğin takdiri, şükür, umut, mizah (Güldal, 2019:38). Yapılan çalışmalarda; karakter güçleri bireyde ne kadar yoğunsa yaşam doyumunun o kadar yüksek olduğu sonucuna ulaşılmıştır. Umut, şükür, merak, sevgi, diğer karakter güçlerinden daha yüksek düzeyde yaşam doyumunu ile ilişkili iken, yaşam doyumunu ile en düşük ilişki alçak gönüllülükte görülmüştür (Park, Peterson ve Seligman, 2004: 603). Pozitif psikolojideki gençlerin güçlü yanlarına yönelme sonrasında pozitif gençlik gelişimi ortaya çıkmıştır. Program, olumsuz hayat koşullarında (mesela zorlanma ve stres halinde) uyum sağlamayı kolaylaştırdığı gibi, işlevsizliği ve antisosyal davranışlarla baş etmeyi sağlar. PDR hizmetlerinde kullanımı, gençlerin psikolojik güçlerini geliştirmeleri ve zorluklarla karşılaştıklarında güçlerini ortaya koymalarını öğretme konusuna gençlere, ailelere ve okullara yardımcı olmaktadır (Kabakçı, 2016: 25).

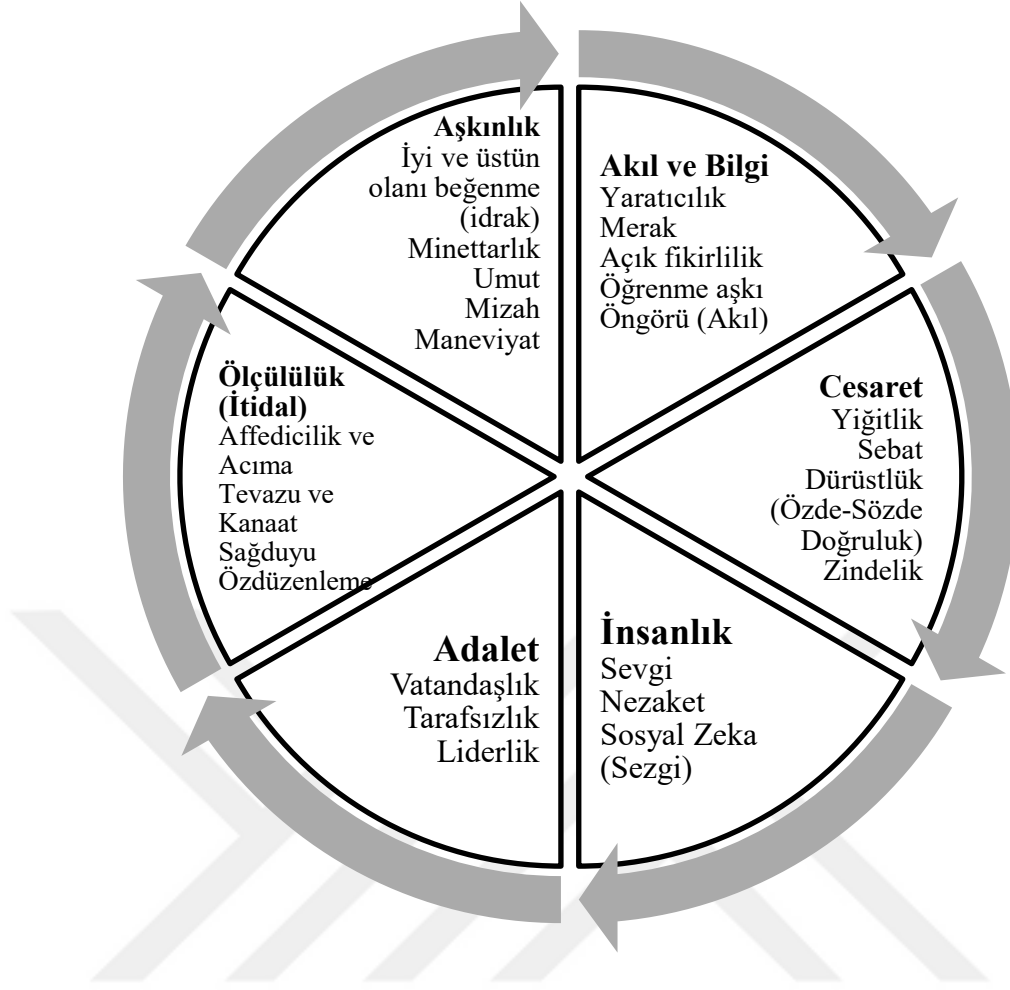

**Şekil 3: Karakter Güçleri ve Erdemler**

(Peterson ve Seligman, 2004: 29'den akt. İshak Tekin, 2018:49)

**Yedi Noktalı Program:** Yedi Noktalı Programda ahlaken olgun kişi tanımlanmaktadır. Programın kazandırmayı amaçladığı ilkeler:

İyi karakterli insanın en temel özelliği insanları insan olarak ciddiye almak,

Öğrenciler arasında geliştirilecek ve teşvik edilecek arkadaşlık duygusu,

Özerklik ve sorumluluk duygusunun geliştirilebilmesi,

Söz, fikir ve davranışlarını rahatça ifade edebilecek cesaret,

İlimli ve ölçülü olmak,

Adaletli olmak ve bilinçli olmak şeklinde sıralanabilir. Böylelikle Aristoteles'in temel erdemleri okul programına entegre edilerek bunları öğrencilere kazandırmak amaçlanmıştır (Tigner, 1993: 13).

### 2.3.1.2. Ödev Ahlakını Temel Alan Yaklaşımlarda Ahlaki Olgunluk

Normatif etik kapsamında incelenen deontolojik etik, teolojik etiğin tam zıddıdır. Söz konusu etikte, ahlaki eylemin değerini eylemin sonucu değil doğruluğu belirler. Ahlaki eylemin doğruluğu veya yanlışlığı eylemin sonucundan bağımsız, ahlaki ödev ya da eylem kurallarının uygulanıp uygulanmadığı ile tespit edilir. Ödev ahlaki öğretisindeki “insan akıllı ve sorumlu bir varlıktır, gerçekleştirmek zorunda olduğu birçok görevleri vardır” düşüncesi, ahlakın temeline “ödev düşüncesini” yerleştirmiştir (Bayraktaroğlu ve Özcan, 2020: 277). Kant’ın Ödev Ahlakı hem ahlak psikolojisinde hem de eğitiminde doğru eylem problemini başat sayan etik tiplerinden biri olmuş, başka ahlak ve eğitim sistemlerini besleyen, uzun yıllar tartışılmış, yaygın üne kavuşmuş, hissi motif ve sonuçlardan bağımsız bir ahlak öğretisidir (Tekin, 2018:52).

Gelişim psikolojisinin ana çalışma alanlarından ahlak gelişiminde üç farklı yaklaşımın baskın olduğu söylenebilir. Bunlar: Psikanalitik Yaklaşım, Sosyal Öğrenme Yaklaşımı, Bilişsel-Gelişimsel Yaklaşım’dır. Bunların en bilineni ve en etkin olanı ise Lawrence Kohlberg’in (1927-1987), Bilişsel-Gelişimsel Ahlak Gelişimi Kuramıdır (Ekşi, 2006: . 29). Psikolog ve eğitimci Kohlberg, Piaget’in (1896-1980) öğrencilerinden olup, bilişsel yargı teorisine dayanan ahlaki yargı teorisini geliştirmiştir. Kohlberg, felsefi yönden Platon (M.Ö.427-M.Ö.348) ve Kant (Söylemez, 2017:9), psikoloji bilimi yönünden Piaget (Dağaşan, Enginsoy Osmanoglu ve Erdağ Toksun, 2017: 165), eğitim bilimi yönünden Durkheim (1858-1917) ve Dewey’den (Söylemez, 2017:7) beslenerek kendi Sosyal-Bilişsel Ahlak Gelişim çalışmalarını şekillendirmiştir. Kohlberg, Piaget’in zihinsel/bilişsel ahlaki gelişim kuramını inceler ve ahlaki gelişimi (Yılmaz, 2019: 23), evre kuramına göre açıklar. Kuramın, bilişsel ilerlemede olduğu gibi ahlaki aşamalarda da birinden diğerine geçen ve öncekinin yerini alan değişmez diziler halinde olduğu kabul edilmiştir. Bu dizilerde gelişim herhangi bir evrede sona erebilir, bireyin ahlaki yargısı bir alt veya üst düzeyde yoğunlaşabildiği gibi baskın olarak tek evrede de yoğunlaşabilir. Bireyin ahlaki gelişimi önceki evreye döndürülemez bir üst evreye yönlendirilebilir, kültürel etkenler gelişimi hızlandırdığı gibi yavaşlatır hatta durdurabilir. Bunun yanısıra, sıralamayı değiştirmez, ahlaki gelişim düzeyleri kişiden kişiye farklılık göstermekle beraber yaş, gelişim düzeyini saptamaz, ahlaki gelişim için empati gerekli ama yeterli bir koşul değildir (Başaran İz, 2009:30). Kohlberg doktora tezi esnasında Piaget’in kullandığı öyküleri değiştirerek oluşturduğu ahlaki ikilem halindeki öyküleri çocuklara anlatıp

ana karakterin ne yapması gerektiğini sorar (Heinz hasta eşi için pahalı olan ilacı çalmalı mıdır?). Aldığı cevaplar doğrultusunda ahlaki muhakeme haritasını oluşturmaya çalışmıştır (Bozdoğan, 2019:13). Bu yaklaşımın temel kabullerinden biri, bilişsel gelişimin dünyayı kavrayıştaki kalitede değişime neden olacağı görüşüdür (Çiftçi, 2008:59).

Kohlberg, tam kapsamlı bir ahlaki gelişim kuramına sahip olmadığı, sadece ahlaki yargı üzerine odaklandığı, ahlakiliğin de sadece bilişsel kısmı üzerinde çalıştığı birkaç varsayımsal ikilem kullanarak, duygusal yönleri ihmal ettiği çok sınırlı bir çalışma temelinde evrenselliği iddia ettiği konularında eleştirilmiştir (Rest, Narvaez, Thoma ve Bebeau, 2000: 381). Katı evre anlayışı, metodunun sadece sözel ifadelerle dayanması, mülakata dayalı çalışmaların gelenek ötesi düzey hakkında çok az delil sunması, bu yüzden de çocukların ahlaki kapasitelerini tam anlamıyla ortaya koyamaması, kültürel farklılıkları dikkate almadığı, ayrıca kuramın cinsiyet ön yargısı taşıması gibi sebepler de kuramın diğer eleştirilen yönleridir (Ekşi, 2006: 29).

### **2.3.1.3. Bütüncül Ahlak Eğitimi Yaklaşımlarında Ahlaki Olgunluk**

Bütüncül ahlak eğitimi yaklaşımı (integrative ethical approach), literatüre Narvaez tarafından kazandırılmıştır. Aristoteles'in sistemleştirdiği erdem ahlakı ile Kant'ın temellendirdiği ödev ahlakını kendi kuramının felsefi arka planında birleştirmiş, bilişsel bilimlerden elde edilen öğretim yollarını, "beceri (techne) ve nihai mutluluk (eudaimonia)" anlayışlarını bir araya getirmiştir. Onun yaklaşımı uzmanlık, beceri, (Schweigert, 2016:193) kavramlarını bütünleştiricidir. Kalp, kafa, gönül ve bileğin olgunlaşmasına odaklıdır. Rusnak ve Berkowitz de bu konuda çalışmalar yapmıştır.

**Bütüncül ahlak eğitiminin dayandığı ilk kurucu düşüncenin birinci göstergesi;** Eğitimcilerin ahlaki davranışa ilişkin süreçleri ve becerileri öğretmeleri gerçeğidir. "Beceri" kavramı, kişinin benzer koşullarda, farklı durumlarda olsa bile aynı şekilde davranmasıdır. Frank Schweigert'e (2016: 195) göre James Rest, Dört Bileşenli Ahlaki İşlev modelinde ahlaki davranış; ahlaki duyarlılık, ahlaki yargı, ahlaki motivasyon ve ahlaki eylemden oluşan bir süreç olarak özetlemiştir Beceri kazanmış ahlak uzmanları, ahlaki bir durumu, ahlaki duyarlılık becerisiyle hızla ve doğru biçimde okur, ön yargılarını kontrol eder, hangi rolü üstleneceklerine kolaylıkla karar verirler. Ahlaki yargı becerileri yardımıyla, ahlaki problemleri çözmek için görev alır, sorumluluk ve etik kodlar hakkında derin düşünceler geliştirirler. Ahlaki eylem becerileri yardımıyla sonuca nasıl odaklanacaklarını bilir, olaylara cesaretle müdahale ederek başkaları

hakkında inisiyatif kullanabilirler (Narvaez, 2008: 326).

**Bütüncül ahlak eğitiminin dayandığı ilk kurucu düşüncenin ikinci göstergesi;** ahlaki erdemın yanında ahlaki muhakemenin de öğretilmesidir. Ahlaki uzmanlık dendiğinde akla; muhakeme, erdem, özerklik ve mükemmellik kavramlarının birleşmesi gelmektedir. Muhakeme, ifrat ve tefrit arasında orta yolun nasıl belirleneceği hususunda yol gösterir. Bu da objektif mantıksal bir düşünme ile gerçekleştirilebilir.

Karar alma sürecinde bilinçaltı ve sezgilerin de kullanıldığını vurgulayan Narvaez (2006: 721), ahlaki kararların hem bilinçli sistemler tarafından hem de bilincin farkındalığı dışındaki sistemler tarafından alındığını ifade eder. Ayrıca erdemın, arzu edilen davranışın çok tekrarının yanında, dışsal rehberlerin (ebeveyn, öğretmen, danışman) eşliğinde usta-çırak ilişkisiyle çok çaba harcanarak yansıtma metoduyla geliştirileceği görüşündedir. Kısacası “erdem eğitiminin “hem davranış hem de algı ve arzuları şekillendirdiğini ifade eder.

**Bütüncül ahlak eğitiminin dayandığı ikinci kurucu düşünce;** eğitimin dönüştürücü ve etkileşimli olarak iki yönlü tasarlanması gereğidir. Yani çocukların farklı beceri alanlarındaki uzmanlıkları, ebeveyn ve eğitimcilerinin sosyal ve eğitsel çevreleri dönüştürmeleri ve öğretimi onların ihtiyaçlarına göre düzenlemeleriyle mümkündür.

Bu da yetişkinlerin çocuklarda doğru sezgileri inşa edecek ortamlar oluşturması gereğini vurgular. Çünkü insan bilgisinin ve davranışının çoğu, bilinçaltında bulunan örtük bilgiler veya sezgilere dayandırılmaktadır (Officer, 2008:10).

**Bütüncül ahlak eğitiminin dayandığı ikinci kurucu düşüncenin ikinci göstergesi;** bilinçli aklın ve sezgisel aklın gelişimine katkı sağlaması amacıyla, derin düşündürme yaklaşımını bütüncül olarak ele almak ve şema oluşturmaktır. Şema oluşturma aşamasında bireyler bilgi inşasını ilk önce başka örneklerden hareketle bütüncül olarak anlar, sonra sezgileriyle durumun detaylarına ve temel bileşenlerine yönelir, yöntem bilgisiyle de belirli süreçlerde uygulamada bulunur, saygıyla kendini, duygularını ifade edebilirler. Son olarak da farklı bağlamlarda değişik problemleri çözdüklerinden belli bir şemaya oturmuş sezgileriyle uyum içinde bütünleşirler. Bu acemilikten ustalığa geçiş süreci, iyi düzenlenmiş çevre ve rehberlik sayesinde mümkün olacaktır (Ericsson ve Smiht, 1991:15).

**Bütüncül ahlak eğitiminin üçüncü kurucu düşüncesi;** insanoğlunun işbirlikçi ve kendini gerçekleştiren bir niteliğe sahip olduğudur.

**Bütüncül ahlak eğitiminin dayandığı üçüncü kurucu düşüncenin ikinci göstergesi,** eğitimcilerin öğrencileri ve diğer toplum üyelerini öz-düzenlemeye teşvik etmeleridir. Editörlüğünü yaptığı *Integrated Approach to Character Education* isimli kitabın giriş bölümünde Rusnak, (1998:179 bütünleştirilmiş ahlak eğitimi yaklaşımının “çocukları kötü yollardan ve alışkanlıklardan alıkoyma” saikiyle ortaya çıktığını ve altı temel ilke üzerine kurulduğunu ifade eder. Bunlar: Karakter eğitiminin sadece dersten ibaret olmayıp derslerin parçası olduğu, eğitimin davranış eğitimi olduğu, olumlu okul atmosferinin karakterin inşasına yardımcı olacağı, okul yönetiminin dahil olduğu politika ve uygulama ile karakter gelişiminin başarıya ulaşacağı, bu eğitimde özerk ve erdemli niteliğe sahip öğretmenlerle çalışmanın önemli olduğu, okul ve toplumun bu eğitimde önemli paydaşlar olduğudur (Ekşi ve Katılmış, 2011: 38).

Geleneksel (erdem temelli) ve bilişsel ahlakın bütünleştirilmesi gereğini savunan yaklaşımlardan biri de Berkowitz’in ahlaki özerklik yaklaşımıdır. Ahlaki kimlik ve kişiliği birleştirerek, ahlaki kişiye ait yedi önemli bileşenden bahseden Berkowitz, ahlaki özerklik anlayışını inşa eder ve bunları şöyle özetler:

*Ahlaki davranış; ahlaki karakter, ahlaki değerler, ahlaki muhakeme, ahlaki duygu (başkalarına duygusal karşılık verme ve özerklik şeklinde iki kısma ayrılır), ahlaki kimlik ve ahlaki kişidir. Böylece ahlak eğitiminin temel bir okul görevi olması ve eğitimcilerin de rol model olma kararlılığında olmaları gereğini savunur.*

Kendisi “ahlaki özerkliğe ilişkin bileşenlerini yeterince açıklamadığı ve ahlaklı kişiyi deneysel veriye dayanmadan, duygu, muhakeme, gibi parçalara ayırması, ahlak öğretimi konusunda genel bir yaklaşım ortaya koyması, içerikte ve süreçte neyin nasıl öğretileceğini açıklamaması gibi eleştirilere maruz kalmıştır (Narvaez, 2006:721).

## ÜÇÜNCÜ BÖLÜM

### YÖNTEM

#### 3.1. Araştırmanın Modeli

“Ergenlerin Kimlik Gelişimleri ile Öznel İyi Oluşları Arasında Ahlaki Olgunluklarının Aracı Rolü” nü ele alan araştırma, ilişkisel tarama yöntemiyle yapılmış nicel bir araştırmadır. İlişkileri, bağlantıları inceleyen yöntem çoğunlukla ilişkisel (associational) araştırma olarak adlandırılır. Korelasyon ve nedensel karşılaştırma yöntemleri ilişkisel taramanın başlıca yöntemleridir (Büyüköztürk ve ark., 2018:16).

İlişkisel tarama yöntemi en az iki değişken arasındaki ilişkinin düzeyini, birbirini etkileme durumunu ve değişimini inceler (Fraenkel, Wallen ve Hyun, 2012:331).

Bu araştırmada kimlik gelişimi bağımsız değişken, öznel iyi oluş bağımlı değişken, ahlaki olgunluk ise aracı değişken olarak belirlenmiştir. Bağımlı, bağımsız ve aracı değişkenler arasındaki ilişkiler Yapısal Eşitlik Modeli aracılığı ile test edilmiştir. İlk önce bağımsız gruplar arasında T testi yapılmış ve akabinde tek yönlü varyans analizi (ANOVA) testlerine geçilmiştir.

#### 3.2. Çalışma Grubu

Araştırma 2020-2021 eğitim-öğretim yılında İstanbul’da özel veya devlet okullarına devam eden 364’ü Kız (%83,5), 72’si (%16,5) erkek, toplam 436 lise öğrencisiyle gönüllülük esasına dayalı, seçkisiz örnekleme modeliyle, çevrimiçi yapılmıştır.

**Tablo 3.1: Katılımcıların Kişisel Bilgi Formlarından Elde Edilen Bulgulara İlişkin Yüzde Frekans Tablosu**

<b>Değişkenler</b>	<b>Gruplar</b>	<b>F</b>	<b>%</b>
<b>Cinsiyet</b>	<b>Kız</b>	364	83,5
	<b>Erkek</b>	72	16,5
	<b>Toplam</b>	436	100,0
<b>Gelir Durumu</b>	<b>Düşük</b>	81	18,6
	<b>Orta</b>	260	59,6
	<b>Yüksek</b>	95	21,8
	<b>Toplam</b>	436	100,0
<b>Aile Tipi</b>	<b>Çekirdek Aile</b>	346	79,4
	<b>Geniş Aile</b>	58	13,3
	<b>Tek Ebeveynli</b>	32	7,3
	<b>Toplam</b>	436	100,0
<b>Yaş Aralığı</b>	<b>14 ve altı</b>	115	26,4
	<b>15</b>	112	25,7
	<b>16</b>	85	19,5
	<b>17</b>	82	18,8
	<b>18 ve üstü</b>	42	9,6
	<b>Toplam</b>	436	100,0
<b>Çocukken Bakım Yapan</b>	<b>Anne</b>	197	45,2
	<b>Anne-baba</b>	205	47,0
	<b>Diğer</b>	34	7,8
	<b>Toplam</b>	436	100,0

Tablo 3.1’de araştırmaya katılan kişilere ilişkin demografik bilgiler gösterilmektedir. Araştırma kapsamında 364’ü (%83,5) kız ve 72’si (16,5) erkek olmak üzere toplam 436 kişiden veri toplanmıştır. Katılımcıların gelir durumları incelendiğinde, düşük gelir düzeyi grubunda 81 (%18,6), orta gelir düzeyinde 260 (%59,6) ve yüksek gelir düzeyinde 95 (%21,8) kişi yer almaktadır. Kişilerin aile tiplerine bakıldığında, 346 (%79,4) kişinin çekirdek aile, 58 (%13,3) kişinin geniş aile ve 32 (%7,3) tek ebeveynli aile yapısı içerisinde yer aldıkları görülmektedir. Katılımcıların yaş aralıklarına bakıldığında, 14 ve altı yaş aralığında 115(%26,4), 15 yaşında 112 (%25,7), 16 yaşında 85 (%19,5), 17 yaşında 82(%18,8) ve 18 ve üstünde 42 (%9,6) kişi olduğu görülmektedir. Katılımcılara çocukken kendilerine bakım yapan kişilerin kim olduğunu belirlemek için sorula demografik soruya verilen cevaplar incelendiğinde; bakımlarının anneleri tarafından yapıldığını belirten kişi sayısı 197 (%45,2), bakımlarının anne-babaları tarafından yapıldığını belirten kişi sayısı 205 (%47,0) ve diğerleri tarafından bakımlarının yapıldığını belirten kişi sayısı 34 (%7,8) olarak elde edilmiştir.

### **3.3. Verilerin Toplama Araçları**

#### **3.3.1. Kişisel Bilgi Formu**

Öğrencilerin demografik bilgilerini öğrenmek için araştırmacı tarafından oluşturulan soru formudur. Formda öğrencilerin cinsiyeti, gelir durumu, aile tipi, yaş aralığı, çocukken kendisine kimin bakım yaptığı soruları sorulmuştur.

#### **3.3.2. Ergen Öznel İyi Oluş Ölçeği**

Eryılmaz (2009) Ergen mutluluğu ile ilgili yapılan çalışma öznel iyi oluşu ölçmektedir. Ölçek gerçekleştirilirken toplam 250 ergenle çalışılmış, analizlerin sonucunda dört boyutlu 15 maddeden oluşan varyansı %61,64 olan ölçek elde edilmiştir. Ölçeğin iç tutarlılık katsayısı .86 ve Spearman-Brown değeri .83; test-tekrar test yöntemine dayalı güvenilirlik değeri ise .83'tür. Analizlerin sonucunda ergen öznel iyi oluş ölçeğinin güvenilir ve geçerli olduğu bulunmuştur. 35 maddeden oluşan ölçek, aile ilişkilerinde doyum, önemli diğerleri ile ilişkide doyum, yaşam doyumu ve olumlu duygular olarak isimlendirilmiş dört boyuttan oluşmaktadır.

#### **3.3.3. Kimlik Gelişiminin Boyutları Ölçeği**

Morsünbül ve Çok (2014) tarafından yılında Türkçe 'ye uyarlanan çalışmanın orijinali KGBÖ (The Dimensions of Identity Development Scale), Luyckx ve arkadaşları (2008) tarafından kimlik statüleri modelini temel alarak bireylerin kimlik biçimlenme süreçlerini ve geliştirdikleri kimlik statülerini ölçmeyi hedeflemiştir (Luyckx, Schwartz, Berzonsky, Soenens, Vansteenkiste, Smits ve Goossens, 2008: 58). Toplam 25 maddeden oluşan ölçeğin 5 alt boyutu (içsel yatırımda bulunma- 5 madde, içsel yatırım ile özdeşim- 5 madde, seçenekleri derinlemesine araştırma- 5 madde, seçenekleri genişlemesine araştırma- 5 madde, seçenekleri saplantılı araştırma- 5 madde) mevcuttur. 5'li likert ölçek", 1=kesinlikle katılmıyorum, 5= Kesinlikle katılıyorum" şeklinde puanlanmaktadır. Toplam 602 katılımcıya uygulanan ölçeğin faktör yapısını belirlemek için açımlayıcı, doğrulayıcı faktör analizi ve güvenilirlik için iç tutarlık analizi yapılmıştır. Ölçüt bağımlı geçerliliği için, kimlik gelişimi boyutlarının Yaşam Doyumu Ölçeği puanlarıyla korelasyonuna bakılmıştır. Toplam 602 katılımcıya uygulanan ölçeğin faktör yapısını belirlemek için açımlayıcı, doğrulayıcı faktör analizi ve güvenilirlik için iç tutarlık analizi yapılmıştır. Ölçüt bağımlı geçerliliği için kimlik gelişimi boyutlarının Yaşam Doyumu ölçeği puanlarıyla korelasyonuna bakılmıştır.

Kimlik statülerini belirlemek amacıyla da küme analizi yapılmıştır. Açımlayıcı, doğrulayıcı faktör analizi sonuçları Kimlik Gelişiminin Boyutları Ölçeği'nin geçerli bir ölçme aracı olduğunu göstermiş, Yaşam Doyumu Ölçeği arasındaki korelasyonlar anlamlı bulunmuştur. İç tutarlılık katsayıları Kimlik Gelişiminin Boyutları Ölçeği'nin güvenilir bir araç olduğunu göstermiştir. Ergenlerin kimlik gelişimini ölçmede geçerli ve güvenilir bir araçtır (Morsünbül ve Çok , 2014:6).

### **3.3.4. Ahlaki Olgunluk Ölçeği**

Şengün ve Kaya tarafından 2007 yılında geliştirilen Ahlaki Olgunluk Ölçeği 66 maddeden oluşmakta ve beşli likert tipi bir ölçek olup, bireylerin ahlaki olgunluk düzeylerini ölçmeyi amaçlamaktadır. Ahlaki Olgunluk Ölçeği'nin geçerlik ve güvenirlikle ilgili verileri, Samsun ili merkez liselerinden Mayıs-2007 ayında tesadüfi olarak seçilen 830 öğrenciden elde edilmiştir. Ahlaki Olgunluk Ölçeği'nin geçerliliğini belirlemek için, önce uzman görüşleri alınmıştır. Ölçeğin yapı geçerliği için faktör analizi yapılmış ve maddelerin faktör yüklerinin birinci faktörde toplandığı görülmüştür. Ayrıca madde analizi sonucu, madde-toplam puan korelasyon katsayıları ( $p>0,01$ ) düzeyinde önemli görülmüştür. Ölçeğin ölçüt geçerliliğine Değerlerin Belirlenmesi Testi (DIT) ile bakılmıştır. Ahlaki Olgunluk Ölçeği'nin güvenirliği için, test-tekrar test, test-yarı test ve Cronbach Alpha güvenirlik kontrol yöntemleri kullanılmıştır. Ölçeğin, test-tekrar test güvenirlik katsayısı 0,88 olarak, test-yarı test güvenirlik katsayısı 0,89 olarak, Cronbach Alpha güvenirlik katsayısı ise 0,93 olarak bulunmuştur. Bu sonuçlara göre, Ahlaki Olgunluk Ölçeği'nin geçerli ve güvenilir olduğu kanısına varılmıştır (Şengün ve Kaya, 2007:51).

### **3.4. Verilerin Toplanması**

Verilerin toplanması için “Kişisel Bilgi Formu”, “Öznel İyi Oluş Ölçeği”, “Kimlik Gelişiminin Boyutları Ölçeği”, “Ahlaki Olgunluk Ölçeği” kullanımı için ölçek izinleri alınmıştır. Daha sonra üniversitenin Etik Kurul onayına tez önerisiyle birlikte sunulmuş ve onay alınmıştır. Akabinde gönüllü öğrencilere anket formları ulaştırılmış ve doldurulmaları sağlanmıştır. Anketin başında gönüllü katılımcı onam formu yer almaktadır. Araştırmanın bilimsel bir çalışmaya veri toplamak amacıyla yapıldığı, çalışma sonuçlarının sadece bilimsel amaçlarda kullanılacağı, çalışma sonuçlarının katılımcıların aleyhine kullanılmayacağı, araştırmaya katılımın gönüllülük esasına dayandığı, cevapların tamamen gizli kalacağı ve katılımcıların katılım sırasında herhangi bir rahatsızlık hissetmeleri durumunda istediklerinde katılımı

sonlandırabileceklerine dair bilgiler uygulanacak anketin başında yer almıştır. Uygulamalarda gizlilik esasına uygun, kimlik veya özel bir bilgi alınmamıştır.

### **3.5. Verilerin Analizi**

Araştırmada kullanılan veri toplama araçları uygulandıktan sonra yapılan kontroller neticesinde hatalı ve eksik doldurulan anketler değerlendirme dışı bırakılmıştır. Önce örnekleme oluşturan grubun demografik özelliklerinin frekans ve yüzde dağılımları çıkarılmış, sonra araştırmada uygulanan ölçekler aracılığıyla elde edilen veriler, SPSS 25 paket programı ve AMOS 24.0 Paket Programı kullanılarak analiz edilmiştir. Başlangıçta 446 lise öğrencisinden toplanan verilerden değerlendirme dâhilinde eksik ve hatalı olduğu belirlenen 10 veri seti çalışma dışında tutulmuş ve toplamda 436 veri seti üzerinden analizler gerçekleştirilmiştir. Verilere ilişkin dağılımın normalliği denetlenmiş ve örneklem sayısı da yeterli olduğu için verilerin analizinde parametrik yöntemlerin kullanılması tercih edilmiştir. İstatistiksel analizlerde öncelikle kişisel bilgi formunda yer alan demografik değişkenlere ilişkin frekans ve yüzde değerleri hesaplanmıştır. Öznel İyi Oluş, Kimlik gelişiminin boyutları ve Ahlaki olgunluk ölçeklerine ilişkin betimsel istatistik (ortalama, standart sapma, standart hata, minimum değer, maksimum değer) değerleri hesaplanmıştır. Lise öğrencilerinin Öznel İyi Oluş, Kimlik Gelişiminin Boyutları Ölçeği ve Ahlaki Olgunluk Ölçeği puanlarının cinsiyete göre farklılaşıp farklılaşmadığını incelemek amacıyla Bağımsız Gruplar t Testi gerçekleştirilmiştir. Lise öğrencilerinin Öznel İyi Oluş, Kimlik Gelişiminin Boyutları Ölçeği ve Ahlaki Olgunluk Ölçeği puanlarının aile tipi, aile gelir durumu, bebeklik dönemi bakım yapan ve yaş değişkenlerine göre farklılaşıp farklılaşmadığını belirlemek amacıyla Tek Yönlü Varyans Analizi (ANOVA) kullanılmıştır. ANOVA sonrası anlamlı farklılıkların hangi gruplardan kaynaklandığını belirlemek üzere varyansların homojen olduğu alt boyutlarda LSD çoklu karşılaştırma tekniği kullanılmıştır. Öznel İyi Oluş, Kimlik Gelişiminin Boyutları Ölçeği ve Ahlaki Olgunluk Ölçeği arasındaki ilişkileri incelemek amacıyla Pearson Momentler Çarpımı Korelasyon Analizi uygulanmıştır. Çalışmanın asıl amacı olan ergenlerin kimlik gelişimleri ile öznel iyi oluşları arasındaki ilişkide ahlaki olgunluk değişkeninin aracı rolünü incelemeye ve kurulan modelin test edilmesine yönelik yapısal eşitlik modeli (YEM) analizleri gerçekleştirilmiştir. Analizler sonucunda elde edilen bulgular yorumlanırken  $p < ,005$  anlamlılık düzeyi esas alınmıştır.

## **DÖRDÜNCÜ BÖLÜM**

### **BULGULAR**

#### **4.1. Yapısal Model ve Fark Testlerine İlişkin Bulgular**

Bu başlık altında çalışmanın amaçları doğrultusunda elde edilen bulgulara yer verilmektedir. Araştırmanın değişkenleri olan; Öznel İyi Oluş, Ahlaki Olgunluk, Kimlik Gelişiminin Boyutları değişkenlerine ilişkin parametrik testler ile araştırmanın nihai amacını oluşturan, kimlik çeşitleri ile öznel iyi oluş arasındaki ilişkide ahlaki olgunluğun bir rolüne ilişkin analizler ayrıca sunulmaktadır. Bu bağlamda ilk önce parametrik testlere ilişkin analizlere yer verilmiş, akabinde yapısal modele ilişkin analiz sonuçları sunulmuştur.

##### **4.1.1. Fark Testlerine İlişkin Bulgular**

Bu bölümde katılımcılardan elde edilen verilerin analiz edilmesi sonucunda, ulaşılan fark testlerine ilişkin bulgulara yer verilmiştir. Bu kapsamda çalışmada kullanılan ölçekler ve demografik değişkenlere göre yapılan T-testlerine yer verilmiştir. Analizler tablolastırılmadan önce normallik testi yapılmış ve verilerin normal dağıldığı sonucuna ulaşılmıştır. İlk önce bağımsız gruplar T testi yapılmış ve akabinde ise tek yönlü varyans analizi (ANOVA) testlerine geçilmiştir. Buna ilişkin bulgular tablolastırılarak aşağıda sunulmuştur.

**Tablo 4.1: Araştırma değişkenlerinden Öznel İyi Oluş, Ahlaki Olgunluk, Kimlik Gelişiminin Boyutları Puanlarının Cinsiyet Değişkenine Göre Farklılaşma Durumu ile İlgili Yapılan Bağımsız Grup t Testi Sonuçları**

Puan	Gruplar	N	$\bar{x}$	ss	Sh $_{\bar{x}}$	t Testi		
						t	Sd	p
Öznel İyi oluş	<b>Kız</b>	364	46,54	7,31469	,383	-,378	434	,706
	<b>Erkek</b>	72	46,90	7,23676	,852			
Ahlaki Olgunluk	<b>Kız</b>	364	214,93	11,92751	,625	-,405	434	,686
	<b>Erkek</b>	72	215,55	11,809	1,391			
İçsel yatırımda bulunma	<b>Kız</b>	364	18,11	4,807	,251	-	434	,169
	<b>Erkek</b>	72	18,95	4,339	,511			
Seçenekleri genişlemesine araştırma	<b>Kız</b>	364	19,07	4,274	,224	,039	434	,969
	<b>Erkek</b>	72	19,05	4,141	,488			
Seçenekleri saplantılı araştırma	<b>Kız</b>	364	16,31	4,782	,250	1,799	434	,073
	<b>Erkek</b>	72	15,20	4,580	,539			
İçsel yatırımla özdeşleşme	<b>Kız</b>	364	18,04	4,808	,252	-	434	,052
	<b>Erkek</b>	72	19,23	4,384	,516			
Seçenekleri derinlemesine araştırılması	<b>Kız</b>	364	18,74	3,811	,199	,658	434	,511
	<b>Erkek</b>	72	18,41	3,913	,461			

Tablo incelendiğinde, araştırmanın değişkenleri olan öznel iyi oluş, ahlaki olgunluk, kimlik gelişiminin boyutları puanlarının cinsiyet değişkenine göre farklılaşma durumunu görmek amacıyla yapılan bağımsız gruplar t testi sonuçlarına göre, hiçbir değişken için anlamlı bir farklılık tespit edilmemiştir. Dolayısıyla araştırma değişkenlerine bakıldığında cinsiyetler arasında herhangi bir farklılığın olmadığı anlaşılmaktadır.

**Tablo 4.2: Araştırma değişkenlerinden Öznel İyi Oluş, Ahlaki Olgunluk, Kimlik Gelişiminin Boyutları Puanlarının Aile Tipi Değişkenine Göre Farklılaşp Farklılaşmadığını Belirlemek Üzere Yapılan Tek Yönlü Varyans Analizi (ANOVA) Sonuçları**

<i>f</i> , $\bar{x}$ ve <i>SS</i> Değerleri					ANOVA Sonuçları					
Puan	Grup	<i>N</i>	$\bar{x}$	<i>SS</i>	Var. K.	<i>KT</i>	<i>Sd</i>	<i>KO</i>	<i>F</i>	Fark
Aile Tipi Öznel İyi Oluş	Çekirdek	346	46,52	7,113	<b>G.Arası</b>	99,60	2	49,80	,93	
	Geniş	58	46,17	7,744	<b>G.İçi</b>	23048,54	433	53,23		
	Tek	32	48,25	8,374	<b>Toplam</b>	23148,14	435			
	Ebeveyn									
	<b>Toplam</b>	436	46,60	7,294						
Aile Tipi Ahlaki Olgunluk	Çekirdek	346	215,02	11,405	<b>G.Arası</b>	747,78	2	373,89	2,66	
	Geniş	58	212,94	15,515	<b>G.İçi</b>	60819,62	433	140,46		
	Tek	32	218,96	8,460	<b>Toplam</b>	61567,41	435			
	Ebeveyn									
	<b>Toplam</b>	436	215,03	11,896						
Aile Tipi İ.Yatırımda Bulunma	Çekirdek	346	18,02	4,715	<b>G.Arası</b>	141,31	2	70,65	3,17* 3>1	
	Geniş	58	18,60	4,749	<b>G.İçi</b>	9625,91	433	22,23		
	Tek	32	20,15	4,649	<b>Toplam</b>	9767,22	435			
	Ebeveyn									
	<b>Toplam</b>	436	18,25	4,738						
Aile Tipi S. Genişlemesine Araştırma	Çekirdek	346	18,88	4,166	<b>G.Arası</b>	92,13	2	46,06	2,57	
	Geniş	58	19,37	4,459	<b>G.İçi</b>	7759,51	433	17,92		
	Tek	32	20,59	4,528	<b>Toplam</b>	7851,65	435			
	Ebeveyn									
	<b>Toplam</b>	436	19,07	4,248						
Aile Tipi Saplantılı Araştırma	Çekirdek	346	16,29	4,802	<b>G.Arası</b>	58,50	2	29,25	1,29	
	Geniş	58	15,22	4,300	<b>G.İçi</b>	9806,29	433	22,64		
	Tek	32	15,93	5,066	<b>Toplam</b>	9864,80	435			
	Ebeveyn									
	<b>Toplam</b>	436	16,12	4,762						
Aile Tipi Yatırımla Özdeşleşme	Çekirdek	346	18,15	4,739	<b>G.Arası</b>	13,85	2	6,92	,30	
	Geniş	58	18,65	4,314	<b>G.İçi</b>	9829,86	433	22,70		
	Tek	32	18,43	5,735	<b>Toplam</b>	9843,71	435			
	Ebeveyn									
	<b>Toplam</b>	436	18,24	4,757						
Aile Tipi Derinlemesine Araştırma	Çekirdek	346	18,63	3,826	<b>G.Arası</b>	9,19	2	4,59	,31	
	Geniş	58	18,74	3,895	<b>G.İçi</b>	6358,38	433	14,68		
	Tek	32	19,18	3,779	<b>Toplam</b>	6367,57	435			
	Ebeveyn									
	<b>Toplam</b>	436	18,68	3,825						

Araştırmada merak edilen diğer bir konu, çalışmada kullanılan değişkenlerin aile tipi düzeyine göre herhangi bir farklılık oluşturup oluşturmadığını test etmektir. Bu kapsamda araştırma değişkenleri için yapılan tek yönlü varyans analizi (ANOVA) sonucuna göre, sadece içsel yatırımda bulunma değişkenine göre anlamlı farklılık oluşturduğu elde edilmiştir. Diğer değişkenler için herhangi anlamlı bir farklılığa ulaşılamamıştır. İçsel yatırımda bulunma puanlarında görülen anlamlı farklılığın hangi

gruplar arasında olduğunu tespit etmek için yapılan ANOVA sonrası Post-Hoc LSD sonuçlarına bakılmıştır. Yapılan Post-Hoc analizine göre tek ebeveyn tipinde olan bireylerin içsel yatırımda bulunma puanlarının çekirdek ve geniş aileye sahip olan katılımcılara göre daha yüksek bulunmuştur. Diğer bir ifadeyle, tek ebeveynli ailede yetişen bireylerin içsel yatırımda bulunma puanları diğer aile tiplerine nazaran daha fazladır. Aile tipi değişkenine göre diğer değişken puanları arasında herhangi bir farklılık tespit edilmemiştir.

**Tablo 4.3: Araştırma değişkenlerinden Öznel İyi Oluş, Ahlaki Olgunluk, Kimlik gelişiminin Boyutları Puanlarının Gelir Değişkenine Göre Farklılaşp Farklılaşmadığını Belirlemek Üzere Yapılan Tek Yönlü Varyans Analizi**

**(ANOVA) Sonuçları**

<i>f</i> , $\bar{x}$ ve <i>SS</i> Değerleri					ANOVA Sonuçları					
Puan	Grup	<i>N</i>	$\bar{x}$	<i>SS</i>	Var. K.	<i>KT</i>	<i>Sd</i>	<i>KO</i>	<i>F</i>	Fark
Aile Gelir Öznel İyi Oluş	Düşük	81	44,56	7,633	<b>G.Arası</b>	660,84	2	330,42		3>1
	Orta	260	46,56	7,487	<b>G.İçi</b>	22487,30	433	51,93	6,36*	3>2
	Yüksek	95	48,45	5,930	<b>Toplam</b>	23148,14	435			2>1
	<b>Toplam</b>	436	46,60	7,294						
Aile Gelir Ahlaki Olgunluk	Düşük	81	214,54	11,369	<b>G.Arası</b>	1937,07	2	968,53		3>1
	Orta	260	213,74	12,546	<b>G.İçi</b>	59630,33	433	137,71	7,03*	3>2
	Yüksek	95	218,98	9,520	<b>Toplam</b>	61567,41	435			
	<b>Toplam</b>	436	215,03	11,896						
Aile Gelir İ.Yatırımda Bulunma	Düşük	81	18,43	4,883	<b>G.Arası</b>	9,03	2	4,51		
	Orta	260	18,13	4,739	<b>G.İçi</b>	9758,19	433	22,53	,20	
	Yüksek	95	18,43	4,650	<b>Toplam</b>	9767,22	435			
	<b>Toplam</b>	436	18,25	4,738						
Aile Gelir S. Genişlemesine Araştırma	Düşük	81	19,13	4,209	<b>G.Arası</b>	11,16	2	5,58	,30	
	Orta	260	18,95	4,293	<b>G.İçi</b>	7840,489	433	18,10		
	Yüksek	95	19,34	4,189	<b>Toplam</b>	7851,651	435			
	<b>Toplam</b>	436	19,07	4,248						
Aile Gelir Saplantılı Araştırma	Düşük	81	17,60	4,369	<b>G.Arası</b>	227,20	2	113,60	5,10*	1>2
	Orta	260	15,68	4,767	<b>G.İçi</b>	9637,60	433	22,25		1>3
	Yüksek	95	16,07	4,864	<b>Toplam</b>	9864,80	435			
	<b>Toplam</b>	436	16,12	4,762						
Aile Gelir Yatırımla Özdeşleşme	Düşük	81	18,30	5,159	<b>G.Arası</b>	,46	2	,23	,01	
	Orta	260	18,22	4,765	<b>G.İçi</b>	9843,251	433	22,73		
	Yüksek	95	18,23	4,413	<b>Toplam</b>	9843,713	435			
	<b>Toplam</b>	436	18,24	4,757						
Aile Gelir Derinlemesine Araştırma	Düşük	81	18,67	3,502	<b>G.Arası</b>	4,89	2	2,44	,16	
	Orta	260	18,61	4,003	<b>G.İçi</b>	6362,684	433	14,69		
	Yüksek	95	18,88	3,616	<b>Toplam</b>	6367,578	435			
	<b>Toplam</b>	436	18,68	3,825						

Araştırmada merak edilen diğerk bir konu, çalışmada kullanılan değışkenlerin gelir düzeyine göre herhangi bir farklılık oluşturup oluşturmadığını test etmektir. Bu kapsamda araştırma değışkenleri için yapılan tek yönlü varyans analizi (ANOVA) sonucuna göre, öznel iyi oluş, ahlaki olgunluk ve saplantılı araştırma puanlarının gelir düzeyine göre anlamlı farklılık oluşturduğu görölmektedir. Diğerk değışkenler için herhangi anlamlı bir farklılığa ulaşılammıştır. Öznel iyi oluş, ahlaki olgunluk ve saplantılı araştırma puanlarında görölen anlamlı farklılığın hangi gruplar arasında olduğunu tespit etmek için yapılan ANOVA sonrası Post-Hoc LSD sonuçlarına bakılmıştır. Öznel iyi oluş puanı için yapılan Post-Hoc analizine göre gelir düzeyi yüksek olan bireylerin öznel iyi oluş puanlarının gelir düzeyi orta ve düşük olan katılımcılara göre daha yüksek olduğu bulunmuştur. Aynı şekilde gelir durumu orta düzeyde olanların öznel iyi oluş puanları da gelir düzeyleri düşük olan katılımcılardan daha yüksek bulunmuştur. Diğerk bir ifadeyle, gelir düzeyi yüksek olan bireylerin öznel iyi oluşları diğerk gelir gruplarına nazaran daha fazladır. Araştırmanın diğerk bir değışkeni olan ahlaki olgunluk puanları için yapılan Post-Hoc LSD analizine göre, gelir düzeyi yüksek olan bireylerin ahlaki olgunluk puanlarının gelir düzeyi orta ve düşük olan katılımcılara göre daha yüksek olduğu bulunmuştur. Daha açık bir şekilde ifade edilecek olursa, gelir düzeylerini yüksek olarak belirten bireylerin ahlaki olgunluk puanları diğerk gelir gruplarına göre daha yüksek bulunmuştur. Yapılan analizlerden elde edilen diğerk anlamlı bir sonuç ise saplantılı araştırma değışkeni puanlarıdır. Yapılan Post-Hoc LSD analizine göre, gelir düzeyi düşük olan bireylerin saplantılı araştırma puanlarının gelir düzeyi orta ve yüksek olan katılımcılara göre daha yüksek bulunmuştur. Daha açık bir şekilde ifade edilecek olursa, gelir düzeylerini düşük olarak belirten bireylerin saplantılı araştırma puanları diğerk gelir gruplarına göre daha yüksek bulunmuştur.

**Tablo 4.4: Araştırma değişkenlerinden Öznel İyi Oluş, Ahlaki Olgunluk, Kimlik Gelişiminin Boyutları Puanlarının Bebeklikte Bakım Yapan Değişkenine Göre Farklılaşp Farklılaşmadığını Belirlemek Üzere Yapılan Tek Yönlü Varyans Analizi (ANOVA) Sonuçları**

<i>f</i> , $\bar{x}$ ve <i>SS</i> Değerleri					ANOVA Sonuçları					
Puan	Grup	<i>N</i>	$\bar{x}$	<i>SS</i>	Var. K.	<i>KT</i>	<i>Sd</i>	<i>KO</i>	<i>F</i>	Fark
Bebeklik Dönemi Öznel Oluş	Anne	197	46,10	7,422	<b>G.Arası</b>	668,20	2	334,10		
	Anne-baba	205	47,65	6,875	<b>G.İçi</b>	22479,93	433	51,91	6,43*	2>3 1>3
	İyiDiğer	34	43,20	7,857	<b>Toplam</b>	23148,14	435			
	<b>Toplam</b>	436	46,60	7,294						
Bebeklik Dönemi Ahlaki Olgunluk	Anne	197	216,01	10,290	<b>G.Arası</b>	1132,43	2	566,21		
	Anne-baba	205	214,97	11,207	<b>G.İçi</b>	60434,97	433	139,57	4,05*	1>3 2>3
	Diğer	34	209,76	20,638	<b>Toplam</b>	61567,41	435			
	<b>Toplam</b>	436	215,03	11,896						
Bebeklik Dönemi İ.Yatırımda Bulunma	Anne	197	18,28	4,798	<b>G.Arası</b>	1,97	2	,988		
	Anne-baba	205	18,26	4,550	<b>G.İçi</b>	9765,25	433	22,55	,04	
	Diğer	34	18,02	5,583	<b>Toplam</b>	9767,22	435			
	<b>Toplam</b>	436	18,25	4,738						
Bebeklik Dönemi Genişlemesine Araştırma	Anne	197	19,47	4,204	<b>G.Arası</b>	58,65	2	29,32	,19	
	Anne-baba	205	18,71	4,140	<b>G.İçi</b>	7792,99	433	17,99		
	Diğer	34	18,94	5,014	<b>Toplam</b>	7851,65	435			
	<b>Toplam</b>	436	19,07	4,248						
Bebeklik Dönemi Saplantılı Araştırma	Anne	197	16,24	4,838	<b>G.Arası</b>	16,05	2	8,02	,35	
	Anne-baba	205	16,12	4,620	<b>G.İçi</b>	9848,756	433	22,74		
	Diğer	34	15,50	5,235	<b>Toplam</b>	9864,807	435			
	<b>Toplam</b>	436	16,12	4,762						
Bebeklik Dönemi Yatırımla Özdeşleşme	Anne	197	18,06	4,852	<b>G.Arası</b>	23,71	2	11,85	,59	
	Anne-baba	205	18,29	4,562	<b>G.İçi</b>	9820,00	433	22,67		
	Diğer	34	18,94	5,387	<b>Toplam</b>	9843,71	435			
	<b>Toplam</b>	436	18,24	4,757						
Bebeklik Dönemi Derinlemesine Araştırma	Anne	197	18,54	3,801	<b>G.Arası</b>	7,62	2	3,81	,25	
	Anne-baba	205	18,81	3,641	<b>G.İçi</b>	6359,95	433	14,68		
	Diğer	34	18,76	4,991	<b>Toplam</b>	6367,57	435			
	<b>Toplam</b>	436	18,68	3,825						

Araştırmada merak edilen diğer bir nokta, çalışmada kullanılan değişkenlerin bebeklikte bakım yapan değişkenine göre herhangi bir farklılık oluşturup oluşturmadığını test etmektir. Bu kapsamda araştırma değişkenleri için yapılan tek yönlü varyans analizi (ANOVA) sonucuna göre, öznel iyi oluş ve ahlaki olgunluk puanlarının bakım yapan kişi değişkenine göre anlamlı farklılık oluşturduğu görülmektedir. Diğer değişkenler için herhangi anlamlı bir farklılığa ulaşılamamıştır. Öznel iyi oluş ve ahlaki olgunluk puanlarında görülen anlamlı farklılığın hangi gruplar arasında olduğunu tespit etmek için yapılan ANOVA sonrası Post-Hoc LSD sonuçlarına bakılmıştır. Öznel iyi oluş puanı için yapılan Post-Hoc analizine göre bakımları anneleri ya da anne-babaları tarafından yapılan bireylerin öznel iyi oluş puanları bakımları diğerleri tarafından yapılan kişilere göre daha yüksek bulunmuştur.

Araştırmanın diğer bir değişkeni olan ahlaki olgunluk puanları için yapılan Post-Hoc LSD analizine göre, bakımları anneleri ya da anne-babaları tarafından yapılan bireylerin ahlaki olgunluk puanları bakımları diğerleri tarafından yapılan kişilere göre daha yüksek bulunmuştur. Bu sonuç öznel iyi oluş puanlarıyla benzerlik göstermektedir. Daha açık ifade edilecek olursa, anne ya da anne-baba tarafından bakımı yapılmış bireylerin hem öznel iyi oluş puanları hem de ahlaki olgunluk puanları, bakımları başkaları tarafından yapılan bireylere göre daha yüksek bulunmuştur.

**Tablo 4.5: Araştırma değişkenlerinden Öznel İyi Oluş, Ahlaki Olgunluk, Kimlik gelişiminin Boyutları Puanlarının Yaş Aralığı Değişkenine Göre Farklılaşp Farklılaşmadığını Belirlemek Üzere Yapılan Tek Yönlü Varyans Analizi (ANOVA) Sonuçları**

<i>f</i> , $\bar{x}$ ve <i>ss</i> Değerleri					ANOVA Sonuçları					
Puan	Grup	<i>N</i>	$\bar{x}$	<i>ss</i>	Var. K.	<i>KT</i>	<i>Sd</i>	<i>KO</i>	<i>F</i>	Fark
Yaş Aralığı Öznel İyi Oluş	14 ve altı	115	47,04	7,500	<b>G.Arası</b>	769,23	4	192,30	3,70*	3>5
	15	112	46,58	7,121	<b>G.İçi</b>	22378,91	431	51,92		3>4
	16	85	48,40	7,039	<b>Toplam</b>	23148,14	435			1>5
	17	82	45,78	6,482						2>5
	18 ve üstü	42	43,45	8,220						
	<b>Toplam</b>	436	46,60	7,294						
Yaş Aralığı Ahlaki Olgunluk	14 ve altı	115	214,07	11,754	<b>G.Arası</b>	1949,91	4	487,48	3,52*	3>5
	15	112	213,67	12,958	<b>G.İçi</b>	59617,49	431	138,32		3>2
	16	85	218,64	7,452	<b>Toplam</b>	61567,41	435			3>1
	17	82	216,13	10,327						4>2
	18 ve üstü	42	211,83	17,052						4>1
	<b>Toplam</b>	436	215,03	11,896						
Yaş Aralığı İ.Yatırımda Bulunma	14 ve altı	115	18,06	4,326	<b>G.Arası</b>	108,74	4	27,18	1,21	
	15	112	18,02	5,037	<b>G.İçi</b>	9658,48	431	22,40		
	16	85	17,71	5,020	<b>Toplam</b>	9767,22	435			
	17	82	18,87	4,445						
	18 ve üstü	42	19,26	4,914						
	<b>Toplam</b>	436	18,25	4,738						
Yaş Aralığı Genişlemesine Araştırma	14 ve altı	115	18,60	4,498	<b>G.Arası</b>	40,34	4	10,08	,55	
	15	112	19,09	4,089	<b>G.İçi</b>	7811,30	431	18,12		
	16	85	19,36	3,999	<b>Toplam</b>	7851,65	435			
	17	82	19,39	4,060						
	18 ve üstü	42	19,07	4,860						
	<b>Toplam</b>	436	19,07	4,248						
Yaş Aralığı Saplantılı Araştırma	14 ve altı	115	16,06	4,665	<b>G.Arası</b>	231,46	4	57,86	2,58*	4>2
	15	112	15,06	5,195	<b>G.İçi</b>	9633,34	431	22,35		3>2
	16	85	16,64	4,415	<b>Toplam</b>	9864,80	435			
	17	82	17,12	4,492						
	18 ve üstü	42	16,14	4,641						
	<b>Toplam</b>	436	16,12	4,762						

**Tablo 4.5: (Devam)**

<b>Yaş Aralığı Yatırımla Özdeşleşme</b>	<b>14 ve altı</b>	115	18,35	4,662	<b>G.Arası</b>	50,09	4	12,52	,55
	<b>15</b>	112	18,10	4,750	<b>G.İçi</b>	9793,62	431	22,72	
	<b>16</b>	85	17,75	4,667	<b>Toplam</b>	9843,71	435		
	<b>17</b>	82	18,80	4,728					
	<b>18 ve üstü</b>	42	18,16	5,341					
	<b>Toplam</b>	436	18,24	4,757					
<b>Yaş Aralığı Derinlemesine Araştırma</b>	<b>14 ve altı</b>	115	18,35	3,848	<b>G.Arası</b>	31,06	4	7,76	,52
	<b>15</b>	112	18,68	3,927	<b>G.İçi</b>	6336,51	431	14,70	
	<b>16</b>	85	18,97	3,789	<b>Toplam</b>	6367,57	435		
	<b>17</b>	82	19,00	3,510					
	<b>18 ve üstü</b>	42	18,40	4,225					
	<b>Toplam</b>	436	18,68	3,825					

Araştırmada merak edilen diğer bir nokta, çalışmada kullanılan değişkenlerin yaş değişkenine göre herhangi bir farklılık oluşturup oluşturmadığını test etmektir. Bu kapsamda araştırma değişkenleri için yapılan tek yönlü varyans analizi (ANOVA) sonucuna göre, öznel iyi oluş, ahlaki olgunluk ve saplantılı araştırma puanlarının yaş değişkenine göre anlamlı farklılık oluşturduğu görülmektedir. Diğer değişkenler için herhangi anlamlı bir farklılığa ulaşılamamıştır. Öznel iyi oluş, ahlaki olgunluk ve saplantılı araştırma puanlarında görülen anlamlı farklılığın hangi gruplar arasında olduğunu tespit etmek için yapılan ANOVA sonrası Post-Hoc LSD sonuçlarına bakılmıştır. Öznel iyi oluş puanı için yapılan Post-Hoc analizine göre yaşı 14 ve altı, 15, 16 ve 17 olan bireylerin öznel iyi oluş puanları yaşı 18 ve üstü olan bireylerden daha yüksek bulunmuştur. Araştırmanın diğer bir değişkeni olan ahlaki olgunluk puanları için yapılan Post-Hoc LSD analizine göre, yaşı 16 ve 17 olan bireylerin ahlaki olgunluk puanları diğer yaş gruplarına göre daha yüksek bulunmuştur. Yapılan analizlerden elde edilen diğer anlamlı bir sonuç ise saplantılı araştırma değişkeni puanlarıdır. Yapılan Post-Hoc LSD analizine göre, yaşı 16 ve 17 olanların saplantılı araştırma puanlarının yaşı 15 olan katılımcılara göre daha yüksek bulunmuştur.

#### **4.1.2. Betimsel İstatistik ve Modellere İlişkin Bulgular**

Bu başlık altında araştırmacı tarafından test edilmek istenen modele ilişkin ilk bulguları veren betimsel istatistik değerlerine yer verilecektir. Bu bağlamda araştırma kapsamında kullanılacak olan değişkenler arasındaki ilişkilere bakılmış ve aşağıdaki tabloda bulgulaştırılmıştır.

**Tablo 4.6: Değişkenler Arası Korelasyon Tablosu, Aritmetik Ortalamaları ve Değişkenlere İlişkin İç Tutarlık Katsayıları, Çarpıklık, Basıklık Tablosu**

Değişkenler	N	X	Çarp.	Basık.	Cronb .Alpha	1	2	3	4	5	6	7
1.Öznel İyi Oluş	436	46,60	,407	-,525	,892	1	,36*	,36*	,31*	-,31*	,41*	,40*
2.Ahlaki Olgunluk	436	215,0	,753	-,693	,793		1	,18*	,26*	-,01	,18*	,34*
3. Yatırımda Bulunma	436	18,25	-,060	-,516	,919			1	,61*	-,46*	,76*	,45*
4.Genişlemesine Araştırma	436	19,07	,193	-,647	,881				1	-,16*	,57*	,55*
5. Saplantılı Araştırma	436	16,12	-,706	-,147	,806					1	-,42*	-,04
6. Yatırımla Özdeşleşme	436	18,24	-,430	-,493	,879						1	,49*
7. Derinlemesine Araştırma	436	18,68	,436	-,606	,743							1

\*\*P<,001

Tablo 4.6'ya bakıldığında, araştırma kapsamında kullanılan değişkenlere ilişkin katılımcı sayıları, aritmetik ortalamalar ve değişkenlerin birbirleriyle olan ilişkilerini gösteren korelasyon katsayıları görülmektedir. Araştırmanın amacı olan aracı rol analizini yapmak için; bağımlı değişken, bağımsız değişken ve aracı değişken arasındaki ilişkinin anlamlı olması gerekmektedir. Bu ön koşulun sağlanamaması durumunda analizlerin yapılması mümkün değildir. Araştırmada kullanılan değişkenlerin birbirleriyle olan ilişkilerine bakıldığında ahlaki olgunlukla saplantılı araştırma arasındaki ilişkinin anlamsız olduğu görülmektedir. Diğer tüm değişkenler arasındaki ilişkinin anlamlı olduğu görülmektedir. Araştırmanın bağımsız değişkenini oluşturan kimlik gelişiminin boyutları ölçeğinin beş farklı kimlik yapısından meydana geldiği bilinmektedir. Aynı şekilde ölçeğin toplam puanı olmadığından her bir alt boyut için ayrı puanlama yapılmaktadır. Bu yüzden de araştırmaya kimlik gelişimi boyutlarının beş alt boyutundan dördüyle devam edilecektir. Zira bir alt boyut ile aracı değişken arasındaki ilişki anlamsız bulunmuştur. Model için yapılan analizler aşağıda gösterilmektedir.

#### 4.1.3.Test Edilen Modele İlişkin Bulgular

Bu araştırmanın amacı, ergenlerin kimlik gelişimleri ile öznel iyi oluşları arasında, ahlaki olgunluklarının aracı rol etkisini incelemektir. Bu amaca yönelik detaylı ve kapsamlı bir incelemenin yapılması için şu modeller test edilmiştir:

1. Model 1: Ergenlerin Kimlik Gelişimleri ile Öznel İyi Oluşları arasında anlamlı bir ilişki bulunmakta mıdır?
2. Model 2: Ergenlerin Kimlik Gelişimleri ile Öznel İyi Oluşları Arasında Ahlaki Olgunluklarının Aracı Rolü var mıdır?

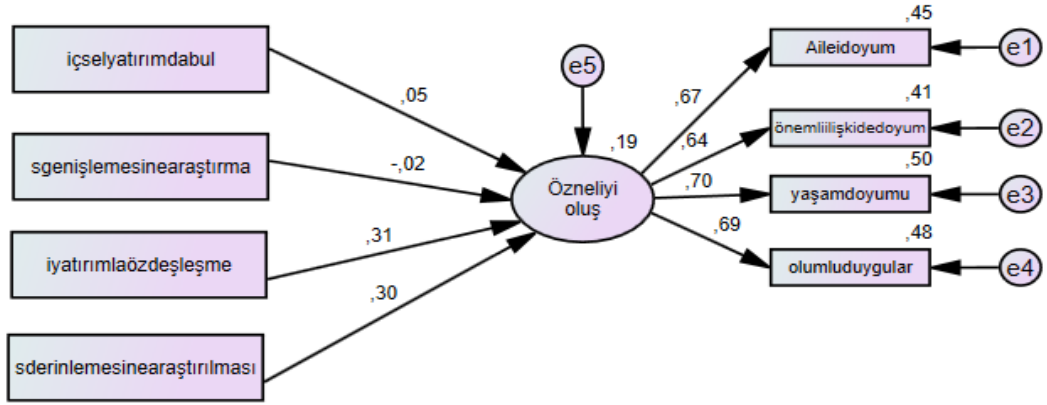

**Şekil 4: Kimlik Gelişimleri ile Öznel İyi Oluş Arasındaki İlişkiye İlişkin Yapısal Model 1**

Aracı rol çalışmasının birinci modeli incelendiğinde, kimlik gelişimleri ile öznel iyi oluş arasındaki ilişki sadece iki kimlik çeşidi ile anlamlı bulunmuştur. Daha önce korelasyon analizinde anlamlı bulunan iki kimlik çeşidinde ise anlamlı ilişkinin yapısal modelde elde edilmediği görülmektedir. Burada yapısal eşitlik modeliyle yapılan analizlerde farklı parametrelerin devreye girmesi söz konusudur. Bu yüzden de her bir kimlik çeşidiyle model ayrı ayrı denenecektir.

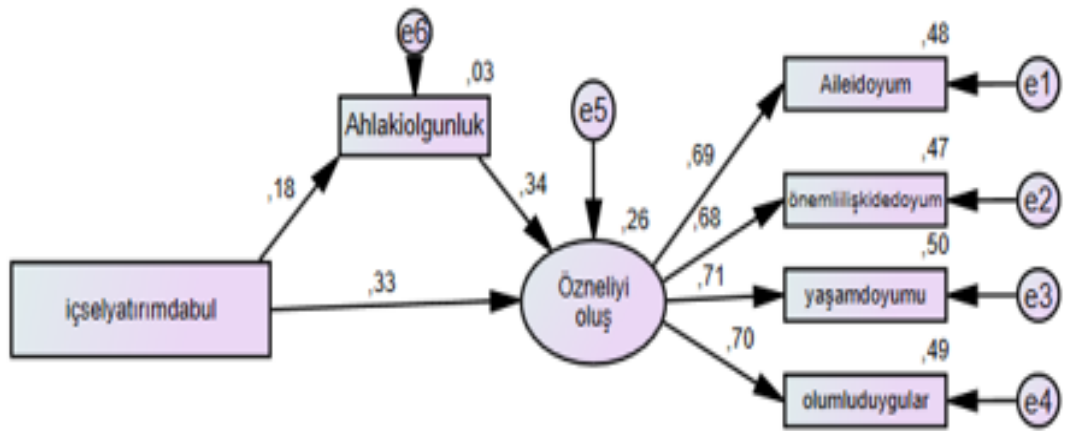
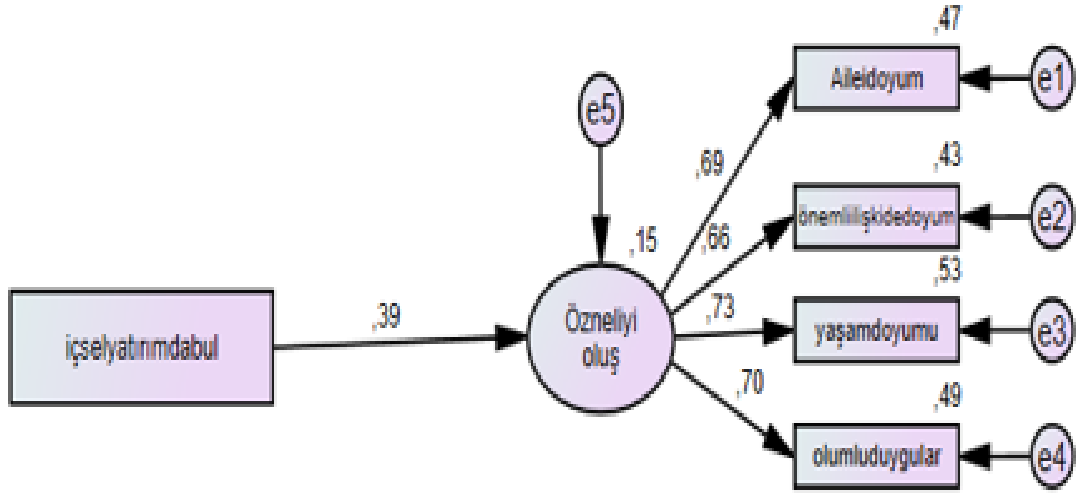

**Şekil 5: Aracı Model 1**

Kimlik gelişimleri ile öznel iyi oluş arasındaki ilişkide ahlaki olgunluk değişkeninin aracı rol etkisini incelemek için her bir kimlik çeşidi için ayrı aracı rol analizi yapılmıştır. İlk aracı rol çalışması ise içsel yatırımda bulunma kimlik çeşidi ile öznel iyi oluş arasındaki ilişkide ahlaki olgunluk değişkeninin aracı rol etkisini inceleme şeklindedir. Yapılan analizler incelendiğinde ahlaki olgunluğun kısmi aracı rol etkisinin olduğu görülmektedir ( $r_1 = ,39$ ;  $r_2 = ,33$ ;  $p < ,01$ ).

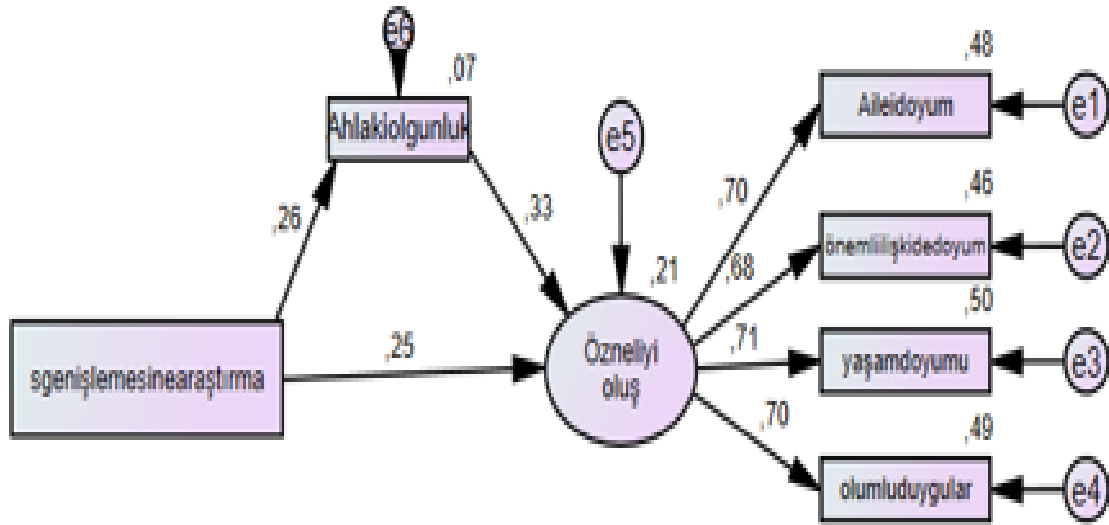
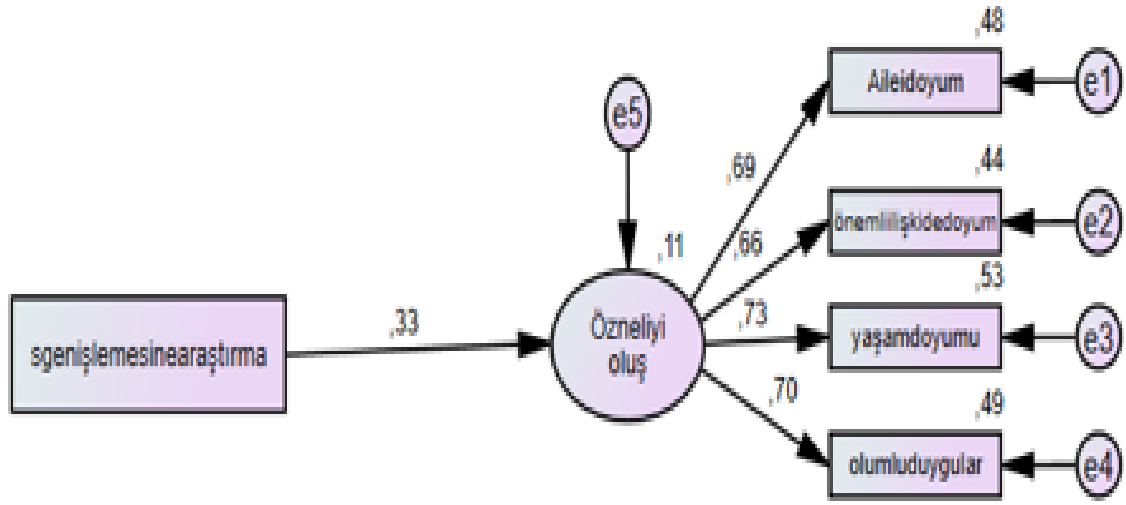

**Şekil 6: Aracı Model 2**

İkinci aracı rol çalışması ise seçenekleri genişlemesine araştırma kimlik çeşidi ile öznel iyi oluş arasındaki ilişkide ahlaki olgunluk değişkeninin aracı rol etkisini inceleme şeklindedir. Yapılan analizler incelendiğinde ahlaki olgunluğun kısmi aracı rol etkisinin olduğu görülmektedir ( $r_1 = ,33$ ;  $r_2 = ,25$ ;  $p < ,01$ ).

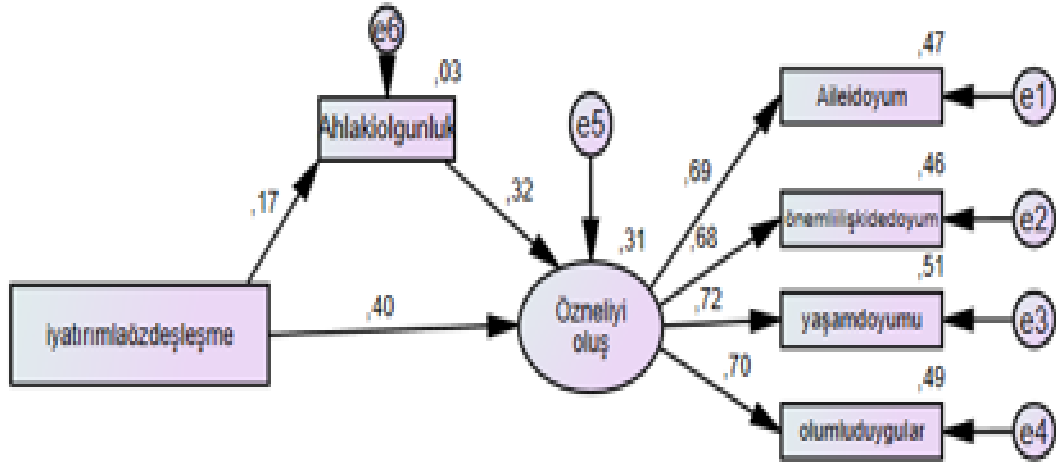
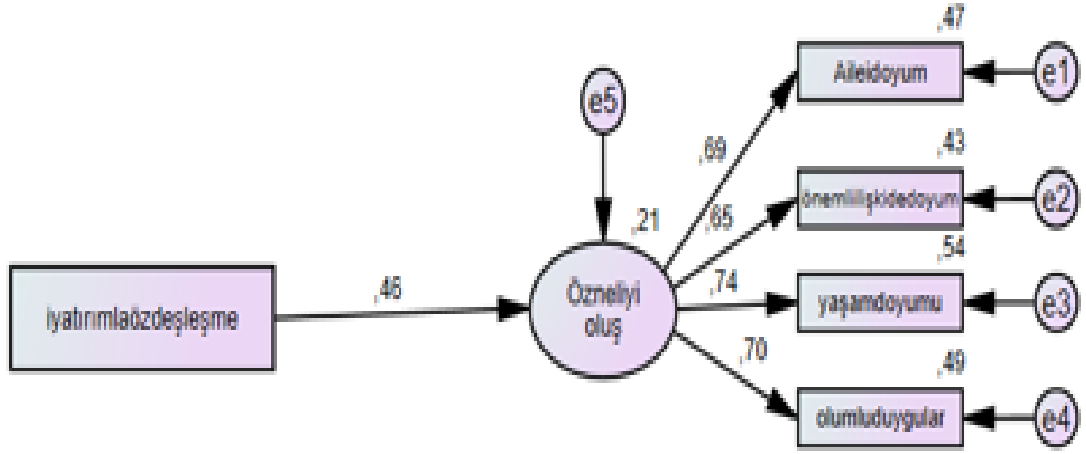

**Şekil 7: Aracı Model 3**

Üçüncü aracı rol çalışması ise içsel yatırımla özdeşleşme kimlik çeşidi ile öznel iyi oluş arasındaki ilişkide ahlaki olgunluk değişkeninin aracı rol etkisini inceleme şeklindedir. Yapılan analizler incelendiğinde ahlaki olgunluğun kısmi aracı rol etkisinin olduğu görülmektedir ( $r_1=.46$ ;  $r_2=.40$ ;  $p<.01$ ).

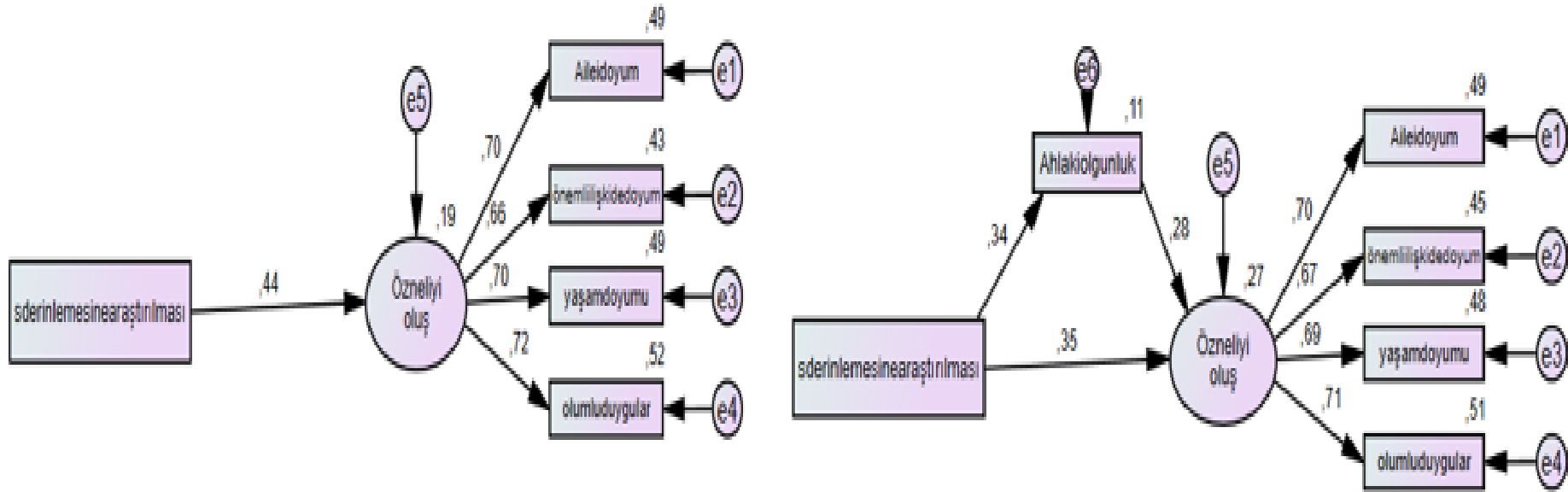

Şekil 8: Aracı Model 4

Dördüncü aracı rol çalışması ise seçenekleri içsel derinlemesine araştırma kimlik çeşidi ile öznel iyi oluş arasındaki ilişkide ahlaki olgunluk değişkeninin aracı rol etkisini inceleme şeklindedir. Yapılan analizler incelendiğinde ahlaki olgunluğun kısmi aracı rol etkisinin olduğu görülmektedir ( $r_1=,44$ ;  $r_2=,35$ ;  $p<,01$ ). Tüm bu analizler neticesinde, elde edilen bu ilişkilere ilişkin model iyilik değerlerinin istenen düzeyde olup olmadığını görmek amacıyla, model iyilik değerlerine bakılmış ve her bir model için aşağıda sunulmuştur.

**Tablo 4.7: Modellere İlişkin İyilik Uyum Değerleri**

Modeller	$\chi^2/sd$	RMSEA	GFI	AGFI	CFI	IFI
Model 1	2,471	,090	,987	,930	,978	,978
Model 2	2,388	,089	,987	,931	,978	,979
Model 3	3,316	,091	,979	,901	,961	,962
Model 4	1,887	,046	,994	,969	,995	,995

Araştırma kapsamında test edilen modellere ilişkin uyum değerlerinin istenen düzeylerde olup olmadığına bakmak için, uyum değerlerinin literatürde kabul edilen değerler arasında olup olmadığına bakılmaktadır. Bu araştırma için yapılan analizlerde elde edilen uyum iyilik değerlerine bakıldığında değerlerin ya kabul edilebilir ya da mükemmel değerler arasında olduğu görülmektedir. Bu sonuçlara göre, test edilen modeller gerekli olan uyum iyilik değerleri arasında yer almaktadır.

## BEŞİNCİ BÖLÜM

### TARTIŞMA, SONUÇ VE ÖNERİLER

#### 5.1. Kimlik Gelişimi Değişkenine İlişkin Tartışma

**Alt Amaç 1.** Kimlik gelişimi, cinsiyet, aile tipi, gelir durumu, yaş aralığı, bebekken bakım yapan değişkenlerine göre anlamlı bir şekilde farklılaşmakta mıdır?

Kimlik gelişiminin boyutları puanlarının cinsiyet değişkenine göre farklılaşma durumunu görmek amacıyla yapılan analiz sonucunda, cinsiyet değişkeni için anlamlı bir farklılık tespit edilmemiştir. Literatürde bunu destekleyen başka çalışmalara da rastlanmıştır (Balkaya ve Ceyhan, 2007: 438; Baltacı ve Akbulut, 2021: 24; Eryılmaz ve Aypay, 2011: 173; Güler, 2019: 67; Koç, Çolak, Kocaman ve Bayraktar, 2009: 761; Mutlu, 2020: 112).

Eryılmaz ve Aypay (2011:175) Ergen Öznel İyi Oluşu ile Kimlik Statüsü İlişkisinin incelendiği çalışmalarında; ergenlerin öznel iyi oluşlarının cinsiyete göre anlamlı bir biçimde farklılaşmadığı sonucunu belirtmişlerdir. Oral, ergenlerde kimlik statülerinin, başarı amaç yönelimlerini incelediği çalışmasında, ergenlerde kimlik statülerinin cinsiyete göre anlamlı şekilde farklılaşıp farklılaşmadığını tespit için yapılan analiz sonucunda, erkek ve kız öğrenciler arasında başarılı, askıya alınmış ve ipotekli kimlik statülerinde anlamlı bir farklılaşmanın bulunmadığını görmüş, kimlik statülerinden dağınık kimlik statüsünde kız öğrencilerin dağınık kimlik statüsü puan ortalamasının erkek öğrencilere nazaran anlamlı olarak daha yüksek olduğu sonucuna ulaşmıştır (Oral, 2012: 57). Ergenlerde Benlik İmajı Algısının Kimlik Gelişimi Sürecine Etkisi'ni inceleyen Talu, askıda kimlik statüleri ortalamalarının cinsiyete göre farklılaşmakta olduğunu, kız ergenlerin, erkek ergenlere göre daha yüksek askıda kimlik statüsüne sahip olduğunu, yine dağınık kimlik statülerindeki kız ergenlerin, erkek ergenlere göre daha yüksek dağınık kimlik statüsüne sahip olduğuna işaret etmiştir. Ancak başarılı kimlik statüsü ve ipotekli kimlik statüsü puan ortalamaları cinsiyete göre anlamlı düzeyde farklılaşmadığı sonucuna ulaşmıştır (Talu, 2020: 1125). Oral ve Talu araştırmalarında dağınık kimlik statüsündeki kız öğrencilerin, dağınık kimlik statüsündeki erkek öğrencilere nazaran dağınık kimlik statüsü puanlarının anlamlı olarak daha yüksek olduğu sonucunda birleşmişlerdir. Konuyu destekler biçimde

Çelikkaleli, incelediği makalesinde kızların anksiyete, depresyon, olumsuz benlik somatizasyon, hostilite ve toplam belirti puan ortalamalarının erkeklerin puan ortalamalarından anlamlı biçimde yüksek olduğu sonucuna ulaşmıştır. Kısaca söylemek gerekirse, kız ergenlerin psikolojik belirtileri erkek ergenlerden daha yüksektir. Bu da kadınların erkeklerden daha duygusal olduğu tespitini güçlendirmektedir (Çelikkaleli, 2015: 154). Akbaş ve Okutan, lise öğrencilerinin kariyer kaygılarını araştıran çalışmalarında, öğrencilerin kariyer kaygısı düzeylerinden, aile etkisine yönelik kariyer kaygı düzeylerinin cinsiyetlerine göre farklılığının anlamlı olmadığını, fakat meslek seçimi ve genel kariyer kaygısı alt boyutundaki kariyer kaygılarının, cinsiyeti kadın olan öğrencilerin, cinsiyeti erkek olan öğrencilere göre daha yüksek olduğu sonucuna ulaşmışlardır (Akbaş ve Okutan, 2020: 166). Toplumda kadına biçilen annelik ve ev kadınlığı rolünü benimsemek istemeyen gençlerin önündeki, kariyer engelleri düşünüldüğünde, kadınların erkeklerden daha kaygılı olmaları normal görülmelidir. Güler (2019: 51) yaptığı çalışmada, kadınlar karamsarlık alt boyutunda, erkekler ise aile bütünlük duygusu alt boyutunda daha yüksek puan almışlardır. Talu ve Oral'ın çalışma sonuçlarında görülen, duygusal konularda kadınların daha hassas oluşları, dağınık ve askıda kimlik statülerinde daha yüksek puan almaları, Güler'in araştırma sonuçlarıyla örtüşmektedir.

Balkaya ve Ceyhan, lise öğrencilerinin kimlik duygusu kazanım düzeylerini incelerken öğrencilerin kimlik duygusu puan ortalamalarının, cinsiyete göre farklılaşmadığını, buna göre kız ve erkek öğrencilerin kimlik duygusu kazanım düzeylerinde önemli bir farklılık olmadığını söylemektedirler. Pala ise, kimlik gelişimi ile akademik motivasyon ve umudun ilişkisini incelemiş ve cinsiyete göre kimlik gelişiminin boyutları ölçeğinden alınan puanların sadece, seçeneklerin derinlemesine araştırılması boyutunda farklılaşma olduğunu, diğer boyutlarda farklılaşmanın görülmediğini tespit etmiştir (Pala, 2019:1). İlgili literatür incelendiğinde, kimlik duygusu kazanımının cinsiyete göre anlamlı olarak farklılaşmadığı yönündeki araştırma bulguları, bu araştırmanın bulguları ile tutarlılık göstermektedir. Ergenlerin kimlik statülerinin incelendiği araştırmaların bazılarında cinsiyet açısından farklılık olmadığı bulunmuştur (Başkan, 2000: 49).

Araştırmada merak edilen diğer bir nokta, çalışmada kullanılan değişkenlerin aile tipi değişkenine göre herhangi bir farklılık oluşturup oluşturmadığını test etmektir. Bu kapsamda araştırma değişkenleri için yapılan analiz sonucuna göre, kimlik gelişimi

değişkeninin sadece içsel yatırımda bulunma alt boyutuna göre anlamlı farklılık oluşturduğu tespit edilmiştir. Diğer değişkenler için herhangi anlamlı bir farklılığa ulaşılamamıştır. İçsel yatırımda bulunma puanlarında görülen anlamlı farklılığın hangi gruplar arasında olduğunu tespit etmek için yapılan analiz sonuçlarına göre tek ebeveyn tipinde olan bireylerin içsel yatırımda bulunma puanlarının çekirdek ve geniş aileye sahip olan katılımcılara göre daha yüksek olduğu bulunmuştur. Diğer bir ifadeyle, tek ebeveynli ailede yetişen bireylerin içsel yatırımda bulunma puanları diğer aile tiplerine nazaran daha fazladır. Aile tipi değişkenine göre diğer değişken puanları arasında herhangi bir farklılık tespit edilmemiştir. İçsel yatırımda bulunma, kimlikle ilgili konular hakkında karar vermeyi anlatan bir kavram olduğundan, büyürken gerek maddi gerekse manevi olarak ebeveynlerini her zaman yanında bulamayan ergen, hayata hazırlanma ve kendi kendine yetebilme konusunda aceleci olma eğiliminde olabilir. Literatürde aile tipi değişkeni ile ilgili ergenlerle yapılmış herhangi bir çalışmaya rastlanmamakta olduğundan konunun daha önce çalışılmadığı ve alanda ilk çalışma olduğu düşünülmektedir.

Yapılan analizlerden elde edilen diğer anlamlı bir sonuç ise saplantılı araştırma değişkeni puanlarıdır. Yapılan analiz sonuçlarına göre, gelir düzeyi düşük olan bireylerin saplantılı araştırma puanları, gelir düzeyi orta ve yüksek olan katılımcılara göre daha yüksek bulunmuştur. Seçeneklerin saplantılı araştırılması, kişilerin güçlü içsel yatırımlara ulaşmasını zorlaştıran araştırma sürecini ifade etmekte ve kimlik gelişimi ile ilgili kuramlarda, (bazı araştırmalarda merak ve açıklıkla ilişkiliyken) bazı araştırmalarda yüksek düzeyde kaygı ve depresyonla ilişkili olduğu, işlevsel olmayan boyutu ifade ettiği belirtilmektedir (Morsünbül ve Çok, 2013: 237). Gelir düzeyi düşük bireylerin saplantılı araştırma puanlarının yüksekliği, fakirliğin ve geleceğe yönelik endişelerin gençler üzerindeki olumsuz etkilerini, onların çaresizliklerini, kaygı ve depresyonlarını resmetmektedir. Benzer şekilde, ergenlerde farklı konularda aile gelir düzeyi değişkenine göre pek çok çalışma yapılmıştır. Örneğin; Akbaş ve Okutan (2020:166), 11. ve 12. sınıf öğrencilerinin meslek seçimine ve aile etkisine yönelik kariyer kaygılarını sosyo-demografik değişkenlere göre inceledikleri çalışmada, öğrencilerin aile etkisine yönelik kariyer kaygılarının, anne eğitim durumuna ve ailenin aylık gelir düzeyine göre farklılık gösterdiğini belirlemişlerdir. Aynı doğrultuda, Mutlu ve Cingöz (2020:112), bireylerin iyi oluş hali ve ahlaki olgunluk düzeyi arasındaki ilişkiyi tespit etmek için yaptıkları çalışmada, Anadolu İmam Hatip

Lisesi öğrencilerinin, ahlaki olgunluk ve iyi oluş hali düzeylerinde cinsiyet, aylık gelir durumu, sosyal medya ve bilgisayarda geçirdiği günlük süresi değişkenlerine göre anlamlı farklılık bulmuşlardır. Tümkaya, Çelik ve Aybek'in (2011) 274 gönüllü ergen üzerinde yaptıkları araştırmada, öğrencilerin sınıf düzeyine göre, yaşam doyumlarında anlamlı bir farklılık görülmezken, gelir düzeyine göre yaşam doyumunda geliri 1001 TL ile 1250 TL arasında olan öğrenciler lehine anlamlı farklılık olduğu gözlenmiştir. Literatürdeki bu çalışma sonuçları, çalışmamız sonuçlarıyla örtüşmektedir.

Araştırmada merak edilen diğer bir nokta, çalışmada kullanılan değişkenlerin yaş değişkenine göre herhangi bir farklılık oluşturup oluşturmadığını test etmektir. Bu kapsamda araştırma değişkenleri için yapılan analiz sonucuna göre, öznel iyi oluş, ahlaki olgunluk ve saplantılı araştırma puanlarının yaş değişkenine göre anlamlı farklılık oluşturduğu görülmektedir. Diğer değişkenler için herhangi anlamlı bir farklılığa ulaşılamamıştır. Literatürdeki çalışmaların bazıları çalışmamızın sonuçlarıyla örtüşmekte, bazıları ise ayrılmaktadır.

Balkaya ve Ceyhan, 1454 lise öğrencisi ile yaptıkları araştırmada, lise öğrencilerinin kimlik duygusu kazanım düzeylerinin bazı değişkenler açısından farklılık gösterip, göstermediğini araştırmışlar ve yaş grupları arasında anlamlı bir farklılığın bulunmadığını, lise öğrencilerinin kimlik duygusu kazanım düzeylerinin öğrencilerin yaşlarına göre de farklılaşmadığını tespit etmişlerdir (Balkaya ve Ceyhan, 2007: 438). Bu sonuç, çalışmamızla örtüşmektedir.

Yapılan analizlerden elde edilen diğer anlamlı bir sonuç ise, saplantılı araştırma değişkeni puanlarıdır. Yapılan analiz sonucuna göre, yaşı 16 ve 17 olanların saplantılı araştırma puanlarının, yaşı 15 olan katılımcılara göre daha yüksek bulunmuştur. Bu sonucun, üniversite sınavının yaklaşıyor olması nedeniyle, gençlerin hayat konusunda karar vermek zorunda olmasından kaynaklandığı düşünülmektedir. Çünkü lise 2 ve 3. sınıfa denk gelen yaşlar, lisede bölüm seçildiği, hazırlık kurslarına başlandığı yaşlar olarak bilinmektedir. Aynı zamanda ailenin ve çevrenin gençten beklentilerinin çoğaldığı, artık çocuk kabul edilmeyen ama yetişkin gibi de davranılmayan ara yaşlardır. Bu da gençleri daha fazla arayışa kendini ispata sevk ederek vakit kaybına neden olduğu düşünülmektedir.

Araştırma sonuçları incelendiğinde, kimlik gelişiminin bebeklikte bakım yapan değişkenine göre farklılaşmadığı görülmüştür. Kasım 2021 itibariyle, literatür araştırmasında ergenler ile yapılmış bu sonucu destekleyen hiçbir çalışmaya

rastlanmamıştır. Bu durum, bu değişken ile ilgili daha fazla çalışma yapılması ihtiyacını göstermektedir.

## 5.2. Öznel İyi Oluş Değişkenine İlişkin Tartışma ve Sonuç

**Alt Amaç 2.** Öznel İyi Oluş, cinsiyet, aile tipi, gelir durumu, yaş aralığı, bebekken bakım yapan değişkenlerine göre anlamlı bir şekilde farklılaşmakta mıdır?

Öznel iyi oluş puanlarının cinsiyet değişkenine göre farklılaşma durumunu görmek amacıyla yapılan analiz sonucunda cinsiyet değişkeni için anlamlı bir farklılık tespit edilmemiştir. Literatürde bunu destekleyen başka çalışmalara da rastlanmıştır (Alim, 2018: 38; Altunbezer, 2020: 39; Aydın, 2020: 39; Baltacı ve Akbulut, 2021:24; Baytemir, 2014: 120; Çetinkaya ve Bulut Sarıcı, 2019: 1053; Kaplan, 2016: 38; Özyürek, 2020: 646; Mutlu, 2020: 112; Mallı, 2018: 35; Talu, 2020: 11).

Güney (2017: 62), ergenlerde duygusal özerklik, sosyal destek ve öznel iyi oluş arasındaki ilişkiyi incelerken ergenlerin cinsiyet değişkenine göre öznel iyi oluş puan ortalamalarının, kız ve erkek öğrencilerin öznel iyi oluş puanları arasında anlamlı düzeyde fark olmadığı sonucuna ulaşmıştır. Eryılmaz ve Aypay'ın çalışmalarında, ergenlerin öznel iyi oluşlarının cinsiyete göre farklılaşmadığı, kimlik statülerinin ergen öznel iyi oluşunu anlamlı ancak düşük düzeyde açıkladığı, ergen öznel iyi oluşu ile başarılı kimlik arasında anlamlı ve aynı yönlü, ipotekli kimlik arasında anlamlı ve zıt yönlü ilişkiler bulunduğu yönünde sonuca ulaşılmıştır (Eryılmaz ve Aypay, 2011: 174-175). Lise öğrencilerinin öznel iyi oluşları ile sosyal becerilerinin incelendiği başka bir çalışmada da kız ve erkek katılımcılar arasında cinsiyete göre önemli farklılıklar olmadığı tespit edilmiştir (Canbay, 2010:80). Baltacı ve Akbulut, ergenlerin mutluluk ve öznel iyi oluş düzeylerini incelerken, cinsiyet ve sosyal faaliyetlere katılma sıklığı değişkenlerine göre anlamlı bir farklılığın bulunmadığını belirtmişlerdir (Baltacı ve Akbulut, 2021: 38). Mutlu, Anadolu İmam Hatip Liseli öğrenciler ile yaptığı araştırmada, "Cinsiyet değişkeni açısından kız ve erkek öğrencilerin öznel iyi oluş durumuna ilişkin görüşleri arasında anlamlı bir farklılık bulunmamaktadır" sonucuna ulaşmıştır (Mutlu, 2020:112). Balkaya ve Ceyhan (2007: 438) da lise öğrencilerinin kimlik duygusu kazanım düzeylerini araştırmaları esnasında aynı bulguya ulaşmışlardır. Öztürk, ergenlerde dindarlık ile öznel iyi oluş arasındaki ilişkiyi araştırdığı çalışmasında; lise öğrencilerinin dindarlık özelliklerinin öznel iyi oluşları üzerinde anlamlı ve pozitif yönlü bir etkiye sahip olduğu ve dindarlık özelliklerinin artmasının öznel iyi oluş düzeylerine de anlamlı bir katkı sağlayacağı sonucuna

ulaşmıştır. Araştırma sürecinde lise öğrencilerinin dindarlık özelliklerinin cinsiyetlerine göre anlamlı farklılaşma göstermediğini belirlemiştir. Elde edilen bu bulgu cinsiyetin dindarlık üzerinde farklılaştırıcı bir etkisi olmadığı şeklinde değerlendirilebilir (Öztürk, 2017:1). Bagav, sınav kaygısı ve öznel iyi oluş arasındaki ilişkiyi incelerken öğrencilerin Öznel İyi Oluş Ölçeği ile cinsiyet değişkeni arasında yapılan analizde; ilgi duyulan etkinlik alt boyunda farkın erkekler lehine; geleceğe bakış alt boyutunda ve aile ilişkileri alt boyutunda kadınlar lehine sonuçlar yüksek bulunmuştur. Konuyu tartışırken de kadınların, geleceğe bakış ve aile ilişkileri alt boyutunda öznel iyi oluşlarının yüksek çıkmasını, aile ilişkileri ve geleceğe bakışın, bireyin öznel iyi oluşunda önemli bir yeri olduğu ve kadınların öznel iyi oluşlarının erkeklere oranla daha yüksek olduğu şeklinde yorumlamıştır (Bagav, 2018: 82; Nigâr, 2014: 44). Kız öğrencilerin okulda öznel iyi oluşları erkekler öğrencilere göre daha fazla olduğu tespit edilmiştir (Baysan, Çakıcı Eş ve Tezer, 2019: 19). Öznel iyi oluş açısından cinsiyetin anlamlı bir farklılık oluşturduğu araştırmalar da bulunmaktadır (İlhan, 2005:1; Sarıcaoğlu, 2011:34; Yılmaz, 2013:76). Yapılan tüm bu araştırmalara göre, cinsiyet değişkeninin öznel iyi oluş üzerinde belirgin bir etkisi olmadığı söylenebilir ancak mutluluk ve mutsuzluğun dışı vurum biçiminde cinsiyete göre farklılık gözlenebilmektedir. Kadınların erkeklere göre depresyon ve kaygıya iki kat fazla eğilimli, erkeklerin ise anti sosyallığe ve alkolizme kadınlara göre beş kat daha fazla eğilimli olduğunu söylemektedirler (Diener ve Myers, 1995: 15; Uçan ve Kıran Esen, 2015: 294).

Literatürde erkeklerin öznel iyi oluşlarının kadınlardan daha yüksek olduğu sonucuna ulaşılan çalışmalara da rastlanmaktadır (Arslan, 2019:1; Centel, Bahadır, Saracaloğlu, ve Varol, 2015: 311; Kaya ve Savaşlı, 2021: 71; Güler, 2019:50). Cinsiyet açısından incelendiğinde öznel iyi oluşun yaşam doyumu alt boyutunda erkeklerin yaşam doyumunun kadınlara oranla daha yüksek olduğu sonucuna ulaşılmıştır (Karakoç, Bingöl ve Karaca, 2013: 48).

Güler (2019: 51), ergenlerde öznel iyi oluşun kimlik statüleri ve aile bütünlüğü duygusunun incelendiği çalışmada erkeklerin öznel iyi oluş puanlarının kadınların öznel iyi oluş puanlarından anlamlı olarak daha yüksek olduğu, alt boyutlara bakıldığında ise kadınların Öznel İyi Oluş Ölçeği, yaşamını kıyaslama ve karamsarlık alt boyutu puan ortalamalarının erkeklerin yaşamı kıyaslama ve karamsarlık alt boyutu puan ortalamalarından yüksek olduğunu bulmuştur. Yaşamın zorluklarıyla baş etme

ve aile bütünlük duygusu alt boyutunda ise; erkeklerin puan ortalamaları kadınlardan daha yüksek bulunmuştur. Aynı araştırmada ergenlerin öznel iyi oluşlarıyla aile bütünlük duygusu arasında, öznel iyi oluşla başarılı kimlik statüsü arasında pozitif yönde anlamlı bir ilişki; öznel iyi oluş ile moratoryum kimlik statüsü arasında, öznel iyi oluş ile ipotekli kimlik statüsü ve öznel iyi oluş ile kargaşalı kimlik statüsü arasında negatif yönde anlamlı bir ilişki görülmüştür.

Araştırmalarda öznel iyi oluşun cinsiyet değişkenine göre farklı sonuçlara ulaştırması; ekonomik düzey, kişilik yapısı, kültürel yapı gibi birçok değişkenin öznel iyi oluşa etkisi göz önünde bulundurularak değerlendirilmelidir (Yavaş, 2020:57). Araştırmalarda elde edilen sonuçlar ile, bu çalışmada elde edilen sonucun birbiriyle örtüşmeme sebebi olarak; diğer araştırmaların yetişkinlerle yapılmış, bu çalışmanın ergenlerle yapılmış olması sebep olarak gösterilebilir.

Cinsiyete göre kızların, (bireye açılma boyutlarından anneye açılma, aynı cins arkadaşına açılma, psikolojik danışmana açılma, konusal açılma boyutunda, düşünce ve görüşler, okul, aile, kişilik ve kendini açma) erkeklere göre kendilerini daha fazla açtıkları görülmüştür (Şahin, 2011: 106). Öznel iyi oluşun cinsiyet değişkeni açısından farklı sonuçlara ulaştırdığı görülmektedir. Bunun en önemli nedeni öznel iyi oluşu etkileyen pek çok faktörün bir arada olmasıdır.

Araştırmada merak edilen diğer bir nokta, çalışmada kullanılan değişkenlerin aile tipi düzeyine göre herhangi bir farklılık oluşturup oluşturmadığını test etmektir. Bu kapsamda yapılan analiz sonucuna göre, sadece içsel yatırımda bulunma değişkenine göre anlamlı farklılık oluşturduğu elde edilmiştir. Diğer değişkenler için herhangi anlamlı bir farklılığa ulaşılamamıştır. İçsel yatırımda bulunma puanlarında görülen anlamlı farklılığın hangi gruplar arasında olduğunu tespit etmek için yapılan analiz sonuçlarına göre tek ebeveyn tipinde olan bireylerin içsel yatırımda bulunma puanlarının çekirdek ve geniş aileye sahip olan katılımcılara göre daha yüksek bulunmuştur. Diğer bir ifadeyle, tek ebeveynli ailede yetişen bireylerin içsel yatırımda bulunma puanları diğer aile tiplerine nazaran daha fazladır. Aile tipi değişkenine göre diğer değişken puanları arasında herhangi bir farklılık tespit edilmemiştir. Literatürde bu başlıkla tek bir çalışmaya rastlanmıştır. Bu nadir çalışmalardan biri olan Aile İçi Etkileşim Programının Ergenlerin Öznel İyi Oluşlarına Etkisi başlıklı çalışmada, boşanmış aileye sahip çocukların iyi oluş düzeylerinin anne-babalarıyla birlikte yaşayanlara göre daha düşük olduğu sonucuna ulaşılmıştır. Ailenin parçalanmış

olması, ebeveynlerden birinin vefat etmesi veya yüksek çatışma ortamı, çocuğun iyi oluşunu olumsuz etkilemektedir. Aile içi etkileşim kapsamında yapılan çalışma sonunda tüm alt boyutlarda parçalanmış aileye sahip ergenlerin Öznel İyi Oluş Ölçeği puanlarının, tam aileye sahip ergenlerin ortalama puanlarından anlamlı düzeyde daha düşük olmasına rağmen, eğitim programı sonrası bu farkın ortadan kalktığı ve parçalanmış aileye sahip ergenlerin öznel iyi oluşlarında artış olduğu belirlenmiştir. (Özyürek, 2020: 646). Bu çalışma da göstermektedir ki, öznel iyi oluşu artırma eğitimleri hayat kurtaran, aile ve toplum yapısını güçlendiren eğitimlerdir.

Araştırmada merak edilen diğer bir nokta, çalışmada kullanılan değişkenlerin gelir düzeyine göre herhangi bir farklılık oluşturup oluşturmadığını test etmektir, yapılan analiz sonucuna göre öznel iyi oluş, ahlaki olgunluk ve saptantılı araştırma puanlarının gelir düzeyine göre anlamlı farklılık oluşturduğu görülmektedir. Diğer değişkenler için herhangi anlamlı bir farklılığa ulaşamamıştır. Öznel iyi oluş, ahlaki olgunluk ve saptantılı araştırma puanlarında görülen anlamlı farklılığın, gelir düzeyi yüksek bireylerin lehine yüksek olduğu saptanmıştır. Gelir düzeyi yüksek olan bireylerin öznel iyi oluş puanları, gelir düzeyi orta ve düşük olan katılımcılara göre daha yüksek bulunmuştur. Aynı şekilde gelir düzeyi orta olanların öznel iyi oluş puanları da gelir düzeyleri düşük olan katılımcılardan daha yüksek bulunmuştur. Diğer bir ifadeyle, gelir düzeyi yüksek olan bireylerin öznel iyi oluşları diğer gelir gruplarına göre daha fazladır. Lise öğrencilerinin kendini toplama gücü düzeyleri ve öznel iyi oluşu artırma stratejilerini inceleyen araştırmada; algılanan ekonomik düzeyi “yüksek” olan öğrencilerin kendini toplama gücü, algılanan ekonomik düzeyi “düşük” öğrencilere göre anlamlı bir şekilde daha yüksektir (Çetinkaya ve Bulut Sarıcı, 2019: 1066).

Canbay tarafından Ankara'daki liselerde gerçekleştirilen araştırmada öğrencilerin öznel iyi oluş seviyelerinin aile gelir durumuna göre değiştiği; gelir seviyesi yüksek ailede yaşayan öğrencilerin öznel iyi oluş puanlarının daha yüksek olduğu görülmüştür (Canbay, 2010:85). Sosyoekonomik düzeylerini yüksek olarak algılayan ergenlerin, sosyoekonomik düzeylerini düşük olarak algılayan ergenlere göre öznel iyi oluş puan ortalamalarının daha yüksek olduğu sonucuna Kılınç ve Uzun da kendi makalelerinde yer vermişlerdir (Kılınç ve Uzun, 2020: 1412; Mallı, 2018: 39; Öztürk, 2017: 55).

Bu sonuçlara bakarak; gelir seviyesi yüksek ergenlerin aile ilişkilerinde doyum, önem verdikleri diğer ilişkilerde doyum, yaşam doyumunu ve olumlu duygulanım gibi konularda kendilerini iyi hissettikleri, ekonomik yeterlilik sebebiyle

başarabileceklerine olan inançları, elde ettikleriyle mutlu olmaları öznel iyi oluşlarını yükseltmektedir. Yine ahlaki olgunluk puanlarının gelir düzeyi yüksek olanlarda, gelir düzeyi orta ve düşük olanlara kıyasla daha yüksek oluşu; ekonomik refah içinde olan ergenlerin, bir şeyleri elde etmek için daha az çaba sarf etmeleri ve bu sebeple hata oranlarının daha düşük olabileceği ihtimalinden kaynaklandığı düşünülmektedir.

Literatürde bunun hilafına; öznel iyi oluş puanlarının düşük gelir düzeyinde olan grubun lehine anlamlı olduğu sonucuna da ulaşılmıştır (Alkal ve Kök, 2018: 521; Demir, Çelebi ve Sezgin, 2015: 122; Şirin ve Ulaş, 2015: 280).

Tuzgöl Dost tarafından geliştirilen Öznel İyi Oluş Ölçeği'nin amaçlar alt boyutu, gelir düzeyi alt orta olanların toplam puan ortalamaları, iyi gelir düzeyinde olanlardan daha yüksek bulunmuştur. İlgi duyulan etkinlikler alt boyutunda ise sonuç, iyi gelir durumunda olanların lehine olduğu bulunmuştur (Güler, 2019: 55).

Araştırmada merak edilen diğer bir nokta, çalışmada kullanılan değişkenlerin bebeklikte bakım yapan değişkenine göre herhangi bir farklılık oluşturup oluşturmadığını test etmektir, yapılan analiz sonuçlarında öznel iyi oluş ve ahlaki olgunluk puanlarının bakım yapan kişi değişkenine göre anlamlı farklılık oluşturduğu görülmektedir. Diğer değişkenler için herhangi anlamlı bir farklılığa ulaşılamamıştır. Öznel iyi oluş puanı için yapılan analiz sonucuna göre bakımları anneleri ya da anne-babaları tarafından yapılan bireylerin öznel iyi oluş puanları bakımları diğerleri tarafından yapılan kişilere göre daha yüksek bulunmuştur. Literatürde bu başlıkla tek bir çalışmaya rastlanmıştır (Atabil, 2019:61)

Araştırmada merak edilen diğer bir nokta, çalışmada kullanılan değişkenlerin yaş değişkenine göre herhangi bir farklılık oluşturup oluşturmadığını test etmektir. Bu kapsamda yapılan araştırma sonucuna göre, öznel iyi oluş, ahlaki olgunluk ve saplantılı araştırma puanlarının yaş değişkenine göre anlamlı farklılık oluşturduğu görülmektedir. Diğer değişkenler için herhangi anlamlı bir farklılığa ulaşılamamıştır. Öznel iyi oluş, ahlaki olgunluk ve saplantılı araştırma puanlarında görülen anlamlı farklılığın hangi gruplar arasında olduğunu tespit etmek için yapılan analiz sonuçlarına göre yaşı 14 ve altı, 15, 16 ve 17 olan bireylerin öznel iyi oluş puanları yaşı 18 ve üstü olan bireylerden daha yüksek bulunmuştur. Üniversite ortamını deneyimlememiş henüz ailesiyle aynı ortamı paylaşan bireyler, kendilerini daha emniyette ve mutlu hissedebilirler. Yaşları büyüdükçe aileyi ve çevreyi beğenmeme, değiştirilen çevre tarafından eleştirilme veya bunun korkusunu yaşama, 18 yaşındaki bireyin mutsuzluk

ve endişe sebeplerinden kabul edilmelidir. Özerk olmanın getirdiği sorumluluklar veya özerk olamamanın kimlik üzerindeki etkileri işe, eşe, siyasi görüşlere karar verme bu yaşın açmazlarından kabul edilebilir. Kendilerini toparlama gücü puan ortalamaları ile öğrencilerin yaşları arasındaki ilişki incelendiğinde, lise öğrencilerinde yaş arttıkça kendini toparlama gücü düzeyi azalmakta olduğu sonucuna ulaşılmıştır (Çetinkaya ve Bulut Sarıcı, 2019: 1065). Bu çalışma bize ergenlerimize ne kadar çabuk sahip çıkarsak o kadar verimli sonuç alırız gerçeği ile yüzleştirmekte ve alanda yapılan çalışmaların önemine vurgu yapmaktadır. Demir Çelebi ve Sezgin, çalışmalarında öznel iyi oluş düzeyinin ergenlerin yaşına göre anlamlı farklılık göstermediğini belirlemişlerdir. Bu bulgunun, çalışma bulgularından farklı olduğu görülmektedir (Alim, 2018: 48; Demir, Çelebi ve Sezgin, 2015).

### **5.3. Ahlaki olgunluk Değişkenine İlişkin Tartışma**

**Alt Amaç 3.** Ahlaki Olgunluk, cinsiyet, aile tipi, gelir durumu, yaş aralığı, bebekken bakım yapan değişkenlerine göre anlamlı bir şekilde farklılaşmakta mıdır?

Ahlaki olgunluk puanlarının cinsiyet değişkenine göre farklılaşma durumunu görmek amacıyla yapılan analiz sonucunda ahlaki olgunluk değişkeni için anlamlı bir farklılık tespit edilmemiştir. Literatürde bunu destekleyen başka çalışmalara da rastlanmıştır (Acuner, 2005: 274; Baltacı ve Akbulut, 2021: 24; Deniz ve Bakioğlu, 2017: 1118; Dilmaç ve Karababa, 2015: 1153; Kabaday ve Aladağ, 2010: 890; Koç, Çolak, Kocaman ve Bayraktar, 2009: 761; Mutlu ve Karaağaç Cingöz, 2020: 101; Şahin, 2011:66).

Acuner, Kohlberg'in altı evreli Ahlaki Gelişim Kuramı'na bağlı olarak geliştirilen "Değerlerin Belirlenmesi Testi (Defining Issues Test: DIT)"ni kullanarak yaptığı araştırmasında; "Cinsiyete bağlı olarak kız ve erkek öğrencilerin aldıkları ahlaki yargı puanlarının, evrelerdeki dağılımlarının ortalamaları arasında önemli bir fark yoktur" sonucuna ulaşmıştır (Acuner, 2005:274).

Başka bir çalışmada demokratik ve otoriter ana baba tutumlarının lisede öğrenim gören öğrencilerin cinsiyetlerine göre ahlaki yargı düzeyinde anlamlı farklılık göstermediği belirtmiştir (Ünsal Seydoğulları, 2008:51).

Cinsiyet ve ahlâkî olgunluk arasındaki ilişki üzerine yapılan tartışmalar yıllardır süregelen ve araştırmaların çoğunda, kadınların erkeklere nazaran daha yüksek ahlâkî olgunluk seviyesine sahip oldukları görülmüştür (Aktaş ve Kartopu, 2016: 121; Alkal

ve K k, 2018: 519; Bilgin, 2017: 29; Demir, elebi ve Sezgin, 2015: 118; Sariam, elik, Arıcı ve Kaya, 2014: 1325; Savař, 2019: 35; Őeng n, 2008: 124). Kadınların ahlaki olgunluk d zeylerinin erkeklerin ahlaki olgunluk d zeylerine oranla y ksek bulunması, kadınların ahlak kurallarına karşı daha duyarlı olmaları sebebiyle olabildiđi gibi (Bakiođlu ve Őahin, 2013: 115; Sancak, Tabakođlu ve  z, 2020: 313), empatik, uysal, Őiddet karřıtı ve demokratik bir yapıya sahip olmalarına (Kaya ve Aydın, 2011: 26), toplumda kendilerine biçilen rollere ve vasıflara hoř g r yle yaklařmalarına da bađlanabilir.  nk  Kaya ve Aydın, yaptıkları arařtırma sonularında erkek  đrencilerin dini inan puanlarını kız  đrencilerden daha y ksek bulmalarına rađmen ahlaki olgunluk puan ortalamalarını kızlardan daha d ř k bulmuřlar ve inan konusunda erkeklerin daha baskın, otoriter, geleneksel yapıya meyilli olmalarıyla yorumlamıřlardır.

Cinsiyet ve ahlaki olgunluk arasındaki iliřki, Őeng n, Demir, elebi ve Sezgin haricindeki alıřmaların hepsinde, b y k yař grubuyla yapılmıřtır. Bayraktar ise, arařtırmasını Rizeli genlerle gerekleřtirmiřtir. Sonuların yař ve alıřılan grup farklılıđından kaynaklandıđı d ř n lebileceđi gibi konu, dođu toplumlarının literat rdeki farklılıđı Őeklinde de yorumlanabilir.

Arařtırmanın diđer bir deđiřkeni olan ahlaki olgunluk puanları iin yapılan analize g re, ailesinin gelir d zeyi y ksek olan ergenlerin ahlaki olgunluk puanları, gelir d zeyi orta ve d ř k olan katılımcılara g re daha y ksek bulunmuřtur. Literat rde bunu destekleyen ( niversite  đrencileriyle yapılmıř) bařka arařtırmalara da rastlanmıřtır (Savař, 2019: 44). Ahlaki olgunluk puanlarının gelir d zeyi y ksek olanlarda, gelir d zeyi orta ve d ř k olanlara kıyasla daha y ksek oluřu; ekonomik refah iinde olan ergenlerin, bir Őeyleri elde etmek iin daha az aba sarf etmeleri ve bu sebeple hata oranlarının daha d ř k olabileceđi ihtimalinden kaynaklandıđı d ř n lmektedir.

Literat rde bunun aksine, ailesinin aylık geliri (0-2300 TL) d ř k olan  đrencilerin ahlaki olgunluk d zeylerinin anlamlı olarak daha y ksek bulunduđu alıřmalara da rastlanmaktadır Aynı alıřmada, aile aylık gelir d zeyi artıka ahlaki olgunluk d zeyinin azaldıđı,  đrencilerin  znel iyi oluř d zeyleri ile ahlaki olgunluk d zeyleri arasında anlamlı, pozitif bir iliřkinin olduđu tespit edilmiřtir (Mutlu ve Karaađa Cing z, 2020: 114). Bařka bir alıřmada da ailesinin ekonomik d zeyini ortanın altı olarak algılayan lise  đrencilerinin ahlaki olgunluk d zeyleri, ailelerinin ekonomik

düzeylelerini zengin olarak algılayan lise öğrencilerinin ahlaki olgunluk düzeylerinden daha yüksek bulunmuştur (Şengün, 2008: 220). Üniversiteli öğrencilerle yapılan çalışma da bu sonucu desteklemektedir (Alkal, 2016: 64).

Araştırmanın diğere bir değişkeni olan ahlaki olgunluk puanları için yapılan analizde, yaşı 16 ve 17 olan bireylerin ahlaki olgunluk puanları diğere yaş gruplarına göre daha yüksek bulunmuştur. 14-15 yaş çocukluğu, 18 ve üzeri ise tamamen dış dünyaya açılmış, yetişkinliğe adım atmış yaşların ifadesi olduğundan, bu yaş ergenleri ahlaki konularda kendilerini daha rahat hissettikleri, bu rahatlık neticesinde de puanlarının diğere yaş gruplarına göre daha yüksek olduğu düşünülmektedir.

Literatürde konuyla ilgili farklı bilgilere rastlanmaktadır. Demir Çelebi ve Sezgin lise öğrencilerinin öznel iyi oluş ile ahlaki olgunluk seviyeleri arasındaki ilişkiyi incelerken yaş değişkenine göre anlamlı bir farklılık olmadığı sonucuna ulaşmış olmalarına rağmen, farklı sınıf seviyelerinde öğrenim gören öğrencilerin farklı ahlâkî olgunluk seviyelerine sâhip olduğu görüşünü belirtmişlerdir. 9. sınıf öğrencilerinin ahlâkî olgunluklarının 12. sınıf öğrencilerine göre daha yüksek olmasını ise; alınan formal eğitimin ahlâk üzerinde olumsuz bir etki ortaya çıkardığı sonucuna bağlamışlardır. (Demir, Çelebi ve Sezgin, 2015: 133). Halbuki, 16-18 yaşında olan öğrencilerin insani değerler ve ahlaki olgunluk düzeyleri, 13-15 yaşındaki öğrencilere göre anlamlı olarak daha yüksek bulunmuştur (Sarıçam, Çelik, Arıcı ve Kaya, 2014: 1325). Bu sonuç kısmi olarak bulgularımızla örtüşmektedir. 14-15 yaş ergenleri çocukluktan henüz kurtulmuş, kendilerini anlatma ve ispatlama çabasıyla diğere konularda olduğu gibi ahlaki olgunlukla ilgili konularda da rahatlayamamış olabilir bu sonuç da onların ahlaki olgunluk puanına yansımıştır, şeklinde yorumlanabilir.

Araştırmanın diğere bir değişkeni olan bakım yapan değişkenine göre ahlaki olgunluk puanları, bakımları anneleri ya da anne-babaları tarafından yapılan bireylerin ahlaki olgunluk puanları, bakımları diğere tarafından yapılan kişilere göre daha yüksek bulunmuştur. Bu sonuç öznel iyi oluş puanlarıyla benzerlik göstermektedir. Daha açık ifade edilecek olursa, anne ya da anne-baba tarafından bakımı yapılmış bireylerin hem öznel iyi oluş puanları hem de ahlaki olgunluk puanları, bakımları başkaları tarafından yapılan bireylere göre daha yüksek bulunmuştur Literatürde bu başlıkla (6-24 ay arası bakım veren değişkeni ile çalışılan) tek bir çalışmaya rastlanmıştır (Atabil, 2019:49).

#### **5.4. Kimlik Gelişimi, Öznel İyi Oluş ve Ahlaki Olgunluk Arasındaki İlişkilere Yönelik Tartışma ve Sonuç**

**Alt Amaç 4.** Ergenlerin kimlik gelişimleri ile öznel iyi oluşları arasında anlamlı bir ilişki bulunmakta mıdır?

Ergenlerin öznel iyi oluşları ile kimlik statüleri arasındaki ilişkiyi inceleyen çalışmada (Eryılmaz ve Aypay, 2011: 175) ergen öznel iyi oluşu ile başarılı kimlik arasında anlamlı ve aynı yönlü, ipotekli kimlik arasında anlamlı ve zıt yönlü ilişkiler bulunmuş, sonuç etkinlik kuramına göre açıklanmıştır. Başka bir çalışmada, öznel iyi oluş ile başarılı kimlik statüsü arasında pozitif; moratoryum, ipotekli ve kargaşalı kimlik statüsü arasında negatif bir ilişki gözlenmiştir (Güler, 2019: 50). Araştırmamızdaki saplantılı araştırma puanları değerlendirildiğinde; ekonomik olarak kendini düşük gelir düzeyinde belirten gençlerin saplantılı araştırma puanlarının yüksek çıkması, moratoryum, ipotekli, kargaşalı kimlik statüsünde olabilecekleri ve dolayısıyla öznel iyi oluşlarının da düşük olabileceği şeklinde yorumlanabilir. Yapılan araştırmaların sınırlı sayıda olması, alt boyutların farklılığı çalışmaları değerlendirmede aynı alanda verilere ulaşamaması sonucunu beraberinde getirmiştir.

Ergenlerin kimlik gelişimleri ile öznel iyi oluşları arasındaki ilişki incelendiğinde içsel yatırımda bulunma ve seçeneklerin genişlemesine araştırma kimlik çeşidinde anlamlı ilişkinin var olduğu görülmüştür. İçsel yatırımda bulunma puanlarında görülen anlamlı farklılık tek ebeveynli ailede yetişen bireylerin lehine daha yüksek bulunmuştur. Luyckx ve arkadaşları (2007'den akt. Morsünbül 2011) içsel yatırım boyutlarının ve kimlik stillerinin benlik saygısı, depresif belirtiler arasındaki ilişkilerini inceleyen çalışmalarında, içsel yatırım boyutlarının benlik saygısıyla olumlu, depresif belirtilerle olumsuz ilişkide olduğunu tespit etmişlerdir. Bu sonuç bizim sonuçlarımızla kısmen de olsa örtüşmektedir. Tek ebeveynli ailede yetişen bireylerin içsel yatırımda bulunma puanlarının yüksekliği, kimlik gelişimlerini inşa ederken bu konuya diğer aile tipinde yetişen bireylerden daha hassas davrandıklarını göstermektedir. Bu hassasiyetin benlik saygısı ve depresif belirtilerde ortaya çıkacağı ihtimali ise yüksektir.

Kimlik gelişimi ile başarı amaç yönelimi arasında, pozitif yönlü doğrusal bir ilişkinin bulunduğu gözlenmiştir. Dolayısıyla ergenlerin kimlik gelişimleri arttıkça amaç yönelimlerinin de artacağı ortaya çıkmıştır (Kalafat, 2019: 37). Kimlik gelişimleri ile öznel iyi oluş arasındaki ilişkide ahlaki olgunluk değişkeninin aracı rol etkisi incelendiğinde içsel yatırımda bulunma kimlik çeşidi ile öznel iyi oluş arasındaki

ilişkide ahlaki olgunluğun kısmi aracı rol etkisinin olduğu görülmektedir. Böylelikle Kalatfat'ın sonuçları; (kimlik gelişimi ile başarılı amaç yönelimi arasında pozitif yönlü doğrusal ilişkinin olması) ile araştırmamızın sonucu olan; kimlik gelişimi arttıkça, öznel iyi oluşun da artacağı ve içsel yatırımda bulunma puanlarının da artacağı söylenebilir.

Kimlik gelişiminin alt boyutu olan saplantılı araştırma puanlarında görülen anlamlı farklılık ise, gelir düzeyi değişkeninde, gelir düzeyi yüksek bireylerin öznel iyi oluş ve ahlaki olgunluk puanları diğer gelir düzeylerindeki ergenlere göre daha yüksek bulunmuştur. “Yetişkinliğe Geçiş Yıllarında Sigara İçme Davranışının Psikososyal Belirleyicileri ve Sigara İçmenin Yaşam Doyumu ve Öznel İyi Oluşla İlişkisi (Atak, 2011: 40) başlıklı çalışmada bulgulara gelir açısından bakıldığında gelir düzeyi arttıkça sigara kullanımının arttığı gözlenmiştir. Bizse çalışmamızda gelir düzeyi yüksek bireylerin ahlaki olgunluk ve öznel iyi oluş puanlarının diğer gelir düzeylerinden daha yüksek sonucuna ulaşmıştık. Sigara kullanımının öznel iyi oluşla ters orantı olduğu düşünüldüğünde;

Yine kimlik gelişiminin alt boyutu olan saplantılı araştırma puanlarında görülen diğer bir anlamlı farklılık, 16-17 yaş ergenlerinin lehine, 15 yaş grubundaki ergenlerden daha yüksek olduğudur. Ergenlerde Sosyal Dışlanma, Yalnızlık ve Okul Öznel İyi Oluş Arasındaki İlişki: Empatik İlişkinin Aracı Rolü isimli, (Büyükcebeci, 2017: 142) ergenlerin okul öznel iyi oluşlarının değerlendirildiği araştırmada, sınıf düzeyine göre okul doyumunda 9. Sınıfta öğrenim gören ergenlerin (bizim araştırmamıza göre 15 yaşında olmaktadır) 10 ve 11. Sınıfta öğrenim gören ergenlerden anlamlı biçimde daha yüksek okul doyum puanlarına sahip olmaları, öznel iyi oluş düzeyi olarak 16-17 yaşındaki ergenlerin saplantılı araştırma puanlarının yüksek oluşuyla ilişkilendirilebilir. Sonuç olarak; 16-17 yaşındaki ergenlerin üniversite hazırlıkları veya başka etkenler, onların öznel iyi oluşlarını, okul öznel iyi oluşlarını olumsuz yönde etkilemekte, saplantılı araştırma puanlarını etkilemektedir Liu vd.'nin (2015'ten akt. Morsünbül 2011: 142) yapmış oldukları araştırma bulguları, en yüksek okul doyumunun ilkökul öğrencilerinde görüldüğü, ortaokuldan liseye geçildikçe yaşla beraber okul doyumunun düştüğü yönündedir. Demir Çelebi ve Sezgin (2015: 138), Lise Öğrencilerinin Öznel İyi Oluşları ile Ahlâkî Olgunluk Seviyeleri Arasındaki İlişkinin İncelenmesi isimli çalışmalarında; öğrencilerin ahlâkî olgunluk seviyeleri ile öznel iyi oluşları arasında pozitif yönde anlamlı bir ilişki olduğunu tespit etmişlerdir.

## 5.5. Kimlik Gelişimi ile Öznel İyi Oluş Arasında Ahlaki Olgunluğun Aracı Rolüne İlişkin Modele Yönelik Tartışma ve Sonuç

**Alt Amaç 5.** Ergenlerin kimlik gelişimleri ile öznel iyi oluşları arasındaki ilişkide ahlaki olgunluğun aracı bir rolü var mıdır?

Araştırma bulguları kapsamında değişkenler arası ilişkiler incelendiğinde; araştırmanın bağımsız değişkenini oluşturan kimlik gelişiminin boyutları ölçeğinin beş farklı kimlik yapısından meydana geldiği görülmektedir. Ölçeğin toplam puanı olmadığından her bir alt boyut için ayrı puanlama yapılarak, kimlik gelişimi boyutlarından içsel yatırımda bulunma, seçeneklerin genişlemesine araştırılması, içsel yatırımla özdeşleşme ve seçeneklerin derinlemesine araştırılması alt boyutuyla devam edilmektedir.

Kimlik gelişimleri ile öznel iyi oluş arasındaki ilişkide ahlaki olgunluk değişkeninin aracı rol etkisi incelendiğinde içsel yatırımda bulunma, seçenekleri genişlemesine araştırma, seçenekleri içsel derinlemesine araştırma, içsel yatırımla özdeşleşme kimlik çeşitleri ile öznel iyi oluş arasındaki ilişkide ahlaki olgunluğun kısmi aracı rol etkisinin olduğu görülmektedir. Bu araştırma için yapılan analizlerde elde edilen uyum iyilik değerlerine bakıldığında değerlerin ya kabul edilebilir ya da mükemmel değerler arasında olduğu görülmektedir. Bu sonuçlara göre, test edilen modeller gerekli olan uyum iyilik değerleri arasında yer almaktadır. Konu ile ilgili literatür incelendiğinde bu üç değişkenin aynı anda kullanıldığı başka bir çalışmaya rastlanmamaktadır.

Compton'un (2001: 497) psikolojik iyi oluşun en iyi 3 faktörü olduğunu düşündüğü; öznel iyi oluş, kimlik gelişim ve dindarlık konulu çalışmada; öznel iyi oluş ve dindarlığın bağlantılı olduğunu, kimlik gelişimi ile dindarlığın ilişkili olmadığını ifade etmektedir. Bizim çalışmamızda ahlaki olgunluğun, diğerkâmlık merkezli dindarlığa karşılık geldiği düşünüldüğünde; öznel iyi oluş ile ahlaki olgunluk arasında pozitif, kimlik gelişimi ile ahlaki olgunluk arasında ilişki olmadığı görülmektedir.

Bizim kaynaklarımızda ise; konuya en yakın çalışma Lise Öğrencilerinin Öznel İyi Oluşları ile Ahlâkî Olgunluk Seviyeleri Arasındaki İlişkinin incelendiği Demir Çelebi ve Sezgin'e (2017) ve Anadolu İmam Hatip Lisesi Öğrencilerinin Öznel İyi Oluş ile Ahlaki Olgunluk Düzeyleri Arasındaki İlişkinin incelendiği Mutlu, Karaağaç Cingöz'e (2015) aittir. Demir Çelebi ve Sezgin'in çalışmalarında elde edilen sonuçlar incelendiğinde; bizim çalışmamızda öznel iyi oluş, ahlaki olgunluk ve saplantılı

araştırma puanlarının yaş değişkenine göre anlamlı farklılık oluşturduğu, diğer çalışmada ise; öznel iyi oluş ve ahlaki olgunluk puanlarının istatistiksel olarak anlamlı olmadığı ifade edilmektedir. Cinsiyet değişkeninde ulaştığımız sonuç; kimlik gelişimi, öznel iyi oluş, ahlaki olgunluk puanlarında anlamlı farklılığın olmadığı yönündeyken, diğer çalışmada ahlaki olgunluğun kız öğrencilerin lehine yüksek bulunduğu belirtilmiştir. Gelir düzeyi değişkeninde öznel iyi oluş ve ahlaki olgunluk puanları bizdeki bulgularda gelir düzeyi yüksek grubun lehine iken diğer çalışmada öznel iyi oluş puanları gelir düzeyi düşük grubun lehine, ahlaki olgunluk puanlarında ise anlamlı bir fark bulunmadığı tespit edilmiştir. Demir Çelebi ve Sezgin çalışmalarında, öznel iyi oluş ile ahlaki olgunluk puanları arasında pozitif yönde anlamlı bir ilişki saptanmışlar, bizim çalışmamızda da saplantılı araştırma haricindeki kimlik çeşitleri ile öznel iyi oluş arasındaki ilişkide ahlaki olgunluk değişkeninin aracı rol etkisinin olduğu tespit edilmiştir. Mutlu, Karaağaç Cingöz'ün çalışmalarında ise; ahlaki olgunluk düzeyinde gelir düzeyi düşük ergenlerin lehine farklılık tespit edilmiştir. Aynı şekilde öğrencilerin öznel iyi oluş düzeyleri ile ahlaki olgunluk düzeyleri arasında anlamlı olarak pozitif bir ilişkinin olduğu tespit edilmiştir.

## 5.6. Öneriler

1. Araştırmanın bulguları ışığında, literatüre katkı yapması açısından, yapılan çalışmanın yaş değişkenininin 14-18 ile sınırlı kalmayıp kimliğin, öznel iyi oluşun ve ahlaki olgunluğun diğer yaş gruplarıyla da çalışılması önerilir.
2. Literatürde kimlik gelişimi ve öznel iyi oluş ile ilgili yeterli çalışmanın bulunmadığı tespit edilmiştir. Bebekken bakım yapan, aile tipi gibi farklı değişkenlerle de başka çalışma yapılması önerilir.
3. Gençlerin kimlik gelişimlerini etkileyen başarı, psikolojik ve sosyal iyi oluş, yaşam doyumu, anne-baba tutumları, akran şiddeti gibi faktörler konuya derinlik katacağından bu araştırmaların sayısının artırılması önerilir.
4. Kimlik, yaşam amacı, ideal belirleme gibi konuların gençlerle nasıl çalışacağına ışık tutacak nitel çalışmaların yapılması önerilir.
5. Yöntem olarak; daha güvenilir sonuçlar elde etmek için aynı anda hem nitel hem de nicel bir yöntem kullanarak çalışma çeşitlendirilebilir.

## KAYNAKÇA

- Acuner, H. (2005). Din Eğitimi Açısından 14-18 Yaş Arası Gençlerde Ahlaki Yargı Gelişimi (Samsun İl Örneği). *Ondokuz Mayıs Üniversitesi İlahiyat Fakültesi Dergisi*, 274.
- Ahioğlu-Lindberg, E. (2011, 1). Piaget ve Ergenlikte Bilişsel Gelişim. *Kastamonu Eğitim Dergisi*, s. 7.
- Akbaş Göncü, M., & Okutan, E. (2020). Lise Öğrencilerinin Kariyer Kaygısına Yönelik Alan Araştırması: Antalya İli Örneği\*. *Gençlik Araştırmaları Dergisi* , 166.
- Akgündüz, Y., & Bardakoğlu , Ö. (2012). Subjective well-being levels of vocational high school students. *Cumhuriyet International Journal of Education*, 101-107.
- Akin-Little, A. K., Little, S., & Delligatti, N. (2004). A preventative model of school consultation: Incorporating perspectives from positive psychology. *Psychology in the Schools* , 155-162.
- Aktaş, H., & Kartopu, S. (2016). Üniversite Öğrencilerinin Dindarlık Eğilimlerine Göre Ahlaki Olgunluk Düzeylerinin İncelenmesi: Gümüşhane Üniversite Örneği. *Akademik Sosyal Araştırmalar Dergisi*, 121-144.
- Akyürek, P. G. (2007, Ekim). İlköğretim Din Kültürü ve Ahlak Bilgisi Derslerinin Öğrencilerin Ahlaki Gelişimine Etkisi: Kohlberg'in Ahlak Gelişimi Kuramı Açısından Bir Değerlendirme. Kayseri, Türkiye: T. C. Erciyes Üniversitesi Sosyal Bilimler Enstitüsü.
- Albayrak, S., & Balcı, S. (2014). Gençlerde Madde Bağımlılığı ve Önlenmesi. *Hemşirelikte Eğitim ve Araştırma*, 31.
- Alim, E. (2018). Ergenlerde Mükemmeliyetçilik, Öznel İyi Oluş ve Depresyon Arasındaki ilişkilerin İncelenmesi. *Yüksek Lisans Tezi*. İstanbul: T. C. Fatih Sultan Mehmet Vakıf Üniversitesi Sosyal Bilimler Enstitüsü Psikoloji Anabilim Dalı Klinik Psikoloji Programı.
- Alkal, A. (2016). Ahlaki olgunluğun Yordanmasında Kişilik Özelliklerinin ve Bazı Değişkenlerin Etkisinin İncelenmesi. *Yüksek Lisans Tezi*. Erzurum: T. C. Atatürk Üniversitesi Eğitim Bilimleri Enstitüsü Eğitim Bilimleri Ana Bilim Dalı Rehberlik ve Psikolojik Danışmanlık Bilim Dalı.
- Alkal, A., & Kök, M. (2018). Ahlaki Olgunluğun Yordanmasında Kişilik Özelliklerinin ve Bazı Değişkenlerin Etkisinin İncelenmesi. *Türkiye Sosyal Araştırmalar Dergisi*, 519.
- Altunbezer, Ş. (2020, Ekim). Savaş Görmüş Ergenlerin Gelecek Beklentisi ile Öznel İyi Oluşları Arasındaki İlişikide Manevi İyi Oluşun Rolü. *Yüksek Lisans Tezi*. İstanbul: T. C. İstanbul Üniversitesi Sabahattin Zaim Üniversitesi Lisansüstü Eğitim Enstitüsü Eğitim Bilimleri Anabilim Dalı.
- Aristoteles. (2014). *Nikomakhos'a Etik Çev: Saffet Babür*. Ankara: Bilgesu Yayıncılık.
- Arnett, J. J. (2016). Emerging adulthood: A theory of development from the late teens through the twenties. *American Psychologist*, 469-480.

- Arslan, E. (2008). Bağlanma Stilleri Açısından Ergenlerde Erikson'un Psikososyal Gelişim Dönemleri ve Ego Kimlik Süreçlerinin İncelenmesi. *Doktora Tezi*. Konya, Türkiye: T.C. Selçuk Üniversitesi Sosyal Bilimler Enstitüsü Çocuk Geişimi ve Ev Yönetimi Ana Bilim Dalı Çocuk Gelişimi ve Eğitimi Bilim Dalı.
- Arslan, M. F. (2019, Aralık ). Ergenlerde İyi Oluş Sosyal Kaygı ve Öz Denetim Becerileri Arasındaki İlişkinin İncelenmesi. *Yüksek Lisans Tezi*. İstanbul: T. C. İstanbul Sbahattin Zaim Üniversitesi Sosyal Bilimler Enstitüsü Eğitim Bilimleri Anabilim Dalı.
- Aslan Yılmaz, H. (2016). Bir Derleme: Benlik Kavramına İlişkin Bazı Yaklaşımlar ve Tanımlamalar. *Sosyal Bilimler Dergisi*, 80.
- Aşkın, M. (2007). Kimlik ve Giydirilmiş Kimlikler. *Atatürk Üniversitesi Sosyal Bilimler Enstitüsü Dergisi*, 213-220.
- Atabil, İ. F. (2019, Eylül). Psikoloji Öğrencilerinin Öznel İyi Oluş Düzeyleri ile Bağlanma Stilleri Arasındaki İlişkinin İncelenmesi. *Yüksek Lisans Tezi*. Mersin : T. C. Çağ Üniversitesi Sosyal Bilimler Enstitüsü Psikoloji Ana Bilim Dalı.
- Atak, H. (2011). Kimlik Gelişimi ve Kimlik Biçimlenmesi: Kuramsal Bir Değerlendirme. *Psikiyatride Güncel Yaklaşımlar*, 163-213.
- Atak, H. (2011). Yetişkinliğe Geçiş Yıllarında Sigara İçme Davranışının Psikososyal Belirleyicileri ve Sigara İçmenin Yaşam Doyumu ve Öznel İyi Oluşla İlişkisi. *Klinik Psikiyatri*, 40.
- Ateş, B. (2013). Benlik Saygısını Geliştirme Programının İlköğretim 8. Sınıf Öğrencilerinin Benlik Saygısı Düzeylerine Etkisi. *Akademik Bakış Dergisi*, 2.
- Ay, M. F. (2020). Ahlaki Olgunluk Ölçeğinin Geliştirilmesi: Geçerlik ve Güvenirlik Çalışması. *Bilimname*, 350.
- Aydın, A. (2020, Haziran ). Ergenlerin Anne-Babalarından Algıladıkları Psikolojik Kontrol İle Öznel İyi Oluşları Arasındaki İlişkinin İncelenmesi. *Yüksek Lisans Tezi*. Karabük: T. C. Karabük Üniversitesi Lisansüstü Eğitim Enstitüsü Çocuk Gelişimi ve Eğitimi Anabilim Dalı.
- Aydın, M. S. (1991). *Tanrı Ahlak İlişkisi*. Ankara: Türkiye Diyanet Vakfı Yayınları.
- Aydoğdu, B. (2020, Ağustos). Anasınıfı ve İlkokul Öğrencilerinin Kararlarının Piaget'in Ahlak Gelişim Kuramına göre İncelenmesi Sakarya İli Örneği. *Yüksek Lisans Tezi*. Sakarya: T. C. Sakarya Üniversitesi Eğitim Bilimleri Enstitüsü Temel Eğitim Anabilim Dalı Sınıf Öğretmenliği Bilim Dalı.
- Aydoğdu, H. (2004 ). Modern Kimlikte Öznenin Ölümü. *Kazım Karabekir Eğitim Fakültesi Dergisi*, 115-147.
- Bacanlı, H. (1990). Kendini Ayarlama Becerisinin Çeşitli Değişkenlerle İlişkisi. *Doktora Tez*. Ankara: Ankara Üniversitesi Sosyal Bilimler Enstitüsü.
- Bacanlı, H. (2019). Benlik Yapılarına Göre Yaşam Doyumunun İncelenmesi. *Uluslararası*

*Sosyal Araştırma Dergisi*, 712.

- Bagav, M. (2018). Sınav Kaygısıyla Öznel İyi Oluş Arasındaki İlişki. *Yüksek Lisans Tezi*. İstanbul: T. C. İstanbul Gelişim Üniversitesi Sosyal Bilimler Enstitüsü Psikoloji Anabilim Dalı Klinik Psikoloji.
- Bağcı, R., Uslu, S., & Sarıcam, H. (2019). Rekreatyoneel Etkinliklere Katılan ve Katılmayan Bireylerin Mutluluk Yönelimlerinin İncelenmesi. *International Sport Science Student Studies*, 27-34.
- Bakioğlu, F., & Şahin, R. (2013). Kültürler Arası Tolerans ile Ahlaki olgunluk Arasındaki İlişkinin İncelenmesi. *Uluslararası Sosyal Araştırmalar Dergisi*, 109-116.
- Balkaya, A., & Ceyhan, E. (2007). Lise Öğrencilerinin Kimlik Duygusu Kazanım Düzeylerinin Bazı Değişkenler Açısından İncelenmesi. *Sosyal Bilimler Dergisi*, 438.
- Balkaya, A., & Ceyhan, E. (2007). Lise Öğrencilerinin Kimlik Duygusu Kazanım Düzeylerinin Bazı Değişkenler Açısından İncelenmesi. *Sosyal Bilimler Dergisi*, 433.
- Baltacı, Ö., & Akbulut, Ö. (2021). Ergenlerin Mutluluk ve Okulda Öznel İyi Oluş Düzeylerinin İncelenmesi. *Türk Akademik Yayınlar Dergisi*, 24-50.
- Baltacı, Ö., & Akbulut, Ö. F. (2021). Ergenlerin Mutluluk ve Okulda Öznel İyi Oluş Düzeylerinin İncelenmesi. *Türk Akademik Yayınlar Dergisi (TAY Journal)*, 38.
- Bandura, A. (1994). Regulative Fonction of Perceivet Self-Efficacy. M. G. Rumsey, C. B. Walker, & J. H. Harris içinde, *Personnel Selection and Classification* (s. 261-271). Psychology Press.
- Basut, E. (2006). Stres, Başa Çıkma ve Ergenlik. *Çocuk ve Gençlik Ruh Sağlığı Dergisi*, 34.
- Başaran İz, F. (2009). Kohlberg'in bilişsel ahlak gelişimi kuramına göre hemşire öğrencilerin ahlaki yargı yeteneklerinin belirlenmesi. *Doktora Tezi*. İzmir, Türkiye: T. C. Ege Üniversitesi Sağlık Bilimleri Enstitüsü Halk Sağlığı Hemşireliği Anabilim Dalı.
- Başkan, T. (2000). Ruhsal Sorunu Olan Ergenlerde Kimlik Duygusu: Karşılaştırmalı Bir Çalışma. *Tıpta Uzmanlık Tezi*. Ankara: T.C. Ankara Üniversitesi Tıp Fakültesi.
- Bayhan, P., & Işıtan, S. (2010). Ergenlik Döneminde İlişkiler; Akran ve Romantik İlişkilere Genel Bakış. *Aile ve Toplum*, 34.
- Bayraktar, G. M. (2019). Öğrencilerin Ahlaki Olgunluk Düzeyleri ve DKAB Dersine Yönelik Tutumları (Rize İli Örneği). *Yüksek Lisans Tezi*. Rize: T.C. Recep Tayyip Erdoğan Üniversitesi Sosyal Bilimler Enstitüsü Felsefe ve Din Bilimleri Anabilim Dalı.
- Bayraktaroğlu, H. C., & Özcan, Z. (2020). Nikomakhos'a Etik Bağlamında Aristoteles'in Erdem Etiği. *Uludağ Üniversitesi İlahiyat Fakültesi Dergisi*, 277-299.
- Baysan, Ç., Çakıcı Eş, A., & Tezer, M. (2019). Ergenlerin Dijital Oyun Bağımlılığının Okulda Öznel İyi Oluş Açısından İncelenmesi. *Anadolu Psikiyatri Dergisi*, 19.
- Baytemir, K. (2014, Ekim). Ergenlikte Ebeveyn ve Akranı Bağlanma ile Öznel İyi Oluş

Arasındaki İlişkide Kişiler Arası Yeterliğin Aracılığı. *Doktora Tezi*. T. C. Gazi Üniversitesi Eğitim Bilimleri Enstitüsü.

- Berens, L. V. (1999). What Is Personality? L. V. Berens, & D. Nardı içinde, *The Sixteen Personality Types* (s. 1). California: Telos Publications.
- Berzonsky, M. D. (1992). Identity Style and Coping Strategies. *Journal of Personality*, 771-788.
- Berzonsky, M. D. (2004). Identity processing style, self-construction, and personal epistemic assumptions: A social-cognitive perspective. *European Journal of Developmental Psychology*, 303-315.
- Berzonsky, M. D., & Ferrari, J. R. (1996). Identity Orientation and Decisional Strategies. *Personality and Individual Differences*, 597-606.
- Berzonsky, M. D., Macek, P., & Nurmi, J. E. (2003). Interrelationships Among Identity Process, Content, and Structure: A Cross-Cultural Investigation. *Journal of Adolescent Research*, 112-130.
- Bilgin, B. T. (2017). Ahlaki Olgunluğun Yordanmasında Kişilik Özelliklerinin ve Bazı Değişkenlerin Etkisinin İncelenmesi. *Yüksek Lisans Tezi*. Gaziantep: T.C. Hasan Kalyoncu Üniversitesi Sosyal Bilimler Enstitüsü Psikoloji Anabilim Dalı Klinik Psikoloji Tezli Yüksek Lisans Programı.
- Bilici, M. V. (2008). Çağdaş Erdem Etiği Bağlamında Din ve Ahlak İlişkisi. *Yüksek Lisans Tezi*. İstanbul: İstanbul Üniversitesi Sosyal Bilimler Enstitüsü Felsefe ve Din Bilimleri Anabilim Dalı.
- Blasi, A. (1988). Kimlik ve Benliğin Gelişimi. *Springer Link*, 226-242.
- Bozdoğan, Ç. B. (2019, 9). Erken Dönem Uyumsuz Şemalar ile Kohlberg Ahlaki Gelişim Kuramı arasındaki İlişkinin İncelenmesi. *Yüksek Lisans Tezi*. İstanbul, Eyüp, Türkiye: T.C. Maltepe Üniversitesi Sosyal Bilimler Enstitüsü.
- Bozgün, K. (2021, Nisan). İlkokul Öğrencilerinin Okuma-Yazma Motivasyonunda Sosyal-Duygusal Gelişim, Azim ve Okulda Özel İyi Oluşun Önemi. *Doktora Tezi*. Amasya, Türkiye: T. C. Amasya Üniversitesi Sosyal Bilimler Enstitüsü Temel Eğitim Anabilim Dalı Sınıf Eğitimi Bilim Dalı.
- Bölükbaş, N., & Arslan, H. (2003). Huzur Evinde Kalan Yaşlıların Psikososyal Yönlerinin incelenmesi . *Düşünen Adam*, 235-239.
- Burke, P. J. (2003). Relationships Among Multiple Identities. P. J. Burke içinde, *Advances in identity theory and research* (s. 195-214). Boston: MA: Springer Us.
- Buunk, B. P., Collins, R. L., Taylor, S. E., VanYperen, N. W., & Dakof, G. A. (1990). The affective consequences of social comparison: either direction has its ups and downs. *Journal of personality and social psychology*, 1238.
- Büyükcebeci, A. (2017, Temmuz). Doktora tezi. *Ergenlerde Sosyal Dışlanma, Yalnızlık ve Okul Özel İyi Oluş Arasındaki ilişki: Empatik Eğilim Aracı Rolü*. İstanbul: T. C.

Yıldız Teknik Üniversitesi Sosyal Bilimler Enstitüsü Eğitim Bilimleri Ana Bilim Dalı Rehberlik ve Psikolojik Danışmanlık Programı.

Büyüköztürk, Ş., Kılıç Çakmak, E., Akgün, Ö. E., Karadeniz, Ş., & Demirel, F. (2018). *Bilimsel Araştırmanın Temelleri*. Ankara: Pegem Akademi.

Canbay, H. (2010). Lise Öğrencilerinin Öznel İyi Oluş Düzeyleri ile Sosyal Beceri Düzeyleri Arasındaki İlişkinin İncelenmesi. *Yüksek Lisans Tezi*. İzmir, Türkiye: T. C. Dokuz Eylül Üniversitesi Eğitim Bilimleri Enstitüsü Eğitim Bilimleri Ana Bilim Dalı Rehberlik ve Psikolojik Danışmanlık Programı.

Carr, D. (2019). Erdem Kazandırma Yolu Olarak Karakter Eğitimi. L. v. Nucci içinde, *Ahlak ve Karakter Eğitimi El Kitabı* (s. 108). İstanbul : EDAM.

Centel, Z., Bahadır, Z., Saracaloğlu, S., & Varol, S. (2015). Lise Öğrencilerinin Öz-Yeterlilikleri ile Öznel İyi Oluş Düzeyleri Arasındaki İlişkinin İncelenmesi. *Eğitim ve Öğretim Araştırmaları Dergisi*, 309-311.

Cihangir Çankaya, Z. (2009). Öğretmen adaylarında temel psikolojik ihtiyaçların doyumu ve iyi olma. *Türk Eğitim Bilimleri Dergisi*, 691-711.

Cooley, C. H. (1983). Looking-Glass Self. J. O'Brien içinde, *The Production of Reality*: (s. 126-128). SAGE PUBLICATION.

Cornwell, E. Y., & Waite, L. J. (2009). Yaşlı Yetişkinlerde Sosyal Bağlantısızlık, Algılanan İzalasyon ve Sağlık. *Sağlık ve Sosyal Davranış Dergisi*.

Csikszentmihalyi, M. (1990). *Flow: The psychology of optimal experience*. New York:: Harper & Row.

Çağrı, M. (2021, Haziran 3). *Ahlak*. TDV İslam Ansiklopedisi: <https://islamansiklopedisi.org.tr/ahlak#1> adresinden alındı

Çam, Z., Çavdar, D., Seydoğulları, S., & Çok , F. (2012). Ahlak Gelişimine Klasik ve Yeni Kuramsal Yaklaşımlar. *Kuram ve Uygulamada Eğitim Bilimleri*, 1211-1225.

Çam, Z., Çavdar, D., Seydoğulları, S., & Çok , F. (2012). Ahlak Gelişimine Klasik ve Yeni Kuramsal Yaklaşımlar. *Kuram ve Uygulamada Eğitim Bilimleri*, 1211-1225.

Çelik, Ş. (2008). Lise Öğrencilerinin Öznel İyi Oluşlarının Duygusal Zeka Açısından İncelenmesi. *Yüksek Lisans Tezi*. Konya: Selçuk Üniversitesi Sosyal Bilimler Enstitüsü Eğitim Bilimleri Anabilim Dalı Psikolojik Danışma ve Rehberlik Bilim Dalı.

Çelikkaleli, Ö. (2015). Ergenlerin Cinsiyet, Sınıf Düzeyi, Okul Türü ve Algılanan Ebeveyn Tutumlarına Göre Psikolojik Belirtilerinin İncelenmesi. *Dicle Üniversitesi Ziya Gökalp Eğitim Fakültesi Dergisi*, 154.

Çetinkaya, A., & Bulut Sarıcı, S. (2019). Lise Öğrencilerinde Kendini Toparlama Gücü Düzeyleri ve Öznel İyi Oluşu Artırma Stratejilerinin İncelenmesi. *Türk Psikolojik Danışma ve Rehberlik Dergisi*, 1053.

- Çiftçi, M. (2008). Disiplin Cezası Alan ve Almayan Lise Öğrencilerinin Ahlaki Yargı Yetenekleri Bilişsel Çarpıtmaları ve Empatik Becerilerinin Karşılaştırılması. *Doktora Tezi*. Erzurum, Türkiye: T. C. Atatürk Üniversitesi Sosyal Bilimler Enstitüsü Eğitim Bilimleri Anabilim Dalı .
- Çiftçiöğlü, H., Polat, Ö. A., & Eren, E. (2016). Kişilik Gelişimi. *Journal of Social and Humanities Sciences Research*, 167.
- Çinemre, S. (2012). Ahlak Eğitimi Bağlamında Kohlberg'in Ahlak Gelişim Teorisi ve Sorunları. *Yüksek Lisans Tezi*. Samsun, Türkiye: Ondokuz Mayıs Üniversitesi Sosyal Bilimler Enstitüsü Felsefe ve Din Bilimleri Anabilim Dalı.
- Çolakkadıoğlu, O., Cenkseven Önder, F., & Avcı, R. (2011). Ergenlerde Kontrol Odağını Yordamada Karar Verme ve Problem Çözmenin Rolü. *Ç.Ü. Sosyal Bilimler Enstitüsü Dergisi*, 317-330.
- Dağ, K. (2018). Öğretmenlerin Psikolojik Sermaye Seviyelerinin İşe İlişkin Duyuşsal İyilik Algıları Üzerine Etkisi. *Türk Sosyal Bilimler Araştırmaları Dergisi*, 2-15.
- Dağaşan, E., Enginsoy Osmanoğlu, E., & Erdağ Toksun, S. (2017). Dede Korkut Hikayelerinin Kohlberg'in Ahlak Gelişim Kuramına Göre İncelenmesi. *AVRASYA Uluslararası Araştırmalar Dergisi*, 164.
- Dağaşan, E., Osmanoğlu, D. E., & Toksun, Erdağı, S. (2017). Dede Korkut Hikayelerinin Kohlberg'in Ahlak Gelişim Kuramına Göre İncelenmesi. *AVRASYA Uluslararası Araştırmalar Dergisi*, 165-181.
- Dal, S., & Sevüktekin, M. (2018). Türkiye'de Öznel İyi Oluşun Yaşam Alanları Yaklaşımı ile Ölçülmesi. *Uluslararası İktisadi ve İdari İncelemeler Dergisi - DergiPark*, 433-446.
- Dal, S., & Sevüktekin, M. (2018). Türkiye'de Öznel İyi Oluşun Yaşam Alanları Yaklaşımı ile Ölçülmesi. *Uluslararası İktisadi ve İdari İncelemeler Dergisi*, 435.
- Dalbay, R. S. (2018). "Kimlik" ve "Toplumsal Kimlik" Kavramı. *Süleyman Demirel Üniversitesi Sosyal Bilimler Enstitüsü Dergisi*, 162-163.
- Demir , Y., & Kumcağız, H. (2020). Ergenlerde Yeme Tutum Bozukluğunun Öznel İyi Oluş, Depresyon, Anksiyete ve Stres Üzerine Etkisi. *International Journal of Field Education*, 25.
- Demir, Çelebi, Ç., & Sezgin, O. (2015). Lise Öğrencilerinin Öznel İyi Oluşları ile Ahlâkî Olgunluk Seviyeleri Arasındaki İlişkinin İncelenmesi. *Kalem Eğitim ve İnsan Bilimleri Dergisi*, 122.
- Demir, G. Ö. (2009). Üniversite Öğrencilerinin Kimlik Gelişiminde Sosyal ve Kimlik Sermayelerinin Rolü. *Doktora Tezi*. Ankara: Hacettepe Üniversitesi Sosyal Bilimler Enstitüsü Psikoloji Anabilim Dalı.
- Demir, İ. (2011). Kimlik İşlevleri Ölçeği: Türkçe Geçerlik ve Güvenirliği. *Kuram ve Uygulamada Eğitim Bilimleri*, 571-586.

- Demirci , İ. (2017). Huzurlu ve Mutlu Yaşamın Değerler ve Karakter Güçleri Bağlamında Karma Bir Araştırmayla İncelenmesi. *Doktora Tezi*. İstanbul: T. C. Marmara Üniversitesi Eğitim Bilimleri Enstitüsü Eğitim Bilimleri Ana Bilim Dalı Rehberlik ve Psikolojik Danışmanlık Bilim Dalı.
- Demirtaş, A. S. (2019). Erken Ergenlikte Güvenli Bağlanma ve Öz-Yeterlik: Umudun Aracı Rolü. *Eğitim ve Bilim*, 175.
- Deniz, M., & Bakıoğlu, F. (2017). Ergenlerde Sır Saklamanın Duygusal Özerklik, Ahlaki Olgunluk, Yalnızlık, Utangaçlık ve Sosyal Destek Açısından İncelenmesi. *Bartın Üniversitesi Eğitim Fakültesi Dergisi*, 1118.
- Dereboy, İ. (1993). *Kimlik Bocalaması: Anlamak, Tanımak, Ele Almak*. Malatya: ÖZMERT OFSET.
- Derman, O. (2008). Ergenlerde Psikososyal Gelişim. *Adolesan Sağlığı II* (s. 19-21). İstanbul: İ.Ü. Cerrahpaşa Tıp Fakültesi Sürekli Tıp Eğitimi Etkinlikleri.
- Diener , E., & Myers, D. G. (1995). Who is happy? *Psychological science*, 10-19.
- Diener , E., & Seligman, M. E. (2002). Very happy people. *Sychological Science*, 81-84.
- Diener, E., & Emmons, R. A. (1985). Personality correlates of subjective well-being. *Personality and Social Psychology Bulletin*, 89-97.
- Diener, E., Suh, E., & Oishi, S. (1997). Recent Findings on Subjective Well-being. *Indian Journal of Clinical Psychology*, 24- 41.
- Dikmenli Demir, G. (2009). Üniversite Öğrencilerinin Kimlik Gelişiminde Sosyal ve Kimlik Sermayelerinin rolü. *Doktora tezi*. Ankara: Hacettepe Üniversitesi Sosyal Bilimler Enstitüsü Psikoloji ana bilim dalı.
- Dilmaç, B., & Karababa, A. (2015). Ergenlerde İnsani Değerlerin Sürekli Öfke ve Öfke İfade Biçimlerini Yordamadaki Rolü. *İlköğretim Online*, 1153.
- Dinçel , E. (2006). Ergenlik Dönemi Gelişimsel Ödevleri ve psikolojik Problemler. *Yüksek Lisans Tezi*. Ankara: T.C. Ankara Üniversitesi Sosyal Bilimler Enstitüsü Psikoloji (Uygulamalı Psikoloji) Anabilimdalı.
- Doğan , M. (2008). Ahlak. M. Doğan içinde, *Doğan Büyük Türkçe Sözlük* (s. 31). İstanbul: Pınar Yayınları.
- Doğan, T. (2013). Beş Faktör Kişilik Özellikleri ve Öznel İyi Oluş. *Doğuş Üniversitesi Dergisi*, 56-64.
- Düzce, H. A. (2019, Aralık). Eğitim Fakültesi Öğrencilerinin Demokratik Algı ve Tutumları ile Ahlaki Olgunlukları Arasındaki İlişkinin İncelenmesi. *Yüksek Lisans Tezi*. İstanbul, Türkiye: T. C. Marmara Üniversitesi İstanbul Sabahattin Zaim Üniversitesi Eğitim Yönetimi ve Denetimi Ortak Yüksek Lisans Programı.
- Eker, B. (2020). Ruh Sağlığı Bozuk Bireylerin Dışa Vurulan Duygulanım Düzeyleri ile Primer Bakım Vericilerinin Hastalığa Yönelik İnanç ve Tutumları Arasındaki

İlişkinin Belirlenmesi. *Yüksek Lisans Tezi*. İstanbul, Türkiye: T. C. İstanbul Medipol Üniversitesi Sağlık Bilimleri Enstitüsü.

- Ekşi, H., & Katılmış, A. (2011). *Karakter Eğitimi El Kitabı*. Ankara: Nobel Akademik Yayıncılık Eğitim Danışmanlık Tic. Ltd. Şti.
- Ekşi, H. (2003). Temel İnsani Değerlerin Kazandırılmasında Bir Yaklaşım: Karakter Eğitimi Programları. *Değerler Eğitimi Dergisi*, 79-96.
- Ekşi, H. (2006). Bilişsel Ahlak Gelişimi Kuramı: Kohlberg ve Sonrası. *Abant İzzet Baysal Üniversitesi Eğitim Fakültesi Dergisi*, 29-38.
- Ekşi, H., & Çiftçi, M. (2017). Predicting High School Students' Problematic Internet Use in Terms of Religious Beliefs and Moral Maturity. *Addicta: The Turkish Journal on Addictions*, 181-206.
- Emmos, R. A., & Diener, E. (1986). A Goal-affect Analysis of Everyday Situational Choices. *Journal of Research in Personality*, 309-326.
- Erbaş, G. E. (2020). Göçe Maruz Kalmış Suriyeli Öğrencilerle Türkiyeli Öğrencilerin Depresyon ve Travma Düzeyleri ile Duygularının İncelenmesi. *Yüksek Lisans Tezi*. İstanbul: İstanbul Bilgi Üniversitesi Lisansüstü Programlar Enstitüsü Travma ve Afet Çalışmaları Uygulamalı Ruh Sağlığı Yüksek Lisans Programı.
- Ergin, E. (2015). Beliren Yetişkinlik Döneminde Kimlik Statüleri ve Başa Çıkma Stratejileri İlişkinin İncelenmesi. *Yüksek Lisans Tezi*. Ankara: Ufuk Üniversitesi Sosyal Bilimler Enstitüsü Psikoloji AnaBilim Dalı.
- Ergün, N. (2020). Kimlik Gelişimi: Anlatı Kimliği ve Kuşaklararası Anlatı Kimliği. *Psikiyatride Güncel Yaklaşımlar*, 456.
- Ergün, N. (2020). Kimlik Gelişimi: Anlatı Kimliği ve Kuşaklararası Anlatı Kimliği. *Psikiyatride Güncel Yaklaşımlar*, 459.
- Ericsson, K., & Smith, J. (1991). Prospects and Limits of the Empirical Study of. *Toward a General Theory of Expertise: Prospects and Limits* (s. 64). içinde Cambridge University.
- Erikson, E. (1968). *Identity: Youth and Crisis*. New York: W.W. Norton & Company, Inc.
- Erikson, E. v. (1981). Üretkenlik ve Kimlik Üzerine Erik ve Joan Erikson İle Yapılan Bir Sohbetten. *Harvard Educational Review*, 249-269.
- Erskine, R. (2019). Child Development in Integrative Psychotherapy: Erik Erikson's First Three Stages. *International Journal of Integrative Psychotherapy*, 11-34.
- Eryılmaz, A. (2009, 11). Başa Çıkma Stratejilerinin Kişilik Özellikleriyle Ergen Öznel İyi Oluşu Arasındaki Aracı Rolü. *Doktora Tezi*. Ankara, Türkiye: T.C Ankara Üniversitesi Eğitim Bilimleri Enstitüsü Eğitimde Psikolojik Hizmetler Anabilim Dalı Eğitim Psikolojisi Bilim Dalı.
- Eryılmaz, A. (2009). Ergen Öznel İyi Oluş Ölçeğinin Geliştirilmesi. *Türk Eğitim Bilimleri*

*Dergisi*, 975-989.

- Eryılmaz, A., & Aypay, A. (2011). Ergen Öznel İyi Oluşu ile Kimlik Statüsü İlişkisinin İncelenmesi. *Dicle Üniversitesi Ziya Gökalp Eğitim Fakültesi Dergisi*, 167-179.
- Eryılmaz, A., & Ercan, L. (2010). Öznel iyi oluş ile algılanan kontrol arasındaki ilişkinin incelenmesi. *İlköğretim Online (elektronik)*, 952-959.
- Eryüksel, G. N. (1987, 9). Ergenlikte Kimlik Statülerinin İncelenmesine İlişkin Kesitsel Bir Çalışma. *Yüksek Lisans Tezi*. Ankara, Türkiye: Hacettepe Üniversitesi Sosyal Bilimler Enstitüsü Psikoloji Anabilim Dalı.
- Fraenkel, J., Wallen, N., & Hyun, H. (2012). *How to Design and Evaluate Research in Education*. New York: McGraw-Hill.
- Fullinwider-Bush, N., & Jacobvitz, D. (1993). The Transition to Young Adulthood: *Family Process*, 90.
- Garrick M. D., T., Ostrov Ph. D., E., & Offer M. D., D. (1988). Physical symptoms and self-image in a group of normal adolescents. *Psychosomatics*, 73-80.
- Gencer, N. (2018). Öznel İyi Oluş: Genel Bir Bakış. *Hitit Üniversitesi Sosyal Bilimler Enstitüsü*, 2621-2638.
- Gençtanırım Kuru, D. (2010). Ergenlerde Riskli Davranışların Yordanması. *Doktora Tezi*. Ankara: T. C. Hacettepe Üniversitesi Sosyal Bilimler Enstitüsü Eğitim Bilimleri Anabilim Dalı Psikolojik Danışma ve Rehberlik Bilim Dalı.
- Goswami, H. (2012). Social Relationships and Children's Subjective Well-Being. *Social Indicators Research*, 575-588.
- Gökberk, M. (1954). Kant ve Alman İdealizmi. M. Gökberk içinde, *Felsefe Tarihi* (s. 403-469). Ankara: Bilgi Basımevi.
- Göker, S. (1991). Normal ve Sorunlu Ergenlerin Yaşam Doyumu Düzeyinin Karşılaştırılması. *Yüksek Lisans Tezi*. Ankara: T. C. Ankara Üniversitesi Sosyal Bilimler Enstitüsü.
- Güldal, Ş. (2019). Bilinçli Farkındalık temelli Ergenlere Yönelik Psikoeğitim Programının Karakter Güçleri, Bilinçli Farkındalık ve Akademik Başarı Gelişimine Etkisinin İncelenmesi . *Doktora*. İstanbul: T.C. Marmara Üniversitesi Eğitim Bilimleri Enstitüsü Eğitim Bilimleri Anabilim Dalı Rehberlik ve Psikolojik Danışmanlık Bilim Dalı.
- Güler , Y., & Arı, E. (2019). Ergenlerde Öznel İyi Oluş, Kimlik Statüleri ve Aile Bütünlük Duygusu Arasındaki İlişkinin İncelenmesi. *Gençlik Araştırma Dergisi*, 187.
- Güler, Y. (2019). Ergenlerde Öznel İyi Oluş, Kimlik Statüleri ve Aile Bütünlük Duygusu Arasındaki İlişkinin İncelenmesi. *Yüksek Lisans Tezi*. İstanbul: T. C. İstanbul Ticaret Üniversitesi Sosyal Bilimler Enstitüsü Aile Danışmanlığı ve Eğitimi Anabilim Dalı.
- Gümüş Gers, Z. (2012). Farklı Türlerdeki Liselere Devam Eden Ergenlerin İletişim

Becerilerinin İncelenmesi. *Yüksek Lisans Tezi*. Ankara, Türkiye: T. C. Ankara Üniversitesi Fen Bilimleri Enstitüsü.

Gümüş, E. (2015, Ocak). KohlbergİN Ahlaki Gelişim Kuramına Göre Ortaokul Öğrencilerinin Ahlaki Gelişim Düzeyi ile Cinsiyet Rollerinin İncelenmesi. *Yüksek Lisans Tezi*. Erzurum, Türkiye: Atatürk Üniversitesi Eğitim Bilimleri Enstitüsü Eğitim Bilimleri Ana Bilim Dalı Rehberlik ve Psikolojik Danışmanlık Bilim Dalı.

Gündoğdu , M., & Zeren, G. Ş. (2004). Yetiştirme Yurdunda ve Ailesinin Yanında Kalan Ergenlerin Kimlik Gelişimlerinin Karşılaştırılması. *Türk Psikoloji Danışma ve Rehberlik Dergisi*, 58.

Gündoğdu, Y. B. (2016, 12 12). Psikanalitik Kişilik Kuramlarına Göre Gelişim ve Değişimin İmkânı. Ankara.

Gündüz, T. (2010). Üstün Zekâlı Çocuklarda Ahlâk Gelişimi ve Eğitimi. *İ. Ü. İlahiyat Fakültesi Dergisi*, 157-177.

Güney, M. A. (2017). Ergenlerde Duygusal Özerklik Sosyal Destek ve Öznel İyi Oluş Arasındaki İlişkinin İncelenmesi. *Yüksek Lisans Tezi*. Konya: T. C. Necmettin Erbakan Üniversitesi Eğitim Bilimleri Ana Bilim Dalı Rehberlik ve Psikolojik Danışmanlık Bilim Dalı.

Gürses , İ., & Kılavuz, M. (2016). Kuşakların Ahlâkî Değerleri Birlikte Öğrenmesi: Kohlberg'in Ahlâkî Gelişim Kuramı Açısından Bir Değerlendirme. *Uludağ Üniversitesi İlahiyat Fakültesi Dergisi*, 102.

Gürses, İ., & Kılavuz, A. M. (2011). Erikson'un Psiko-Sosyal Gelişim Dönemleri Teorisi. *T.C Uludağ Üniversitesi İlahiyat Fakültesi Dergisi*, 153-166.

Hall, S. E. (2018). Kimlik. *Değerler Eğitimi Ansiklopedisi Kavramlar, Kişiler, Kuramlar* (s. 320-322). içinde Edam Eğitim Dnışmanlığı ve Merkezi.

Harmancı , P. (2015). Dünya'daki ve Türkiye'deki İntihar Vakalarının Sosyodemografik Özellikler Açısından İncelenmesi. *Hacettepe Üniversitesi Sağlık Bilimleri Fakültesi Dergisi*.

<https://uskudar.edu.tr/tr/bilim-insani/jean-piaget>. (2021).

<https://uskudar.edu.tr/tr/bilim-insani/jean-piaget>. (2021, 6 2). *Üsküdar Üniversitesi. Bilim İnsanları*. <https://uskudar.edu.tr/tr/bilim-insani/jean-piaget>: <https://uskudar.edu.tr/tr/bilim-insani/jean-piaget> adresinden alındı

Ilgaz, D., & Hızlı Sayar, G. (2020). Pozitif Psikoloji Uygulamaları Eğitiminin Öğretmenlerin Psikolojik Sermaye ve Öznel İyi Oluş Düzeylerine Etkisi. *PSİKOLOJİ ARAŞTIRMALARI SEMPOZYUMU* (s. 63). İstanbul: T. C . Üsküdar Üniversitesi .

İlhan , T. (2005). Öznel İyi Oluşa Dayalı Mizah Tarzları Modeli. *Yüksek Lisans Tezi*. Ankara: T. C. Gazi Üniversitesi Eğitim Bilimleri Enstitüsü Psikolojik Danışma ve Rehberlik Bilim Dalı.

Işık, E., & Bedel, A. (2015). Ergenlerde Başa Çıkma Stratejileri ile Öznel İyi Oluş

- Arasındaki İlişki. *Selçuk Üniversitesi Sosyal Bilimler Enstitüsü Dergisi*, 53-60.
- İyi , S., & Tepe, H. (2011). 18. ve 19. Yüzyılda Etik. T. A. 2356 içinde, *AÇIKÖĞRETİM FAKÜLTESİ YAYINI NO: 1353* (s. 76-78). Eskişehir: T. C. Anadolu Üniversitesi.
- James, W. (1890). *The Principles of Psychology (1890) Volume I*. New York: Henry Holt and Company.
- Joronen, K., & Åstedt-Kurki, P. (2005). Familial contribution to adolescent subjective well-being. *International Journal of Nursing Practice*, 125-133.
- Kabaday, A., & Aladağ, K. S. (2010). Farklı ilköğretim kurumlarına devam eden öğrencilerin ahlaki gelişimlerinin çeşitli değişkenler açısından değerlendirilmesi. *Uluslararası İnsan Bilimleri Dergisi*, 878-898.
- Kabakçı, Ö. F. (2016). Karakter güçleri ve Erdemli Oluş: Güçlü Yanlara Dayalı Psikolojik Danışma ve Değerler Eğitimine Yeni Bir Yaklaşım . *Türk Psikolojik Danışma ve Rehberlik Dergisi*, 25-40.
- Kalafat, A. (2019, Nisan). Ergenlerde Kimlik Gelişimi, Başarı Amaç Yönelimi ve Bilişsel Karmaşıklık Arasındaki Yordalayıcı İlişkilerin İncelenmesi. *Yüksek Lisans Tezi*. İstanbul: T. C. İstanbul Sabahattin Zaim Üniversitesi Sosyal Bilimler Enstitüsü Eğitim Bilimleri Anabilim Dalı Rehberlik ve psikolojik Danışmanlık Bilim Dalı.
- Kalafat, A., & Dilmaç, B. (2020). Ergenlerde Kimlik Gelişimi, Başarı Amaç Yönelimi Ve Bilişsel Karmaşıklık Arasındaki Yordayıcı İlişkilerin İncelenmesi. *Marmara Üniversitesi Atatürk Eğitim Fakültesi Eğitim Bilimleri Dergisi*, 676-686.
- Kantarcıoğlu, A. (2004). Suç İşlemiş Erkek Ergenlerin Bağlanma davranışları, Kişilik Boyutları ve Kimlik Gelişimlerinin İncelenmesi. *Yüksek Lisans tezi*. Bursa: Uludağ Üniversitesi Sosyal Bilimler Enstitüsü Psikoloji Anabilim Dalı.
- Kaplan, K. (2016). Serbest Zaman Egzersiz Katılımı,. *Doktora Tezi*. Antalya: T.C. Akdeniz Üniversitesi Sosyal Bilimler Enstitüsü.
- Kaplan, K. (2016). Serbest Zaman Egzersiz Katılımı, Öznel İyi Oluş, Öz- Yeterlilik: Lise Öğrencileri Üzerinde Bir İnceleme. *Yüksek Lisans Tezi*. Antalya: T. C. Akdeniz Üniversitesi Sosyal Bilimler Enstitüsü.
- Kaplan, K. (2016). Serbest Zaman Egzersiz Katılımı, Öznel İyi Oluş, Öz-Yeterlilik: Lise Öğrencileri Üzerinde Bir İnceleme. *Doktora Tezi*. Antalya: T. C. Akdeniz Üniversitesi Sosyal Bilimler Enstitüsü.
- Kararımk , Ö., & Siviş, R. (2007). Modernizmden Postmodernizme Geçiş ve Pozitif Psikoloji. *Türk Psikolojik Danışma ve Rehberlik dergisi*, 102-110.
- Kararımk, Ö., & Siviş, R. (2007). Modernizmden Postmodernizme Geçiş ve Pozitif Psikoloji. *Türk Psikolojik Danışma ve Rehberlik Dergisi* , 102-110.
- Karakoç, A., Bingöl , F., & Karaca, S. (2013). Lise Öğrencilerinde Ergen Öznel İyi Oluş ile Olumlu Gelecek Beklentisi Arasındaki İlişkinin İncelenmesi. *Uluslar Arası Hakemli Akademik Spor Sağlık ve Tıp Bilimleri Dergisi*, 46.

- Kaya , O. (2019). Tehdit Algısı ve Sosyal Kimliğin Kollektif Eylem ile Algılanan Ayrımcılık Üzerindeki Etkisi . *Doktora Tezi*. Bolu, Türkiye: T. C. Bolu Abant İzzet Baysal Üniversitesi Sosyal Bilimler Enstitüsü Psikoloji Anabilim Dalı Psikoloji Bilim Dalı.
- Kaya, M., & Aydın, C. (2011). Üniversite Öğrencilerinin Dini inanç ile Ahlaki Olgunluk Düzeyleri Arasındaki İlişkinin İncelenmesi. *Ondokuz Mayıs Üniversitesi İlahiyat Fakültesi Dergisi*, 18.
- Kaya, T. (2019). Öz- Farkındalık, Bireysel Kimlik ve Toplumsal Kimliğin Holiganizm Üzerine Etkisi. *Yüksek Lisans Tezi*. Ankara, Türkiye: T. C. Ufuk Üniversitesi Sosyal Bilimler Enstitüsü Psikoloji Anabilim Dalı Psikoloji Programı.
- Kaya, T. (2019). Öz-Farkındalık, Bireysel Kimlik ve Toplumsal Kimliğin Holiganizm Üzerine Etkisi. *Yüksek Lisans Tezi*. Ankara, Türkiye: T. C. Ufuk Üniversitesi Sosyal Bilimler Enstitüsü Psikoloji Anabilim Dalı Psikoloji Programı.
- Kaya, Z., & Savaşlı, Y. (2021). Ergenlerin Sosyal Karşılaştırma ve Duygusal Öz-Yeterlik Düzeylerinin Demografik Değişkenlere Göre İncelenmesi. *Gençlik Araştırmaları Dergisi* , 71-100.
- Kaynak Demir, H., Dereboy, F., & Dereboy, Ç. (2009). Gençlerde Kimlik Bocalaması ve Psikopatoloji. *Türk Psikiyatri Dergisi*, 227-235.
- Kerschensteiner, G. (1954). *Ahlaki Karakter İstidadı*. Ankara: Örnek Matbaası.
- Kerschensteiner, G. (1954). *Karakter kavramı ve terbiyesi*. Ankara : Örnek matbaası.
- Kılınç, M., & Uzun, K. (2020). Ergenlerin Öznel İyi Oluşlarının Yordayıcıları Olarak Akran Zorbalığı ve Akran Mağduriyeti. *Ahi Evran Üniversitesi Kırşehir Eğitim Fakültesi Dergisi*, 1412.
- Kılışarslan, S., & Parmaksız, İ. (2020). Ergenlerde Şiddet Eğiliminin Yordayıcıları Olarak Sosyal Kaygı ve Duygusal Özerklik. *Mersin Üniversitesi Eğitim Fakültesi Dergisi*, 2.
- Kişilik*. (2020, 10 21). TDK Türk Dil Kurumu Sözlükleri: <https://sozluk.gov.tr/> adresinden alındı
- Kiye, S. (2016). Ergenlerde Karakter Güçlerinin İçselleştirme ve Dışsallaştırma Belirtilerine İlişkin Koruyucu Etkisi. *Yüksek Lisans Tezi*. Van: Yüzüncü Yıl Üniversitesi Eğitim Bilimleri Enstitüsü Eğitim Bilimleri Anabilim Dalı Rehberlik ve Psikolojik Danışmanlık Bilim Dalı.
- Koç, M., Çolak, T. S., Kocaman, O., & Bayraktar, B. (2009). Kohlberg'in Ahlaki Gelişim Kuramına Göre Üniversite Öğretim Elemanları ile Öğrenciler Arasındaki Etkileşimin Ahlaki Düzeyi. *Uluslararası İnsan Bilimleri Dergisi*.
- Konduz, N. (2015). DSM-5'E Göre Kişilik Bozukluğu Tanısı Alan Hastaların Kişiler Arası İşlevsellikte Yetersizlik Düzeyleri. *Yüksek Lisans Tezi*. Aydın: Adnan Menderes Üniversitesi Sağlık Bilimler Enstitüsü Psikiyatri Anabilim Dalı .
- Korkın, Ö. (2019, Ocak). Ergenlerin Ailelerinden Algıladıkları Psikolojik Kontrol Öz

Düzenleme Becerileri ve Akademik Motivasyonları Arasındaki İlişkinin İncelenmesi. *Yüksek Lisans Tezi*. Çanakkale: T. C. Çanakkale Onsekiz Mart Üniversitesi Eğitim Bilimleri Enstitüsü Aile Danışmanlığı Anabilim Dalı Aile Danışmanlığı Bilim Dalı.

- Kök, M., & Çakıcı, A. (2017). Çocuklar İçin Ahlaki Olgunluk Ölçeği: Geçerlik ve güvenirlik çalışması. *21. Yüzyılda Eğitim ve Toplum*, 713.
- Kulaksızoğlu, A. (2004). *Ergenlik Psikolojisi*. İstanbul: Remzi Kitabevi.
- Kuzgun Meyvacioğlu, Y. (1983). Benlik ve İdeal Benlik Kavramlarının "Tercih Edilen Meslek" Kavramı İle İlişkisi. *Dergi Park Ankara Üniversitesi Eğitim Bilimleri Fakültesi Dergisi*, 1.
- Külçe, S. N. (2018). İbn Sînâ'nın Nefs Kavramı ve Modern Psikolojideki Ego Kavramının Benlik Olgusu Bağlamında Karşılaştırılması. *Türkiye Bütüncül Psikoterapi Dergisi*, 59.
- Lapsley, D. K. (2011). Eğitimin Hedefi Olarak Ahlaki Öz Kimlik. L. P. Nucci, & D. Narvaez içinde, *Ahlak ve Karakter Eğitimi El Kitabı* (s. 37). İstanbul : EDAM Eğitim Danışmanlığı ve Araştırmaları Merkezi.
- Lickona, T. (1991). *Character Education: Does Character Education Make a Difference?* New York: Bantam Books.
- Lickona, T. (1996). Eleven Principles of Effective Character Education. *Journal of Moral Education* , 93-100.
- Lickona, T. (1999). Character education: The cultivation of virtue. E. C. Reigeluth içinde, *Instructional-design theories and models: A new paradigm of instructional theory* (s. 591-612.). New jersey.
- Luyckx, K., Schwartz, S., Berzonsky, M., Soenens, B., Vansteenkiste, M., Smits,, I., & Goossens,, L. (2008). Capturing ruminative exploration: Extending the four-dimensional model of identity formation in late adolescence. *Journal of research in personality*,, 58-82.
- Lykken, D., & Tellegen, A. (1996). Happiness is a stochastic phenomenon. *Psychological science*,, 186-189.
- Lyubomirsky, S., & Ross, L. (1997). Hedonic consequences of social comparison: a contrast of happy and unhappy people. *Journal of personality and social psychology*, 1141-1157.
- Mallı, A. Y. (2018). Ortaöğretim Kurumlarında Okul Spor Yarışmalarına Katılan ve Katılmayan Öğrencilerin Öznel İyi Oluş Düzeylerinin İncelenmesi. *Yüksek Lisans Tezi*. Erzincan: T. C. Erzincan Binali Yıldırım Üniversitesi Sağlık Bilimleri Enstitüsü Beden Eğitimi ve Spor Ana Bilim Dalı.
- Marcia, J. (1980). Identity in adolescence. J. Marcia içinde, *Handbook of Adolescent Psychology* (s. 165). WILEY.

- Marshall, G. (1999). Identity. G. Marshall, & D. K. Çev:Osman Akınhay içinde, *A Dictionary of Sociology*. Ankara: Bilim ve Sanat Yayınları.
- Mathieson, K. (2003). Elements of Moral Maturity. *Journal of College and Character*, DOI: 10.2202/1940-1639.1356.
- Maxwell, B. (. (2014). Ahlak Öğretimi. *Değerler Eğitimi Ansiklopedisi* (s. 15). içinde İstanbul: EDAM.
- Mercan, O. (2019, 5). Ergenlerde Karar Verme Stilllerinin Öznel İyi Oluş ve Umut ile İlişkisi. *Yüksek Lisans Tezi*. Ankara: Anka Üniversitesi Eğitim Bilimleri Enstitüsü.
- Morsünbül, Ü. (2010). Ergenlikte Kimlik Gelişimini Açıklayan Yaklaşımlar/Modeller: Ergen Ruh Sağlığı Açısından Sonuçları. *Çocuk ve Gençlik Ruh Sağlığı Dergisi*, 105.
- Morsünbül, Ü. (2011, Eylül). Ergenlikte Özerkliğin ve Kimlik Biçimlenmesinin Öznel İyi Oluş Üzerindeki Etkisi. *Doktora Tezi*. Ankara, Türkiye: Ankara Üniversitesi Eğitim Bilimleri Enstitüsü Eğitimde Psikolojik Hizmetler Anabilim Dalı.
- Morsünbül, Ü. (2013). Benlik Kurgularının Ergenlerin Yaşam Doyumu ve Depresyon Düzeylerine Olan Etkisi. *Klinik Psikiyatri*, 18.
- Morsünbül, Ü., & Çok , F. (2014). Kimlik Gelişiminin Boyutları Ölçeği'nin Türkçeye uyarlanması. *Düşünen Adam The Journal of Psychiatry and Neurological Sciences*, 6-14.
- Morsünbül, Ü., & Çok, F. (2013). Kimlik Gelişiminde Yeni Bir Boyut: Seçeneklerin Saplantılı Araştırılması. *Türk Psikolojik Danışma ve Rehberlik Dergisi*, 232-244.
- Morsünbül, Ü., & Uçar, E. (2017). Kimlik Stilleri,Süreçleri ve Statülerinin Kimlik İşlevleri ile İlişkileri. *"Mersin Üniversitesi Eğitim Fakültesi Dergisi*, 25-35.
- Mutlu, Ş., & Karaağaç Cingöz, Z. (2020). Anadolu İmam Hatip Lisesi Öğrencilerinin Öznel İyi Oluş ile Ahlaki Olgunluk Düzeyleri Arasındaki İlişki. *Kalemname*, 112.
- Myers, D. G., & Diener, E. (1995). Who is happy? *Psychological Science*, 12.
- Myers, D., & Diener, E. (1995, 1 1). *Psychological Science*. SAGE journals: <https://journals.sagepub.com/doi/abs/10.1111/j.1467-9280.1995.tb00298.x> adresinden alındı
- Narvaez, D. (2006). Integrative ethical education. D. Narvaez içinde, *Handbook of moral development* (s. 721-750). Psychology Press.
- Narvaez, D. (2008). Human Flourishing and Moral Development: Cognitive and Neurobiological Perspectives of Virtue Development. D. Narvaez içinde, *Handbook of moral and character education* (s. 326-343). Routledge.
- Niemiec, R. M. (2013). VIA character strengths: Research and practice (The first 10 years). *Well-being and cultures* (s. 11-29). içinde Dordrecht.: Springer.
- Nigar, F. (2014, Mayıs). Ortaokul Öğrencileri ile Yatılı Bölge Ortaokul Öğrencilerinin Öznel İyi oluş ve Temel Psikolojik İhtiyaçlar Düzeyinin Karşılaştırılması. *Yüksek Lisans*

Tezi. Tokat: T. C. Gaziosmanpaşa Üniversitesi Eğitim Bilimleri Enstitüsü Eğitim Bilimleri Anabilim Dalı Rehberlik ve psikolojik Danışma.

- Officer, D. (2008). The unexplored relationship between intuition and innovation. . *The Innovation Journal: The Public Sector Innovation Journal*, Online: <http://www.innovation.cc/volumes-issues/unexplredrelated-relation3a>.
- Oral, T. (2012, Haziran). Ergenlerde Kimlik Statülerinin Başarı Amaç Yönelimlerini Yordamadaki Rolü. *Yüksek Lisans Tezi*. Türkiye: Pamukkale Üniversitesi Sosyal Bilimler Enstitüsü Yüksek Lisans Tezi Eğitim Bilimleri Anabilim Dalı Rehberlik ve Psikolojik Danışma Bilim Dalı.
- Oskay, G. (1998). Davranışı Kontrol Altına Alma (Self-Monitoring) ile Kimlik Gelişimi Arasındaki İlişki. *Türk Psikolojik Danışma ve Rehberlik Dergisi*, 13-22.
- Özakkaş, T. (2018). Alan Kuramının Diğer Psikanalitik Kuramlarla İlişkisi. *Türkiye Bütüncül Psikoterapi Dergisi*, 1-28.
- Özata, T. F. (2021). Postmodern Dönemde Değişen Kimlik Algısı ve Kimlik İnşası: Ekşi Sözlük Örneği. *Yüksek Lisans Tezi*. Nevşehir , Türkiye: T. C. Hacı Bektaş Veli Üniversitesi Sosyal Bilimler Enstitüsü Sosyoloji Anabilim Dalı.
- Özdemir, O., Güzel Özdemir, P., Kadak, M. T., & Nasıroğlu, S. (2012). Kişilik Gelişimi. *Psikiyatride Güncel Yaklaşımlar*, 585.
- Özer, D., Kocabıyık , A., Girgin, V., & Demiraslan, P. (2002). Ergenlerde Depresyon: Epidemiyoloji, Klinik Görünüm, Komorbidite, Seyir, Komplikasyonlar. *Düşünen Adam*, 90.
- Özer, G. (2009). . Öz-Belirleme Kuramı çerçevesinde ihtiyaç doyumu, içsel güdülenme ve bağlanma stillerinin üniversite öğrencilerinin öznel iyi oluşlarına etkileri. *Yayınlanmamış Yüksek Lisans Tezi*. Ankara: Gazi Üniversitesi, Eğitim Bilimleri Enstitüsü, .
- Özgüngör, S., & Acun Kapıkıran, N. (2011). Erikson'un Psikososyal Gelişim Dönemleri Ölçeklerinin Türk Kültürüne Uygunluğunun Karşılaştırmalı Olarak İncelenmesi: Ön Bulgular. *Türk Psikolojik Danışma ve Rehberlik Dergisi*, 114-126.
- Özkan , İ. (2014, Ağustos). Ergenlerde Anne-Baba Tutumu ile Öznel İyi Oluş Arasındaki İlişkinin İncelenmesi. *Yüksek Lisans Tezi*. Bolu: T. C. İzzet Baysal Üniversitesi Eğitim Bilimleri Enstitüsü.
- Özsarı, E., & Öğretir Özçelik, A. D. (2020). Toplumsal Alan Kuramına Göre Türkiye'de Orta Çocukluk Dönemindeki Ahlaki Gelişim. *Ankara Üniversitesi Eğitim Bilimleri Fakültesi Dergisi*, 1051-1074.
- Öztürk, N. (2011, Nisan). 61-72 Aylık Çocuklar için Ahlaki Değer Yapısını Belirleme Ölçeği'nin Geçerlik ve Güvenirlik Çalışması (Ankara Örneklemi). *Yüksek Lisans Tezi*. Ankara: Gazi Üniversitesi Eğitim Bilimleri Enstitüsü Çocuk Gelişimi ve Ana Bilim Dalı Okul Öncesi Eğitimi Bilim Dalı.
- Öztürk, Y. (2017). ERGENLERDE DİNDARLIK İLE ÖZNEL İYİ OLUŞ ARASINDAKİ

İLİŞKİNİN İNCELENMESİ (ÇARŞAMBA ÖRNEĞİ). *Yüksek Lisans Tezi*. Çorum: Hitit Üniversitesi, Sosyal Bilimler Enstitüsü Felsefe ve Din Bilimleri Ana Bilim Dalı.

- Özyürek, A. (2020). Aile İçi Etkileşim Eğitim Programının Ergenlerin Öznel İyi Oluşlarına Etkisi. *Gümüşhane Üniversitesi Sosyal Bilimler Enstitüsü Elektronik Dergisi*, 646.
- Pala, G. (2019). Ergenlerin Kimlik Gelişimleri ile Akademik Motivasyon ve Umudun İlişkisinde Psikolojik İhtiyaçların Aracı Rolü. *Yüksek Lisans Tezi*. Ankara, Türkiye: Hacettepe Üniversitesi Eğitim Bilimleri Enstitüsü Eğitim Bilimleri Ana Bilim Dalı Psikolojik Danışma ve Rehberlik Bilim Dalı.
- Park, N. (2004). Character strengths and positive youth development. *The Annals of the American Academy of Political and Social Science*, 40-54.
- Park, N., Peterson, C., & Seligman, M. E. (2004). Strengths of character and well-being. *Journal of social and Clinical Psychology*, 23(5), 603-619., 603-619.
- Park, N., Peterson, C., & Seligman, M. E. (2006). Character strengths in fifty-four nations and the fifty US states. *The journal of positive psychology*, 118-129.
- Peter, M. A., & Morina, N. (2020). ). Exploring the association of social comparison with depression and anxiety: A systematic review and meta-analysis. *Clinical Psychology & Psychotherapy*, 640-671.
- Rest, J. R., Narvaez, D., Thoma, S. J., & Bebeau, M. j. (2000). A Neo-Kohlbergian Approach to Morality Research. *Journal of Moral Education*, 381-395.
- Rusnak, T. (1998). Introduction: The six principles of integrated character education. *An integrated approach to character education*. (s. 179). içinde Thousand Oaks, CA: Corwin.
- Safalı, S. (2020). Öğretim Elemanlarının Ölçme-Değerlendirme Okuryazarlığının Farklı Değişkenler Açısından Öznel İyi-Oluşu, Akademik Ertelemeyi ve Akademik Özyeterliği Yordama Gücü. *Doktora Tezi*. Elazığ: T.C Fırat Üniversitesi Eğitim Bilimleri Enstitüsü Eğitim Bilimleri Ana Bilim Dalı.
- Sağcı, Y. (2020). Bireysel ve Takım Sporunu Yapan Orta Öğretim Öğrencilerinin Benlik Saygılarının İncelenmesi. *Yüksek Lisans Tezi Beden Eğitimi ve Spor Ana Bilim Dalı*. Sivas: T. C. Sivas Cumhuriyet Üniversitesi Sağlık Bilimleri Enstitüsü.
- Sami, Ş. (1992). Ahlak. Ş. Sami içinde, *Kamus-ı Türki* (s. 91). İstanbul: Çağrı Yayınları.
- Sancak, S., Tabakoğlu, M., & Öz, A. (2020). Eğitim Fakültesi Sınıf Öğretmenliği Bölümü Öğrencilerinin Ahlaki Olgunluk Düzeyleri. *Bilimname*, 313.
- Sarıcaoğlu, H. (2011). Üniversite Öğrencilerinin Psikolojik İyi Olma Düzeylerinin Kişilik Özellikleri ve Öz-Anlayış Açısından İncelenmesi. *Yüksek Lisans Tezi*. Konya: Selçuk Üniversitesi Eğitim Bilimleri Enstitüsü Eğitim Bilimleri Ana Bilim Dalı.
- Sarıçam, H., Çelik, İ., Arıcı, N., & Kaya, M. (2014). Ergenlerde insani değerler ve ahlaki olgunluk arasındaki ilişkinin incelenmesi. *International Journal of Human Sciences*,

1325-1342.

- Sarıkaya, A. (2015). 14-18 Yaş Arası Ergenlerin Benlik Saygısı ve Psikolojik Dayanıklılık Düzeyleri Arasındaki İlişki. *Yüksek Lisans Tezi*. İstanbul: T. C. İstanbul Bilim Üniversitesi Sosyal Bilimler Enstitüsü Psikoloji Anabilim Dalı Uygulamalı Psikoloji Yüksek Lisans Programı.
- Savaş , O. (2019, 6). Üniversite Öğrencilerinde Ahlaki Olgunluk, Sosyal İyi Oluş ve Psikolojik İyi Oluş Arasındaki ilişkilerin İncelenmesi. *Yüksek Lisans Tezi*. İstanbul, Türkiye: İstanbul Sabahattin Zaim Üniversitesi Sosyal Bilimler Enstitüsü Eğitim Bilimleri Anabilim Dalı Rehberlik ve Psikolojik Danışmanlık Bilim Dalı.
- Sayıkoğlu Uçar, M. (2020, Ağustos). Üniversite Öğrencilerinin Kimlik Stilleri ve Kişiler Arası İlişkilerin İncelenmesi. *Yüksek Lisans Tezi Rehberlik ve psikolojik Danışmanlık Anabilim Dalı*. T. C. Gazi Üniversitesi Eğitim Bilimleri Enstitüsü.
- Schweigert, F. (2016). Moral Formation in Four Essential Components: Sensitivity, Judgment, Motivation, and Character. F. Schweigert içinde, *Business Ethics Education and the Pragmatic Pursuit of the Good* (s. 193-217). Switzerland: Springer International Publishing DOI:10.1007/978-3-319-33402-8\_10.
- Seligman, M. E., & Csikszentmihalyi, M. (2014). Flow and the Foundations of Positive Psychology. M. E. Seligman, & M. Csikszentmihalyi içinde, *Pozitif psikoloji Giriş* (s. 279-298). Springer Ling.
- Seligman, M. E., Steen, T. A., Park, N., & Peterson, C. (2005). Positive Psychology Progress: Empirical Validation of Interventions. *American Psychologist*, 410-421.
- Sokol, J. T. (2009). Identity Development Throughout the Lifetime:. *Graduate Journal of Counseling Psychology:An Examination of Eriksonian Theory*, 1-9.
- Sorias, S. (1998). Kişilik Bozuklukları. C. Güleç, & E. Köroğlu içinde, *Psikiyatri Temel Kitabı* (s. 723). Ankara: Hekimler Yayın Birliği.
- Söylemez, B. (2017, Haziran). Üniversite Öğrencilerinin Ahlaki Yargı Düzeylerinin Demografik Değişkenlere Göre İncelenmesi: Muş Alparslan Üniversitesi Örneği. *Yüksek Lisans Tezi*. Tarsus-Mersin, Türkiye: Çağ Üniversitesi Sosyal Bilimler Enstitüsü Psikoloji Yüksek Lisans Programı.
- Sözkesen, M. E., & Biçer, S. (2018). Instagram'da Sosyal Kıyaslama, Benlik Saygısı ve Yaşam Doyumu İlişkisi: Fırat Üniversitesi Üzerinde Bir İnceleme. *Akdeniz İletişim Dergisi*, 302-326.
- Stevens, R. (2008). *Erikson Explorer of Identity andmthe Life Cycle*. New York: Palgrave Macmillan.
- Svetina, M. (2014). Erikson'un İnsani Gelişme Teorisi Bağlamında Dayanıklılık. *Güncel Psikoloji*, 393-404.
- Syed, M., & McLean, K. (2019, Ağustos 19). Erikson's Theory of Psychosocial Development.

- Şahin, G. N. (2011). Üniversite Öğrencilerinin Kendini Açma, Öznel İyi Oluş ve Algıladıkları Sosyal Destek Düzeylerinin Karşılaştırılması. *Yüksek Lisans Tezi*. İzmir, Türkiye: T. C. Dokuz Eylül Üniversitesi Eğitim Bilimleri Enstitüsü Anabilim Dalı Rehberlik ve Psikolojik Danışmanlık Programı.
- Şen, S. (2015, 6). Erik Erikson'un Birey ve Din Anlayışı. *Yüksek Lisans Tezi*. Süleyman Demirel Üniversitesi.
- Şengün, M. (2008). Lise Öğrencilerinin Ahlaki Olgunluk Düzeyinin Bazı Kişisel Değişkenler Açısından İncelenmesi. *Doktora Tezi*. Samsun: Ondokuz Mayıs Üniversitesi Sosyal Bilimler Enstitüsü Felsefe ve Dini İlimleri Anabilim Dalı.
- Şengün, M., & Kaya, M. (2007). Ahlaki Olgunluk Ölçeği: Geçerlik ve Güvenirlilik Çalışması. *Ondokuz Mayıs Üniversitesi İlahiyat Fakültesi Dergisi*, 51-64.
- Şirin, A., & Ulaş, E. (2015). Ortaokul Öğrencilerinin Öznel İyi Oluş Düzeyleri. *Değerler Eğitimi Dergisi*, 279-307.
- Şirin, A., & Ulaş, E. (2015). Ortaokul Öğrencilerinin Öznel İyi Oluş Düzeyleri. *Değerler Eğitimi Dergisi İle Karakter Eğitimi Uygulamaları Arasındaki İlişkinin İncelenmesi*, 280.
- Tagay, Ö., & Şahin Baltacı, H. (2017). Ergenlerde Öznel İyi Oluş ve Zaman Tutumu: Benlik Saygısı ve İyimserliğin Aracı Rolü. *Pamukkale Üniversitesi Eğitim Fakültesi Dergisi*, 131-144.
- Talu, E. (2020). Ergenlerde Beden İmajı Algısının Kimlik Gelişimi Sürecine Etkisi. *İnönü Üniversitesi Eğitim Fakültesi Dergisi*, 1125.
- Taşgın, E., & Çuhadaroğlu, Çetin, F. (2006). Ergenlerde majör depresyon: Risk etkenleri, koruyucu etkenler ve dayanıklılık. *Çocuk ve Gençlik Ruh Sağlığı Dergisi*, 88.
- Taştemur, B. (2018). Beş Faktör Kişilik Özelliklerinin Algılanan İş Performansı Üzerindeki Etkisinde Psikolojik Sermayenin Aracı Rolü Özel Sektör Çalışanları Üzerine Bir Araştırma. *Yüksek Lisans Tezi*. İstanbul: T. C. Yıldız Teknik Üniversitesi Sosyal Bilimler Enstitüsü İşletme Ana Bilim Dalı İşletme Yönetimi Programı.
- Tatar, E. (2009, 13). *Gestalt Psikolojisi -Alan Kuramı*. Tavsiye Ediyorum.com: [https://www.tavsiyeediyorum.com/makale\\_2171.htm](https://www.tavsiyeediyorum.com/makale_2171.htm) adresinden alındı
- Tay, L., & Diener, E. (2011). Needs and subjective well-being around the world. *Journal of Personality and Social Psychology*, 354-365.
- Taymur, İ., & Türkçapar, M. (2012). Kişilik: Tanımı, Sınıflaması ve Değerlendirmesi. *Psikiyatride Güncel Yaklaşımlar*, 154-177.
- TDK. (2020, 10 12). *Güncel Türkçe Sözlük*. Türk Dil Kurumu: <https://sozluk.gov.tr/> adresinden alındı
- Tekin, İ. (2018, Şubat). İnsan-ı Kamil Anlayışı Bağlamında Ahlak Eğitimine Kuramsal Bir Yaklaşım. *Doktora tezi*. Sakarya: T.C. Sakarya Üniversitesi Sosyal Bilimler Enstitüsü.

- Telef, B. B., & Ergün, E. (2013). Lise Öğrencilerinin Öznel İyi Oluşlarının Yordayıcısı Olarak Öz-Yeterlik. 423-433.
- Tigner, S. S. (1993). Character education: Outline of a seven-point program. *Journal of Education*, 13-22.
- Topal, F. (2019). Beliren Yetişkinlikte Bağlanma ve Kimlik Stilleri Arasındaki İlişki. *Yüksek Lisans Tezi*. Antalya, Türkiye: T. C. Akdeniz Üniversitesi Eğitim Bilimleri Enstitüsü Eğitim Bilimleri Anabilim Dalı Rehberlik ve Psikolojik Danışmanlık Tezli Yüksek Lisans Programı.
- Turunç, Y. (2009). Fabrika İşçilerinde Stres Kaynakları ve Stresle Başa Çıkma Yöntemleri. *Yüksek Lisans Tezi*. Edirne, Türkiye: T. C. Trakya Üniversitesi Tıp Fakültesi Sağlık Bilimleri Enstitüsü Halk Sağlığı Anabilim Dalı Yüksek Lisans Programı.
- Tuzgöl, Dost, M. (2007). Üniversite öğrencilerinin yaşam doyumunun bazı değişkenlere göre incelenmesi. *Pamukkale Üniversitesi Eğitim Fakültesi Dergisi*, 133.
- Tümkaya, S., Çelik, M., & Aybek, B. (2011). Lise Öğrencilerinde Boyun Eğici Davranışlar, Otomatik Düşünceler, Umutsuzluk ve Yaşam Doyumunun İncelenmesi. *Çukurova Üniversitesi Sosyal Bilimler Enstitüsü Dergisi*, 77-94.
- Türkdoğan, T., & Duru, E. (2012). Üniversite Öğrencilerinde Öznel İyi Oluşun Yordanmasında Temel İhtiyaçlarının Karşılanmasının Rolü. *Kuram ve Uygulamada Eğitim Bilimleri*, 2429-2446.
- Uçan, A., & Kıran Esen, B. (2015). Ergenlerin Öznel İyi Oluşlarının Toplumsal Konum İle İlgili Risk Alma Değişkenine Göre İncelenmesi. *Mersin Üniversitesi Eğitim Fakültesi Dergisi*, 289.
- Uluhan, E. F. (2021, 16). *Ergenlik ve Ergenlik Kuramları*. Antalya Psikiyatri: <http://www.psikoterapi.pro/ergenlik-terapisi/ergenlik-ve-ergenlik-kuramlari> adresinden alındı
- Uzamaz, F. (2000). Ergenlerde Sosyal Beceriler ve Değerlendirmeleri. *Çukurova Üniversitesi Sosyal Bilimler Enstitüsü Dergisi*, 52.
- Ünsal Seydoğulları, S. (2008, Mayıs). Demokratik ve Otoriter Ana Baba Tutumlarının Liselerde Öğrenim Gören Öğrencilerin Ahlaki Yargı Yeteneğine Etkisi. *Yüksek Lisans Tezi*. Sakarya: T. C. Sakarya Üniversitesi Sosyal Bilimler Enstitüsü.
- Wallerstein, R. S. (1998). Erikson'un Ego Kimliği Kavramı Yeniden Değerlendirildi. *Amerikan Psikanaliz Derneği*, 229-248.
- WHO. (2001). *Mental health: new understanding, new hope*. Geneva: World Health Organization, 2001.
- Witter, R. A., Stock, W. A., Okun, M. A., & Haring, M. j. (1985). Religion and subjective well-being in adulthood: A quantitative synthesis. *Review of Religious Research*, 332-342.
- [www.dw.com/tr/d%C3%BCnyada-40-saniyede-bir-ki%C5%9Fi-intihar-ediyor/a-54874857](http://www.dw.com/tr/d%C3%BCnyada-40-saniyede-bir-ki%C5%9Fi-intihar-ediyor/a-54874857).

(2022, 1 17). <https://GÜNDEM DW: www.dw.com/tr/d%C3%BCnyada-40-saniyede-bir-ki%C5%9Fi-intihar-ediyor/a-54874857> adresinden alındı

- Yavaş, G. (2020, Temmuz). Ergenlerin Öznel İyi Oluşu Arttırma Stratejileri, Oyun Bağımlılığı ve Akran İlişkilerinin, Öznel İyi Oluş ile İlişkisinin İncelenmesi. *Yüksek Lisans Tezi*. İstanbul: T. C. Biruni Üniversitesi Lisans Üstü Eğitim Enstitüsü Rehberlik ve Psikolojik Danışmanlık Anabilim Dalı .
- Yavaş, G. (2020, Temmuz). Ergenlerin Öznel İyi Oluşu Arttırma Stratejileri, Oyun Bağımlılığı ve Akran İlişkilerinin, Öznel İyi Oluş ile İlişkisinin İncelenmesi. *Yüksek Lisans Tezi*. Türkiye: T. C. Biruni Üniversitesi Lisansüstü Eğitim Enstitüsü Rehberlik ve Psikolojik Danışmanlık Anabilim Dalı.
- Yeşiltaş, M. D., & Türk, M. (2017). İş Akış Kuramı ve Beş Faktör Kişilik Modeli İlişki Üzerine Bir Araştırma. *Osmaniye Korkut Ata Üniversitesi İktisadi ve İdari Bilimler Fakültesi Dergisi*, 117-128.
- Yıldız , H. (2021, Şubat ). Ergenlerin Stresle Başa Çıkma Stratejilerinin Aile İlişkileri Açısından İncelenmesi. *Yüksek Lisans Tezi*. İstanbul, Türkiye: T. C. Maltepe Üniversitesi Lisansüstü Eğitim Enstitüsü.
- Yıldız, A. (2007). Sokakta Çalışan Çocuklarda Ahlaki ve Dini Duyguların Gelişimi. *Yüksek Lisans Tezi*. İstanbul, Türkiye: T. C Marmara Üniversitesi Sosyal Bilimler Enstitüsü İlahiyat Anabilimdalı Felsefe ve Din Bilimleri Bilim Dalı.
- Yılmaz , M. (2019). Kırşehir'den Derlenen Masalların Kohlberg'in Zihinsel Ahlaki Gelişim Kuramına Göre İncelenmesi. *Doktora Tezi*. Kırşehir: T.C. Kırşehir Ahi Evran Üniversitesi Sosyal Bilimler Enstitüsü Türk Dili ve Edebiyatı Anabilim Dalı.
- Yılmaz, M. F. (2013). Üniversite Öğrencilerinin Psikolojik İyi Oluşlarının Problemlerini İnternet Kullanımı ve Bazı Demografik Değişkenler Açısından İncelenmesi. *Yüksek Lisans Tezi*. T. C. Anadolu Üniversitesi Eğitim Bilimleri Enstitüsü Eğitim Bilimleri Anabilim Dalı.
- Yöntem, M. K. (2013, 6). Benlik Kurguları ve Otantikliğin Özgeçmiş Üzerindeki Yordayıcı Gücünün İncelenmesi. *Yüksek Lisans Tezi*. Tokat: T. C. Gaziosmanpaşa Üniversitesi Eğitim Bilimleri Enstitüsü Eğitim Bilimleri Ana Bilim Dalı Rehberlik ve Psikolojik Danışma Bilim Dalı Yüksek Lisans.

# EKLER

## Ek 1: Etik Kurul Belgesi

Evrak Tarih ve Sayısı: 29/02/2020-E.799



**Sayı** : 20292139-050.01.04  
**Konu** : Etik Kurul Kararları

### Sayın Mesrure Hatice GÖREN

Sosyal Bilimler Enstitüsü Rehberlik ve Psikolojik Danışmanlık Tezli Yüksek Lisans Öğrencisi

Kurulumuz 26.02.2020 tarihinde toplanarak, "Ergenlerin Kimlik Gelişimleri ile Öznel İyi Oluşları Arasında Ahlaki Olgunluklarının Aracı Rolü" başlıklı araştırmanızda kullanmak üzere kurula sunmuş olduğunuz Etik Kurul Başvuru Formunuzu onaylayarak imza altına almıştır. Araştırmanızın Etik Kurul Onay Formu ekte yer almaktadır. Bilgilerinizi rica ederim

**e-İmzalıdır**

Prof. Dr. Nasuh USLU  
Kurul Başkanı

**Ek:** Etik Kurul Onay Formu (2 sayfa)

29/02/2020 Raportör

: Zeyneb Funda TEZ

### Mevcut Elektronik İmzalar

**Evrak Doğrulama İçin:** <https://ebys.izu.edu.tr/en/Vision/Dogrula/NFZJBY>  
NASUH USLU (Etik Kurulu Başkanlığı) - Kurul Başkanı 29/02/2020 23:38

Adres :Halkalı Caddesi No: 2 Küçükçekmece/İstanbul  
Telefon No : 444 97 98 Faks No: 190 (212) 693 82 29  
E-Posta : bilgi@izu.edu.tr İnternet Adresi: www.izu.edu.tr  
Kep : izu@hs01.kep.tr

Ayrıntılı Bilgi : Zeyneb Funda TEZ  
Unvan : Raportör  
Tel : 2126929606



Bu belge, 5070 sayılı Elektronik İmza Kanununa göre Güvenli Elektronik İmza ile imzalanmıştır. Evrak sorgulaması (VALUF

## Ek:2 Kişisel Bilgi Formu ve Ölçekler

### YÜKSEK LİSANS TEZ ÇALIŞMASI KATILIMCI BİLGİLENDİRME

#### Değerli Arkadaşım

Bu çalışma, Sabahattin Zaim Üniversitesi Rehberlik ve Psikolojik Danışmanlık Yüksek Lisans kapsamında tez araştırması için veri toplamayı amaçlamakta olup, Prof. Dr. Halil EKŞİ danışmanlığı ile Mesrure Hatice Gören tarafından yürütülmektedir. Anketleri cevaplandırırken lütfen, maddeleri dikkatlice okuyup size ne kadar uygun olduğuna karar veriniz ve belirtildiği şekilde değerlendiriniz. Anketlere vereceğiniz cevaplar tamamen gizli kalacak olup yalnızca araştırmacı tarafından değerlendirilerek elde edilecek bilgiler bilimsel yayınlar kapsamında kullanılacaktır. Araştırmada kişisel veri toplanacağından 6698 sayılı Kişisel Verilerin Korunması Kanunu ve ilgili mevzuat uyarınca kişisel verileri korumak amacıyla gerekli tüm tedbirler alınacak, gerekli her türlü yükümlülük özenle yerine getirilecektir. Çalışma bilimsel bir araştırma için veri toplamayı amaçlamaktadır. Çalışma sonuçları sadece bilimsel amaçlarla kullanılacak, çalışmanın sonuçları katılımcıların aleyhine olacak şekilde kullanılmayacaktır. Çalışmaya katılım gönüllülük esasına dayanmaktadır, verdiğiniz cevaplar tamamen gizli tutulacak ve kimliklerinizi açık edici davranışlardan kaçınılacaktır. Çalışmaya katılım sırasında herhangi bir nedenle rahatsızlık hissetmeniz durumunda istediğiniz zaman katılımınızı sona erdirebilirsiniz.

Araştırmaya gönüllü katılımınız ve samimi cevaplarınız için teşekkür ederim.  
Mesrure Hatice GÖREN

1.Cinsiyetiniz: <input type="radio"/> Erkek <input type="radio"/> Kadın	2.Yaşınız: .....	3. Kaçınıcı Sınıfta Okuyorsunuz?
<b>4. Okuduğunuz Lise Türü</b> <input type="radio"/> Genel Lise <input type="radio"/> Anadolu Lisesi <input type="radio"/> Endüstri Meslek Lisesi <input type="radio"/> Fen Lisesi <input type="radio"/> Ticaret Meslek Lisesi <input type="radio"/> Kız Meslek Lisesi <input type="radio"/> İmam Hatip Lisesi <input type="radio"/> Diğer (belirtiniz .....		
<b>5. Babanızın Mesleği:</b> <input type="radio"/> İşsiz <input type="radio"/> Öğretmen <input type="radio"/> Emekli <input type="radio"/> Esnaf <input type="radio"/> İşçi <input type="radio"/> Memur <input type="radio"/> Serbest meslek		
<b>6. Annenizin Mesleği:</b> <input type="radio"/> Ev hanımı <input type="radio"/> Öğretmen <input type="radio"/> Emekli <input type="radio"/> İşçi <input type="radio"/> Memur <input type="radio"/> Serbest meslek		
<b>7. Anne ve Babanızın Eğitim Durumu:</b> <b>Baba</b> <input type="radio"/> Okuryazar değil <input type="radio"/> Okur Yazar <input type="radio"/> Ortaokul <input type="radio"/> Lise <input type="radio"/> Yüksekokul-Üniversite <input type="radio"/> YL / DR <b>Anne</b> <input type="radio"/> Okuryazar değil <input type="radio"/> Okur Yazar <input type="radio"/> Ortaokul <input type="radio"/> Lise <input type="radio"/> Yüksekokul-Üniversite <input type="radio"/> YL / DR		
<b>8. Aile tipinizi nasıl tanımlarsınız?</b> <input type="radio"/> Çekirdek aile (Anne, baba ve çocuklardan oluşan aile) <input type="radio"/> Geniş aile <input type="radio"/> Tek ebeveynli aile (Anne ve çocuktan oluşan ya da baba-çocuktan oluşan)		
<b>9. Ailenizin toplam gelirini düşündüğünüzde aşağıdaki gelir grubundan hangisi size uygundur?</b> <input type="radio"/> Düşük <input type="radio"/> Ortanın Altı <input type="radio"/> Orta <input type="radio"/> Ortanın Üstü <input type="radio"/> Yüksek		
<b>10. Nerede ve kimlerle birlikte yaşıyorsunuz?</b> <input type="radio"/> Evde, ailemle <input type="radio"/> Evde, arkadaşlarımla <input type="radio"/> Evde, tek başıma <input type="radio"/> Yurtta, tek başıma <input type="radio"/> Yurtta, arkadaşlarımla <input type="radio"/> Diğer		
<b>11. Bebekliğinizde/çocukluğunuzda bakımınızı büyük ölçüde kim üstlenmişti?</b> <input type="radio"/> Annem <input type="radio"/> Babam <input type="radio"/> Annem-babam <input type="radio"/> Kardeşlerim <input type="radio"/> Bakıcım <input type="radio"/> Diğer:		

1. Ailem beni sever.	1	2	3	4
2. Ailem beni destekler.	1	2	3	4
3. Ailem bana saygı duyar.	1	2	3	4
4. Ailem sağlıklı.	1	2	3	4
5. İnsanlara karşı sabırlıyım.	1	2	3	4
6. İnsanlara karşı hoşgörülüyüm.	1	2	3	4
7. Genellikle neşeliyim.	1	2	3	4
8. Genellikle güler yüzlüyüm.	1	2	3	4
9. Hayatın tadını çıkartarak yaşarım.	1	2	3	4
10. Hayatı doya doya yaşarım.	1	2	3	4
11. Hayatı dilediğim gibi yaşarım.	1	2	3	4
12. Sevdiklerimle beraberim.	1	2	3	4
13. Sevdiklerimle yan yanayım.	1	2	3	4
14. Arkadaşlarımla beraber vakit geçiririm.	1	2	3	4
15. Dostlarımla beraberim.	1	2	3	4

Aşağıda sizin kendinizi tanımanıza ilişkin 25 ifade bulunmaktadır. Lütfen her bir ifadenin sizi ne kadar tanımladığını ifadenin yanında verilen kutucuğa işaretleyerek belirtiniz. Her ifade için yalnızca bir kutucuğu işaretleyiniz.

1-----2-----3-----4-----5  
 Beni tamamen Beni kısmen Beni hiç  
 tanımlıyor tanımlıyor tanımlamıyor

1	Yaşamımda izleyeceğim yöne karar verdim.	1	2	3	4	5
2	Gelecekte yapacaklarımla ilgili planlarım var.	1	2	3	4	5
3	Yaşamımda hangi yolu izleyeceğimi biliyorum.	1	2	3	4	5
4	Gelecekte yapacaklarıma ilişkin düşüncem var.	1	2	3	4	5
5	Yaşamımda ne yapacağım konusunda seçimimi yaptım.	1	2	3	4	5
6	Yaşamımda izleyebileceğim farklı yollar hakkında etkin biçimde düşünürüm.	1	2	3	4	5
7	Gelecekte yapabileceğim farklı şeyler hakkında düşünürüm.	1	2	3	4	5
8	Bana uyabilecek bir takım farklı yaşam biçimlerini göz önünde bulundururum.	1	2	3	4	5
9	İzleyebileceğim farklı amaçlar hakkında düşünürüm.	1	2	3	4	5
10	Benim için iyi olabilecek farklı yaşam biçimleri hakkında düşünüyorum.	1	2	3	4	5
11	Yaşamda gerçekten elde etmek istediklerim konusunda kuşkularım var.	1	2	3	4	5
12	Gelecekte yapmak istediklerim konusunda endişeliyim.	1	2	3	4	5
13	Yaşamımda izlemek istediğim yönü arayıp duruyorum.	1	2	3	4	5
14	Yaşamımın ne yönde olması gerektiğini merak edip duruyorum.	1	2	3	4	5
15	Yaşamımda izleyeceğim yönü düşünmemek benim için zor.	1	2	3	4	5
16	Gelecekle ilgili planlarım, gerçek ilgi ve değerlerimle örtüşüyor.	1	2	3	4	5
17	Gelecekle ilgili planlarım bana güven veriyor.	1	2	3	4	5
18	Gelecekle ilgili planlarımla kendime güven duymamı sağlıyor.	1	2	3	4	5
19	Yaşamıma vermek istediğim yönün bana gerçekten uygun olacağını hissediyorum.	1	2	3	4	5
20	Gelecekle ilgili planlarımla benim için doğru olduğundan eminim.	1	2	3	4	5
21	Gelecek için yaptığım planlar üzerine düşünürüm.	1	2	3	4	5
22	Gelecekle ilgili yapmış olduğum planlar hakkında başkalarıyla konuşurum.	1	2	3	4	5
23	Yaşamım için belirlediğim hedeflerin bana gerçekten uyup uymadığını düşünürüm.	1	2	3	4	5
24	Yaşamımda izlemeyi planladığım belli yön hakkında başkalarının ne düşündüğünü anlamaya çalışırım.	1	2	3	4	5

25	Gelecek planlarımın gerçekten ne istediğimle uyuşup uyuşmadığımı düşünürüm.	1	2	3	4	5
----	---	---	---	---	---	---

		Evet, her zaman	Çoğu zaman	Ara sıra	Çok nadir	Hayır, hiçbir zaman
1	İnsanları severim.	(1)	(2)	(3)	(4)	(5)
2	Kötü davrandığımda vicdanım rahatsız oluyor.	(1)	(2)	(3)	(4)	(5)
3	Çevremdeki insanlar bana güvenirler.	(1)	(2)	(3)	(4)	(5)
4	Bana yapılan kötülüğün intikamını alırım.	(1)	(2)	(3)	(4)	(5)
5	Yardıma muhtaç insanlara yardım ederim.	(1)	(2)	(3)	(4)	(5)
6	Başkalarının mutlu olması için çaba gösteririm.	(1)	(2)	(3)	(4)	(5)
7	Başkalarıyla sık sık kavga ederim.	(1)	(2)	(3)	(4)	(5)
		Evet, her zaman	Çoğu zaman	Ara sıra	Çok nadir	Hayır, hiçbir zaman
8	Başkalarının bana yaptığı iyilikleri önemserim.	(1)	(2)	(3)	(4)	(5)
9	Hatalı davrandığım zaman özür dilerim.	(1)	(2)	(3)	(4)	(5)
10	Başkalarının haklarına saygı gösteririm.	(1)	(2)	(3)	(4)	(5)
11	Eşyalarımı başkalarıyla paylaşıyorum.	(1)	(2)	(3)	(4)	(5)
12	Küçüklere sevgimi göstermekten çekinmem.	(1)	(2)	(3)	(4)	(5)
13	Sabırlı bir kişiyim	(1)	(2)	(3)	(4)	(5)
14	Beni eleştirenlere karşı hoş görülü davranırım.	(1)	(2)	(3)	(4)	(5)
15	Çevremdekilerle alay ederim.	(1)	(2)	(3)	(4)	(5)
16	Başkalarının saflığını kendi çıkarlarım için kullanırım.	(1)	(2)	(3)	(4)	(5)
17	Başkalarının mutluluğunu kıskanırım.	(1)	(2)	(3)	(4)	(5)
18	Çıkarlarımı korumak için doğru olmayan yolları da denerim.	(1)	(2)	(3)	(4)	(5)
19	Kötü davranışlarımı kontrol altında tutarım.	(1)	(2)	(3)	(4)	(5)
20	Bana karşı saygısızlık yapanlara aynı şekilde davranmam.	(1)	(2)	(3)	(4)	(5)
21	Duygularımı kontrol altında tutabilirim.	(1)	(2)	(3)	(4)	(5)
22	Başkalarının hislerine duyarlıyım.	(1)	(2)	(3)	(4)	(5)
23	Tanıdığım birinin acı çektiğini duyduğumda ben de üzülürüm.	(1)	(2)	(3)	(4)	(5)
24	Çevreyi temiz tutarım.	(1)	(2)	(3)	(4)	(5)
25	Başkalarına iftira atmam.	(1)	(2)	(3)	(4)	(5)
26	Kötü işlere ortak olmam.	(1)	(2)	(3)	(4)	(5)
27	Başkalarının inançlarına saygı gösteririm.	(1)	(2)	(3)	(4)	(5)
28	Doğaya zarar vermem.	(1)	(2)	(3)	(4)	(5)
29	İnsanların gizli konuşmalarını merak eder, kulak kabartırım.	(1)	(2)	(3)	(4)	(5)

30	Söz verdiğimde sözümde dururum.	(1)	(2)	(3)	(4)	(5)
31	Borçlarımı zamanında öderim.	(1)	(2)	(3)	(4)	(5)
32	İnsanları incitmekten çekinirim.	(1)	(2)	(3)	(4)	(5)
33	Kendi çıkarlarımı ön planda tutarım.	(1)	(2)	(3)	(4)	(5)
34	Büyüklerle saygılı davranırım.	(1)	(2)	(3)	(4)	(5)
35	Doğruluk adaletten asla taviz vermem, adil bir kişiyim.	(1)	(2)	(3)	(4)	(5)
36	Kibir ve gururdan sakınırım.	(1)	(2)	(3)	(4)	(5)
37	Müstehcen(açık-saçık) yayınları okurum veya seyredirim.	(1)	(2)	(3)	(4)	(5)
38	Cahil insanları aşağılarım.	(1)	(2)	(3)	(4)	(5)
39	Alçak gönüllü birisiyim.	(1)	(2)	(3)	(4)	(5)
40	Başkalarıyla olan problemlerime uzlaşma ve barış çerçevesinde çözüm ararım.	(1)	(2)	(3)	(4)	(5)
41	Çevremdeki iyi insanları kendime örnek alırım.	(1)	(2)	(3)	(4)	(5)
42	İsraftan kaçınırım.	(1)	(2)	(3)	(4)	(5)
43	Sorumluluklarımı yerine getirmeye dikkat ederim.	(1)	(2)	(3)	(4)	(5)
44	İnanmış olduğum değerleri yaşamaya çalışırım.	(1)	(2)	(3)	(4)	(5)
45	Anne-babama karşı gelirim.	(1)	(2)	(3)	(4)	(5)
46	Kendimi, başkalarının yerine koyarak onları anlamaya çalışırım.	(1)	(2)	(3)	(4)	(5)
		Evet, her zaman	Çoğu zaman	Ara sıra	Çok nadir	Hayır, hiçbir zaman
47	Büyüklerimin öğütlerini uygulamaya çalışırım.	(1)	(2)	(3)	(4)	(5)
48	Kalp kırmamaya dikkat ederim.	(1)	(2)	(3)	(4)	(5)
49	Kötülük yapanlara engel olmaya çalışırım.	(1)	(2)	(3)	(4)	(5)
50	Küskünleri barıştırmaya çalışırım.	(1)	(2)	(3)	(4)	(5)
51	Zayıf ve güçsüzlere merhamet ederim.	(1)	(2)	(3)	(4)	(5)
52	Aşırı arzu ve isteklerime engel olmaya çalışırım.	(1)	(2)	(3)	(4)	(5)
53	Davranışlarımda tutarlı ve dengeli olmaya çalışırım.	(1)	(2)	(3)	(4)	(5)
54	Çevremdekilere anlayışlı ve hoşgörülü davranırım.	(1)	(2)	(3)	(4)	(5)
55	Kimseye hakaret etmem.	(1)	(2)	(3)	(4)	(5)
56	Başkalarının sırlarını öğrenmeye çalışmam.	(1)	(2)	(3)	(4)	(5)
57	Davranışlarım hakkında düşünürüm ve yanlış davranışlarımı düzeltmeye çalışırım.	(1)	(2)	(3)	(4)	(5)
58	İyice araştırmadan ve anlamadan karar vermem.	(1)	(2)	(3)	(4)	(5)
59	Kesin ve doğru bilgilerle hareket ederim.	(1)	(2)	(3)	(4)	(5)
60	Çevremdekilere ikramda bulunurum.	(1)	(2)	(3)	(4)	(5)
61	İnsanların zayıflıklarından faydalanırım.	(1)	(2)	(3)	(4)	(5)
62	İnsanların zayıflıklarından faydalanırım.	(1)	(2)	(3)	(4)	(5)
63	Kendim için istediğim her şeyi, başkası için de isterim.	(1)	(2)	(3)	(4)	(5)
64	Kabalık yapmam.	(1)	(2)	(3)	(4)	(5)
65	Çevremdekilere kötü adlar takarım.	(1)	(2)	(3)	(4)	(5)
66	Şımarık biriyim.	(1)	(2)	(3)	(4)	(5)

### Ek 3: Ölçek Kullanma İzinleri

#### 1. Ahlaki Olgunluk Ölçeği

Ahlaki Olgunluk Ölçeğini Kullanma İzni

**Mevlut Kaya,İlahiyat Fakultesi,,**

26 Haz 2019  
Çar 00:24

Alıcı: ben

Sayın Mesrure Hatice Gören  
"Ergenlerin Kimlik Gelişimleri İle Öznel İyi Oluşları Arasında Ahlaki Olgunluklarının Aracı Rolü" konulu çalışmanızda kaynak göstererek tarafımızca geliştirilen "Ahlaki Olgunluk Ölçeğini" kullanabilirsiniz Çalışmalarınızda başarılar dilerim. Prof.Dr.Mevlüt Kaya

---

**Kimden:** "Mesrure Hatice Gören"

**Kime:** "mkaya"

**Gönderilenler:** 22 Haziran Cumartesi 2019 14:42:08

**Konu:** Ahlaki Olgunluk Ölçeğini kullanmak için izinli

#### 2. Kimlik Gelişiminin Boyutları Ölçeği

Kimlik Gelişimi Boyutları Ölçeği Kullanma İzni

**ümit morsünbül**

23 Haz 2019  
Paz 13:13

Alıcı: ben

Merhaba Mesrure,  
Ölçeği çalışmada kullanabilirsiniz.  
İyi çalışmalar

22 Haz 2019 Cmt 15:00 tarihinde Mesrure Hatice

#### 3. Ergen Öznel İyi Oluş Ölçeği

Ergen Öznel İyi Oluş Ölçeği Kullanma İzni

**Mesrure Hatice Gören**

21 Şubat Cum 23:18 (3  
gün önce)



**Ali Eryılmaz**

14:45 (6 saat  
önce)

Alıcı: ben

Merhaba, uygundur. Kullanabilirsiniz.

---

**Gönderen:** Mesrure Hatice Gören

**Gönderildi:** Friday, February 21, 2020 11:18:03 PM

**Kime:** ali eryilmaz

**Konu:** İznin yazılı olarak istenmesi(Öznel İyi Oluş Ölçeği)



## ÖZGEÇMİŞ

**Mesrure Hatice Gören**

### **A. EĞİTİM**

**Yüksek Lisans:** İZÜ, Rehberlik ve Psikolojik Danışmanlık, 2021, İstanbul

**Lisans:** Sakarya Üniversitesi, İlahiyat Fakültesi, 2016, Sakarya